

Het professionele tijdschrift in de
transitie van de Nederlandse maatschappij, 1850-2020
Wekelijkse informatie uit wetenschap en beroepspraktijk

Willem Molle

Het professionele tijdschrift in de
transitie van de Nederlandse maatschappij, 1850-2020
Wekelijkse informatie uit wetenschap en beroepspraktijk



Amsterdam
University
Press



Bijdragen tot de geschiedenis van de Nederlandse boekhandel

Nieuwe reeks, deel XXI

Redactie

Dr. H.M.C.W. Blom, dr. M.T.G.E. van Delft (voorzitter tot 1-9-2020), dr. E.H.R. Duyvendak, dr. R. Jagersman, dr. K. van Ommen (voorzitter vanaf 1-9-2020), dr. J.L. Salman, L.H.T. Savelsberg MA (secretaris), dhr. J.P.F. Tholen, dr. J. J.M. Vandommele, dr. M. van Vliet

Begeleiding namens de BGNB-redactie

Dr. M. van Vliet en dr. K. van Ommen

Deze uitgave kwam tot stand dankzij financiële steun van

- Frederik Mullerfonds
- J.E. Jurriaanse Stichting
- Stichting het Nederlands Economisch Instituut
- Economische Faculteit Erasmus Universiteit Rotterdam

Ontwerp en opmaak binnenwerk en omslag

Marijke Maarleveld, ViaMare, Almen

ISBN 978 94 6372 697 9
e-ISBN 978 90 4855 585 7 (pdf)
DOI 10.5117/9789463726979
NUR 694



Creative Commons License CC BY NC ND
(<http://creativecommons.org/licenses/by-nc-nd/3.0>)

© Willem Molle / c/o Amsterdam University Press, 2022

Some rights reserved. Without limiting the rights under copyright reserved above, any part of this book may be reproduced, stored in or introduced into a retrieval system, or transmitted, in any form or by any means (electronic, mechanical, photocopying, recording or otherwise).

De uitgeverij heeft ernaar gestreefd alle copyrights van in deze uitgave opgenomen illustraties te achterhalen. Aan hen die desondanks menen alsnog rechten te kunnen doen gelden, wordt verzocht contact op te nemen met Amsterdam University Press.

Inhoudsopgave

- 1 **Inleiding: doel en gevolgde methode** 7
- 2 **Het professionele tijdschrift in zijn maatschappelijke context** 21
- 3 *Nederlands Tijdschrift voor Geneeskunde (NTvG)* 45
- 4 *De Ingenieur* 89
- 5 *Economisch-Statistische Berichten (ESB)* 135
- 6 *Nederlands Juristenblad (NJB)* 181
- 7 **Gemeenschappelijke en specifieke kenmerken** 223
- 8 **Conclusies** 259

Naschrift 269

Noten 276

Bijlage: tabellen 300

Bibliografie 302

Illustratieverantwoording 321

Gebruikte afkortingen 322

Registers 324

1

Inleiding: doel en gevolgde methode

Het professionele tijdschrift en de transitie van de maatschappij na 1850

In de afgelopen anderhalve eeuw is de Nederlandse maatschappij fundamenteel veranderd. De wetenschap heeft zich in die tijd verder losgemaakt van traditie en klassieken, en zich gericht op theoretisch en empirisch onderzoek. De technologie heeft het aanzien en het functioneren van het land ingrijpend gewijzigd, zowel wat betreft productie en transport als communicatie. De volksgezondheid is enorm verbeterd en daarmee steeg de levensverwachting. De welvaart nam met sprongen toe. De maatschappij is ingewikkelder geworden en de overheid heeft daarop gereageerd met het invoeren van gedetailleerdere wet- en regelgeving.

Door het gebruik van hoogwaardiger technologie en de toenemende bemoeienis van de overheid met het maatschappelijk leven is de vraag naar hoogopgeleiden sterk gestegen. Op hun beurt werden de technologische ontwikkelingen pas mogelijk nadat veel universitair geschoolden beschikbaar kwamen. De inzet van hoogopgeleide beroepsbeoefenaren, zoals ingenieurs, artsen, economen en juristen, verhoogde de waarde van het menselijk kapitaal en bevorderde zo de economische groei. Die maakte weer de inzet van nieuwe technologieën mogelijk en schiep de basis voor nieuwe overheidsvoorzieningen en de inzet van nog meer hoogopgeleid kader.

Door de opkomst van hoogopgeleide professionals ontstond een grote vraag naar vakinformatie, toegesneden op elke beroepsgroep. Oude media, zoals het boek en het algemene tijdschrift, voldeden niet langer. Zo ontstond het frequent verschijnende professionele tijdschrift. Over de geschiedenis van het Nederlandse professionele tijdschrift is weinig geschreven.¹ Het doel van dit boek is om in deze leemte te voorzien. Het vertelt over de rol van het professionele tijdschrift in de transitie van de Nederlandse maatschappij en over de veranderingen in product en productieproces die nodig waren om deze rol te vervullen.²

Meerdere auteurs hebben erop gewezen dat boeken en communicatie in de vroegmoderne tijd steeds goedkoper werden en dat dit een belangrijke

stimulans is geweest voor de opbouw van menselijk kapitaal, en daarmee voor de technologische vooruitgang en de economische groei.³ Professionele tijdschriften zijn in veel gevallen een handiger en meer effectieve vorm van communicatie tussen wetenschap en praktijk dan boeken. Dus kunnen we de hypothese formuleren dat professionele tijdschriften een belangrijke rol hebben gespeeld in de sterk veranderende Nederlandse maatschappij.

We toetsen deze hypothese via casestudies van enkele vooraanstaande tijdschriften. Daaruit zal inderdaad blijken dat de snelle toepassing van nieuwe resultaten van wetenschap en techniek alleen mogelijk is geweest door de inzet van professionals met een gedegen wetenschappelijke vorming. Professionals hadden niet alleen een wetenschappelijke opleiding nodig, ze moesten ook tijdens hun beroepsuitoefening voortdurend gevoed worden met informatie uit wetenschap en praktijk om de voortdurende ontwikkeling bij te houden en mee vorm te geven. We zullen laten zien dat professionele tijdschriften hét middel waren om deze onderlinge communicatie op gang te houden.

Anderzijds onderging het tijdschrift invloeden van de maatschappij. De veranderende functies van de universiteit als opleidings- en onderzoeksinstelling werkten door in de wetenschap, de tendens tot grotere specialisatie greep in op het karakter van beroepen en door technologische vernieuwingen zijn bijvoorbeeld allerlei vormen van nieuwe communicatie ontstaan (denk aan de opkomst van internet). Dat vroeg om transformatie van de tijdschriften, in dit geval om voortdurende aanpassing van het product en de productiewijze. Redacties en uitgevers hebben, zoals we zullen zien, van alles gedaan om een goed mediaproduct in de markt te houden en de bedrijfseconomische voorwaarden te vervullen voor het verzekeren van continuïteit.

Voor we zover zijn, bespreken we uitgebreid de wijze waarop het onderzoek naar de rol van professionele tijdschriften in de transitie van de Nederlandse maatschappij tussen 1850 en 2020 gestalte kreeg.⁴

Een casestudiebenadering en comparatief onderzoek

Het is praktisch onmogelijk een vruchtbare analyse te maken van alle tijdschriften die in de afgelopen anderhalve eeuw op de markt zijn gekomen. We zullen ons dan ook dienen te beperken tot de vergelijking van een aantal goed geselecteerde casestudies. Eén beperking lijkt voor de hand te liggen: als we de ontwikkeling van professionele tijdschriften over deze lange periode in beeld willen brengen, moeten we tijdschriften kiezen die al voor de Tweede Wereldoorlog bestonden, en nog altijd bestaan. We sluiten tijdschriften uit waaraan al vroeg een einde kwam, zoals het *Tijdschrift van het Koninklijk*

Instituut van Ingenieurs. Verder richten we ons op tijdschriften voor universitair gevormde beroepsbeoefenaren, waarmee ook tijdschriften die in de loop van de vorige eeuw zuiver wetenschappelijk zijn geworden, zoals *De Economist*, uitgesloten worden. Verder komen tijdschriften die anderszins sterk van karakter veranderd zijn, zoals *Maatschappijbelangen*, dat al vroeg in zijn bestaan een soort magazine is geworden, niet in aanmerking voor ons onderzoek. Ook het interessante tijdschrift *De Gids* moesten we uitsluiten, omdat het in de loop van zijn bewogen geschiedenis meerdere keren fundamenteel van oriëntatie veranderde.⁵ Datzelfde geldt voor *Onze Taal*.⁶

Voor het overige was het lastig om bij voorbaat beperkingen aan te brengen. Gekozen is daarom voor het verrichten van een pilotstudie naar *Economisch-Statistische Berichten*,⁷ gevolgd door een diepgaande behandeling van vier cases en een onderzoek naar zes cases op hoofdpunten. Uit het aldus uitgedunde corpus hebben we op basis van twee aanvullende criteria de uiteindelijke selectie bepaald. Binnen elke brede academische discipline is gekozen voor het tijdschrift met het grootste bereik binnen de doelgroep. We kunnen immers veronderstellen dat een behoorlijk bereik een voorwaarde is voor het hebben van maatschappelijke impact. Verder is gekozen voor weekbladen, omdat hun hoge frequentie essentieel is voor het effectief overdragen van actuele informatie.⁸ Dit leverde de volgende selectie op (in volgorde van ouderdom): het *Nederlands Tijdschrift voor Geneeskunde* (NTvG, 1857), *De Ingenieur* (1886), *Economisch-Statistische Berichten* (ESB, 1916) en het *Nederlands Juristenblad* (NJB, 1925). Aan elk van de gekozen tijdschriften zal een apart hoofdstuk worden gewijd.

Het is niet gemakkelijk de aard van de gekozen tijdschriften in één woord te vangen. Ze richten zich zowel op hoogleraren en hun wetenschappelijke staf als op een brede doelgroep in de professionele wereld, verder ook op studenten. Omdat de centrale opgave van deze tijdschriften is afgestudeerden bij de wetenschap betrokken te houden, noemen we ze verder ‘professionele tijdschriften’.

Het vinden van een adequate terminologie werd verder bemoeilijkt doordat, zo bleek tijdens het onderzoek, in het verleden veel betrokkenen bij de vier geselecteerde tijdschriften zonder problemen de term ‘vaktijdschrift’ hanteerden, net zoals in ‘vak(specifieke) kennis’, ‘vakgenoten’, ‘vakliteratuur’ of ‘vakgebied’. In dezelfde sfeer ligt voor ons de discussie over het verschil tussen ‘blad’ en ‘tijdschrift’. Veel directbetrokkenen spraken zonder probleem over ‘vakblad’ als ze hun hoogwaardige tijdschrift bedoelden; anderen vonden ‘blad’ pejoratief. In het vervolg gebruiken we beide termen afwisselend in neutrale zin.

De selectie van de casestudies is beperkt tot tijdschriften die gedurende een lange periode vastgehouden hebben aan hun missie en karakter, en zich hebben kunnen aanpassen aan sterk gewijzigde omstandigheden. Dat zou

kunnen betekenen dat er een bias in het onderzoek sluipt, omdat we op deze manier mogelijk alleen succesfactoren op het spoor komen. Om faalfactoren in beeld te krijgen, besteden we daarom ook aandacht aan concurrerende bladen, zelfs als ze maar een beperkte tijd op de markt waren.

De tijdschriften vergelijken we op een kwalitatieve manier. Hoewel er binnen de geschiedenisbeoefening wel andere, meer modelmatige en kwantitatieve vergelijkingsmethoden zijn ontwikkeld, kwam ons onderzoek wegens het ontbreken van elektronische databases niet voor een dergelijke systematische aanpak in aanmerking.⁹

Omdat vier cases een te beperkt aantal lijkt om tot betrouwbare generalisaties te komen, hebben we zes tijdschriften als controlegroep geselecteerd. De keuze viel op professionele weekbladen die eveneens een lange staat van dienst hebben. In volgorde van ouderdom zijn dat: *Tijdschrift voor Diergeneeskunde* (TvDG, 1863), *Pharmaceutisch Weekblad* (PW, 1864), *Weekblad voor Privaatrecht, Notariaat en Registratie* (WPNR, 1867), *Weekblad voor Fiscaal Recht* (WFR, 1872), *Nederlands Tijdschrift voor Tandheelkunde* (NTvT, 1894) en *Chemisch Weekblad* (nu *C₂W*, 1903). Gezien onze beperkte middelen kozen we voor een sterk vereenvoudigde aanpak om te onderzoeken of de patronen die uit de vier casestudies werden gedistilleerd ook voor deze tijdschriften gelden.

Indeling in tijdvakken

Het midden van de negentiende eeuw wordt vaak beschouwd als een belangrijk keerpunt in de sociaaleconomische geschiedenis van Nederland.¹⁰ In 1857 werd het oudste tijdschrift uit de selectie opgericht, het *Nederlands Tijdschrift voor Geneeskunde* (NTvG). Het jaar 1850 is dan ook gekozen als beginjaar van de analyseperiode. Omdat alle vier de tijdschriften in de afgelopen decennia opvallende ontwikkelingen laten zien, loopt de analyseperiode door tot 2020. Deze lange periode van 170 jaar is verdeeld in vier tijdvakken.

Voor de indeling van de moderne geschiedenis worden in het algemeen de Eerste en de Tweede Wereldoorlog als belangrijke cesuren gezien. Die delen de totale periode op in drie tijdvakken van ongelijke lengte. Het eerste loopt van de startdatum 1850 tot 1914, het tweede van 1914 tot 1945. Het derde tijdvak beslaat dan de jaren 1945–2020. Het eerste en het derde tijdvak zijn behoorlijk lang. Voor het eerste is dat geen punt, omdat de maximale lengte alleen geldt voor het NTvG. Om die reden is deze periode niet verder opgedeeld. De lengte van het laatste tijdvak is wel bezwaarlijk, gezien de vele turbulente ontwikkelingen die alle vier tijdschriften in die tijd hebben doorgemaakt. Het vaststellen van een cesuur voor tweedeling van dit tijdvak is niet eenvoudig. Voor

veel maatschappelijke verschijnselen houdt de naoorlogse periode duidelijk op rond 1975 (denk aan de economische groei), maar voor nieuwe technologische trends (bijvoorbeeld internet) begint de recente periode rond 1980. Om die reden zijn de twee laatste periodes niet gescheiden met een gefixeerd jaartal, maar hebben we enige flexibiliteit betracht door per tijdschrift de meest praktische indeling te kiezen.

Keuze van methodologie

De basis: boekhistorie

Een duidelijke handleiding voor het maken van een verantwoorde comparatieve analyse van de geselecteerde tijdschriften ontbreekt op voorhand en dat is lastig, want we betreden praktisch onbekend gebied. Over de geschiedenis van professionele tijdschriften is niet eerder systematisch geschreven. Niet in Nederland en, voor zover ons bekend, evenmin in het buitenland. We moeten ons daarom baseren op methodologische benaderingen die gebruikt zijn voor de analyse van aanverwante onderwerpen. Binnen de algemene geschiedenis¹¹ komt als eerste de boekgeschiedenis in aanmerking, die zich niet alleen met het boek als eenmalige verschijning maar ook met het tijdschrift als regelmatige publicatie bezighoudt.¹²

De boekhistorische benadering heeft zich in de loop van de tijd sterk ontwikkeld. De systematische studie van het boek begon in de negentiende eeuw met de nauwkeurige analyse van het materiële object zelf. Vervolgens werd het aandachtsgebied breder en kwam in de eerste helft van de twintigste eeuw de nadruk te liggen op onderzoek naar de fysieke productie. Daarna verschoof de aandacht naar de manier waarop het boek werd verspreid. In de tweede helft van de eeuw kwamen de lezers in beeld, en met hen de producenten en distributeurs. Een logisch vervolg was dat gekeken werd naar de onderlinge relaties van de spelers in de boekenwereld en naar hun verbondenheid met bredere maatschappelijke kringen. Zo werd een sociologische benadering geïntroduceerd, die ingaat op de verschuivingen van de afhankelijkheidsrelaties tussen de diverse actoren, zoals redactie, auteurs, lezers en uitgevers.¹³

Het object van de boekwetenschap werd allengs verbreed, omdat bleek dat naast sociologische ook aspecten uit andere disciplines aandacht behoeften. Zo werd binnen de meer cultuurhistorische benadering vooral aandacht geschonken aan de wijze waarop tijdschriften bijdroegen aan de ontwikkeling van hun onderwerp, bijvoorbeeld de letteren.¹⁴

De digitalisering van de maatschappij en de opkomst van internet hebben de vraag naar het object van de boekgeschiedenis opnieuw actueel gemaakt.

Het gedrukte boek of tijdschrift stond niet langer centraal in de overdracht van informatie. De gedrukte media bleken niet meer dan een tussenvorm in de communicatie, die historisch gezien verliep van het kleitablet, via het handschrift, het gedrukte boek uit de Renaissance en de beperkt gespecialiseerde tijdschriften uit de negentiende en twintigste eeuw, naar het *world wide web* van nu.¹⁵ En daarmee veranderde ook de vorm waarin het product op de markt werd gebracht: van intekenlijsten voor boeken, via abonnementen voor tijdschriften naar incidentele betalingen voor *web content*. Door dit inzicht raakte de boek- of tijdschriftwetenschap verzeild in de veel omvangrijkere *Publication Studies* en *Media Studies*.¹⁶ In het woord ‘media’ zitten de betekenissen middel, tussenstadium, intermediair. Media faciliteren de overbrenging van informatie van aanbieder (auteur) naar vrager (gebruiker). Het tijdschrift, gedrukt of elektronisch, is daarmee voorwerp geworden van een veelzijdige benadering, waaraan we veel elementen voor ons onderzoek kunnen ontleenen.

Accent op bedrijfseconomie

Een tijdschrift is immers een product dat zich in de markt moet bewijzen. Het belang om hiervoor oog te hebben, wordt duidelijk als we kijken naar de onafzienbare lijst tijdschrifttitels die in de laatste honderd jaar verschenen en naar het grote aantal dat vervolgens weer verdween. Er is onderzoek nodig naar de factoren die de levensvatbaarheid van een tijdschrift bepalen, zoals marktverschuivingen en concurrentieverhoudingen.¹⁷ Bij dit type onderzoek is vaak gebruikgemaakt van het model dat de Amerikaanse boekhistoricus Robert Darnton ontwikkelde voor zijn onderzoek naar het boek in de vroegmoderne periode.¹⁸

In Nederland is veel onderzoek gedaan naar de bedrijfseconomie van het boekenvak. Daarin werd gekeken naar zaken als de omvang van deelmarkten als wetenschap, bestuur en handel, naar de financiële draagkracht van diverse categorieën lezers, naar de daaruit afgeleide prijsstelling en productspecificatie, en naar de risico’s die een uitgever of drukker neemt bij het vaststellen van de oplage.¹⁹ Een bedrijfseconomische benadering is ook bekend voor een van de belangrijke actoren in het spel: uitgeefbedrijven.²⁰

Onderzoeksaanpak in drie delen

Voor ons onderzoek hebben we een aanpak ontwikkeld die de essentiële elementen uit bovenstaande benaderingen combineert in drie modellen. Centraal daarin staan de onderdelen van het oorspronkelijke object van het boekhistorisch onderzoek: het tijdschrift in zijn fysieke verschijning. Dit fysieke product

moet voortdurend aangepast worden aan de zich wijzigende behoeften van de markt. We noemen dit verder het ‘productmodel’.

Deze kern wordt omgeven door het uitgebreidere object van het boekhistorisch onderzoek: de actoren die in de wereld van het boek of tijdschrift samen de rol van bemiddelaar vervullen. Dit model is sterk ingegeven door ideeën uit de sociologie en de communicatiewetenschappen. De kwaliteit van de relaties tussen de verschillende actoren bepaalt de doorwerking van ideeën naar de doelgroep en daarmee de maatschappelijke impact. We noemen dit het ‘bemiddelingsmodel’.

Door de invoering van bedrijfseconomische noties veranderen deze relaties van sociale interacties in zakelijke transacties, waarin tegenover een levering van een product of dienst een betaling staat. Het totaal van deze transacties dient een levensvatbaar bedrijf op te leveren. We noemen dit verder het ‘bedrijfsvoeringsmodel’.

We zullen nagaan hoe de elementen uit deze modellen en hun onderlinge verbanden zich in de loop der tijd hebben gewijzigd onder invloed van belangrijke technologische, economische en maatschappelijke ontwikkelingen. Voor comparatief-historisch onderzoek is het nuttig de relevante variabelen zo scherp mogelijk te definiëren en zo mogelijk te kwantificeren. Op beide punten kunnen we niet erg ambitieus zijn, aangezien er veel onduidelijk is met betrekking tot de relevantie van factoren, de uniformiteit van begrippen en de beschikbaarheid van bronnen. Dus hebben we gekozen voor het opstellen van een uitgebreide checklist met concrete punten waar we in de casestudies aandacht aan besteden. Tijdens het onderzoek streven we ernaar de werkelijkheid te beschrijven in zo duidelijk mogelijke ‘standaardbegrippen’ en bepaalde variabelen te kwantificeren – vooral de bedrijfseconomische variabelen als marktpenetratie, kosten en opbrengsten.

Omdat de aanpassingen in het productmodel vaak mede het gevolg zijn van veranderingen in het bemiddelingsmodel, werken we eerst het bemiddelingsmodel uit. Daarna volgen het productmodel en het bedrijfsvoeringsmodel. Deze indeling wordt vanzelfsprekend ook gebruikt voor de casestudies en voor de weergave van de verzamelde onderzoeksresultaten.

Het bemiddelingsmodel

Het bemiddelingsmodel beschrijft het functioneren van het tijdschrift in een samenspel van actoren. De onderzoeksaanpak is als schema weergegeven in figuur 1.1.²¹ Dit schema zullen we voor elk element uitwerken aan de hand van aandachtspunten.

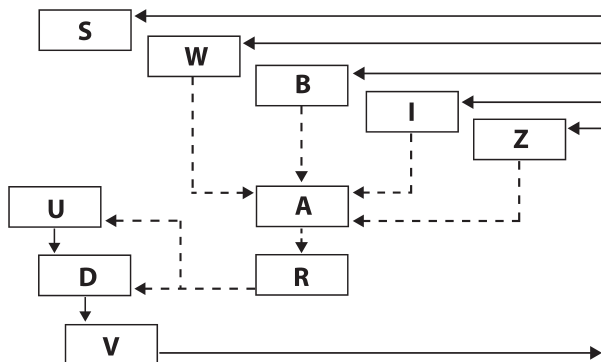

1.1 Schema van het bemiddelingsmodel

De centrale doelgroep van professionele tijdschriften bestaat uit de beoefenaars van een beroep waarvoor een academische opleiding vereist is. In de figuur is die doelgroep de ‘lezer’, die werkzaam kan zijn in wetenschap en praktijk. Essentieel voor de veronderstelde impact van het tijdschrift op de maatschappelijke ontwikkelingen is dat het tijdschrift de ambitie heeft de doelgroep op de hoogte te houden van de belangrijkste ontwikkelingen in zijn vakgebied, zowel in de wetenschap als in de praktijk. Dat is de reden waarom we ook de wijze analyseren waarop invulling wordt gegeven aan de missie van het tijdschrift. Daarnaast dienen we ons af te vragen welke andere functies het tijdschrift vervult, die aan het realiseren van zijn hoofdtaak kunnen bijdragen. Bijvoorbeeld: signaleert het nieuwe ontwikkelingen, bericht het over relevante literatuur, over congressen, wetgeving en dergelijke? Ziet het een taak in het agenderen van dringende maatschappelijke vraagstukken en in het aandragen van argumenten met betrekking tot de meest gewenste oplossingen? Bovendien moeten we nagaan of het tijdschrift een rol wil vervullen in de belangenbehartiging van de beroepsgroep.

Aan de vraagzijde staat de analyse van achtergronden en motieven van de lezers/gebruikers centraal. We proberen vast te stellen in welke beroepsomgevingen zij de informatie uit het tijdschrift nodig hebben, bijvoorbeeld wetenschap (W), student (S), bedrijf (B), instelling (I) of zelfstandig (Z). Natuurlijk besteden we daarbij aandacht aan de afstemming tussen de behoeften van lezers en de missie van het tijdschrift.

Aan de aanbodzijde (stippellijnen) staan de achtergrond en de motivatie van auteurs (A) centraal. Die verschillen al naar gelang hun werkomgeving. We kijken daarom naar de beroepsachtergrond (wetenschap of praktijk) en de reputatie als deskundige. Auteurs uit de wetenschap zullen behoefte hebben om de resultaten van hun onderzoek meer algemeen bekendheid te geven,

terwijl auteurs uit de praktijk vaak schrijven om hun prestige binnen de beroepsgroep te vergroten of om invloed uit te oefenen op beleid.

De vier geselecteerde tijdschriften waren niet de enige op de markt. In veel gevallen ondervonden zij concurrentie. Sommige daarvan droegen bij aan de kennisoverdracht aan de doelgroep, maar ze konden ook de basis van de gekozen tijdschriften ondergraven en daarmee de goede werking van de overdrachtsfactoren verhinderen. We brengen om die reden tevens de aard van de concurrentie in beeld, zowel van meer wetenschappelijk als meer praktisch gerichte tijdschriften.

Om impact te kunnen hebben, moeten de vraag van de lezer/gebruiker en het aanbod van de auteur bij elkaar worden gebracht. De tijdschriftredactie (R) is belast met deze rol van informatiemakelaar. Ze heeft daarom een centrale positie gekregen in figuur 1.1. Van redactieleden wordt verwacht dat ze een goed inzicht hebben in de wensen van de (potentiële) doelgroep en de beschikbaarheid van content. Hoe kunnen ze hun rol anders naar behoren vervullen? Zij dienen over de talenten en vaardigheden te beschikken om het hele proces tot een goed einde te brengen, van het aanboren van informatiebronnen en de omvorming van ruwe informatie tot een aantrekkelijke aflevering. Om te zien of aan deze voorwaarden wordt voldaan, kijken we naar de samenstelling van de redactie, de taakverdeling van de leden en de relatie met auteurs, uitgever en toezichthouder. Ook individuen komen in beeld, in het bijzonder als zij hun stempel hebben gedrukt op de ontwikkeling van essentiële kenmerken van 'hun' tijdschrift. Het genderaspect wordt daarbij niet vergeten: in hoeverre zijn vrouwen doorgedrongen tot de diverse functies (als auteur en redacteur) en hoe veranderde hun rol in de loop van de tijd?

Een boodschap heeft een grotere impact als ze wordt gebracht door iemand met gezag. In de wetenschap is het de hoogleraar die het meeste gezag geniet bij beroepsgenoten en in bredere maatschappelijke kring. We proberen daarom de relatieve bijdrage van hoogleraren aan de onderzochte tijdschriften te meten, als auteur en als redacteur. Natuurlijk schenken we daarbij aandacht aan persoonlijkheden die een uitzonderlijke positie innamen, zoals Nobelprijswinnaars.

De boodschap die gebracht wordt van auteur naar lezer (via redactie en uitgever) kan worden versterkt als ze weerklank vindt onder beroepsgenoten. Academisch gevormde beroepsbeoefenaren hebben dat al vroeg onderkend, zo blijkt uit de verenigingen die ze hebben opgericht om onderling contact te bevorderen en de belangen van de beroepsgroep georganiseerd te behartigen. Om die reden gaan we na welke rol beroepsverenigingen in dit verband hebben gespeeld, met vooral aandacht voor hun representativiteit en hun rol bij het opzetten van een tijdschrift en het borgen van de continuïteit ervan.

De uitgever (U) vervult een aantal essentiële functies in het proces van bemiddeling. Zonder het materialiseren van de boodschap kan deze immers niet overgedragen worden. We bekijken hoe goed de functies werden uitgevoerd, bijvoorbeeld bij de vorming van een competente redactie, het drukken (D) en verspreiden van het blad (V), de werving van advertenties en de administratie van de leden/abonnees. Daarbij is zowel de organisatorische als de financiële kant belangrijk.

Het productmodel

Het product moet toegesneden zijn op de doelgroep. Dat wil zeggen, het dient relevante en interessante informatie te bevatten voor de diverse segmenten van die doelgroep: wetenschappers (hoogleraren en medewerkers), deskundigen uit de praktijk en studenten. Dat uit zich in de keuze van onderwerpen. We controleren op basis van een globale inhoudelijke analyse of de belangrijkste onderwerpen uit een bepaald tijdsgewricht in het tijdschrift werden behandeld.

Een redactie maakt meestal in de rubricering duidelijk welk type informatie het tijdschrift biedt. We gaan daarom na welke rubrieken gebruikt zijn. Gezien de aard en missie van professionele tijdschriften zal de kern van elk nummer een informatief artikel zijn. Dat kan handelen over fundamentele zaken, zoals de stand van de wetenschap, maar ook over meer actuele zaken, zoals de voor en tegens van beleidsvoorstellen van een regering. We onderzoeken in hoeverre deze informatie werd aangevuld met korte rubrieken over andersoortige onderwerpen die nuttig zijn voor de doelgroep, zoals congressen, belangrijke publicaties, ontwikkelingen in het buitenland, verslagen van wetenschappelijke en beroepsverenigingen, personalia en vacatures.

Een belangrijk onderdeel van het uiteindelijke product zijn de advertenties. Veel lezers van professionele bladen beschouwen die niet alleen als een reclameboodschap, maar ook als een informatiebron. Dus onderzoeken we of en hoe elk tijdschrift advertenties meeneemt in zijn informatieaanbod. Staat het bijvoorbeeld reclame toe voor producten en diensten, zoals medische apparatuur in een tijdschrift voor artsen? In de praktijk is de goede werking van de informatiekkanalen uiteraard ook gebaat bij het faciliteren van de werking van de arbeidsmarkt. Vandaar dat personeelsadvertenties van bedrijven en instellingen eveneens voorwerp zijn van onze analyse. We proberen zelfs het relatieve belang van de diverse advertentiecategorieën te kwantificeren, bijvoorbeeld in aantallen pagina's per nummer.

Professionele tijdschriften kunnen worden geplaatst tussen het puur wetenschappelijk tijdschrift (van en voor wetenschappers) en het vaktijdschrift (voor niet-wetenschappelijk gevormden). Dat komt tot uiting in de vormgeving. Die

is voor professionele tijdschriften wat betreft illustraties, lettertype en koppen minder uitbundig dan voor een vaktijdschrift; een wetenschappelijk tijdschrift is meestal nog veel soberder. Het komt tevens tot uiting in het taalgebruik, zoals het gehanteerde jargon, dat wetenschappelijk verantwoord moet zijn maar ook toegankelijk dient te blijven voor mensen uit de praktijk. De ontwikkeling van deze vormaspecten brengen we eveneens in kaart.

Een mediaproduct dat in gedrukte vorm verschijnt, heeft een zekere regemaat nodig. Voor professionele doelen is wekelijkse verschijning een goede frequentie. Daardoor is het mogelijk aan te sluiten bij de actualiteit, rekening te houden met het werk- en rustritme van de professional en tijd in te ruimen voor de borging van de inhoudelijke kwaliteit door de redactie. We trachten daarom vast te stellen waarom er soms toch wordt afgeweken van deze verschijningsfrequentie.

Het eerste wat een lezer van een tijdschrift ziet, is het omslag met de titel. Voor een goede communicatie moet die titel goed aangeven waar het tijdschrift voor staat. Wanneer dit minder goed lukt, worden vaak ondertitels gebruikt. Gemakkelijk in het gehoor liggen de titels vaak niet, en daarom worden vaak afkortingen gebruikt. We zullen per tijdschrift proberen vast te stellen waarom voor de uiteindelijke titel is gekozen.

Veel tijdschriften zijn sinds enige tijd zowel digitaal als in druk verkrijgbaar. Soms wordt het product volledig aangepast aan een uitsluitend digitale verspreiding door het op te knippen in onderdelen, waarvoor apart betaald moet worden. We gaan na welke keuzes er gemaakt zijn en zoeken naar de achtergronden ervan.

Het bedrijfsvoeringsmodel

In het bedrijfsvoeringsmodel ligt de aandacht op de transacties tussen economische actoren, zie het schema in figuur 1.2. De inkomsten zijn daarin aangegeven in pijlen van doorgetrokken lijnen. Het gaat om vier categorieën. De eerste twee betreffen inkomsten uit abonnementen en advertenties vanuit zowel wetenschap als praktijk. Daarnaast is er een kleine inkomstenbron uit de beroepsverenigingen (BV), die vaak betalen voor de mogelijkheid om informatie via het tijdschrift naar hun achterban te brengen. Ten vierde zijn er inkomsten uit de privémarkt, waar zelfstandigen betalen voor hun persoonlijk abonnement. Bij professionele tijdschriften is de losse verkoop in het algemeen te verwaarlozen.

Voor het meten van de potentiële impact is het essentieel te weten in welke mate het tijdschrift kans ziet zijn doelgroep te bereiken. We proberen daarom de penetratiegraad te meten, het aantal abonnees in verhouding tot de totale omvang van de doelgroep. Omdat dit voor de hele doelgroep niet eenvoudig is,

werken we met schattingen en benaderingen. Vruchtbaarder lijkt het te kijken naar segmenten van de doelgroep. In een aantal gevallen zijn die namelijk wel goed te kwantificeren, bijvoorbeeld bij geregistreerde beroepen. Om die reden proberen we het relatieve belang van deze segmenten in de totale oplage van het tijdschrift te kwantificeren.

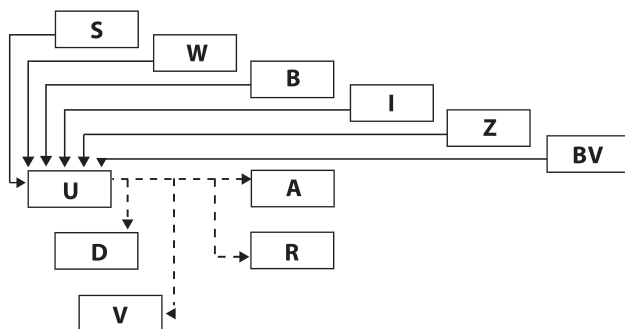

1.2 Schema van het bedrijfsvoeringsmodel

De segmentbenadering is ook nuttig, omdat er voor de diverse deelmarkten grote verschillen bestaan in de mate waarin de vraag reageert op prijsveranderingen. Het minst gevoelig voor verandering is de vraag van universitaire bibliotheken en afdelingen, omdat ze voor de wetenschappelijke staf (W) en studenten (S) een breed aanbod aan informatie moeten waarborgen. Beperkt gevoelig is de vraag van bedrijven (B) en instellingen (I), zoals ingenieursbureaus, advocatenkantoren, afdelingen van ziekenhuizen en rechtbanken. Hun bedrijfs- of instellingsbelang weegt meestal ruim op tegen de prijs van het tijdschrift.

Tot een ander segment dat we trachten te identificeren, behoort de zelfstandige beroepsbeoefenaar (Z). De toegevoegde waarde van het tijdschrift ligt voor deze groep veel meer in het op peil houden van de kwalificaties die je nodig hebt om een goede arbeidsmarktpositie te behouden. Voor deze toegevoegde waarde willen ook privépersonen wel betalen, maar zij zullen sterk reageren op een verandering in hun inkomen of de prijs van een tijdschrift. We bekijken dan ook voor elk tijdschrift de prijsontwikkeling over een zo lang mogelijke periode.

Het verdienmodel van een tijdschrift met een duidelijke, professionele doelgroep kan worden uitgebreid met advertenties. Aanbieders van reclameboodschappen – uit de wetenschap voor personeelsadvertenties en uit de praktijk voor zowel product- als personeelsadvertenties – zijn bereid daarvoor flink te betalen: hoe interessanter de doelgroep, hoe hoger de prijs van een advertentiepagina. Bij een hoge advertentieopbrengst kan de abonnementsprijs zakken. Omgekeerd zal de abonnementsprijs bij een teruglopend

advertentieaanbod moeten stijgen. Er is nog een laatste inkomstenbron, want beroepsverenigingen (BV) betalen vaak voor het plaatsen van informatie over hun activiteiten. We zullen proberen inzicht te krijgen in de kwantitatieve verhoudingen tussen de diverse inkomenscategorieën en de factoren trachten te identificeren die de wisselingen in relatief belang bepalen.

Elk tijdschrift dat in druk verschijnt en per post wordt verzonden, heeft een uitgavepatroon (kostenstructuur) dat ingedeeld kan worden naar het stadium in het productie- en distributieproces (de stippellijnen in figuur 1.2). We proberen deze kostenstructuur voor elk tijdschrift vast te stellen. Het productieproces start met het voorbereiden van de content. Daaronder vallen de kosten van de redactie (R) (salarissen en huisvesting), de verwerving van content (bijvoorbeeld de honoraria van de auteurs (A)), de opmaak en de drukvoorbereiding. Het proces gaat verder met de aankoop van papier, het drukken en binden dan wel brocheren (D). Vervolgens komt de distributie, die het verzendklaar maken, de adressering, de verzending en de bezorging omvat (V). Tot slot zijn er indirecte kosten, zoals overhead en marketing, die door de uitgever (U) worden gedragen.

Om de continuïteit van een tijdschrift te verzekeren, moeten uitgevers een zeker rendement maken op hun investeringen. We proberen daarom voor elk tijdschrift vast te stellen hoe de marge tussen opbrengst en kosten zich ontwikkelt. Het hangt sterk van de eigenaar af hoe hoog die marge zal zijn: als de uitgever bijvoorbeeld door een niet-commerciële instelling wordt verzorgd, kan die marge betrekkelijk laag zijn. Beter is natuurlijk dat er een ruime marge wordt gerealiseerd, want daarmee kan een buffer worden opgebouwd om ook minder goede tijden door te komen.

De invloed van internet

Bovenstaande modellen hebben betrekking op de periode waarin het professionele tijdschrift in gedrukte vorm wekelijks naar de lezers werd gestuurd. De internetrevolutie heeft de modellen door elkaar geschud.²² Ze heeft de interactieketens uit de figuren 1.1 en 1.2 verkort door *dematerialization*, zoals het wegvallen van de drukker en verzender. Verdere verkorting lijkt op te treden door *disintermediation*, waarbij auteurs hun eigen uitgever worden en de lezer rechtstreeks opzoeken, terwijl lezers/gebruikers hun eigen redactie gaan vormen door zelf het voor hen noodzakelijke pakket met informatie samen te stellen. Voor professionele tijdschriften is zo'n verkorting inderdaad voor een deel al opgetreden, maar voorlopig wordt de toegevoegde waarde van de redactie als *mediator* door velen nog onderkend. We zullen in kaart proberen te brengen in hoeverre beide fenomenen invloed uitoefenen op de intermediaire rol van professionele tijdschriften.

Internet heeft de aard van de zakelijke transacties (figuur 1.2) veranderd. Aan de inkomstenkant zijn veel abonnementen vervangen door incidentele betalingen voor specifieke content. De overstap van drukwerk naar digitaal gooit de kostenstructuur radicaal overhoop. De kostenposten ‘drukker’ en ‘distributie’ zijn praktisch volledig vervallen, waarmee bijna de helft van de kosten is weggevallen. We zullen trachten een scherp beeld te tekenen van de omvang en impact van deze veranderingen.

Hoofdstukindeling

Na de bovenstaande uiteenzetting van onze aanpak geven we in hoofdstuk 2 een schets van de ontwikkeling van de belangrijkste maatschappelijke, technologische en economische factoren en hun invloed op de objecten van ons onderzoek: de professionele tijdschriften en de daarbij direct betrokken personen, groepen, bedrijven en instellingen. De rol van de professionele tijdschriften is namelijk niet goed te begrijpen zonder inzicht in de context.

De kern van het boek bestaat uit de daaropvolgende hoofdstukken, die elk een beschrijving geven van de ontwikkeling van een professioneel weekblad. In deze hoofdstukken worden de tijdschriften onderzocht via bestudering van de thema’s die naar voren kwamen in de beschrijving van het bemiddelings-, product- en bedrijfsvoeringsmodel.

Zijn de gevonden verbanden en ontwikkelingen uit de casestudies specifiek voor elk tijdschrift of kunnen we meer algemene patronen ontdekken? En hoe representatief zijn onze bevindingen voor de vele honderden professionele tijdschriften die in de loop van ruim anderhalve eeuw verschenen? Daartoe is een beknopte aanvullende analyse gemaakt van een zestal professionele tijdschriften die eveneens meer dan een eeuw oud zijn. De resultaten bevestigen eerder gevonden patronen en verbanden.

Afsluitend geven we een samenvatting van de gevonden patronen, maar nu geordend per tijdvak.

Bij de aanvang van het onderzoek formuleerden we de hypothese dat professionele tijdschriften een belangrijke rol speelden in de informatievoorziening aan professionele beoefenaren, en daarmee in de fundamentele transitie van de Nederlandse maatschappij gedurende de laatste anderhalve eeuw. De resultaten ondersteunen duidelijk de juistheid van die hypothese, al blijft het nuttig de waarschuwing van Elisabeth Eisenstein ter harte te nemen, die over de titel van haar boek *The printing press as an agent of change* schreef: ‘It refers to an agent, not to *the* agent, let alone to the *only* agent of change.’²³

2

Het professionele tijdschrift in zijn maatschappelijke context

Nu was er voor goed gebroken met dat tijdperk van wekelijkheid en verslapping, van ijverloosheid en gebrek aan energie, waardoor zich het nationaal gevoel beledigd achtte. De kreet naar vrijheid, alom gehoord, was ook tot Nederland doorgedrongen; voortaan zouden de kluisters worden afgeworpen waaronder handel en nijverheid te onzent nog zuchtten. Een vrijzinnig bestuur, ondersteund door ware volksvertegenwoordigers, door wetenschap en kennis voorgelicht, op openbaarheid rustend, omdat waarheid het doel was, zou de bepalingen der gewijzigde Grondwet in leven en werking brengen. Volksgeest en burgerzin, nu niet meer van invloed beroofd, zouden bewerken wat geen doode letter van reglementen, geen pogen van enkele bevoorregten bewerken kon. Het eens zoo krachtige Nederland, in doodslaap verzonken, zou uit die sluimer worden opgewekt.

Een breuk met het verleden

Het openingscitaat is van Jan Heemskerk Bzn (1811-1880), een liberaal rechtsgeleerde en parlements lid, die in 1849 als redacteur van het vooraanstaande tijdschrift *De Gids* een artikel schreef waarin hij de verwachtingen van de nieuwe tijd formuleerde, maar ook zijn teleurstelling uitsprak over het feit dat zoveel factoren de realisatie ervan leken te verhinderen. Hij kon toen niet voorzien dat de belemmeringen geleidelijk zouden worden weggenomen en de Nederlandse maatschappij een fundamentele verandering zou ondergaan.¹

Welke rol speelden de vertegenwoordigers van beroepen die wetenschappelijke kennis omzetten in een verbetering van de beroepspraktijk in deze transitie? En welke functie hadden de professionele tijdschriften, die de communicatie tussen deze beroepsgenoten onderhielden? In dit hoofdstuk schetsen we de maatschappelijke ontwikkelingen die het kader bepaalden waarbinnen de door ons geselecteerde tijdschriften konden ontstaan en groeien. Zo voorzien we in de achtergrondkennis waarmee de specifieke ontwikkelingen van deze tijdschriften later beter geïnterpreteerd kunnen worden.

De structuur is ingegeven door de drie modellen die in het vorige hoofdstuk werden ontwikkeld. We bespreken achtereenvolgens de wijzigingen die zich in de loop van de tijd hebben voorgedaan in de omgevingsvariabelen van de belangrijkste actoren uit de schema's. We beginnen met de trits auteur-redactie-lezer en benoemen een reeks factoren die flinke verschuivingen veroorzaakten in de rollen die deze centrale actoren dienen te spelen bij het maken van een tijdschrift. Vervolgens richten we ons op de veranderingen in de omgevingsvariabelen van beroepsbeoefenaren uit wetenschap en praktijk. Zij waren zich sterk bewust van hun belangrijke maatschappelijke functie, iets wat spiegelbeeldig ook gold voor brede groepen uit de maatschappij, die hen in hoog aanzien stelden. Om veranderingen in de maatschappij effectief te kunnen bevorderen, waren onderlinge communicatie en samenwerking vereist. Op veel gebieden werden dan ook beroepsverenigingen van professionals opgericht. Hoe die verenigingen zich ontplooiden en een versterkende invloed uitoefenden op het geleidelijke proces van professionalisering van de Nederlandse samenleving, wordt beschreven in het derde deel van dit hoofdstuk. We ronden de beschrijving af met een schets van de factoren die het vak van uitgevers en drukkers hebben beïnvloed.

De trits lezer-redactie-auteur; de verschuivende rol van tijdschriften

Voor 1850: geleerden en genootschappen

Vanaf de zeventiende eeuw ontstonden overal in de ontwikkelde wereld vormen van protowetenschappelijke/professionele tijdschriften. Zij kwamen naast de oudere vormen van kennisoverdracht van auteur naar lezer, zoals de brief en het boek. In deze nieuwe vorm stond de rol van de samensteller of redacteur centraal. De meeste van deze vroege tijdschriften hadden doelgroep en formule nog niet helder geformuleerd en de periodiciteit was meestal laag. Sommige waren gericht op geleerden, andere meer gericht op de koopman, weer andere waren kranten met een breed nieuwsaanbod voor een groot publiek. Sommige gaven alleen artikelen, andere beperkten zich tot boekbesprekingen of samenvattingen. Maar een enkele had al de formule gevonden die latere tijdschriften ook zouden hanteren: een evenwichtige combinatie van al deze informatiecategorieën, die op gezette tijdstippen werd gepresenteerd aan abonnees.²

In de achttiende en negentiende eeuw kwamen er tijdschriften van geleerde genootschappen en maatschappijen bij. Zij schreven prijsvragen uit waarin verzocht werd een bepaald probleem te omschrijven en er oplossingen

voor aan te dragen. Verder organiseerden ze bijeenkomsten en studieclubs. Kennis- en informatie-uitwisseling was voor hen een belangrijk instrument en ze bevorderden dan ook de oprichting van tijdschriften.³ Daarnaast werden veel initiatieven ontplooid tot oprichting van gespecialiseerde tijdschriften (medisch, juridisch, theologisch) door (groepen) ‘verlichte’ burgers. Vooral in de negentiende eeuw waren dat professionals, maar hun publicaties verschenen vaak onregelmatig, waren kostbaar en lastig toegankelijk. De reikwijdte van deze periodieken en hun impact bleven hierdoor beperkt.

De meeste van deze tijdschriften bestonden maar kort. Voor een commercieel aanvaardbare exploitatie waren ongeveer vijfhonderd abonnees nodig. Bovendien moest er een minimaal aantal interessante auteurs beschikbaar zijn. In de grote ons omringende landen kon aan die voorwaarden relatief gemakkelijk worden voldaan, en daar ontstonden dan ook al vroeg tamelijk gespecialiseerde wetenschappelijke en beroepsgerichte tijdschriften. In het kleine Nederland bleek dat moeilijker en waren er gemiddeld maar enkele tientallen van zulke tijdschriften actief die het langer dan vijf jaar uithielden. Een van de factoren die Nederlandse initiatiefnemers parten speelde, was het kosmopolitische karakter van de maatschappij; men richtte zich vrij eenvoudig tot de buitenlandse gespecialiseerde periodieken.⁴

1850-1914: de opkomst van professionele tijdschriften

Door de snelle ontwikkelingen op technologisch, economisch en maatschappelijk terrein in de tweede helft van de negentiende eeuw ontstond een sterke dynamiek in de informatiesector. Naast de initiatieven van genootschappen, verenigingen, boekhandelaren en burgers kwamen uitgevers/drukkers met concepten waarvoor ze een markt zagen. Aanvankelijk waren de nieuw opgerichte tijdschriften met een wetenschappelijke, professionele of vakinhoudelijke doelstelling nog kwetsbaar, met over het algemeen beperkte oplagen, terwijl de markt en het aanbod versnipperd waren.

In de late negentiende eeuw veranderde de situatie ingrijpend.⁵ De vraag naar gespecialiseerde tijdschriften steeg door de voortdurende groei van het aantal academisch gevormde beroepsbeoefenaren. Ze werd verder gestimuleerd door een significante prijsverlaging, mogelijk gemaakt door vijf factoren. Allereerst was er de mechanisering van veel drukprocessen, waardoor drukkerijen sneller en goedkoper drukwerk in hoge oplagen konden afleveren.⁶ Vervolgens werd in 1869 het dagbladzegel afgeschaft, een belasting op dag- en weekbladen waartegen uitgevers al jaren fel protesteerden. Verder werd de aantrekkelijkheid verhoogd doordat vanaf 1880 goede en goedkope methodes beschikbaar kwamen om foto's en andere illustraties af te drukken.

Ook namen de verspreidingsmogelijkheden toe door de verbetering van de postdiensten. Ten laatste werd een belangrijke bron van inkomsten aangeboord met de ontwikkeling van het advertentiewezen. Er ontstonden gespecialiseerde bedrijven die zich op het bemiddelen van advertenties richtten, zoals het Algemeen Advertentiebureau van Nijgh & Van Ditmar in Rotterdam.⁷

De wetenschapsbeoefening is in deze periode sterk gegroeid en heeft zich strakker georganiseerd rondom universiteiten en onderzoekcentra. Als gevolg daarvan heeft het wetenschappelijke tijdschrift zich verbijzonderd. Zo ontstond een onderscheid in drie typen.⁸ Het puur wetenschappelijke tijdschrift richtte zich op de wetenschapsbeoefenaren, dat wil zeggen op de hoogleraren en wetenschappelijke staf van de universiteiten. Het professionele tijdschrift richtte zich op alle geledingen van de universitaire gemeenschap: wetenschappelijke staf, studenten en afgestudeerden. En vaktijdschriften richtten zich op beoefenaren van een vak waarvoor geen universitaire opleiding was vereist.⁹

1914-1945: voortgaande specialisatie

In het Interbellum verschenen nieuwe tijdschriften op terreinen die eerder nog niet werden bestreken. Daarnaast werden binnen de disciplines tijdschriften opgericht die oudere vervingen, waarvan de formule niet voldeed aan de eisen van een professionele doelgroep. Zo begon de tendens tot specialisatie momentum te krijgen, niet alleen in tijdschriften, maar ook in geleerde (beroeps)verenigingen. Op alle terreinen ontstond druk om gespecialiseerde verenigingen met een eigen blad op te richten. De dreigende versnippering probeerde men tegen te gaan door verenigingen onder te brengen in federatieve structuren en gespecialiseerde rubrieken te introduceren in bestaande, breder georiënteerde tijdschriften.

Tijdschriften kregen het moeilijk in de Tweede Wereldoorlog. De vrijheid van journalisten en auteurs werd beknot; joodse auteurs werd het publiceren helemaal onmogelijk gemaakt. Grondstoffen werden ook schaars en de bezetter controleerde scherp de toewijzing van papier aan boeken, tijdschriften en kranten.¹⁰ Bovendien was de verzending problematisch, maar uiteindelijk overleefden de meeste titels deze moeilijke periode.

1945-1975/1980: hoogtij ondanks toegenomen concurrentie

Na de oorlog hadden professionele tijdschriften de wind mee. Diverse factoren droegen daaraan bij, zoals de hoge economische groei, de snelle wetenschappelijke, technologische en maatschappelijke veranderingen, hogere inkomens en bestedingen, meer vrije tijd en een toegenomen opleidingsniveau van grotere

groepen in de maatschappij. Als gevolg daarvan konden veel nieuwe tijdschriften ontstaan en floreerden bestaande tijdschriften. Door uitbreiding van doelgroepen ontstond een groei van het aantal abonnementen en door groei van het aantal advertenties (de krappe arbeidsmarkt zorgde voor veel personeelsadvertenties) ontstond financiële ruimte. De rendementen stegen, deels ook omdat nieuwe technieken kostenverlagend werkten. Het aantal nieuw verschenen tijdschriften steeg daardoor explosief.

Voor de vooroorlogse professionele en toegepast-wetenschappelijke tijdschriften met een brede lezerskring was de situatie overigens niet alleen maar positief. Twee factoren begonnen hun positie te ondermijnen: specialisatie en Europeanisering maakten dat veel vakgenoten zich afwendden van de Nederlandstalige tijdschriften en zich richtten op de specialistische Europese of internationale concurrentie. Het groeiend aantal vakgenoten op een specifiek gebied maakte zulke veranderingen ook economisch haalbaar.

Wat de specialisatie betreft kan de juridische wereld als voorbeeld dienen. Daar zijn in de loop der jaren gespecialiseerde tijdschriften en verenigingen opgericht voor uiteenlopende rechtsgebieden als openbaar bestuur, landbouw, arbeid, handel, bouw, familie en jeugd, gezondheid, milieu, procesvoering en informatica.¹¹ Een mooi voorbeeld van Europeanisering biedt de medische sector. Een korte zoekactie op internet met als zoekterm ‘European Journal of...’ leverde een veertigtal titels op van medische tijdschriften (de meeste verbonden aan een vereniging van specialisten) die tussen 1945 en 1975 op de markt kwamen.

1975/1980-2000: minder lezers en vertrek van adverteerders

Rond 1980 was de langdurige groei tot stilstand gekomen. De oplagen hadden hun hoogtepunt bereikt, waarna zich een dalende tendens inzette. Door de economische omslag liepen niet alleen de oplagecijfers, maar ook de advertentieinkomsten sterk terug. Professionele tijdschriften kregen het extra moeilijk door de toegenomen concurrentie van andere media. Die kwam bijvoorbeeld van dagbladen, waarvan de weekendbijlagen inhoudelijk gingen overlappen met professionele weekbladen. Bovendien kwamen nieuwe media op (internet) en besteedde men minder tijd aan lezen, van tijdschriften in het bijzonder. Ondanks deze verslechterde omstandigheden verschenen toch nieuwe titels, meestal door de verzelfstandiging van een specialisme.

Nieuwe en bestaande tijdschriften hebben gepoogd deze moeilijkheden te overwinnen door nieuwe vormen van uitgeven te introduceren. Een en ander is goed verwoord voor de publiekstijdschriften.

Door vergroting van efficiency [...] en door bladen aan een continue restyling te onderwerpen slaagt de tijdschriftenwereld er toch in de markt gezond te houden. Ook produceren redacties speciale bijlagen, bedoeld om advertenties aan te trekken. Lucratief blijkt ook de (mede-)organisatie van grootschalige evenementen. Informatie over al deze activiteiten is te vinden op de website, waarvan elk zichzelf serieus nemend tijdschrift er tegenwoordig een bezit. Tijdschriften worden merken. Het gaat niet meer alleen om de papieren uitgave, maar om een merk met verschillende uitingen, zoals specials, websites, [...] boeken.¹²

Maar ook veel professionele tijdschriften hebben de tekenen van de tijd al vroeg verstaan en zijn gaan experimenteren met andere verschijningsvormen voor het leveren van informatie aan verschillende segmenten van hun doelgroep. Door de verminderde inkomsten uit abonnees en advertenties ontstond er een sterke druk op de rentabiliteit. Om die reden werd gezocht naar mogelijkheden tot kostenvermindering. Gelukkig kwamen nieuwe technieken en software op de markt, die het redactie- en drukproces aanmerkelijk vereenvoudigden (tekstverwerking met geïntegreerde grafische toepassingen).

2000-2020: zoeken naar antwoorden op de technologische uitdaging

De veranderingen op tijdschriftengebied in het laatste tijdvak van de vorige eeuw hebben zich in de huidige eeuw in verscherpte vorm doorgezet.¹³ De komst van internet en de verschuiving van print naar digitaal veroorzaakten zelfs een ware revolutie. Om de draagwijdte daarvan te begrijpen, is het goed de voordelen van de verschillende communicatievormen in kaart te brengen. In het verleden was het succes van gedrukte media gebaseerd op draagbaarheid, reproduceerbaarheid en houdbaarheid. Al deze voordelen gelden ook voor digitale media, maar die zijn bovendien gemakkelijk doorzoekbaar, nemen weinig ruimte in, zijn eenvoudig verder te verwerken en goedkoop te distribueren.¹⁴ Ook professionele tijdschriften zijn om deze redenen (meestal geleidelijk) overgestapt van print op digitaal.

Internet heeft de relatie van media (inclusief professionele tijdschriften) tot hun vraagzijde flink gewijzigd. Van een model waarin de lezer via een jaarabonnement betaalt voor een geheel tijdschrift gaan tijdschriftuitgevers geleidelijk over op een model waarin een gebruiker incidenteel voor de content betaalt. En liever nog verkrijgt deze de nodige informatie gratis. Daarmee is een sterke *disintermediation* opgetreden: veel lezers/gebruikers denken dat ze een redactie niet meer nodig hebben. Inderdaad is veelal informatie die men in het dagelijks en het professionele leven nodig heeft op internet vrij beschikbaar. Het

betreft bijvoorbeeld nieuws (wie heeft de Nobelprijs voor natuurkunde gekregen?), feitelijkheden (welke uitspraken heeft het Europese Hof van Justitie op dit stuk gedaan?) en verwachtingen (hoe gaan financiële markten reageren op een wijziging van de rentestand door de Europese Centrale Bank?). Daarbij lijkt het onderscheid tussen serieuze en gecontroleerde informatie (die gestructureerd en in context wordt aangeboden) en informatie die haar verspreiding vindt via blogs en allerlei vormen van sociale media minder belangrijk te worden. Dit wordt versterkt door de omstandigheid dat de juiste informatie soms moeilijk vindbaar is: zoekfuncties als die van Google leiden vaak niet naar de betrouwbare informatiebronnen, zoals tijdschriften waarvoor betaald moet worden. En zelfs als die serieuze, betaalde bronnen wel worden gevonden, heeft de gebruiker de neiging ze te vermijden, omdat hij gewend is geraakt aan gratis informatie.

Aan de aanbodzijde heeft internet net zo'n snelle en structurele verandering in gang gezet. Met de huidige gebruiksvriendelijke en hoogwaardige softwarepakketten is het niet zo moeilijk meer om informatie rechtstreeks en op een aantrekkelijke manier aan gebruikers te presenteren. Daarvoor heb je eigenlijk geen tijdschrift meer nodig. Op de publiekmarkt (kranten en opiniebladen, maar ook *special interest*-bladen) wordt de rol van journalisten daardoor beperkt. En in het beroepsgerichte en wetenschappelijke segment van de markt is elektronische zelfpublicatie een groeiende tendens. Artikelen worden door de auteurs op hun eigen website gezet (en zelfs op Facebook of LinkedIn) en ze hopen een breed publiek te bereiken door te bevorderen dat de informatie met zo veel mogelijk anderen wordt gedeeld. Deze vorm van disintermediation is vaak ook gemotiveerd door de wens van auteurs om langdurige onzekere selectieprocedures en hoge tijdschriftkosten te ontwijken – problemen die bij (vooral grote) uitgevers wel spelen.

Veel tijdschriftredacties hebben gereageerd op de veranderingen aan de vraagzijde, de aanbodzijde en de tussenschakel door hun strategie aan te passen.¹⁵ Zij zijn meer toegevoegde waarde gaan leveren, waarbij gebruiksgemak het uitgangspunt vormde. Het aanbod van content werd bijvoorbeeld verbreed met een hulp bij het zoeken naar informatie en de correcte interpretatie daarvan of het geven van overzichten met mogelijk relevante gerelateerde informatie. Daarnaast bood men de mogelijkheid tot doorlinken naar een discussieplatform op gerelateerde websites en konden trainingen en congressen met korting worden gevolgd.

Productspecificatie en prijsdiscriminatie werden eveneens belangrijker. Een tijdschrift is inhoudelijk een divers product. Veel gebruikers zijn onvoldoende geïnteresseerd in bepaalde onderdelen om de kosten daarvan via een abonnement te rechtvaardigen. Zij zijn wel geïnteresseerd in content die een

antwoord geeft op hun specifieke vraag. Dus wordt het tijdschrift zo veel mogelijk opgeknipt en hoeft de gebruiker alleen nog te betalen voor het deel waarin hij is geïnteresseerd. Misschien een artikel dat wordt gedownload, maar het kan ook een speciaal nummer zijn dat op basis van bestaande info door de redactie wordt samengesteld. Een dergelijk aanbod zal gemakkelijker tot ontwikkeling komen als de uitgever vertrouwd is met de marketing van de inhoud van databases.

Wetenschap en praktijk

De rol van de wetenschap in de maatschappij

Al in de zestiende eeuw waren de Nederlandse universiteiten Europese centra van vrij wetenschappelijk onderzoek met een sterke nadruk op empirie en praktische toepasbaarheid.¹⁶ Tijdens de Verlichting ontstonden levendige activiteiten van ontwikkelde, goedwillende burgers die zich hadden verenigd in genootschappen en maatschappijen.¹⁷ De meeste daarvan hadden als doelstelling de wetenschap en de letteren te bevorderen en het volk te verheffen door beter onderwijs, armenzorg en gezondheidszorg.¹⁸ De uitkomsten van door hen uitgeschreven prijsvragen leidden vaak tot actie van particuliere en stedelijke instellingen. De overheid speelde in die tijd geen rol, zij beperkte zich tot enkele kerntaken.

Begin negentiende eeuw telde Nederland slechts enkele universiteiten. Zij hadden al een lange traditie, zoals de universiteiten van Leiden (1575), Groningen (1614) en Utrecht (1636). Om in de groeiende behoefte aan kennis te voorzien, werden in de tweede helft van de eeuw nieuwe instellingen opgericht. Een daarvan was de Polytechnische School (PS) in Delft (1864), een voortzetting van de Koninklijke Akademie ter opleiding van burgerlijke ingenieurs zoo voor 's lands dienst uit 1842. Zij zou uitgroeien tot de Technische Hogeschool (TH Delft), nu Technische Universiteit (TU Delft). Kort daarna werden de twee Amsterdamse universiteiten gesticht.¹⁹ In het begin van de twintigste eeuw volgden Rotterdam, Tilburg en Nijmegen. Na de Tweede Wereldoorlog bleek er behoefte aan verdere uitbreiding en spreiding; de Technische Hogescholen van Twente en Eindhoven en de Universiteit van Maastricht werden opgericht. Langzamerhand nam ook het aantal faculteiten per universiteit toe – in Rotterdam ontstonden bijvoorbeeld de medische en de juridische faculteit.

In de loop van de negentiende eeuw heeft de wetenschap zich sterk geprofessionaliseerd. Empirisch onderzoek werd de sleutel tot wetenschapsbeoefening. De universiteiten en de daaraan verbonden onderzoekslaboratoria speelden snel in op de ontwikkelingen en werden de belangrijkste

organisatorische kaders voor wetenschapsbeoefening. Belangrijk is dat de overheid zich inspande om te voorkomen dat wetenschappers zich terugtrokken in hun ivoren torens. Het in 1808 opgerichte Koninklijk Instituut van Wetenschappen, Letterkunde en Schoone Kunsten kende daarom naast afdelingen voor disciplines als wiskunde en scheikunde ook secties voor praktijkgerichte vakken als landmeetkunde, landhuishoudkunde en geneeskunde. De overheid kon een beroep doen op de leden voor advies over beleidsvraagstukken op deze terreinen. De instelling bleef ten dienste staan van het openbaar bestuur, ook nadat de instelling rond 1850 was omgevormd tot de Koninklijke Nederlandsche Akademie van Wetenschappen.²⁰ De overheid vroeg de leden advies omtrent zaken als de veiligheid van voedingsmiddelen, de inrichting van de waterstaat en de kennis van het weer (van belang voor de scheepvaart en de landbouw). Een voorbeeld van de dienstbare wetenschapper, die ook in de Akademie een actieve rol speelde, was Edouard Henri von Baumhauer (1820-1885), hoogleraar scheikunde in Amsterdam. Hij was in brede kring bekend vanwege zijn lezingencyclus in Felix Meritis, waarin hij voorstellen deed voor oplossing van praktische problemen van industriële ontwikkeling.²¹ Zijn betrokkenheid bij de praktijk bleek verder uit de brochure *Het nut der scheikunde voor den industrieel*.²²

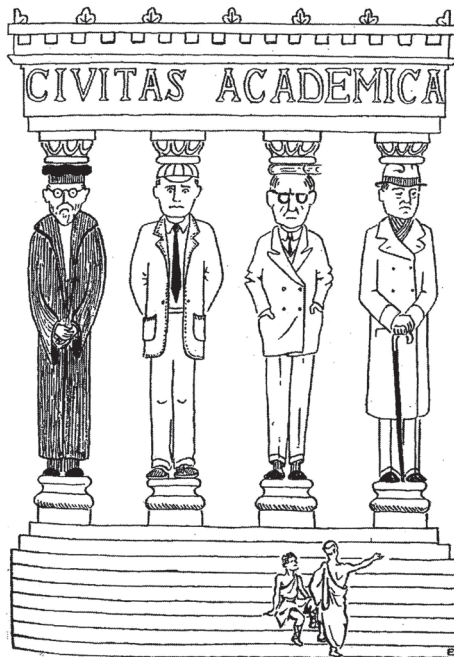

2.1 Een karikatuur van de universitaire gemeenschap uit het midden van de vorige eeuw. De academische tempel wordt geschraagd door vertegenwoordigers van de vier geledingen van de civitas. Links een hoogleraar, met toga en baret. Rechts een afgestudeerde, maatschappelijk gearriveerde man met hoed, jas en paraplu. Links in het midden een student met jasje, dasje en petje van de jaarclub van een studentenvereniging. Daarnaast een vertegenwoordiger van de wetenschappelijke staf, een keurige, opvallende man. Geen vrouw te bekennen.

De universiteit heeft verschillende maatschappelijke functies; centraal staan die van onderwijs en onderzoek. Bij het uitoefenen van deze twee basistaken zijn vier geledingen betrokken, die samen wel de *civitas academica* genoemd werden. Alle vier zijn betrokken bij het professionele tijdschrift.²³

Het gezag van de wetenschap is in de loop van de eeuwen sterk onderhevig geweest aan veranderingen, maar vanaf 1850 groeide het aanzienlijk doordat de resultaten van het werk duidelijk zichtbaar werden in het dagelijks leven. Dat gezag lijkt nog te zijn toegenomen na de Tweede Wereldoorlog, toen wetenschappelijke ontdekkingen het mogelijk maakten een man op de maan te zetten en de computer te ontwikkelen. De laatste tijd lijkt er een kentering plaats te vinden. Een voorbeeld: onder invloed van campagnes op internet worden resultaten van epidemiologisch onderzoek met betrekking tot de voordelen van inenting afgedaan als gevaarlijke beïnvloeding van de burger door de overheid.

Ondanks deze kritiek en een aantal spraakmakende schandalen (zoals plagiaat en fraude bij onderzoek) is het vertrouwen van veel Nederlanders in de wetenschap hoog. Maar het aantal sceptici lijkt te groeien. Sommigen ontkennen zelfs de essentie van wetenschap en brengen dat tot uiting in de stelling: ‘Wetenschap is ook maar een mening.’²⁴

Sleutelrollen voor hoogleraren en wetenschappelijke staf: onderwijs en onderzoek

Tot de kerntaken van de universiteit behoort van oudsher de voorbereiding op bepaalde beroepen, zoals arts, jurist en theoloog. Door voortschrijdende technologische ontwikkelingen en de toenemende arbeidsdeling werd voor meer beroepen een academische opleiding vereist (denk aan architecten, ingenieurs, accountants en pedagogen). De universiteit heeft daarin voorzien door het creëren van nieuwe faculteiten. Daarnaast probeerde zij studenten te vormen tot kritische en autonoom denkende mensen, die begrip ontwikkelden voor cultuur en moraal. De rol van universiteiten bij de verandering van de maatschappelijke kaders is enorm geweest. De habitus van de wetenschapper is immers onpersoonlijk en gericht op wetenschappelijke resultaten. Die academische houding is in principe anti-elitair; de universitair docent wil deskundige specialisten opleiden en heeft geen oog voor (of belang bij) de voortzetting van een bepaalde beroepselite.²⁵

Een tweede kernactiviteit van de universiteiten is sinds de Wet op het Hooger Onderwijs (1877) en vooral het Academisch Statuut (1921) het wetenschappelijk onderzoek. Het is vooral deze functie die een trendmatige

ontwikkeling naar meer specialisatie veroorzaakte, zowel op de universiteiten als in de verenigingen van afgestudeerden.²⁶ In de medische wereld betrof het bijvoorbeeld neurologie, oncologie, cardiologie, radiologie, endocrinologie, epidemiologie en immunologie.²⁷ In de techniek kwamen specialismen op als civiel ingenieur, werktuigbouwkundige, waterstaatkundige, bouwkundige en chemicus.²⁸ En in de economie: handel, geldwezen, bedrijfskunde, overheidsfinanciën en accountancy.²⁹ In het recht: civiel-, straf-, bestuurs-, milieu-, mededingings- en gezondheidsrecht. Al deze groepen voelden al gauw de behoefte aan een middel voor een frequente onderlinge communicatie. In alle disciplines werden specialistenverenigingen en -tijdschriften opgericht. In sommige gevallen ontstond zelfs hyperspecialisatie, waarbij kleine nieuwe vakgebieden hoge muren oprichtten tussen hun domein en al het andere. Daarmee werd niet alleen de discussie tussen vakgenoten op een wat breder terrein afgekapt, maar werd ook de kruisbestuiving die daaruit voort kan komen onmogelijk gemaakt.

In de uitoefening van haar onderzoekstaak is de universiteit meer gaan registreren, meten en wegen. Het aantal publicaties en de kwaliteit ervan staan daarbij centraal. Kwaliteit wordt gemeten door de ranking van het tijdschrift waarin een artikel is verschenen. Voor veel onderzoek is internationale samenwerking nodig, dus moeten de resultaten van onderzoek ook internationaal vindbaar zijn. Vandaar een toenemende nadruk op publiceren in internationale (top)tijdschriften. De wetenschappelijke staf wordt op dit criterium beoordeeld en bevordering naar de hogere rangen is afhankelijk van de persoonlijke ranking op gebied van publicaties. De motivatie van wetenschappers om voor Nederlandse professionele tijdschriften te schrijven die geen strikt wetenschappelijk karakter hebben, is daardoor sterk afgenomen.³⁰

Blijvende toename van studentenaantallen

Niet alleen het aantal instellingen voor universitair onderwijs is de laatste anderhalve eeuw gegroeid, dat geldt ook voor het aantal disciplines en de hoeveelheid studenten die door deze instellingen werden gevormd.³¹ Dat werd mede mogelijk door verruiming van de vooropleidingseisen; eerst kwamen instromers vooral van de Hogere Burger School (hbs), later vanuit het Hoger Beroeps Onderwijs (hbo). In de laatste halve eeuw werd de groei groot, wat leidde tot een zekere massificatie. Een beeld van deze groei voor de twintigste eeuw is gegeven in tabel 2.1. Jammer genoeg zijn er voor de negentiende en de eenentwintigste eeuw geen vergelijkbare gegevens, maar de wel beschikbare cijfers indiceren eenzelfde trend als die in tabel 2.1.³² Die trend is niet specifiek voor Nederland; ze is ook waarneembaar in andere landen van Europa.³³

Tabel 2.1 *Ontwikkeling aantal studenten per opleidingsrichting (x 1000), bevolking (x 1 miljoen), aandeel studenten in de bevolking (promille).*

| Jaar | Medisch | Technisch | Economie | Rechten | Totaal student | Bevolking | Student: bevolking |
|------|---------|-----------|----------|---------|----------------|-----------|--------------------|
| 1900 | 1,3 | 1,0 | 0,0 | 0,5 | 2,8 | 5,1 | 0,5 |
| 1920 | 2,1 | 2,4 | 0,6 | 1,2 | 8,8 | 6,8 | 1,3 |
| 1950 | 7,1 | 5,6 | 3,1 | 2,9 | 29,7 | 10,0 | 3,0 |
| 1975 | 13,5 | 17,1 | 10,6 | 17,3 | 122,4 | 13,6 | 9,0 |
| 1990 | 11,6 | 25,2 | 25,6 | 35,1 | 166,2 | 14,9 | 11,1 |

Bron: CBS, '111 jaar statistiek in tijdreeksen'.

De gegroeide deelname aan een universitaire opleiding blijkt pas goed als de studentenaantallen worden afgezet tegen de totale bevolking (laatste kolom); die verhouding is in een eeuw tijd met een factor twintig gestegen. Overigens geven de studentenaantallen uit deze tabel een redelijke indicatie van het aantal afgestudeerden.³⁴ Het percentage afgestudeerden in de gezondheidszorg, de ambtenarij en later ook het bedrijfsleven nam geleidelijk toe.

Vanzelfsprekend betekende dit een groeiende financiële inspanning voor de overheid, wat in de periode 1930-1975 tot uiting kwam in een groter aandeel van de uitgaven voor wetenschappelijk onderwijs binnen het totale onderwijsbudget. In 1975 breekt die trend en vanaf dat jaar tot 2015 gingen de inspanningen voor onderwijs als geheel relatief naar beneden; daarbinnen gold hetzelfde voor het aandeel van wetenschappelijk onderwijs.³⁵

Om deze stijging van de studentenaantallen mogelijk te maken, was een grote sociale mobiliteit nodig; de latere cohorten waren veel groter dan de eerdere, dus voor de groei moest ook uit de lagere opleidingscategorieën worden geput.³⁶ Dat kon alleen worden bereikt door de deelname aan het hoger onderwijs te faciliteren. Daarom zag de overheid ervan af een kostendekkende bijdrage aan collegegeld te vragen. Desondanks was dit voor velen nog niet voldoende om deel te kunnen nemen aan een universitaire studie. Voor steeds grotere groepen van de bevolking moesten ook andere belemmeringen worden weggenomen. In de negentiende eeuw betrof dat allereerst de toegang tot middelbare opleidingen; de invoering van de hbs in 1868 heeft op dat punt voor een aanmerkelijke verbetering gezorgd. Een tweede belemmering was financieel van aard: de ouders van kinderen uit een middenstandsmilieu en later ook uit een arbeidersmilieu konden de studiekosten zelf niet opbrengen. Particuliere instellingen en overheden hebben daarin voorzien door het instellen van studiebeurzen. Het werd uiteindelijk vooral een taak van de rijksoverheid, maar de kosten liepen razendsnel op: het aandeel van studiebeurzen in de totale kosten van het wetenschappelijk onderwijs steeg van ongeveer 8 procent in 1950 tot ongeveer 24 procent in 2015.³⁷

Zelfs met deze steun moesten studenten uit bevolkingsgroepen met alleen een lagere opleiding in de naoorlogse jaren een bijzonder groot doorzettingsvermogen hebben om met succes een academische studie af te ronden en daarna een goede carrière te maken. Ze hebben daarbij bijna altijd hun beperkte sociale en culturele vaardigheden moeten compenseren met een grotere professionele inzet; ze wilden vooral goed zijn in hun vak, zo mogelijk zelfs de beste.³⁸

Afgestudeerden: hoog maatschappelijk aanzien

De maatschappij veranderde in de tweede helft van de negentiende eeuw geleidelijk van karakter. Was de samenleving aanvankelijk gebaseerd geweest op status en reputatie, deze werden nu vervangen door deskundigheid en prestatie. Benoeming op basis van familienaam en persoonlijke aanbeveling ging plaatsmaken voor benoeming op grond van diploma's en vakbekwaamheid. Iedereen kon zien hoe de resultaten van de wetenschap hadden geleid tot een grote verbetering van de kwaliteit van het dagelijks leven. Het lag dan ook voor de hand dat beroepsbeoefenaren die de overdracht verzorgden van wetenschap naar praktijk hoog in aanzien stonden. Aanzien is belangrijk in communicatie: hoe meer aanzien en gezag de bringers genieten, des te groter de maatschappelijke impact van hun boodschap. Er is lange tijd geen systematisch onderzoek naar dit aspect gedaan, maar aan literaire bronnen kunnen veel verwijzingen worden ontleend die deze stelling ondersteunen. Pas halverwege de vorige eeuw is een begin gemaakt met de systematische studie naar het maatschappelijk aanzien van beroepen, in het kader van onderzoek naar sociale stijging en daling. Centraal element in deze studies is de beroepsprestigeladder. Het betreft hier een inschaling van een lange reeks beroepen op grond van de inschatting van hun prestige (of status) door personen uit een representatieve steekproef onder de bevolking. Tabel 2.2 geeft een indruk van de rangorde in de top van de beroepsprestigeladder en de verschuivingen die daarin optraden tussen 1953 (de eerste studie) en 2016 (de meest recente).

In de tabel valt een aantal dingen op. Ten eerste de grote mate van stabiliteit van de top van de rangorde. De eerste tien uit 1953 zijn praktisch dezelfde als een tweetal generaties later. Daarnaast valt op dat het voornamelijk beroepen betreft waarvoor maar een viertal typen universitaire opleiding vereist is: economisch, juridisch, medisch of technisch. Alle beroepen die voortvloeien uit overige universitaire opleidingen kwamen in de subtop terecht (tussen 15 en 50, zoals leraar of predikant). Een drietal beroepen dat de laatste jaren hoog op de prestigeladder staat, kwam in de vragenlijst van 1953 nog niet voor. We hebben ze toegevoegd in de tabel op basis van hun ranking in 1982.³⁹

Tabel 2.2 *Top van de beroepsprestigeschaal 1953-2016*

| Beroep | Discipline [†] | Rang 1953 [*] | Rang 1982 ^{**} | Rang 2016 ^{***} |
|-------------------------------|-------------------------|------------------------|-------------------------|--------------------------|
| Hoogleraar | - | 1 | 3 | 7 |
| Arts (specialist) | M | 2 | 1 | 1 |
| Burgemeester (grote gemeente) | - | 3 | 4 | 3 |
| Rechter | J | 4 | 2 | 2 |
| Ingenieur (waterbouw, chemie) | T | 5 | 10 | 10 |
| Notaris | J | 6 | 6 | 6 |
| Advocaat | J | 7 | 8 | 4 |
| Tandarts | M | 8 | 9 | 14 |
| Directeur groot bedrijf | E, T, J | 9 | 5 | 5 |
| Dierenarts | M | 10 | 13 | 16 |
| Bedrijfs econoom /accountant | E | nb | 17 | 23 |
| Architect | T | nb | 21 | 13 |
| Apotheker | M | nb | 22 | 15 |

Bronnen: * Van Heek e.a. (1958), p. 36, ** Sixma & Ultee (1983), p. 370, *** Corvers e.a. (2017), p. 74.
[†] E = economisch, M = medisch, T = technisch, J = juridisch

Wat academische disciplines betreft, valt op dat het prestige van medische beroepen het hoogst was en is.⁴⁰ Ze worden gevolgd door de juristen en, op enige afstand, door ingenieurs en economen.⁴¹ De opkomst van ingenieurs en economen kreeg pas gestalte in de late negentiende en het begin van de twintigste eeuw.⁴² Daarentegen hebben de hoogleraar, de medicus en de jurist al eeuwen geleden hun topplaats op de ladder verworven; Erasmus plaatste de artsen en advocaten ook al op nummer 1 en 2 van zijn toplijst van de wetenschappelijke ‘zothed’.⁴³

Sociale mobiliteit nodig voor groei

Aan het begin van onze onderzoeksperiode waren veel politieke functies en beroepen uit de top van de prestigeladder voorbehouden aan mannelijke telgen van de bestaande elite. In het openingscitaat van dit hoofdstuk staat dat de elite zich moest openstellen voor personen uit bredere maatschappelijke groepen. De beoogde maatschappelijke transitie vergde immers de inzet van grotere aantallen professionals, en die konden alleen worden gevonden in groepen die tot dan toe uitgesloten waren. Geleidelijk aan heeft de maatschappelijke elite zich opengesteld voor mannen, en later ook vrouwen, die aan de nodige deskundigheidscriteria voldeden en niet uit de deftige standen afkomstig waren.⁴⁴

De sociale mobiliteit tussen generaties is na te gaan door de beroepsklasse van ouders en kinderen te vergelijken. Gezien de maatschappelijke opvattingen en de beperkte rol van de vrouw in de hogere beroepen, hoeft het niet te verwonderen dat zulke studies vooral zijn gedaan voor vaders en zonen.

Daaruit bleek een duidelijke, trendmatige ontwikkeling naar een blijvend groeiende sociale mobiliteit.⁴⁵ In de periode 1919-1953 kwamen de lichteningen voor de hoogste beroepsgroepen voornamelijk uit dezelfde laag en de laag daar vlak onder. Het overslaan van een laag was in de eerste helft van de twintigste eeuw uiterst zeldzaam. Overigens was er een belangrijk verschil te zien tussen disciplines. Van de artsen en juristen had in 1950 ongeveer een derde een vader met een academische vooropleiding, terwijl dat bij de ingenieurs maar een kwart was en bij de economen slechts tien procent. De maatschappelijke mobiliteit lijkt dus het kleinst te zijn geweest waar het prestige het grootst was.⁴⁶

In de laatste helft van de twintigste eeuw deed zich een opmerkelijke trendmatige verschuiving voor van de intergenerationele mobiliteit. Zonen met een beroep in de hoogste categorie kwamen steeds minder vaak uit een milieu waarin de vader ook in die categorie was ingeschaald. Hetzelfde gold voor de schaal daaronder. Daarentegen stegen de percentages van zonen in de hoogste categorie van wie de vaders uit lagere beroeps categorieën kwamen, inclusief de allerlaagste.⁴⁷ De behoefte aan academisch opgeleiden was kennelijk zo groot dat het potentieel geheel moest worden aangeboord.⁴⁸ Voor de laatste twee decennia ontbreken vergelijkbare gegevens, maar uit een veelheid van ander materiaal is af te leiden dat de trends naar grotere openheid van beroeps categorieën heeft doorgezet.⁴⁹ Dat houdt in dat de opleiding nu bepalend wordt voor een beroep. Er treedt dus ook sociale daling op als gevolg van keuzes die vroeg in de levensloop zijn gemaakt.⁵⁰

Deelname van vrouwen gaat langzaam vooruit

In de negentiende eeuw was de deelname van vrouwen aan het onderwijs beperkt en voor het hoger onderwijs was ze zelfs bijna nul. Ook rond de wisseling van de negentiende naar de twintigste eeuw was het nog moeilijk voor een vrouw om aan een academische studie deel te nemen. Daarna zijn vrouwen wel meer gaan studeren, maar nog in 1947 was slechts 20 procent van de studenten en 10 procent van de afgestudeerden vrouw. Zelfs in 1970 waren nog maar circa drieduizend vrouwen afgestudeerd in rechten en geneeskunde, en ongeveer tweehonderd in economie en techniek. Carrière maken was helemaal lastig. Veel vrouwen kozen daarom voor vrije beroepen, zoals apotheker, arts of advocaat. Het leraarschap in het middelbaar onderwijs was eveneens een veel gekozen beroep, maar in het hoger onderwijs werden vrouwen nog stelselmatig tegengewerkt.⁵¹ Een goed voorbeeld daarvan is Toos Korvezee (1899-1978). Zij studeerde al jong cum laude af en deed daarna scheikundig onderzoek, resulterend in een indrukwekkende reeks publicaties. Zij werd drie keer (1936, 1940 en 1953) gepasseerd voor de benoeming tot hoogleraar, ondanks het feit dat zij



2.2 Drie 'baanbrekers'.

2.a Derkje Hazewinkel-Suringa (1889-1970), een specialist in strafrecht die in 1930 werd benoemd als eerste vrouwelijke hoogleraar aan een rechtenfaculteit (UvA).

2.b Charlotte Ruys (1898-1977), een bacterioloog die in 1940 werd benoemd aan de medische faculteit (UvA).

2.c Toos Korvezee (1899-1978), een specialist in theoretische scheikunde, benoemd in 1954 in Delft. Voor economie moeten we wachten tot 1996 voor Henriëtte Maassen van den Brink (1951) als eerste vrouwelijke hoogleraar aan een economische faculteit werd benoemd (UvA).

bijzonder gekwalificeerd was. Ze kreeg daardoor niet de verantwoordelijkheid voor een laboratorium. Uiteindelijk werd ze in 1954 op persoonlijke titel tot hoogleraar benoemd – de eerste vrouwelijke hoogleraar in Delft.

Tot 1940 was minder dan 1 procent van het aantal benoemingen van hoogleraren en lectoren aan de Nederlandse instellingen van hoger onderwijs vrouw.⁵² Ons land was daarin overigens geen uitzondering; vergelijkbare cijfers golden voor andere Europese landen.⁵³

Op de vraag waarom de emancipatie van vrouwen zo langzaam is gegaan, kunnen meerdere antwoorden worden gegeven. Het belangrijkste is wel dat in Nederland de druk van de omgeving relatief sterk is geweest om de vrouw buitengesloten te houden van hoogopgeleide beroepsactiviteiten.⁵⁴ Eerst was het argument dat vrouwen psychisch en fysiek niet geschikt waren voor intellectuele bezigheden, daarna dat de hoogste levensvulling van vrouwen het huwelijk zou moeten zijn.

Toch waren er sterke persoonlijkheden die zich in de strijd wierpen voor gelijke rechten van vrouwen en mannen, en hun inspanningen hadden ook langzaam resultaat (zoals algemeen vrouwenkiesrecht en het recht op toegang tot gymnasium en universiteit).⁵⁵ Maar die resultaten riepen tegenkrachten op en nog eind jaren 1930 werd een wetsvoorstel ingediend door de confessionele minister Carl Romme (1896-1980) van Sociale Zaken, waarin het de gehuwde

vrouw werd verboden betaalde arbeid te verrichten. Het voorstel sneuvelde, maar de praktijk veranderde daarmee niet. Zo heeft het tot 1958 geduurd voor de regel werd afgeschaft dat een vrouw in overheidsdienst werd ontslagen als ze trouwde. Ook werden tot die tijd vrouwen officieel nog minder betaald dan mannen voor hetzelfde werk (zoals in het onderwijs). En de handelingsonbekwaamheid van de gehuwde vrouw werd pas halverwege 1956 afgeschaft.

De emancipatoire krachten zijn lange tijd bijzonder zwak geweest. Zelfs vrouwen die een universitaire studie hadden afgerond, hebben maar weinig druk uitgeoefend. De Vereniging van Vrouwen met een Academische Opleiding, al in 1918 opgericht, was niet militant en heeft zich sterk aan de bestaande maatschappelijke opvattingen geconformeerd.⁵⁶ Op die manier liet Nederland een groot potentieel van intellect en talent braak liggen. De verandering van deze situatie zou overigens niet voortkomen uit economische maar uit morele motieven. In de tweede helft van de vorige eeuw kwam er uiteindelijk een doorbraak onder druk van een tweede feministische golf. Daarin werd minder de nadruk gelegd op gelijke rechten dan op het creëren van gelijke kansen. De effecten hebben echter lang op zich laten wachten en zijn nog altijd beperkt.⁵⁷ Nu, na twintig jaar in de huidige eeuw, is het percentage vrouwen onder de studenten gemiddeld gelijk aan dat van mannen, al bestaan er nog wel flinke verschillen per wetenschapsgebied (tabel 2.3).

Tabel 2.3 *Percentage vrouwen per discipline; studenten en hoogleraren (ca. 2014)*

| Wetenschapsgebied | Studenten (S) | Hoogleraren (H) | Ratio S/H |
|-------------------|---------------|-----------------|-----------|
| Gezondheid | 63 | 15 | 4,2 |
| Techniek | 23 | 10 | 2,3 |
| Economie | 35 | 9 | 3,9 |
| Rechten | 59 | 22 | 2,9 |
| Totaal | 52 | 17 | 3.0 |

Bron: LNVH (2016).

De situatie is beduidend minder evenwichtig als we kijken naar de hogere functies. Ondanks enige positieve actie door universiteitsbestuurders in de periode 1960-1985 bleken de te nemen hordes voor vrouwen stelselmatig hoger dan voor mannen.⁵⁸ Als gevolg daarvan was zelfs in 2014 het aantal vrouwelijke hoogleraren nog laag: in de rechtenfaculteiten ongeveer een op vijf, in techniek en economie zelfs maar een op tien. Bij gezondheid en economie was de ratio studenten/hoogleraren (S/H) het hoogst, wat wijst op een scherpe schifting tijdens de carrière in deze twee disciplines. Er komt maar langzaam verbetering in deze scheve verhoudingen.

Eenzelfde situatie doet zich overigens voor ten aanzien van hogere functies in andere maatschappelijke geledingen, zoals het bedrijfsleven, de rechterlijke macht en de media. Er was voortdurend discussie over de belemmeringen (het wel of niet bestaan van een glazen plafond) en de noodzaak om door dwingende maatregelen bepaalde quota van vrouwen te bereiken in de Nederlandse boardrooms.⁵⁹ Al met al zijn de emancipatoire ontwikkelingen buitengewoon langzaam gegaan in vergelijking met de ons omringende landen.

Een facilitator: de beroepsvereniging

Professies, professionaliseringsprocessen en professionele organisaties

De meeste beroepen in tabel 2.2 worden vaak aangeduid als professies. Om als professie gezien te worden moet een beroep voldoen aan een reeks criteria. Allereerst moet er een niet-gestandaardiseerd product of dienst worden geleverd, waarbij de beroepsbeoefenaar persoonlijk betrokken is. Het beroep dient ook een hoge mate van gespecialiseerde kennis en kunde te vereisen en uit te gaan van een duidelijk kader van normen en waarden. De beroepsbeoefenaren moet een zekere mate van autonomie hebben ten opzichte van derden en moeten ervan overtuigd zijn dat ze een belangrijke bijdrage leveren aan de samenleving. De rol van de beroepsbeoefenaar in de maatschappij moet een gevoel van identiteit van de groep teweegbrengen.⁶⁰ In de afgelopen anderhalve eeuw is er in alle Europese landen een sterke tendens geweest naar doorgaande professionalisering.⁶¹

De gezamenlijke kenmerken en belangen van allen die tot een bepaalde professie behoren, maken dat ze zich een gemeenschap gaan voelen. Vervolgens ontstaat binnen die gemeenschap de behoefte aan institutionalisering, aan een formele organisatie die haar belangen kan definiëren en de middelen heeft om die belangen ook tegenover derden te verdedigen. In de negentiende eeuw kwamen op meerdere terreinen zulke verenigingen van universitair gevormde vakgenoten op. Zij deden alle mogelijke moeite om de beroepsbeoefening los te maken van de traditie en overlevering, en wilden uitsluitend vertrouwen op de verwerving en overdracht van theoretisch gefundeerde en empirisch getoetste wetenschappelijke kennis. Voorbeelden van dergelijke organisaties (die in dit boek aan de orde zullen komen) zijn het Koninklijk Instituut voor Ingenieurs (1847), de Nederlandsche Maatschappij tot Bevordering der Geneeskunst (1849), de Vereeniging voor Statistiek (1849; nu Koninklijke Vereniging voor de Staathuishoudkunde) en de Nederlandse Juristen Vereniging (1870).

In het algemeen streven beroepsverenigingen vier doelen na. In eerste instantie zijn deze maatschappelijk gericht, zoals de verbetering van de

volksgezondheid voor medici, van de infrastructuur voor ingenieurs, van de welvaart voor economen en van het wettelijk kader voor juristen. De belangrijkste voorwaarde om hierin te slagen, is vergroting van de wetenschappelijke kennis, die aansluitend ook verspreid moet worden onder vakgenoten. Dat wordt meestal het tweede doel. Daartoe gaat men eisen stellen: wie in de groep opgenomen wil worden, dient een academische opleiding te hebben afgerond. Beroepsbeoefenaren moeten zich bovendien voortdurend nieuwe kennis eigen blijven maken om een verantwoorde basis te behouden voor hun praktisch handelen. Vanzelfsprekend volgt daaruit een derde doel: het bieden van een platform voor onderlinge uitwisseling van kennis en ervaring en de versterking van collegialiteit. Dit is voor veel leden van een beroepsvereniging een uiterst belangrijk doel. Velen oefenen immers als zelfstandigen een vrij beroep uit en anderen werken door hun specialisatie binnen een bedrijf of instelling relatief alleen. Allen zijn dus voor hun functioneren afhankelijk van regelmatige contacten met beroepsgenoten elders. Na verloop van tijd groeit dit uit tot een *esprit de corps*, een wij-gevoel. Eenmaal geconstitueerd ontstaat voor veel beroepsorganisaties een vierde doel: ze gaan optreden als vertegenwoordigers van de maatschappelijke en economische belangen van hun leden. In maatschappelijke zin bijvoorbeeld als lobbyisten voor verbetering van de universitaire opleidingen, voor verplichte nascholing en voor formele (wettelijke) toelatingseisen. In economische zin door te werken aan zaken als de verbetering van bezoldiging of pensionering.

Om die doelen te bereiken, is de forumfunctie van groot belang: er worden verenigingsbijeenkomsten georganiseerd waar kan worden gediscussieerd over alle voor de professe relevante onderwerpen. Verder wordt een goede communicatie wezenlijk geacht; in veel gevallen betreft dat het opzetten van een tijdschrift, hetzij in eigendom, hetzij in samenwerking met een uitgever. Ten derde worden kwaliteitseisen geformuleerd waaraan professionals moeten voldoen voordat ze in de groep worden opgenomen (meestal een afgeronde academische studie). Ten slotte worden vaak eisen opgesteld waaraan beroepsbeoefenaars bij de uitoefening van hun praktijk moeten voldoen (*code of conduct*). Er worden comités gevormd om toe te zien op naleving van die eisen, en soms wordt zelfs tuchtrecht geformuleerd met als sanctie: schorsing of uitsluiting.

Dynamiek van beroepsorganisaties

Eenmaal geconstitueerd krijgen groeiende organisaties behoefte aan differentiatie. Zodra er binnen een groep verbijzondering optreedt, zoeken de beoefenaren van elk specialisme naar erkenning als aparte professe. Die differentiatie

kan plaatsvinden naar het type dienst dat wordt geleverd (zoals huisarts of specialist), maar ook naar de aard van de afnemer van de dienst (zoals advocaat voor beklaagde, officier van justitie voor gemeenschappelijk belang).

Veel beroepsorganisaties streven naar een wettelijk kader voor bepaalde aspecten van hun functioneren. De beroepen van notaris en registeraccountant hebben dat gerealiseerd; daarvoor is wettelijk vastgelegd aan welke criteria moet worden voldaan wat betreft zaken als vooropleiding, nascholing en verantwoordelijkheden. Maar niet elke beroepsorganisatie kreeg dat voor elkaar (denk aan architecten); via schriftelijk vastgelegde interne beroeps- of erecoodes werd vervolgens geprobeerd een zo hoog mogelijke status te verlenen aan het beroep.

Na verloop van tijd wordt ook aan de buitenwereld duidelijk welke voordelen de organisatie van een bepaalde professie biedt, wat een maatschappelijke erkenning inhoudt van de autoriteit van de professional. Dit vertaalt zich meestal in een hoge maatschappelijke status van het beroep. Professionalisering heeft ook een aantal negatieve kanten. Een daarvan is het effect van macht.⁶² In de eerste plaats ligt macht in een gebrek aan evenwicht tussen de kennis en kunde van de professional ten opzichte van degene voor wie hij werkt. Dat komt het sterkst tot uiting in de gezondheidszorg, in de arts-patiëntrelatie. Maar macht speelt ook een nadrukkelijke rol in de mate waarin een groep toelatingseisen kan gebruiken om zijn belangen af te schermen tegenover nieuwkomers of innovatie tegen te houden. Het meest negatief kan macht uitwerken als de opvattingen van een professie boven die van de maatschappij als geheel worden gesteld; dit speelt vooral bij medisch-ethische vraagstukken, maar eveneens bij de keuze voor bepaalde technologieën.

Uitgeverij en drukkerij

De uitgeverij, van lokale speler naar internationaal concern

Tijdschrifteigenaren zijn vaak sterk afhankelijk van de uitgever die hun product op de markt brengt. Ze moeten zich dan ook voortdurend aanpassen aan veranderingen in de uitgeefwereld – en die is in de afgelopen eeuwen meerdere keren diepgaand geherstructureerd.⁶³

Vanaf de uitvinding van de boekdrukkunst zijn in Nederland drukkers/uitgevers actief geweest. In de zeventiende eeuw nam deze bedrijfstak een hoge vlucht en ontstonden boekhandels/uitgeverijen in alle steden.⁶⁴ En in de negentiende eeuw kwamen bedrijven op die gebruikmaakten van nieuwe productie- en marketingtechnieken. Deze uitgeverijen waren allemaal breed georiënteerd; ze publiceerden zowel boeken als tijdschriften en hadden vaak ook eigen drukkerijen.

Omdat de meeste bedrijven te klein waren om de schaalvoordelen van productie en marketing te plukken, kwam er een proces van fusies en overnames op gang. Daarnaast werd specialisatie belangrijker. Een voorbeeld is de uitgever De Erven Bohn, die aanvankelijk zowel het medische, het economische als het juridische veld bestreek en op elk van deze gebieden vooraanstaande tijdschriften uitgaf, zoals het *Nederlands Tijdschrift voor Geneeskunde*, *De Economist* en *RM Themis*. De beide laatste werden in het Interbellum aan andere gespecialiseerde uitgeverij overgedaan en Bohn specialiseerde zich verder op medisch gebied.⁶⁵ Tjeenk Willink ging zich toeleggen op juridisch terrein en Nijgh & Van Ditmar op economisch vlak. Die specialisatie werd versterkt door overnames; in 1935 nam Tjeenk Willink het Haagse Belinfante over en verkreeg daardoor een sterke positie op juridisch gebied. Na de Tweede Wereldoorlog kwam dat fusie- en specialisatieproces goed op gang. In 1953 nam Nijhoff de aandelen Bohn over, in 1968 deed Kluwer hetzelfde met Tjeenk Willink en in 1970 kocht dit concern ook Nijhoff op. In 1968 fuseerden Sijthoff en Samsom; de groep noemde zich vanaf 1983 Wolters Samsom. De werkmaatschappijen van zowel Kluwer als Wolters Samsom bleven relatief zelfstandig, maar werden naar discipline samengevoegd in clusters. In 1987 kwam onder druk van een dreigende overname van Kluwer door Elsevier een fusie tot stand tussen Kluwer en Wolters Samsom. De daaruit ontstane uitgeverij Wolters Kluwer concentreerde zich op juridisch en fiscaal gebied en deed begin deze eeuw haar medische sector over aan de Perscombinatie-Meulenhoff (inmiddels Persgroep Nederland). Wolters Kluwer en Elsevier zijn door meerdere overnames en fusies grote internationale bedrijven geworden,⁶⁶ terwijl een bedrijf als Bohn in de loop van de tijd is samengevoegd met andere onderdelen van fusiebedrijven (Bohn Stafleu Van Loghum) en uiteindelijk onderdeel werd van een internationaal concern (Springer).

Gedurende de laatste decennia is het traditionele verdienmodel van uitgeverijen van vele kanten aangetast. De inkomsten uit abonnementen zijn onder druk komen staan door concurrentie van andere media en de belangstelling van adverteerders is verschoven van drukwerk naar internet, met giganten als Google en Facebook. De aandacht van lezers en gebruikers is immers ook gericht op deze internetgerelateerde bronnen. Het had tot gevolg dat de exploitatie van tijdschriften moeilijker werd. Het is een internationaal verschijnsel, want ook elders zijn deze tendensen waargenomen. Bovendien vergde de overstap van print naar digitaal forse investeringen, zowel in verandering van de content als in flexibele en complexere IT-systemen. De teruglopende rendementen en het ontbreken van kapitaal waren voor een aanzienlijk aantal grote uitgeverij de reden om zich uit het segment van de publieks- en vaktijdschriften terug te trekken. Dit gold in mindere mate voor de professionele tijdschriften.⁶⁷

Door al deze ontwikkelingen kwamen ook zelfstandige eigenaars/uitgeverij

van professionele (gespecialiseerde) tijdschriften voor moeilijke vragen te staan. Zij waren nu vaak aangewezen op de enig overgebleven gespecialiseerde uitgever op hun terrein. Soms heeft men daarom geprobeerd de uitgeeffunctie weg te halen bij deze grote bedrijven en in eigen beheer uit te voeren. De moderne technologie maakt dat ook mogelijk. Vanzelfsprekend blijft men wel het drukwerk uitbesteden.

Drukkerijen: schaalvergroting en technische specialisatie

Drukkerijen waren aanvankelijk geïntegreerd in het boek- en tijdschriftenbedrijf. Naarmate de technologie voortschreed en schaalvoordelen ontstonden, werden drukkerijen meer en meer verzelfstandigd. Uitgevers behielden hun plaats in het bemiddelingsproces en drukkers werden meestal subcontractors.

Een beeld van de trendmatige technologische ontwikkelingen en hun invloed op de rol van drukkers kan als volgt kort worden geschetst. Midden negentiende eeuw was zetten en drukken nog vooral handwerk, waarbij men gebruikmaakte van houten persen. De metalen rotatiepers was al wel uitgevonden, maar nog nauwelijks in Nederland geïntroduceerd. De kosten waren hoog, mede doordat papier schaars en duur was. Vanaf het einde van de negentiende eeuw werden ook in Nederland meer en meer moderne zet- en drukmachines ingevoerd. De capaciteit en snelheid van deze machines werd voortdurend vergroot. Door deze ontwikkelingen werd het drukken per eenheid steeds voordeliger. Voor tijdschriften betekende dat een belangrijke kostenreductie. Dit effect werd versterkt door de opkomst van de industriële papierproductie in ons land, in de tweede helft van de negentiende eeuw, waardoor de prijs van de belangrijkste grondstof voor drukwerk flink daalde.⁶⁸

In de jaren 1960 en 1970 veranderde het landschap verder met de komst van de offsetdruk en in de twee decennia die daarop volgden werden zetmachines vervangen door computers. Daarna werden ook protocollen ontwikkeld om de gescheiden productiestappen te integreren, te digitaliseren en te automatiseren.⁶⁹ De laatste ontwikkeling kwam van internet, dat het niet alleen mogelijk maakte de redactionele processen met die van het produceren en verzenden te integreren, maar waardoor in laatste instantie zelfs het hele drukproces overbodig werd.⁷⁰

Omdat de fysieke productie van een tijdschrift plaatsvond bij de drukker, heeft die ook vaak de verzending voorbereid en gezorgd voor adresbestanden. De eigenlijke verzending werd gedaan door de nationale postbureaus of door gespecialiseerde bedrijven als Van Gend & Loos. Met de komst van internet ontstond een geheel nieuwe situatie: het merendeel ging voortaan elektronisch, alleen de papieren versies werden nog op de oude manier verspreid.



Kon Papierfabrieken



VAN GELDER ZONEN,
AMSTERDAM,
Singel 234.

Fabrieken te Apeldoorn, Velsen en Wormerveer.

Fabrikanten van Geschept Papier
voor Effecten, Aandeelen, Wissel formulieren
en ander geldswaardig papier.
Schrijfpapier voor Registers of Kantoorboeken,
DRUKPAPIER VOOR PRACHTUITGAVEN,
Postpapier en Enveloppen, Cartons,
TEEKENPAPIER, wit en in verschillende kleuren
(Papier Ingres),
EN VAN
Machinaal Papier
VOOR ROTATIE- EN GEWOON DRUK,
gesatineerd en ongesatineerd.
Eenzijdig glad Cellulose en Zakkenpapier.
PAKPAPIER, geglaasd en ongeglasd,
IN ROLLEN EN VELLEN.

2.3 Een reclame uit 1895 van de Koninklijke Papierfabrieken Van Gelder met een duidelijke vermelding van machinaal papier voor rotatiedruktechniek. Daarvoor was een nieuwe fabriek gebouwd in Velsen, die houtcellulose verwerkte, een grondstof die van overzee werd aangevoerd. De fabriek werd meerdere malen uitgebreid en vernieuwd. In 1931 gingen de leden van het KIVI er op bezoek (*De Ingenieur*, 27 februari 1931).

3

Nederlands Tijdschrift voor Geneeskunde (NTvG)

*Hoe is het gesteld met de woon- en slaappleatsen der behoeftige en arbeidende volksklasse? Bestaat er gelegenheid tot het verbeteren daarvan, of tot het aanbieden van nieuwe woningen, beter ingerigt naar de regelen der gezondheidsleer? Zoo ja, is men daarmede reeds aangevangen, op welke wijze, en met welken uitslag?*¹

Van oorsprong tot 1914: een snelle opgang

Voorgeschiedenis

De vraag uit het openingscitaat was de eerste van een reeks vragen, die in het midden van de negentiende eeuw door een commissie van de Nederlandsche Maatschappij tot Bevordering der Geneeskunst (NMG) in een enquête werden voorgelegd aan haar afdelingsleden. Ze weerspiegelde de grote zorg onder medici over de negatieve invloed van de slechte woon- en werkomstandigheden op de volksgezondheid. De resultaten van deze enquête werden in 1859 door de commissie gepubliceerd: op veel plaatsen bleken ernstige tekortkomingen te bestaan en maatregelen waren geboden.

Richting en inhoud geven aan de verbetering van de volksgezondheid was een van de kerndoelstellingen van de in 1849 opgerichte Maatschappij. De andere drie waren het bevorderen van medische wetenschap en kennis, het bieden van een forum voor overleg en ter versterking van collegialiteit, en het behartigen van de maatschappelijke en economische belangen van medici.² De NMG richtte haar pijlen aanvankelijk op de verbetering van de artsenopleiding in Nederland en het stellen van hoge eisen aan de toegang tot het beroep. Rond 1870 werd bij wet geregeld dat uitsluitend universitair gevormde geneeskundigen bevoegd zouden zijn tot het uitoefenen van het beroep ‘in zijn volle omvang’.³

Maar ook de andere doelstellingen moesten worden verwezenlijkt, en daarvoor waren publicaties nodig. Veel stukken van de Maatschappij verschenen in lijvige bundels onder de titel *Handelingen der Nederlandsche Maatschappij tot Bevordering der Geneeskunst*. Maar al gauw werd de frequentie van deze

reeks te laag bevonden en diende er een maandblad te komen: *Tijdschrift der Nederlandsche Maatschappij tot Bevordering der Geneeskunst*. Toen dit blad niet levensvatbaar bleek, werd binnen de jonge Maatschappij een actie gestart om tot de oprichting te komen van een nieuw algemeen medisch weekblad. De initiatiefnemers, zowel praktiserend artsen als wetenschappers, waren zich bewust van de beperkte omvang van de Nederlandse markt. Zij zagen al snel in dat hun actie alleen tot een levensvatbaar tijdschrift kon leiden als de meeste van bestaande titels zouden verdwijnen.⁴ Onderhandelingen werden gestart en de redacties van vijf medische tijdschriften bleken bereid hun blad op te laten gaan in een nieuwe titel.⁵ Er werd een nieuwe redactie gevormd, de praktische kanten werden geregeld en zo verscheen in 1857 het eerste nummer van het *Nederlandsch Tijdschrift voor Geneeskunde* (NTvG).⁶

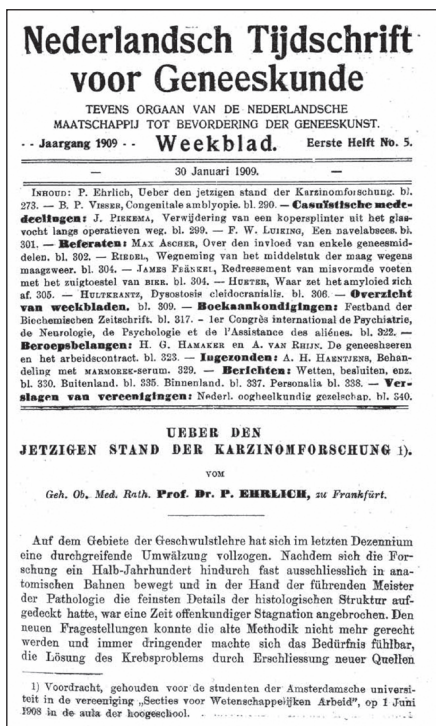
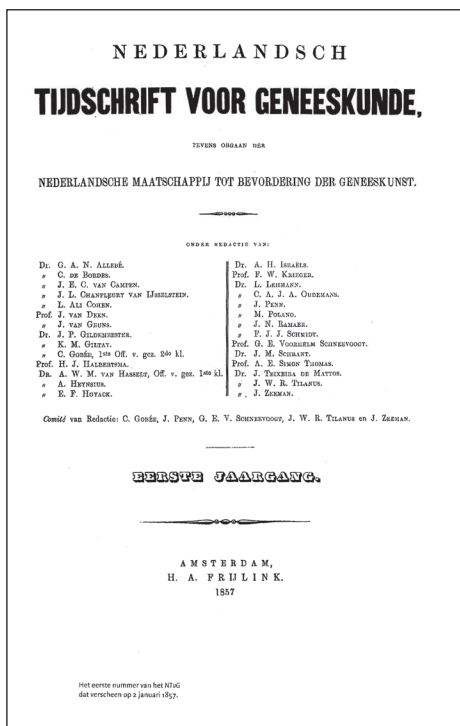

3.1 Links het eerste nummer van het NTvG. Rechts een voorbeeld van de eenvoudige maar informatieve vormgeving van het blad, die in grote lijnen tot 1957 onveranderd zou blijven. Het eerste artikel in dit nummer is in het Duits; van tijd tot tijd werden artikelen van buitenlandse auteurs onvertaald opgenomen.

Missie en concurrentie

In een bericht ‘Aan den lezer’ verwoordde de kersverse redactie de missie van het nieuwe tijdschrift. Hierin zijn de volgende hoofdelementen aan te wijzen: wetenschappelijk, combinatie van theorie en praktijk, gehele terrein van de medische wetenschap, internationale instelling, forum voor debat en belangenbehartiging. In de praktijk zou het blad zich niet alleen richten op de vernieuwingen in de medische techniek, maar ook actief belangstelling tonen voor grote maatschappelijke vraagstukken als armoede en slechte huisvesting, voor de effecten daarvan op de volksgezondheid en voor het beleid om daar verandering in aan te brengen. Daarvan getuigde in 1859 de uitgebreide bespreking van het geciteerde rapport door hoofdredacteur Jacob Penn (1857-1866). Artsen wilden niet alleen medische zorg verlenen, maar het probleem bij de wortel aanpakken. In verlichte kringen won de overtuiging veld dat maatregelen niet alleen uit humanitaire overwegingen geboden waren, maar ook uit sociale en economische overwegingen.⁷

De belangstelling van het tijdschrift voor zaken van volksgezondheid bleek verder uit de bemoeienis van Penn met de op handen zijnde geneeskundige wetgeving van Thorbecke, die in 1865 werd aangenomen.⁸ Daarna lijkt de directe invloed van het tijdschrift op het parlement te zijn afgenomen; gemiddeld werd tot de Eerste Wereldoorlog nog maar een enkele keer per jaar door volksvertegenwoordigers naar het NTvG verwezen.

Het nieuwe tijdschrift verwierf zich snel een stevige plaats op de markt van medische tijdschriften. Directe concurrenten had het ook niet echt, want de meeste bladen waren in het NTvG opgegaan en de overige hadden een wat andere missie of een lagere frequentie. Dat gold ook voor tijdschriften die later het licht zagen, zoals het *Medisch Weekblad*, opgericht in 1894. Dat had geen wetenschappelijke pretenties, zoals bleek uit de ondertitel ‘gewijd aan de praktische Genees-, Heel- en Verloskunde’ en uit de leus ‘voor de praktijk en uit de praktijk’. *Medisch Weekblad* verscheen bovendien onregelmatig.⁹ Uiteindelijk hielden veel ‘concurrerende’ tijdschriften op te bestaan, zoals de *Geneeskundige Courant*, na 66 jaar, in 1912. Zo verkreeg het NTvG langzamerhand een monopoliepositie op deze deelmarkt.¹⁰

Toch ontstond er al gauw een nieuw type concurrentie, van tijdschriften die zich gingen voegen naar de algemene tendens tot specialisatie van het vak. In het midden van de negentiende eeuw betrof dat bladen die zich richtten op één doelgroep, zoals het *Geneeskundig Tijdschrift voor Nederlandsch-Indië* (1852) en het *Militair-Geneskundig Tijdschrift* (1896). Aan het eind van die eeuw kwamen bladen op die als doelgroep één medisch specialisme hadden, zoals het *Nederlandsch Tijdschrift voor Verloskunde en Gynaecologie* (1887). In dezelfde tijd

ontstonden tijdschriften voor aanverwante beroepen, zoals het *Pharmaceutisch Weekblad voor Nederland* (1864), het *Tijdschrift voor Veeartsenijkunde* (1863) en het *Tijdschrift voor Tandheelkunde* (1894).

De medische wetenschap is vanaf het begin internationaal gericht geweest. Er was in de tweede helft van de negentiende eeuw dan ook direct belangstelling voor de belangrijkste algemene tijdschriften uit het buitenland. Maar voor veel beroepsbeoefenaren was het niet haalbaar deze tijdschriften allemaal te volgen. Echte concurrentie ging er in deze aanvangsperiode dan ook niet van uit, mede doordat de NTvG-redactie steeds de inhoud besprak van de belangrijkste artikelen in deze buitenlandse tijdschriften.

Een goede maar gespannen relatie met de beroepsvereniging

Bij de uitwerking van de plannen voor het NTvG ontstond de gedachte dat het tijdschrift een onafhankelijke positie zou moeten krijgen. Waarschijnlijk zijn twee factoren bepalend geweest voor deze opvallende keuze. Niet alleen had de NMG vanaf het begin van haar bestaan slechte ervaringen gehad met de eigen tijdschriften, ook wilde ze een gebaar maken in de richting van de redacties van de tijdschriften die bij de fusie zouden verdwijnen.

Toch werd de nauwe band tussen NMG en NTvG wel benadrukt.¹¹ Allereerst kregen de leden van de Maatschappij een aanmerkelijke korting van 10 tot 20 procent op de abonnementsprijs. Ten tweede woonde een bestuurslid van de Maatschappij de redactievergaderingen bij en had daar recht van advies en een stem in alle zaken. Tot slot fungeerde het NTvG als officieel orgaan van de NMG, wat inhield dat het tijdschrift een deel van zijn ruimte beschikbaar stelde voor mededelingen, verslagen en andere stukken van de Maatschappij.

Hoewel de doelstellingen elkaar vrijwel volledig overlaptten, opereerde de tijdschriftredactie onafhankelijk van het verenigingsbestuur. Het kon niet anders of dat gaf aanleiding tot wrijvingen. Zo vond de NMG dat ze recht had op een gedeelte van de advertentiegelden, omdat het blad grote voordelen had van de samenwerking met de Maatschappij. Maar het tijdschrift gaf geen krimp. Een tweede punt van geschil ging over de zwakte van de belangenbehartiging door het NTvG.¹² De Maatschappij stelde eind negentiende eeuw een speciale commissie in om dit geschilpunt op te lossen.¹³ Het resultaat was voor velen onbevredigend, waarna in 1901 *Vox Medicorum* werd opgericht. Dit nieuwe blad had als doel de belangen van de medische beroepsgroep beter te behartigen dan NTvG en NMG dat deden. Het verscheen elke veertien dagen en bevatte naast artikelen over medische aspecten ook informatie over vacatures, gegevens over praktijkovernames, juridische adviezen en zelfs praktische informatie. De redactie van het NTvG maakte koeltjes melding van de

nieuwe speler op het toneel.¹⁴ Omdat de NMG op beide punten haar zin niet had gekregen, ontstond langzaam maar zeker een tweespalt tussen tijdschrift en Maatschappij, die later tot uitbarsting zou komen.

Met de keuze voor een zelfstandig tijdschrift rees ook de vraag wie verantwoordelijk zou moeten worden voor het NTvG. Dat werd een vereniging met dezelfde naam, die het NTvG vanaf 1861, enkele jaren na de start in 1857, heeft uitgegeven. De vereniging is eigenaar van het tijdschrift, dus de jaarlijkse financiële resultaten, positief of negatief, zijn ook voor haar rekening. Het staat de vereniging vrij om de gelden die zij heeft verkregen uit de exploitatie van het tijdschrift niet alleen aan te wenden voor de verdediging van de continuïteit van het NTvG, maar ook voor verwante doeleinden. Gedurende lange tijd is er een personele unie geweest tussen bestuur en redactie; de hoofdredacteur was voorzitter en/of penningmeester van het verenigingsbestuur.¹⁵ De vereniging en het tijdschrift zijn ook gezamenlijk gehuisvest.

Bemiddeling van informatie: interactie tussen lezer, redactie en auteur

Uit de formulering van de missie blijkt dat het NTvG zowel de nog beperkte groep van wetenschappers als de veel grotere groep van praktiserend artsen wilde bereiken. Bij de start in 1857 was de oplage nog beperkt, met minder dan duizend exemplaren. Vervolgens bestond er tot 1885 een vrij stabiele situatie, waarna een steile groei van het aantal abonnees inzette.¹⁶ Bij het vijftigjarig jubileum toonde de hoofdredacteur trots een grafiek die liet zien dat het ledental van de NMG, het aantal abonnees van het NTvG en het aantal geneeskundigen in Nederland op hetzelfde niveau waren uitgekomen, namelijk een kleine 3000.¹⁷

De redactie van het NTvG had vanaf het allereerste begin een grote mate van onafhankelijkheid. Een aantal hoofdredacteurs heeft in de eerste decennia de ontwikkeling van het tijdschrift gemarkeerd.¹⁸ Bij de oprichting werd Jacob Penn tot ‘redacteur-gérant’ benoemd; een functie min of meer te vergelijken met die van de huidige hoofdredacteur. Met hem werd een aantal redacteurs aangesteld. In 1889 werd huisarts Constant Delprat (1854-1934) tot redacteur-gérant benoemd. Hij vervulde de functie vijftien jaar, maar was in totaal bijna vijftig jaar lang bij het tijdschrift betrokken.

Wie schreven voor het NTvG? Voor de vroege periode is over de achtergrond van auteurs weinig bekend. Een beperkte indruk krijgen we door de beroepen van de auteurs, die meestal in het blad vermeld werden. Een steekproef uit diverse jaargangen laat zien, dat ze voornamelijk uit de praktijk kwamen. De auteurs werkten in ziekenhuizen, in instellingen voor openbare gezondheidszorg of als zelfstandig arts. Ongeveer een derde had een academische

achtergrond, min of meer gelijk verdeeld over hoogleraren en staf. Die hoogleraren kwamen niet alleen uit Nederland; de redactie vroeg ook aan buitenlanders een bijdrage te leveren. Het *NTvG* stond duidelijk in hoog aanzien onder Nederlandse medische wetenschappers, gezien het baanbrekend onderzoek dat erin werd gepubliceerd,¹⁹ onder anderen door coryfeeën als de Nobelprijswinnaars Willem Einthoven (1860-1927)²⁰ en Christiaan Eijkman (1858-1930).²¹ Bij de oprichting van het *NTvG* was men ervan overtuigd dat het succes van het tijdschrift af zou hangen van de hoeveelheid kwalitatief hoogwaardige bijdragen. Om auteurs te stimuleren werd een ruime vergoedingsregeling (honorarium) ingesteld.²²

In de negentiende eeuw werd de maatschappij gedomineerd door mannen. Zij bezetten praktisch alle belangrijke functies in het bedrijfsleven, bij de overheid, in de wetenschap en in maatschappelijke organisaties. In de medische wereld was het net zo. Het *NTvG* was daarvan een afspiegeling: in de hoofdredactie heeft in de eerste 60 jaar geen vrouw zitting gehad. In de redactie was er pas na de eeuwwisseling plaats voor Catharina van Tussenbroek (1852-1925), lid van 1902 tot 1925.²³ Ook onder de auteurs waren vrouwen lange tijd extreem schaars. Dat is opmerkelijk, want de geneeskunde liep immers voorop

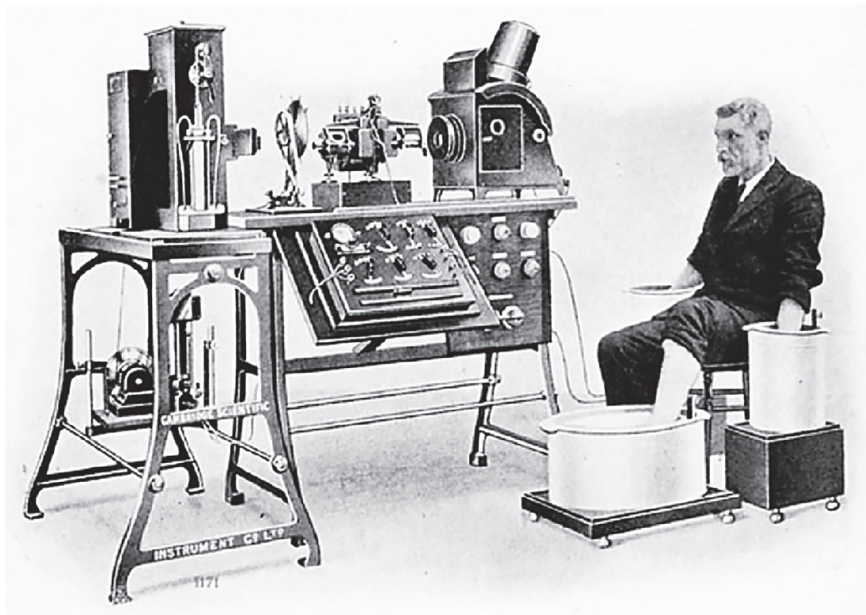

3.2 Het toenemende belang van medische technologie. Demonstratie door Willem Einthoven (1860-1927) van de door hem ontworpen elektrocardiograaf (ECG).

in de feminisering van beroepen die een academische vooropleiding eisen. In 1878 was Aletta Jacobs (1854-1929) de eerste vrouwelijke student in Nederland en in 1879 de eerste promovenda. De resultaten van haar proefschrift werden samengevat in een artikel voor het *NTvG*.²⁴

Uitbesteden van taken aan een uitgever

Vanaf de oprichting heeft het *NTvG* een beroep gedaan op een uitgever voor een reeks werkzaamheden, zoals het werven van advertenties, het drukken en de verzending. Dit werd geregeld in contracten, die zowel technische, management- als financiële aspecten behandelden. Het belangrijkste was meestal de verdeling van de advertentieopbrengsten. Uitgegaan werd van aparte rekeningen voor het 'tekstblad' en het 'advertentieblad'. Het eerste werd door de redactie, het tweede door de uitgever/drukker beheerd. De winst (opbrengsten minus kosten) van het advertentieblad werd vanaf circa 1880 verdeeld over de uitgever/drukker en het tijdschrift. De opbrengsten van het tijdschrift bestonden uit de abonnementen en de winst uit het advertentieblad. De redactie vergoedde de kosten voor drukken en verzenden van het tijdschrift (tekstblad) aan de uitgever/drukker. Wat overbleef was de winst van het tijdschrift, die aan de vereniging werd uitgekeerd.

De eerste uitgever was de Amsterdamse boekhandel Frylink. Die voldeed niet echt en in 1873 nam de firma F. van Rossen de uitgave over en zou dat tot 1917 blijven doen. In deze periode ontstonden de nodige spanningen tussen de uitgever en de redactie. Die gingen voornamelijk over de verdeling van de advertentieopbrengsten en de doorberekening van de productiekosten (drukken en brochures). Over het eerste punt werden partijen het ondanks moeizame onderhandelingen telkens eens, maar in de jaren voor de Eerste Wereldoorlog ontstond een groot geschil doordat de productiekosten onverwacht hoog bleken als gevolg van een loonstijging (door wetgeving) en een stijging van de papierprijs (door oorlogsdreiging). Het conflict verergerde toen in de beginjaren van de oorlog de kosten verder opliepen als gevolg van toenemende schaarste. Van Rossen stelde flinke eisen en toen die niet werden ingewilligd, zegde hij het contract met de vereniging op.²⁵ Het *NTvG* moest op zoek naar een nieuwe uitgever.

Product: maatschappelijke relevantie in een wisselende verpakking

Het *NTvG* had alle kenmerken van een laatnegentiende-eeuws tijdschrift. Dat gold zowel voor de besproken onderwerpen als voor de vormgeving, de omvang, de illustraties en het taalgebruik.

De inhoud was een afspiegeling van de grote problemen die op het terrein van zowel de volksgezondheid als de medische zorg moesten worden opgelost.²⁶ Het is van belang hier de slechte situatie op het gebied van volksgezondheid in de eerste helft van de negentiende eeuw in herinnering te roepen. Het land kende torenhoge sterftcijfers, vooral onder zuigelingen, en de bevolking bleek kwetsbaar voor epidemieën. In de tweede helft van de negentiende eeuw verergerde de situatie door drie factoren. Ten eerste de aardappelziekte van 1845-1850, die een grote voedselschaarste teweegbracht, ten tweede de slechte werkomstandigheden, vooral in de industrie, die het aantal beroepsziekten deed oplopen, en ten derde de barre woonomstandigheden, die gepaard gingen met een schrijnend gebrek aan hygiëne en regelmatige uitbraken van besmettelijke ziekten. Het maakte dat onder geneeskundigen de discussie groeide over zowel de oorzaken als het voorkomen van ziekten (dat laatste vooral door de hygiënisten).²⁷ Het NTvG bood een stevig platform voor die discussies. Als gevolg van diverse maatregelen ter verbetering van de situatie daalde tussen 1850 en 1900 het sterftcijfer van 30 naar 17 per duizend en steeg de gemiddelde levensverwachting bij geboorte van 30 tot 50 jaar.

Daarnaast werd het duidelijker dat de Staatsregeling van 1818 voor de medische zorg veel te wensen overliet. Pas in 1865 werd de regeling aangepast aan de nieuwe omstandigheden.²⁸ Veel artsen waren slecht opgeleid en hadden beperkte middelen om hun taak uit te voeren. Er bestonden twee categorieën artsen. De eerste 'stand' was die van de academisch gevormde *medicinae doctores*. De tweede 'stand' werd gevormd door chirurgijns, verlosmeesters, vroedvrouwen, breukmeesters en andere 'handwerkslieden', die geen formele opleiding hadden genoten. Veel van de dagelijkse praktijk werd aan de tweede stand overgelaten. De kwaliteit daarvan moest verbeteren. Hoofdredacteur Penn schreef er al in een van de eerste nummers van het tijdschrift over.²⁹

Verder werd de toegang tot de medische zorg verbeterd, omdat meer en meer bedrijven, beroeps- en vakverenigingen en andere organisaties ziekenkassen en -fondsen oprichtten. In 1902 werd de verbinding tussen de medische sector en de overheid verbeterd door de oprichting van de Gezondheidsraad.³⁰

Aanvankelijk was de inhoud van het tijdschrift op een wat onhandige manier geordend.³¹ Tegen het eind van de negentiende eeuw veranderde dat met de invoering van een aantal herkenbare rubrieken: 'Oorspronkelijke mededelingen', 'Wetenschappelijke mededelingen (referaten)', 'Buiten- en Binnenlandse berichten', 'Personalia' en 'Bibliografie'. Bovendien was er een rubriek voor mededelingen van de beroepsvereniging NMG en verslagen van haar deelverenigingen. Het tijdschrift kende ook hoofdartikelen, maar die gingen meestal over 'neutrale' onderwerpen als een herdenking of een in memoriam. Al met al bestond maar een klein deel van een nummer uit echt wetenschappelijke

informatie; vaak betrof het zelfs een enkel lang artikel. Het grootste gedeelte van de ruimte was voor overige informatie gereserveerd. Dat lijkt vreemd voor een tijdschrift dat zich nadrukkelijk als wetenschappelijk profileerde. De oorzaak ligt in de geringe omvang van de groep medische wetenschappers. Naarmate die groep groeide steeg het aantal potentiële auteurs en daarmee het belang van de rubriek ‘Oorspronkelijke mededelingen’.

Tot ver in de negentiende eeuw vonden veel medici het onwaardig voor een wetenschappelijk orgaan als het *NTvG* om advertenties op te nemen. Na tien jaar discussie werd in 1869 besloten om advertenties te accepteren, maar daarbij wel wetenschap en commercie volledig te scheiden door de advertenties op te nemen in een afzonderlijk katern. De redactie en de lezers zagen al vroeg in dat deze scheiding niet voldoende was, omdat de aard van advertenties op gespannen voet kon staan met morele standpunten. Hoewel de redacteur-gérant erop moest toezien dat de inhoud van advertenties moreel verdedigbaar was, werd dit beginsel soepel toegepast. Zo verschenen er zelfs reclames voor wat we tegenwoordig drugs zouden noemen. De redactie bracht tegen kritiek hierop in, dat zij niet zelfstandig oordeelde over toelaatbaarheid van geneesmiddelen. Wat haar betreft stond het blad open voor alle geneesmiddelen die door overheidsinstanties waren toegestaan.

De vorm van het *NTvG* deed bij de oprichting nog sterk denken aan een boek. Een klein formaat werd als praktisch ervaren; men kon het tijdschrift gemakkelijk meenemen en zo op willekeurige plaatsen en tijdstippen lezen. In de beginperiode had het *NTvG* geen kaft, maar een omslag met advertenties. Het omslag vermeldde altijd de volledige naam en het feit dat het tijdschrift een weekblad was. Daarnaast werden de namen van de redactieleden vermeld en gedurende een beperkte tijd ook de prijs en/of oplage. In 1890 werd besloten op elke aflevering ook ‘Tevens Orgaan der Ned. Maatschappij tot Bevordering der Geneeskunst’ te vermelden en niet alleen meer op de titelbladen van de jaargangen.³² Qua beeldmateriaal, een essentieel onderdeel van een medisch tijdschrift, liep het *NTvG* voorop door vanaf het begin de laatste technische ontwikkelingen toe te passen.³³ Met het succes van het tijdschrift groeide het aanbod van goede kopij en daarmee het aantal pagina’s per nummer en per jaargang. Daardoor verdubbelde de omvang van de jaargang tussen 1900 en 1910.

Bedrijfsvoering: moeizaam zoeken naar evenwicht

De inkomsten uit abonnementen waren de kurk waarop het *NTvG* kon drijven. Zij maakten in de periode tot de Eerste Wereldoorlog ongeveer 90 procent uit van de totale inkomsten. Over de verdeling naar specifieke groepen is niet veel bekend, maar duidelijk is dat particuliere artsen een groot deel van de

afzetmarkt vormden. De belangstelling voor het tijdschrift krijgt reliëf in het licht van de flinke bedragen die in de negentiende eeuw voor een abonnement werden betaald in vergelijking tot de inkomsten van artsen. Maar de prijs leek gerechtvaardigd, omdat het tijdschrift een onmisbare informatiebron was geworden voor alle medische beroepsbeoefenaren.³⁴ De overige tien procent van de inkomsten kwam uit advertenties. Om dat aandeel te vergroten, ging de redactie soepel om met het genoemde restrictieve advertentiebeleid. Na protesten werd in 1900 het beleid aangescherpt, wat leidde tot een kortstondige flinke vermindering van de inkomsten. De opbrengsten uit het advertentieblad lieten daarna weer een geleidelijke stijging zien, zowel absoluut als relatief.³⁵

De beschikbare publicaties over de eerste vijftig jaar geven maar partiële indicaties met betrekking tot de exploitatieresultaten. Zij suggereren dat het maar net uit kon, mede vanwege de betrekkelijk hoge kosten voor verbetering van de presentatie en de toename van het aantal pagina's. De laatste jaren van de negentiende eeuw waren vanuit financieel oogpunt niet bijzonder rooskleurig; er was bijna voortdurend sprake van verlies. De oorzaak daarvan lag in de kosten van het aantal buitengewone publicaties dat het tijdschrift toen leverde.³⁶ Vanaf het begin van de twintigste eeuw ging het beter, door een groeiend aantal abonnees en een hogere advertentieopbrengst. De winstgevendheid kwam op een goed peil en lag rond de 15 procent van de omzet.³⁷

Vast doel in onzekere tijden, 1914-1945

Het *NTvG* hield tijdens en tussen de twee wereldoorlogen vast aan de vier onderdelen uit zijn missie. Daarbij werden wel accenten gelegd. Twee aspecten kregen veel aandacht. Zo berichtte het tijdschrift uitgebreid over de vorderingen van de medische wetenschap en vroeg het zijn auteurs om bijdragen te leveren aan de oplossing van de vele in de praktijk gevoelde noden. De redactie gaf verder ruimte aan discussies over de beroepsbelangen van medici, maar de manier waarop wekte weinig enthousiasme. Ook de beïnvloeding van het maatschappelijk debat bleef achter bij de doelstelling. De resultaten van onderzoek en de gevolgtrekkingen uit de discussies over oplossingen van maatschappelijke vraagstukken die in het *NTvG* aan de orde werden gesteld, drongen niet direct door tot de wetgever. In de stukken van de Eerste en Tweede Kamer komt maar een enkele keer per jaar een verwijzing naar het *NTvG* voor.

Het *NTvG* had in het Interbellum geen concurrentie meer van andere algemeen medische tijdschriften. Een reële bedreiging vormden wel de nieuwe meer specialistische tijdschriften. Zij richtten zich enerzijds op de volksgezondheid,

zoals het *Tijdschrift voor Sociale Gezondheidszorg* (1922) en het *Tijdschrift voor Sociale Geneeskunde* (1923), anderzijds op specifieke leeftijdsaandoeningen, zoals het *Tijdschrift voor Kindergeneeskunde* (1932). Het NTvG heeft getracht de concurrentie van deze specialistische en van buitenlandse wetenschappelijke medische tijdschriften te verminderen door in de rubriek 'Referaten' de inhoud van de opvallendste artikelen uit deze tijdschriften te vermelden.

Tijdschrift en beroepsvereniging, van spanning naar scheiding

De Nederlandsche Maatschappij tot Bevordering der Geneeskunst heeft zich steeds geprofileerd als een beroepsvereniging voor álle medici in Nederland. Dat is in het Interbellum goed gelukt: de NMG bereikte een hoge graad van organisatie. Tot aan de Tweede Wereldoorlog steeg het ledental in dezelfde mate als het aantal artsen.³⁸ Het was niet altijd gemakkelijk de belangen van diverse groepen onder één dak te verenigen en voortdurend werden initiatieven ontplooid om aparte organisaties op te richten voor specialisten en huisartsen. In de negentiende eeuw werd al een zevental specialistenverenigingen opgericht en die tendens zette zich in de eerste helft van de twintigste eeuw voort.³⁹ In 1920 werd besloten deelverenigingen te vormen onder de vlag van de NMG. Er was echter voortdurend strijd over de competenties van de besturen van deze deelverenigingen. Om de middelpuntvliedende krachten te beperken, werd de status ervan in 1924 teruggebracht tot commissies van advies van het hoofdbestuur.

Deze spanningen hadden hun weerslag op de relatie tussen de NMG en het NTvG. De discussie tussen het tijdschrift en de Maatschappij ging hoofdzakelijk over de verantwoordelijkheid voor de inhoud en de verdeling van kosten en opbrengsten. Het NTvG stelde, zoals gezegd, een substantieel deel van de inhoud beschikbaar voor mededelingen, verslagen en andere stukken van de Maatschappij. In de periode 1927-1937 bevatte een gemiddelde jaargang ongeveer 7000 pagina's, waarvan er ongeveer 1000 werden gevuld met mededelingen en verslagen van de NMG en haar verenigingen. De Maatschappij vergoedde de kosten daarvan weliswaar aan het tijdschrift, maar ze wilde meer: een apart genummerd gedeelte dat geheel onder haar redactionele verantwoordelijkheid zou vallen. Bovendien wilde ze een deel van de opbrengsten van het advertentieblad.

Omdat geen van de wensen werd gehonoreerd, gingen er binnen de NMG regelmatig stemmen op om onafhankelijk van het NTvG een verenigingsblad uit te geven. In 1937 werd dat kennelijk serieus, want het verslag van de hoofdredacteur van NTvG over dat jaar meldt een aanmerkelijke terugloop van de advertentie-inkomsten als gevolg van het feit dat adverteerders plannen

hadden om over te stappen naar het op te richten NMG-blad. Uiteindelijk kwam het er toch niet van, mede door de toegenomen oorlogsdreiging.

Tijdens de bezetting had men andere zorgen. De Duitse autoriteiten begonnen meteen druk uit te oefenen op het NMG-bestuur en de NTvG-redactie om te voldoen aan een aantal eisen, zoals de uitsluiting van joodse artsen. Beide organisaties zijn daar aanvankelijk behoorlijk ver in meegegaan,⁴⁰ wat voor veel NMG-leden reden was om hun lidmaatschap op te zeggen en voor veel NTvG-lezers om hun abonnement te beëindigen. Overigens was de meegaandheid van de NMG in de ogen van de bezetter onvoldoende; zij werd opgeheven en in haar plaats kwam de Artsenkamer, die volledig onder Duitse controle stond en waar alle Nederlandse artsen verplicht lid van waren. Het NTvG werd niet door opheffing getroffen, het tijdschrift is gedurende de hele oorlog verschenen. Het kon dat doen door geen bijdragen meer op te nemen van joodse artsen en onderwerpen te vermijden die de bezetter onwelgevallig waren. De druk van de bezetter op uitsluiting van joden trof niet alleen auteurs, maar ook anderen die een bijdrage leverden aan het blad. Bijvoorbeeld de man die was belast met de werving van advertenties. Het jaarverslag 1942 van het verenigingsbestuur meldt het als volgt:

Het was voor geen der belanghebbende partijen wenschelijk, dat het Advertentiebureau van het Tijdschrift langer door een Jood werd gedreven. Er is dus een minnelijke schikking tot stand gekomen, waarbij de heer *Berrekouw* tegen een behoorlijke vergoeding zijn geheele gestie aan de Firma *Bohn* heeft overgedragen.⁴¹

Dit beleid is de redactie door velen bijzonder kwalijk genomen, vooral door artsen die in het verzet waren gegaan en zich hadden georganiseerd rond *Medisch Contact*. Hoewel de geschiedschrijving vrij mild heeft geoordeeld over de rol van het NTvG tijdens de oorlog, is het tussen de NMG en het NTvG niet meer goed gekomen. De Maatschappij verbrak na de oorlog alle verbindingen en ging verder met een eigen orgaan: *Medisch Contact*.

Stroomlijning van de werkwijze van de redactie

In het Interbellum vlakke de groei van het NTvG af; op een gegeven moment was zelfs een derde deel van de artsen (en daarmee van de NMG-leden) geen abonnee meer. De oorzaken voor deze terugval zijn niet altijd duidelijk. Verondersteld kan worden dat de diepe crisis van de jaren dertig, die het inkomen van de artsen flink drukte, hierin een groot aandeel heeft gehad. Waarschijnlijk heeft ook de prijsverhoging die rond 1920 moest worden doorgevoerd een negatieve invloed gehad.

De rol van de redactie was sinds de oprichting onveranderd gebleven – alleen de naam veranderde van ‘Comité van Redactie’ in ‘redactie’. Het NTVG heeft in de periode 1914-1945 in toenemende mate zijn wetenschappelijk karakter willen onderstrepen via toetreding van hoogleraren tot de redactie. Zeer markant was Gérard van Rijnberk (1875-1953), die van 1913 tot 1946 de functie van redacteur-gérant uitoefende. In ‘Hoofdartikelen’ gaf Van Rijnberk zijn visie op uiteenlopende onderwerpen, van voor de hand liggende als de uitoefening van de geneeskunde en het geneeskundig onderwijs tot meer bijzondere zaken als occultisme en psychologie of praktische zaken als taalgebruik. Ook geschiedenis had zijn belangstelling en Van Rijnberk begon daarom in 1921 de vaste rubriek ‘Geschiedenis der geneeskunde’. Van eenzelfde interesse getuigt zijn inzet voor voortzetting van de *Opuscula Neerlandicorum de Arte Medica*.⁴²

De persoon Van Rijnberk was echter omstreden. Dat lag zeker aan zijn sterk dominante karakter en aan zijn onduidelijke rol tijdens de Tweede Wereldoorlog, maar hij is toch vooral in opspraak geraakt door het misbruiken van zijn positie voor amoreuze avonturen.⁴³



3.3 Gérard van Rijnberk (1875-1953) was meer dan dertig jaar een sterk op de voorgrond tredende redacteur-gérant van het NTVG. Aanvankelijk bewierookt, werd hij uiteindelijk door velen verguisd.

Naast de hoofdredactie kende het NTvG een zes- tot dertigtal redacteuren, de aantallen wisselden sterk. Zij werden op voordracht van de hoofdredactie benoemd door de vereniging, maar bleven in dienst van een universiteit of werkzaam in de gezondheidszorg of een andere medische instelling.

In de loop der jaren groeide de kritiek op de wijze waarop de redactie vormgaf aan de missie van het NTvG. De hoofdredacteur was zich er terdege van bewust: ‘Het is een oude klacht, dat het Tijdschrift vaak te geleerd is; dat de inhoud ervan dikwijls meer die is van een wetenschappelijk archief, dan van een weekblad voor den practischen arts.’⁴⁴ De verhandelingen en referaten waren vaak wijdlopig en niet altijd interessant voor het merendeel van de doelgroep. De redactie gaf aanvankelijk niet toe aan de toenemende druk om die stukken te vervangen door meer praktijkgerichte informatie. Pas in 1927 besloot Van Rijnberk het probleem op te lossen door strikte eisen te stellen aan auteurs met betrekking tot de leesbaarheid van de stukken in het wetenschaps-gedeelte. Daarnaast besloot hij meer op de praktijk georiënteerde stukken op te nemen in de nieuwe rubriek ‘Klinische lessen’. In dat verband was het nodig het samenspel tussen de redactie en auteur te verbeteren. Hetzelfde gold voor de samenwerking binnen de redactie. Van Rijnberk heeft de gewenste procesgang gedetailleerd beschreven.⁴⁵

Van een wetenschappelijk tijdschrift mag worden verwacht dat wetenschappers een belangrijk deel van de bijdragen leveren. In de beginperiode was dat moeilijk gezien de beperkte omvang van de medische faculteiten, maar naarmate die volwassen werden, nam ook het aandeel van auteurs uit deze hoek toe. Zo had hoofdredacteur Van Rijnberk geen moeite om iedere week een hoogleraar te vinden om de rubriek ‘Klinische lessen’ te vullen. Toch bleven veel auteurs uit andere kringen komen, zoals ziekenhuizen. De participatie van vrouwen in de redactie en onder de auteurs bleef ook in het Interbellum nog gering, geheel in overeenstemming met hun positie in de wetenschappelijke rangen aan de universiteiten. Zo werd Cornelia de Lange (1871-1950) pas in 1927 de eerste vrouwelijke hoogleraar geneeskunde (aan de Universiteit van Amsterdam) en leverde zij vanaf die tijd verschillende bijdragen aan het NTvG die handelden over kindergeneeskunde.⁴⁶

Naar een nieuwe uitgever

Vanwege de strubbelingen met Van Rossen moest het NTvG op zoek naar een nieuwe uitgever. Bohn uit Haarlem bood de beste voorwaarden. De uitgever had voor het drukken het Amsterdamse bedrijf Ellerman Harms & Co in de arm genomen. In 1917 was Bohn, dat toen al meer dan anderhalve eeuw bestond, een vertrouwd adres voor wetenschappelijke uitgaven op juridisch,

Amsterdamsche Boek- en Steendrukkerij

v/h. Ellerman Harms & Co.

(Directeur E. C. E. ZWART),

WARMOESSTRAAT 149/51,

AMSTERDAM.



Gezicht in de drukkerij.

Geheel ingericht naar de nieuwste eischen des tijds, kunnen de grootste en fraaiste werken onberispelijk uitgevoerd worden.

3.4 Reclame (rond 1900) van de Amsterdamse drukkerij v/h Ellerman, Harms & Co. De drukkerij was lange tijd gevestigd aan de Warmoesstraat 149-151. Het gebouw bestaat nog steeds en heeft de naam van het bedrijf in de top van de gevel.

economisch en medisch gebied, voor zowel boeken als tijdschriften.⁴⁷ Elk van deze wetenschappen werd vertegenwoordigd door een of meer toonaangevende tijdschriften of reeksen, zoals *Medische Revue*, *Geneeskundige Bladen uit kliniek en laboratorium voor de praktijk*, *Folia neurobiologica*, *Nederlandsch Tijdschrift voor Geneeskunde*, *Nederlandsch Tijdschrift voor Verloskunde en Gynaecologie*, *Rechtsgeleerd Magazijn*, *Tijdschrift voor binnen- en buitenlandse rechtsstudie*. Daarnaast *De Economist* en andere uitgaven van het Nederlands Economisch Instituut. Het NTVG, intussen meer dan een halve eeuw oud, was een mooie versterking van het medische fonds.⁴⁸

In de eerste decennia was de relatie tussen de nieuwe uitgever en de redactie/vereniging goed en zakelijk. Bohn respecteerde de volledige onafhankelijkheid van de redactie en de beperkingen die daaruit voortvloeiden op het gebied van advertenties. Bohn deed de hele exploitatie en betaalde de vereniging aan het eind van het boekjaar haar deel van de behaalde winst.

Maatschappelijke thema's in veranderende verpakking

De onderwerpen die in het NTvG aan de orde kwamen werden sterk bepaald door de belangrijkste maatschappelijke ontwikkelingen in het Interbellum. In de landen die hadden deelgenomen aan de Eerste Wereldoorlog was de kennis van medicijnen en chirurgische ingrepen sterk toegenomen. Bij de verspreiding van die nieuwe kennis in Nederland speelde het NTvG een grote rol. De Spaanse griep maakte aan het eind van de oorlog wereldwijd naar schatting vijftig miljoen doden; in Nederland lag dat aantal op zo'n dertigduizend. Ondanks overbelasting rapporteerden artsen epidemiologische gegevens aan de Gezondheidsraad en in het NTvG rapporteerden specialisten en huisartsen frequent over hun onderzoeken en ervaringen.⁴⁹ Op het gebied van de volksgezondheid werden de acties voor betere hygiëne en levensomstandigheden voortgezet. Het leverde belangrijke resultaten op. Zo daalde in de eerste helft van de twintigste eeuw de zuigelingensterfte van twintig tot drie per honderd inwoners. Verder steeg de levensverwachting van 50 naar 70 jaar.⁵⁰ Een belangrijk probleem was tuberculose. Door actie van de (Koninklijke) Nederlandse Centrale Vereniging tot Bestrijding der Tuberculose en op instigatie van de Staatscommissie van 1918 werd de overheid gedwongen een actief bestrijdingsbeleid te gaan voeren.⁵¹ De financiering van de gezondheidszorg liet nog veel te wensen over. Belangrijke geneeskundige verrichtingen, zoals specialistische en ziekenhuishulp, werden vaak niet vergoed. De problemen die daaruit voortvloeiden leidden tot pogingen om de ziektekostenverzekering wettelijk te regelen. Het NTvG mengde zich in de discussie. Vanwege divergerende belangen binnen de medische professie en de verzuilde maatschappelijke structuur liepen de initiatieven op niets uit. Het was uiteindelijk de bezetter die de Nederlandse bevolking in 1941 een veelomvattend ziekenfondssysteem naar Duitse snit oplegde.⁵²





Het NTvG was vanaf de oprichting belast met het nastreven van meerdere doelen. Dat kwam, zoals gezegd, tot uiting in diverse rubrieken, waarbij het wetenschappelijk gedeelte in het bijzonder werd vertegenwoordigd in de 'Oorspronkelijke mededelingen'. Het meer praktische gedeelte van het tijdschrift kreeg een plaats door de invoering van de genoemde rubriek 'Klinische lessen', die voor een deel ook door vooraanstaande wetenschappers werd gevuld. De rubriek was succesvol vanwege haar belang voor de praktiserend artsen.⁵³ Daarnaast was de rubriek 'Referaten' belangrijk, die de lezers in aanraking bracht met de resultaten uit boeken of artikelen in binnen- en buitenland. De verslagen van bijeenkomsten van de Maatschappij en haar deelverenigingen waren van belang vanwege de band tussen het tijdschrift en specialistische lezersgroepen. Maar ze stonden voortdurend bloot aan kritiek, omdat ze









ZUIDHOLLANDSCHE VEREENIGING
„HET GROENE KRUIS”

TUBERCULOSE + BESTRIJDING







• TUBERCULOSE IS GENEESLIJK MITS MEN ZORCT VOOR: •

| | | | | |
|---|---|---|---|---|
|  |  |  |  |  |
| EEN DOKTER | ZONLICHT | • • • COEDE LUCHT • • • | COEDE VOEDING | RUST |





• VERMIJDT ALLES WAT DE TUBERCULOSE KAN BEVORDEREN EN HOEDT U DUS VOOR: •

| | | | | | | |
|---|---|---|---|---|--|---|
|  |  |  |  |  |  |  |
| ONMATIGHEID EN ONTUCHT | DICHTE VENSTERS | OVERWERKEN | OVERVULD SLAAPVERTREK | ROOK EN STOF | KWAKZALVERIJ | ADEMEN DOOR DEN MOND DIKWILS EEN VERSCHEMSEL VAN ADEMDE VEGETATIES |

• EEN TUBERCULOSE (TERING) LIJDER IS VOOR ZIJNE OMGEVING CEENSZINS GEVAARLIJK MITS: •

| | | | | | |
|---|--|--|--|--|---|
|  |  |  |  |  |  |
| MITS HIJ SLECHTS UIT- SPUWT IN SPWFFLEESCHIES EN NIJ NIET MOESTEN EN NIEZEN OEFEN PAPPAREN ZAK DOEK VOOR DEN MOND HOUDT | MITS HIJ ZIJN ZAK- DOEKEN ONTSMET | ZE VERBRANDT OF UITKOOKT | MITS HIJ ZIJN HAN- DEN WASCHT VOOR EN NA HET ETEN | MITS HIJ NIET EET CEREË AFZAK WERDT VERBORGEN EN APART GEWASCHEN MET HEET WATER | • • • MITS HIJ ALLEEN SLAAPT |

• DE KIEMEN DER TUBERCULOSE WORDEN VAN DEN ZIEKE NAAR DEN GEZONDE OVERGEDRAGEN •

| | | | |
|---|---|--|---|
|  |  |  |  |
| DOOR DE FLUIMEN OP DEN CROND TE SPUIJEN | DOOR STOFWOLKEN OP TE JAGEN | MEN VEDE STEEDS MET NATTE STOFDOEKEN NATTE OEWEL EN BEDIENKE DAT HET STOF DEN ZIERENKAMER TUBERKELBA CILLEN KAN BEVATTEN ZOODAT OP DEN VLOER SPELENDE KINDEREN ZICH DAARMEDE KUNNEN BESMETTEN • • • | |

ER STERVEN JAARLIJKS AAN TUBERCULOSE 1.500.000 MENSCHEN EN IN NEDERLAND ALLEEN 9000 MENSCHEN AAN TUBERCULOSE

3.5 Voorkomen is beter dan genezen. Dat gold ook voor de volksziekte tbc. Het neutrale Groene Kruis was tijdens het Interbellum een van de organisaties die via voorlichting ijverden voor betere hygiëne en daarmee voor vermindering van het besmettingsrisico.

niet altijd kort en bondig gesteld waren en daarmee vaak niet geschikt bleken voor grote groepen lezers. Het tijdschrift bleef ook allerlei wetenswaardigheden met betrekking tot personalia, literatuur en congressen een plaats geven in aparte rubrieken.

De vormgeving onderging de nodige veranderingen in het Interbellum. Allereerst werd de lengte van de artikelen door de redactie strikter aan een maximum gebonden. De omvang van het tijdschrift bleef gemiddeld wel gelijk. Soms was het aantal pagina's per jaargang minder, vooral in tijden van paperschaarste. Qua uitvoering bleef het blad zwart-wit, maar de kwaliteit van de afbeeldingen steeg.

Advertenties waren een belangrijke bron van informatie voor de lezers van het *NTvG*. In de loop van de periode 1900-1940 veranderde de aard van de advertenties fundamenteel. De zakelijke informatie met veel wetenschappelijke formuleringen werd langzamerhand ingeruild voor consumentgerichte advertenties waarin beeldmateriaal een belangrijk deel van de boodschap moest brengen. Om verwarring met inhoudelijke artikelen te voorkomen, verschenen advertenties op uitscheurbare bladen (vaak als omslag). Daarnaast werden losse instekers gebruikt. Na enige tijd werd de voorkeur gegeven aan een apart uitneembaar advertentieblad, maar dat liet de uitgever vervolgens toch weer meenieten. Wie niet geïnteresseerd was in reclame kon dit gedeelte echter eenvoudig weggooien. Het werd ook zelden mee ingebonden in de jaargang.⁵⁴

Streven naar een gezonde basis

De belangrijkste bron van inkomsten van het *NTvG* bleef het abonnementsgeld. In het Interbellum was die post gemiddeld goed voor ongeveer 80 procent van de inkomsten. Bij dit bedrijfsmodel is het onvermijdelijk dat kostenstijgingen direct vertaald moeten worden in een stijging van de abonnementsprijs. In de jaren rond de Eerste Wereldoorlog gingen de prijzen van veel goederen en diensten sterk omhoog. Dat gold ook voor de elementen die de kostprijs van het *NTvG* bepaalden, zoals de lonen van de redactie, de honoraria van de auteurs, de papierprijs en de drukkosten. Op grond daarvan zag de redactie zich in 1920 gedwongen om de prijs van het tijdschrift flink te verhogen. Om vraaguitval te vermijden, is die prijs daarna tot 1945 praktisch gelijk gehouden.

De overige 20 procent van de inkomsten kwam uit advertenties. In het Interbellum waren ze noodzakelijk geworden om de abonnementsprijs te drukken en het verlies aan abonnees te beperken. Het *NTvG* wilde dus een zo hoog mogelijke opbrengst uit het advertentieblad. Het leidde tot een discussie met de uitgever. Afsproken werd dat de verdeling over de jaren 1924-1926 niet langer fiftyfifty zou zijn, maar dat twee derde ten gunste van het tijdschrift

kwam. De verdeling bleef in de jaren die volgden een strijdpunt, tot rond 1930 de financiële verhoudingen werden vastgelegd in een nieuw contract tussen uitgever en vereniging. Voortaan kreeg uitgeverij Bohn een vergoeding voor elk onderdeel van haar nieuwe rol: een vast bedrag voor de administratie van het tijdschrift, een bedrag per abonnee voor de dekking van de variabele kosten (zoals drukken en verzenden) en een gedeelte (een derde) van de netto-advertentieomzet.⁵⁵ Dit pakket aan maatregelen heeft ertoe geleid dat in het gehele Interbellum de winstgevendheid van het NTvG op een behoorlijk peil is gebleven.

Groei en bloei tussen 1945 en 1980

Een veranderend medialandschap

In essentie bleef de missie van het NTvG ook na de Tweede Wereldoorlog onveranderd, want het blad streefde naar een vooraanstaande positie op zowel wetenschappelijk als praktisch gebied en het wilde een platform zijn voor uitwisseling van ervaringen.

Toch veranderde er het nodige. De NMG werd kort na de oorlog heropgericht en verkreeg in 1947 het predicaat ‘koninklijk’: Koninklijke Nederlandsche Maatschappij tot bevordering der Geneeskunst (KNMG). Omdat oude geschillen nooit waren opgelost en het NTvG in de oorlog was blijven verschijnen, weigerde de KNMG verdere samenwerking. Zij ging verder met *Medisch Contact*, dat sindsdien heeft gefungeerd als haar huisorgaan.⁵⁶ Het moest een rol vervullen bij de belangenbehartiging voor medici en in de discussies over belangrijke maatschappelijk-ethische vraagstukken. Dat laatste is gelukt, want *Medisch Contact* werd in de naoorlogse periode vele malen vaker geciteerd tijdens de debatten in de Staten-Generaal dan het NTvG. De redactie van het NTvG lijkt zich bij deze rolverdeling te hebben neergelegd.

Overigens ondervond de KNMG concurrentie vanwege de immer groeiende specialisatie, die ertoe leidde dat er in de naoorlogse periode nog een twintigtal verenigingen van specialisten werden opgericht. Veel artsen vonden een algemene vereniging daarom minder relevant, waardoor de organisatiegraad via de KNMG geleidelijk is afgenomen.⁵⁷

Het NTvG had in de naoorlogse periode weinig te duchten van andere algemene medische tijdschriften, maar de concurrentie van specialistische tijdschriften werd snel sterker. In 1957 begon het Nederlands Huisartsen Genootschap met de uitgave van het maandblad *Huisarts en Wetenschap* en een jaar later verscheen het eerste nummer van *Interne Geneeskunde*, opgericht door de gelijknamige specialistenvereniging. Door de veroudering van de bevolking ontstond

behoefte aan het *Tijdschrift voor Gerontologie en Geriatrie* (1970) en kwamen er aparte bladen voor de meer praktisch ingestelde medische beroepen, zoals op het gebied van fytotherapie en nucleaire geneeskunde. Het aantal internationale tijdschriften bleef ook groeien. Een korte zoektocht op internet toonde aan dat er na de Tweede Wereldoorlog veertig medisch-specialistische tijdschriften met in de titel *European Journal of...* zijn uitgebracht, waarvan sommige als voortzetting van een nationaal tijdschrift. Voor het NTvG bleef de concurrentie ervan beperkt; ze bedreigden meer de beperkte basis van Nederlandse specialistische tijdschriften. Ook de internationale algemeen medische tijdschriften lijken maar een beperkte bedreiging te zijn geweest. Er zijn geen cijfers beschikbaar over hun bereik in Nederland, maar uit de herinnering van diverse personen kan opgemaakt worden dat aan het eind van de jaren zeventig maar een enkeling een abonnement had op een blad als *The Lancet*. Het groeiend aanbod van specialistische en internationale tijdschriften heeft het NTvG wel doen besluiten om zijn focus bij te stellen en zich meer en meer te richten op informatie die voor alle artsen van belang kon zijn bij de beroepsuitoefening.

Verschuivende rollen van redactie en auteurs

Tijdens het Interbellum was er een kloof ontstaan tussen de groei van het aantal artsen en de groei van het aantal abonnees. Na de Tweede Wereldoorlog is er hard gewerkt aan verbetering en in 1956 was de kloof tussen beide grootheden weer gedicht.⁵⁸ Dit praktisch volledige bereik is in de decennia daarna bestendigd. Het geeft aan hoe belangrijk het NTvG was geworden.

De werkwijze van de redactie voldeed na de oorlog op een aantal punten niet meer. In 1955 werd daarom meer structuur aangebracht door het instellen van rubrieks- of sectieredacteuren. Op deze manier gaf de redactie vorm aan het streven om in een algemeen medisch tijdschrift toch ook de specialismen evenwichtig en deskundig vertegenwoordigd te laten zijn. In de loop van de jaren zestig en zeventig zijn grote maatschappelijke discussies op gang gekomen over ethische vraagstukken als abortus en euthanasie. De redactie stelde de kolommen van het NTvG open voor debat over deze onderwerpen, maar had als beleid dat ze zelf geen standpunten innam. Als gevolg daarvan zijn er intern geen grote conflicten geweest, maar ook niet met de uitgever of de achterban.

De hoofdredacteur was lange tijd ook voorzitter en/of penningmeester van het verenigingsbestuur. In de praktijk betekende dit dat de redactie geen verantwoording hoefde af te leggen. Hoewel deze situatie in toenemende mate als ongewenst werd ervaren, is pas in 1970 een wijziging van de statuten doorgevoerd waarbij bepaald werd dat de leden van de hoofdredactie geen (onder) voorzitter van het bestuur kunnen zijn.

De relatie tussen auteurs en redactie is in de jaren zeventig fundamenteel veranderd. Sinds de oprichting werden ingezonden artikelen door de redactie beoordeeld, maar om het wetenschappelijk karakter van het tijdschrift te onderstrepen is een formeel proces van *peer review* ingevoerd.⁵⁹ Opmerkingen van twee externe beoordelaars moesten door de auteurs worden verwerkt alvorens de redactie een artikel accepteerde voor publicatie.

In de loop van de naoorlogse periode werden de taken van de redactie veel zwaarder. Het bleek al gauw onmogelijk om al die taken in deeltijd of in vrije tijd te vervullen. Daarom werden tijdrovende werkzaamheden vaker toevertrouwd aan de professionals van het redactie bureau. Dat bureau werd versterkt met veel nieuwe functies, van taalcorrectoren tot beheerders van manuscripten. Het NTvG stelde als eis dat artikelen vlot leesbaar en in goed Nederlands gesteld moesten zijn. Om bijdragen van artsen die als schrijver niet per se getalenteerd waren niet te hoeven missen, nam het redactie bureau vaker de taak op zich om inhoudelijk goede stukken bij te werken, natuurlijk zonder de inhoud geweld aan te doen.

Het NTvG heeft lange tijd de gewoonte gehad om de beroepsachtergrond te vermelden van auteurs van wetenschappelijke artikelen (de rubrieken ‘Oorspronkelijke mededelingen’ en ‘Klinische lessen’). Uit een analyse van deze gegevens voor verschillende jaargangen van de naoorlogse periode bleek dat drie groepen ongeveer eenzelfde aantal artikelen voor hun rekening namen: universiteiten, ziekenhuizen en overig (zoals zelfstandig gevestigde artsen en instellingen voor volksgezondheid).⁶⁰

Het eerste wat opvalt bij de bestudering van de oude documenten (zeker ook foto’s) is dat de *dramatis personae* uitsluitend heren zijn, die in taalgebruik en gedrag een zekere deftigheid uitstralen. Geheel in overeenstemming daarmee is dat Nederlandse artsen zich graag ‘geneesheer’ noemden. Zij waren zich kennelijk bewust van het grote maatschappelijk aanzien dat zij genoten. Die karaktertrek is later door hoofdredacteur Ad Dunning (1930-2009) aardig getypeerd:

het NTvG is een zeer deftige meneer, die dan ook gevestigd is in een mooi pand in een chique buurt. Maar naast zijn huis, in de Jan Luykenstraat, staat het voormalige huis van notaris Slis. De Lucky Luyk, het meest beruchte kraakpand van Amsterdam. Zo is dat: ook een hele deftige meneer heeft met veranderingen in de omringende wereld te maken.⁶¹

Het archetypische beeld werd versterkt door het feit dat het NTvG bepaald op grote voet leefde, niet alleen waar het ging om huisvesting, maar ook wat betreft omvang en ondersteuning van de redactie en qua nevenactiviteiten. De

dominantie van de heren bleef lang bestaan. De vergroting van het aandeel van vrouwen in medische beroepen werd maar langzaam zichtbaar in de samenstelling van de redactie. Alleen Charlotte Ruys (1898-1977), hoogleraar aan de Universiteit van Amsterdam, was in de jaren vlak na de oorlog redactielid. Hetzelfde gold voor de participatie van vrouwelijke auteurs.⁶² Overigens ging ook aan de medische faculteiten de feminisering niet bijster vlot; vrouwen werden maar zelden benoemd tot gewoon hoogleraar.

De uitgever als speelbal in fusieprocessen

Ook na de Tweede Wereldoorlog was Bohn de uitgever van het NTvG. Eigenlijk had het tijdschrift het wel getroffen met deze uitgever, die op medisch gebied toonaangevend was geworden, voor zowel boeken, tijdschriften als andere publicaties. Maar Bohn was zowel te breed als te klein om de toegenomen concurrentie onafhankelijk het hoofd te kunnen blijven bieden. De uitgeverij werd meegesleurd in een proces van fusies en overnames. Het spel begon al in 1953, toen de Haagse uitgeverij Nijhoff de aandelen Bohn in handen kreeg. In 1970 nam het Deventer uitgeefconcern Kluwer op zijn beurt de aandelen Nijhoff over. Het bedrijf concentreerde vervolgens al zijn medische tijdschriften (naast het NTvG onder andere het *Netherlands Journal of Medicine* en het *Farmaceutisch Weekblad*) in het bedrijfsonderdeel De Erven Bohn, gevestigd in Amsterdam. De veranderingen in de concernstructuur hebben geen noemenswaardige invloed gehad op de samenwerking tussen redactie en uitgever.

Er was wel een flinke verandering, maar die werd eerder ingegeven door de ontwikkelingen aan de kant van het tijdschrift dan aan de kant van de uitgever. In de loop der tijd waren de inkomsten van het tijdschrift namelijk aanmerkelijk gegroeid, en daarmee de reserves van de vereniging. Het bracht haar ertoe om het financieel beheer van het tijdschrift over te nemen van de uitgever. Na wijziging van de contractvoorwaarden in 1960 betaalde de vereniging een vergoeding aan de uitgever voor de dekking van zijn kosten. Deze vergoeding berustte grotendeels op de advertentie-inkomsten: Bohn kreeg 12 procent van de advertentie-inkomsten en 7 procent van de winst. Elke maand werd op de verwachte uitkering van dat jaar een voorschot betaald door de vereniging aan Bohn.⁶³

Het tijdschrift verandert ingrijpend

Geheel in overeenstemming met zijn missie heeft het NTvG na 1945 ruim aandacht besteed aan alle actuele onderwerpen met betrekking tot de verbetering van de volksgezondheid en het medisch handelen. Een daarvan is

de ontwikkeling van de medische technologie, met als klassiek voorbeeld de ontwikkeling van de hart-longmachine, door onder anderen de Nederlanders Jacob Jongbloed (1895-1974) en Willem Kolff (1911-2009). Daarnaast werd de medische praktijk sterk beïnvloed door maatschappelijke veranderingen, zoals de wens tot het beheersen van geboortes. Op hun beurt hebben technische en farmaceutische ontwikkelingen, zoals kunstmatige inseminatie en de anticonceptiepil, veel maatschappelijke veranderingen ook versterkt.

Minder aandacht kregen vragen met betrekking tot het bestel. In deze periode van snel stijgende welvaart werd de gezondheidszorg flink uitgebreid. Daardoor verdubbelde het aandeel van de kosten van de gezondheidszorg in het bruto binnenlands product, maar dat leek vooralsnog geen probleem te vormen.⁶⁴ De financiering van de gezondheidszorg veranderde in deze periode nauwelijks, wat betekende dat het Ziekenfondsbesluit van 1941 lang heeft standgehouden.⁶⁵

De indeling in rubrieken maakte het mogelijk de diverse elementen uit de missie overzichtelijk te presenteren. Het centrale gedeelte van het tijdschrift bleef voorbehouden aan interessante artikelen uit wetenschap en praktijk, maar op andere gebieden waren er veranderingen. De rubriek 'Referaten', die een beeld moest geven van het beste wat er in het buitenland werd gepresteerd op medisch gebied, werd weliswaar gehandhaafd maar leidde een kwakkelend bestaan. Hoewel het aantal referaten werd teruggebracht en de kwaliteit ervan verbeterde, liep de belangstelling snel terug, vooral door de opkomst van de *Excerpta Medica*. Een andere opvallende ontwikkeling betrof de boekrecensies. Hadden deze voorheen soms de omvang van een flink artikel, niet gespeend van uitgesproken lofprijzingen of veroordelingen, nu werden het steeds vaker boekaankondigingen dan -besprekingen.

Het NTvG had bij de oprichting gekozen voor een klein formaat met de tekst in één kolom:

Ouderen kunnen zich nog de in deftig zwart geklede huisdokter herinneren, onder het visite-rijden lezend in het *Tijdschrift*, dat door zijn geringe afmetingen in de jaszak kon worden meegenomen of een plaats kon vinden in het mandje voorin het rijtuig, samen met de stethoscoop en de zwarte trousse waarin de instrumenten waren geborgen in paars fluweel.⁶⁶

Die opzet heeft lang voldaan, maar efficiënt was ze niet, noch voor de redactie, noch voor de drukker. Er werd dan ook van verschillende kanten geijverd voor een betere en efficiëntere vormgeving. Die werd uiteindelijk gerealiseerd ter gelegenheid van het honderdjarig bestaan in 1957.

Allereerst was er de overstap naar een groter en internationaal gebruikelijker formaat. Daardoor konden grotere tabellen en figuren worden geplaatst. Tegelijk werden nog drie vernieuwingen doorgevoerd. Het tijdschrift kreeg een omslag met vermelding van de inhoudsopgave op de voorkant, waar het aanvankelijk slechts een kop had op de voorpagina (met advertentieomslag). Het werd bovendien ingedeeld in twee kolommen, wat het lezen vergemakkelijkte en meer vrijheid gaf bij de opmaak. Ten slotte werd de spelling van de naam gemoderniseerd en verviel de 'ch' van Nederlandsch. Door deze veranderingen werd een aanmerkelijk efficiënter product gecreëerd: er ging veel meer tekst op een bladzijde. De dikte van de jaargangen werd daardoor praktisch gehalveerd, terwijl het totaal aantal pagina's tussen de 2500 en 3000 lag (gemiddeld 50 tot 60 per nummer).

Een lucratieve zaak

Na de Tweede Wereldoorlog steeg het aantal gewone abonnementen sterk (van ongeveer 6000 in 1945 tot ongeveer 21.000 in 1973). De opsplitsing daarvan in privé-abonnementen en institutionele abonnementen is jammer genoeg niet te achterhalen. Wel is bekend dat in de grotere ziekenhuizen alle afdelingen en klinieken een eigen abonnement hadden. De tijdschriftformule sloeg kennelijk aan bij de verschillende categorieën artsen. Dit enorme bereik werd ook bevorderd via studentabonnementen. Aankomende medici raakten zo vertrouwd met het tijdschrift en men verwachtte dat de ontstane band na het afstuderen zou worden bestendigd.

De sterke marktpositie werkte al gauw door in de financiële cijfers. Het tijdschrift werd zeer aantrekkelijk voor adverteerders. Door de snelle economische groei en de uitbreiding van de medische en gezondheidszorg brak er een periode aan waarin veel advertenties werden aangeboden, zowel voor personeel als voor medische technologie en farmaceutica. In deze hoogtijjaren waren er circa veertig advertentiepagina's per week, plus losse instekers. Dat vertaalde zich in een sterke relatieve stijging: het belang van advertenties in de totale inkomsten steeg van 30 procent in de periode 1945-1950 tot zelfs 55 procent tussen 1975 en 1980.

Deze riantie positie in termen van inkomsten heeft zich vertaald in een opwaartse spiraal, want men kon nu zowel de kwaliteit van het tijdschrift verhogen (door te investeren in een sterkere ondersteuning van de redactie) als de prijs van een abonnement beperken. Inderdaad bleef de prijs van het NTVG ver achter bij de ontwikkeling van de welvaart in Nederland. Het hoeft geen betoog dat deze gunstige prijsstelling weer heeft geholpen om bestaande abonnees te behouden en nieuwe te werven. In de wederopbouwperiode maakte het

NTvG al een fraaie marge op zijn exploitatie, maar daarna werd het tijdschrift uitzonderlijk winstgevend; in 1980 realiseerde het zelfs een marge van 55 procent op de totale omzet. Deze financiële middelen werden uitgekeerd aan de vereniging. Die heeft ze aangewend voor doeleinden die verband hielden met de kernmissie: het bevorderen van de geneeskundige literatuur in Nederland. Zij gaf onder meer inhoud aan deze opdracht door het sponsoren van proefschriften en onderzoek naar de medische geschiedenis, door het ontwikkelen van een eigen thesaurus van medische vaktermen en door de financiering van deeltijdlerstoelen.

Bibliotheek en boekenreeks

Een belangrijk deel van de middelen van vereniging en tijdschrift werd besteed aan het uitbouwen van de bibliotheek en het publiceren van een boekenreeks. Het initiatief voor een eigen bibliotheek werd al in 1914 door hoofdredacteur Van Rijnberk genomen. Sindsdien is een uitzonderlijk fraaie verzameling opgebouwd met als profiel de geschiedenis van de Europese geneeskunde. Eind jaren 1970 werd een systematische catalogus opgesteld. Daaruit bleek dat de collectie 645 boeken en vier handschriften omvatte uit de periode 1485-1800 en rond de 10.000 boeken en brochures uit de periode daarna.

Een ander deel van de middelen werd besteed aan het doen uitgeven van boeken over de voortgang van de medische wetenschap. Vooral bekend is de reeks *Opuscula Neerlandicorum de Arte Medica*, waarin sinds 1907 21 titels verschenen. Om de afzet te stimuleren kregen NTvG-lezers van uitgever Bohn een flinke korting op de aanschafprijs.

Stagnatie en neergang, 1980-2020

Nieuwe omstandigheden

Sinds de oprichting van het NTvG is de missie in essentie dezelfde gebleven, ook in de meest recente periode.⁶⁷ De invulling ervan veranderde wel onder invloed van maatschappelijke ontwikkelingen. Daarbij was natuurlijk het oordeel van de doelgroep van groot belang. In 1993 vroeg het NTvG aan zijn lezers of de missie naar tevredenheid werd vervuld. Uit de antwoorden bleek dat het blad goed werd gelezen en door de lezers positief werd beoordeeld. Het best scoorde de rubriek 'Klinische lessen'. Oorspronkelijke stukken werden slechts gelezen en gewaardeerd door diegenen die er specifiek in geïnteresseerd waren. Meer dan de helft van de respondenten vond het evenwicht tussen de rubrieken goed, al wilden sommigen meer specialistische en anderen juist

meer generalistische stukken. Het lezersonderzoek besloot met de omineuze conclusie dat het door de toegenomen specialisatie steeds moeilijker werd voor alle lezers een optimale informatievoorziening te bieden en dat lezers en redactie met dit euvel dienden te leven.⁶⁸

Professionele tijdschriften vervullen een belangrijke rol in de overdracht van kennis, niet alleen binnen de doelgroep maar ook daarbuiten. Het NTvG was zich daarvan bewust en heeft onderzoek gedaan om de impact van artikelen te meten.⁶⁹ Naast voor de hand liggende effecten op klinische praktijk, onderwijs en onderzoek, bleek er een belangrijke invloed op het algemene publiek en op educatie. Die kwam voort uit de overname van conclusies van NTvG-artikelen in kranten en publiekstijdschriften. De meetbare invloed op de wetgever bleef in deze periode beperkt.⁷⁰

In de loop van zijn geschiedenis heeft het NTvG altijd een praktisch monopolistische positie gehad wat betreft de algemeen medische tijdschriften. Daar is in de laatste decennia geen verandering in opgetreden, maar het tijdschrift voelde in toenemende mate de sterke concurrentie van bladen met een specialistische insteek. De trend tot specialisatie heeft zich tot op de huidige dag voortgezet en nieuwe tijdschriften bleven op de Nederlandse markt verschijnen, zoals het *Nederlands Tijdschrift voor Cardiologie* (1986), het *Nederlands Tijdschrift voor Medische Microbiologie* (1992) en het *Tijdschrift voor Neurologie* (1998). In deze concurrentieslag is het NTvG aan de verliezende hand geweest.

Om een plaats in het veld te behouden, heeft de redactie de focus van het tijdschrift verder aangepast: er wordt weinig oorspronkelijk wetenschappelijk werk meer opgenomen, maar er is veel aandacht voor de vertaling van onderzoek naar de praktijk.

Contact met beroepsvereniging wordt niet hersteld

De beroepsvereniging KNMG verloor in de periode 1980-2010 veel van haar invloed. Steeds minder artsen leken de voordelen van een algemene beroepsvereniging te zien; zij beperkten zich tot het lidmaatschap van een specialistenvereniging. Als gevolg daarvan is het bereik van de KNMG onder artsen fors gedaald (tot minder dan 40 procent in 2009 bij de medisch specialisten). Het verminderde de geloofwaardigheid van de KNMG als spreekbuis van de gehele medische sector. Rond 2015 is daarom ingegrepen en werd besloten tot een verplichte koppeling van het lidmaatschap van de specialistenverenigingen met dat van de KNMG.⁷¹ De KNMG is sindsdien een federatie van ruim dertig beroepsverenigingen en van de medische studentenvereniging, met naar eigen zeggen in 2020 een achterban van ongeveer 59.000 artsen en studenten. De kerntaken van de vernieuwde KNMG zijn ethiek, gezondheidsrecht, opleiding

en registratie. De beroepsbelangen worden behartigd door de specialistenverenigingen, de wetenschapsbelangen door de specialistische wetenschapsverenigingen. De KNMG is actief via een website, sociale media, congressen en *Medisch Contact*. Op *medischcontact.nl* en in het weekblad staan de actualiteit in de medische zorg en ontwikkelingen in de gezondheidszorg centraal.⁷² Er is door deze structuurwijziging geen verandering gekomen in de bijzonder afstandelijke relatie tussen NTvG en KNMG.

Sterk afnemende belangstelling van lezers

Tot ongeveer 1990 liep de groei van de oplage van het NTvG, gemeten over een lange periode, ongeveer gelijk met de groei van het aantal artsen. Vanaf dat toppunt, met 33.000 abonnees, is het beeld ingrijpend veranderd. De oplage stagneerde eerst om vervolgens trendmatig te dalen met ongeveer 1000 per jaar, tot circa 17.000 in 2020. Omdat het aantal artsen in de afgelopen decennia flink toenam, betekende dit een daling van het bereik van praktisch 100 procent in de jaren negentig tot ongeveer 30 procent in 2020.⁷³ Nadere analyse van de recente cijfers laat wel enige variatie tussen deelgroepen (specialisten) zien, maar geen enkele groep scoorde meer dan 50 procent.⁷⁴

De oorzaken van deze achteruitgang zijn complex. Drie liggen er voor de hand: prijs, concurrentie van (gespecialiseerde) tijdschriften en maatschappelijke veranderingen. De prijs van het NTvG is in de afgelopen decennia iets minder snel gestegen dan de welvaart. Met andere woorden: de abonnees ontvingen een (in kwaliteit) beter product tegen een (in reële termen) gedaalde prijs. Dat kan dus niet de verklaring zijn. Een betere verklaring lijkt dat specialisten, die in aantal relatief sterk toenamen, hun belangstelling voor een algemeen medisch tijdschrift als het NTvG hadden verloren. Datzelfde lijkt te gelden voor de ongeveer 8000 huisartsen, die bovendien over een eigen tijdschrift beschikken (*Huisarts en Wetenschap*). In de concurrentiestrijd om de aandacht van de lezer bleek het NTvG aan de verliezende hand.⁷⁵ Ten slotte lijken maatschappelijke veranderingen van belang, die overigens ook voor veel andere tijdschriften gelden, zoals de concurrentie met nieuwe media.

De redactie heeft op meerdere manieren getracht het tij te keren. Een van de meest in het oog springende acties gold de medische studenten. Het idee was om studenten jong bij het tijdschrift te betrekken, in de hoop dat zij ook na hun studie abonnee zouden blijven. In 1998 is daarom het initiatief genomen tot de uitgave van een aparte studenteneditie (NTvG-S). Zo'n initiatief kan succesvol zijn, zoals het sinds jaar en dag verschijnende *Ars Aequi* in de rechtswetenschap heeft aangetoond. De redactie van NTvG-S bestond uit studenten. De inhoud gaf naast wetenschap ook verwijzingen naar voor studenten

interessante websites, zoals informatie over coschappen. Na verloop van tijd is het experiment gestopt, om twee redenen. Ten eerste was het moeilijk de kwaliteit langdurig te waarborgen, ten tweede bood de universiteit gratis toegang tot alle relevante tijdschriften.

De reikwijdte van een tijdschrift is meestal groter dan het aantal abonnees (oplage), afhankelijk van de ratio meelezers/abonnees. Jammer genoeg is er voor het NTvG niet veel bekend over het type abonnement en het medegebruik. In 1992 is een telefonische enquête gehouden waaruit bleek dat 70 procent van de respondenten het NTvG las via een persoonlijk abonnement. De meelee-factor daarvan is laag. Omdat het aandeel groepsabonnementen in de loop der jaren is gestegen, kan een hogere meelee-factor worden verwacht. Maar zelfs als deze factor enorm is gestegen, is dat niet voldoende om het verlies aan abonnees te compenseren. De rol van intermediair is voor het NTvG dus sterk achteruitgegaan, en daarmee ook zijn maatschappelijke impact.

Grondige reorganisatie van de redactie

In de loop van de tijd heeft het NTvG een bewerkelijk en organisatorisch complex productieproces ontwikkeld. Manuscripten volgden een ingewikkelde route, die begon bij een inlezer en verder ging naar de wetenschappelijk eindredacteur, naar de taalkundig eindredacteur en weer terug naar de wetenschappelijk eindredacteur en de auteur, waarna de tekst via opmakers, bureauredacteurs, taalcorrectoren en proeflezers uiteindelijk bij de drukker belandde. In die laatste fasen werden er voortdurend proefdrukken en correcties van en naar de zetter en drukker gestuurd via een koerier. Vaak werd de vraag gesteld of dit tijdrovende en kostbare selectie- en aanpassingsproces wel nodig was. Er was wel een positief effect, want de gepubliceerde teksten werden significant beter beoordeeld dan de oorspronkelijke.⁷⁶

Bij de viering van het 150-jarig jubileum in 2007 werd duidelijk dat het NTvG op de ingeslagen weg niet langer door kon gaan. De werkwijze van de redactie was veel te omstandig en de computersystemen waren uit de tijd. De kosten waren uit de hand gelopen en het tijdschrift maakte flink verlies. De oplossing was om de technologie en organisatie up-to-date te maken. Vanaf 2008 werd het redactieproces grondig gemoderniseerd en volledig gedigitaliseerd.⁷⁷

De modernisering hield in dat het contentmanagementsysteem *Editorial manager* werd ingevoerd. Daarmee is het mogelijk precies na te gaan hoe lang alle stappen in het proces duren, waar problemen zitten en of er tijdswinst te behalen valt. Het systeem heeft de doorlooptijd van manuscripten aanmerkelijk bekort. Het verdere proces van eindredactie is eenvoudig geworden met het programma *Preprint manager*. Een wetenschappelijk eindredacteur heeft

nu de volledige verantwoordelijkheid voor het productieklaar maken van het manuscript. De eindredacteur past de huisstijl toe op het artikel, verbetert de tekst taalkundig, controleert namen en referenties, kijkt kritisch naar de consistentie van alle elementen in de tekst, maakt tabellen, figuren en grafieken op en zorgt voor een correct Engelstalig abstract. De gecorrigeerde tekst gaat nog eenmaal naar de auteur met eventuele vragen. Daarna is de betrokkenheid van eindredactie en auteur voorbij en gaat het artikel in productie, waarbij het wordt gecodeerd voor publicatie in print, op de tablet en op de website. Geaccepteerde artikelen worden vanaf 2009 eerst online gepubliceerd, waarna de hoofdredactie daar elke week een keuze uit maakt voor het gedrukte tijdschrift.



3.7 Een redactievergadering in 2006 onder leiding van hoofdredacteur Jan van Gijn (1942) (rechts van het midden) in de kleine vergaderzaal van het monumentale pand aan de Johannes Vermeerstraat 2 in Amsterdam. Naast de vuistdikke dossiers ook de introductie van de laptop. De redactie bestaat inmiddels voor een derde deel uit vrouwen, maar ze zitten nog niet in het centrum. Vanuit hun lijsten kijken de voorvaders mee over de schouders van de redactieleden.

De omvang van de totale staf op het bureau van het NTvG is flink verminderd (naar ongeveer vijftien fte) als gevolg van de organisatorische en technologische ontwikkelingen. Het bureau staat sinds enige tijd onder leiding van een directeur, die samen met de hoofdredacteur de directie van het tijdschrift vormt. In de samenstelling van de redactie is niet veel verandering opgetreden.

Het NTvG werd en wordt samengesteld door de redactie op basis van door externe auteurs (en redacteuren) aangeleverde bijdragen. Daarbij heeft altijd gegolden dat de schrijver verantwoordelijk is voor de inhoud van het artikel. Recentelijk is die huisregel in juridische termen geformuleerd en in het colofon opgenomen: ‘Redactie en uitgever zijn niet aansprakelijk voor de inhoud van onder auteursnaam opgenomen artikelen.’ Het NTvG kan zich echter niet onttrekken aan de plicht om goed na te gaan of de inhoud van wat wordt gepresenteerd wel deugdelijk is. De eerste check in dit verband is de peer review. De tweede is de controle of de vermelde auteurs daadwerkelijk verantwoordelijk zijn voor het artikel. In dit verband is de integriteitscode van belang. Er zijn strikte protocollen, die in het gehele onderzoekstraject moeten worden gevolgd en gedocumenteerd. Alle schakels moeten hun gedeelte van het onderzoek valideren. Dit leidde tot een groeiend aantal auteurs per artikel. In de periode tussen 1958 en 1998 steeg het gemiddeld aantal auteurs per artikel van 1,2 naar 3,3. Maar leverden die ook altijd een substantiële bijdrage? Met het aanscherpen van de richtlijnen is er op dit punt veel verbeterd.⁷⁸

De behoefte aan beter toegankelijke en zelfs meer journalistiek geschreven artikelen bleef de afgelopen jaren groeien. Dit legde een behoorlijk beslag op de redactie en haar ondersteuning. Daarom worden er sinds enige tijd artikelen bij externe journalisten ondergebracht.

Om de onafhankelijkheid van de redactie ten opzichte van de eigenaar of uitgever juridisch te verankeren, is die vastgelegd in de statuten van de vereniging (nu artikel 28). En omdat in de medische sector belangenverstrengeling op de loer ligt – voornamelijk met geneesmiddelenproducenten en andere financiers van onderzoek –, is in 2007 ook een aantal principes en normen vastgelegd, onder andere in een redactiestatuut.⁷⁹ Om iedere vorm van belangenverstrengeling te voorkomen en volledige transparantie te bieden, werden in het medewerkersoverzicht per hoofd- en sectieredacteur voortaan de belangrijkste werkplek, relevante nevenactiviteiten en eventueel conflicterende belangen vermeld.

Ook de samenstelling van de vereniging is geleidelijk aan gewijzigd. Omdat alle redactieleden voor het leven lid van de vereniging zijn, heeft de vereniging inmiddels 236 leden.⁸⁰ Lange tijd bestond er een (te) nauwe relatie tussen bestuur en redactie. Daar kwam pas begin deze eeuw echt verandering in, naar aanleiding van moeilijk op te lossen problemen binnen bestuur en redactie. De

nieuwe statuten zijn duidelijk (artikel 12): een bestuurslid kan niet ook lid zijn van de directie en/of van de redactie. Daarmee is er een duidelijke scheiding tussen toezicht en uitvoering aangebracht. Eens per jaar is er een Algemene Vergadering, waar zowel bestuur als redactie verantwoording aflegt over het gevoerde beleid.

Auteurs blijven geïnteresseerd

Vanaf de oprichting heeft het NTvG een uitstekende reputatie opgebouwd. Auteurs stelden er eer in om de resultaten van hun werk in het tijdschrift te publiceren, maar sinds enige tijd is die situatie voor wetenschappers sterk veranderd. Er is een bitterhard gevecht gaande om onderzoekfondsen, een strijd die wordt beslecht op grond van reputatie. En reputaties worden gevestigd door publicaties in internationale tijdschriften. Medische faculteiten (tegenwoordig universitair medische centra) beoordelen hun staf op dit criterium.⁸¹ Rond de eeuwwisseling bestond er grote zorg over de bereidheid van gezaghebbende auteurs om ook voor het NTvG te blijven schrijven, maar in 2005 bleek dat nog geen probleem op te leveren. Een duidelijke meerderheid van auteurs die artikelen publiceerden in veel geciteerde tijdschriften leverde ook bijdragen aan het NTvG.⁸² Zij vonden (en vinden) het belangrijk dat hun artikelen daarin als wetenschappelijk erkend worden. Het *peer reviewed*-karakter van het NTvG staat daar borg voor. Daarnaast willen ze dat hun werk bekend werd onder vakgenoten. Een aantal intermediairs is op dit punt behulpzaam. Een belangrijke wereldwijde speler op het biomedisch terrein is de bibliografische database Medline. Auteurs kunnen er dus op vertrouwen dat hun werk onder de aandacht komt van (internationale) beroepsgenoten.

De betrokkenheid van vrouwen als auteur en redacteur nam in deze periode toe. In de jaren tachtig werd een drietal vrouwen in de redactie opgenomen, in de jaren negentig een achtal, in het eerste decennium van deze eeuw een vijftiental. In 2017 was ongeveer 22 procent van het aantal redacteurs vrouw, onder wie de hoofdredacteur. De feminisering van de redactie is daarmee minder ver voortgeschreden dan in de gehele geneeskundige beroepsgroep, maar ze komt wel overeen met de feminisering van de medische faculteiten. Het percentage vrouwelijke hoogleraren ligt immers ook rond de twintig procent. Wat auteurs betreft is de situatie wat sneller veranderd. Tussen 1978 en 1998 nam het aandeel vrouwelijke auteurs sterk toe, tot 21 procent, en in 2015 was dat getal weer verdubbeld: 42 procent.⁸³ Dan nog blijft het sterk achter bij het aandeel van vrouwen in de medische sector.

Relatie uitgever-tijdschrift op nieuwe basis

Vanaf 1960 verzorgde het NTvG een aanzienlijk deel van de productie zelf. Het droeg ook de verantwoordelijkheid voor de bedrijfsmatige exploitatie, terwijl het drukken en brocheren een taak van de uitgever bleef. In de laatste decennia van de vorige eeuw kreeg Bohn te maken met een flinke herschikking van activiteiten binnen nieuwgevormde concerns. Allereerst leidde de fusie tussen Kluwer en Wolters Samsom uiteindelijk tot een samenvoeging van drie werkmatschappijen op het gebied van de gezondheidszorg: in 1990 ontstond Bohn Stafleu Van Loghum (BSL). Nadat Wolters Kluwer had besloten zich te concentreren op haar juridische en fiscale activiteiten kwam BSL in 2002 in handen van PCM-uitgevers (Perscombinatie-Meulenhoff).⁸⁴

De vraag is natuurlijk hoe de grote veranderingen in deze concernstructuur invloed hadden op de samenwerking tussen redactie (vereniging) en uitgever. In de Kluwertijd (1970-2001) zijn er geen grote problemen geweest. De verhouding tussen uitgever en tijdschrift werd eerder omschreven met kwalificaties als 'uitstekend' en 'hartelijk'. De rol van de uitgeverij is intussen wel veranderd. Was ze aanvankelijk vooral die van producent en van acquisiteur van advertenties, gaandeweg is de uitgever gaan meedenken over de ontwikkeling van elektronische opslag en ontsluiting van gegevens en het organiseren van lezersonderzoeken, maar ook over de redactionele organisatie en de productie van een speciale studenteneditie.⁸⁵

BSL ontwikkelde zich tot marktleider op medisch uitgeefgebied. In 2007 werd PCM overgenomen door Springer Science and Business Media, dat zijn positie op de Nederlandse markt voor medische publicaties in 2015 verder versterkte door de overname van de portefeuille gezondheid van Reed Business Nederland. BSL maakt nu deel uit van Springer Nature. De overgang naar Springer leidde tot spanningen. Het concern wilde een zo volledig mogelijke controle hebben over al zijn publicaties; dat is bij het NTvG niet mogelijk. Het wilde bovendien alle bladen aan een bepaalde standaard van werken onderwerpen, wat evenmin goed past bij het NTvG. De redactie heeft daarop besloten alleen nog het beheer van de contracten met betrekking tot drukken en advertentiewerving bij Springer te laten en de andere functies in eigen beheer uit te voeren of aan een andere derde uit te besteden.

Nieuwe onderwerpen

De onderwerpen die in de periode 1980-2020 in het NTvG behandeld werden, weerspiegelden de veranderingen op zowel medisch, maatschappelijk als technisch gebied. De toegenomen welvaart en internationalisering hebben de aard

van het gezondheidsvraagstuk geleidelijk veranderd; er kwamen veel meer welvaartsziekten (zoals diabetes en obesitas), meer ouderdomskwalen (zoals Alzheimer en prostaatanker) en meer niet-inheemse ziekten (zoals Covid-19).

De omvang van de medische zorg is in de laatste decennia sterk gegroeid. In de afgelopen veertig jaar is het aantal artsen praktisch verdubbeld en dat geldt ook voor het aandeel van de kosten van de gezondheidszorg in het Bruto Binnenlands Product. Met een aandeel van om en nabij de 15 procent is zij een van de belangrijkste sectoren in de Nederlandse economie geworden. Voor deze groei zijn verschillende oorzaken aan te wijzen. Allereerst steeg de vraag als gevolg van de vergrijzing. Daarnaast was er een enorme groei van de behandel mogelijkheden, bijvoorbeeld door robotisering. Op medisch-technisch gebied zijn er echt revolutionaire ontwikkelingen geweest: in 1978 kwam bijvoorbeeld de eerste reageerbuisbaby ter wereld en voor de nieuwe ziekte aids werd een test- en behandelwijze ontwikkeld.



3.8 De afbreking van zwangerschap (*abortus provocatus*) was lange tijd verboden. Onder invloed van sterke maatschappelijke druk, tot uiting komend in massale demonstraties, werd de wet aangepast. Hier een beeld van een demonstratie, georganiseerd door Wij vrouwen eisen, in Amsterdam op 27 september 1980.

Ook op medisch-ethisch gebied waren er belangrijke ontwikkelingen. In 1984 werd de abortuswet ingevoerd en in datzelfde jaar oordeelde de Hoge Raad dat euthanasie onder bepaalde voorwaarden is toegestaan (met een beroep op noodsituatie). Twintig jaar later (in 2003) werd een wetsvoorstel van minister (en medicus) Els Borst-Eilers (1932-2014) aangenomen, dat een wettelijk kader gaf aan een ruimere medische toepassing van euthanasie. Hoewel het NTvG in beginsel had afgesproken de discussie over medisch-ethische problemen over te laten aan *Medisch Contact*, publiceerde het regelmatig degelijke artikelen over zulke belangwekkende onderwerpen. Het gezondheidsrecht groeide sterk door wetgeving over bijvoorbeeld patiëntrecht en zorgvuldigheidseisen voor de beroepsuitoefening. Regulering nam toe doordat beroepsorganisaties in deze periode striktere gedragscodes voor hun leden ontwierpen en invoerden. Het NTvG publiceerde erover.

De financiering van de gezondheidszorg werd in 1986 veranderd door de Wet toegang ziektekostenverzekeringen. Deze wet voerde twee typen verzekeringen in: de verplichte verzekering en de particuliere verzekering. Deze verandering kon echter niet verhinderen dat er een toenemend probleem ontstond bij de financiering. De toegenomen vraag en de toegenomen technische mogelijkheden leidden tot hogere kosten. De gezondheidszorg legde een steeds groter beslag op de publieke middelen. De overheid probeerde deze tendens te keren door een drietal maatregelen: verhoging van het eigen risico en de eigen bijdrage, verschuiving van de tweede lijn naar de eerste lijn en prijsafspraken tussen verzekeraars en zorgaanbieders. Om efficiencyredenen fuseerden veel ziekenfondsen. In 2006 werd het oude stelsel van de ziektekostenverzekering (ziekenfondsen en ziektekostenverzekering) afgeschaft en vervangen door een verplichte basisverzekering voor alle ingezetenen. In het NTvG bespraken auteurs zowel de voor- als de nadelen.

De hele ontwikkeling leidde overigens tot een paradoxale situatie van ‘overvloed en onbehagen’. Meer en betere therapieën voor veel ziektes en aandoeningen, betere nazorg en dus een grote gezondheidswinst vertaalden zich niet in een groeiend welvaartsgevoel van de bevolking.

Levend in het gezondste land van Europa beleven wij onszelf niet als gezond en de ontwikkeling van onze gezondheidszorg, regulier of alternatief, bevordert die merkwaardige beleving, gesteund door de media. Die preoccupatie met gezondheid en ziekte in het alledaagse bestaan, is een luxeprobleem, onbehagen in overvloed, ontstaan bij gebrek aan andere uitdagingen.⁸⁶

Kennelijk brengt de vermindering van risico's bij de gemiddelde burger een vergroting mee van de angst voor de overgebleven risico's.

NE 729

NEDERLANDS TIJDSCHRIFT VOOR GENEESKUNDE

2 OKTOBER 1982 126e JAARGANG NR. 40

WEEKBLAD OPLAAG 29.000

van Ned.
01 OKT. 1982
Publicaties K.B.

| | |
|---|---|
| <p>1809 KLINISCHE LESSEN Het belang van een nauwkeurige pre-operatieve anamnese R.B.A. VAN DEN BRINK, J.M. WILMINK en J. VREEKEN</p> <p>1811 OORSPRONKELIJKE STUKKEN Hitteberoerte door inspanning J.C. THUIS, R.J.F. FELT-BERSMA en R.W. TEN KATE</p> <p>1814 De praktijk van het gebruik van de balloncatheter volgens Swan-Ganz bij algemeen chirurgische patiënten J. ROOS</p> <p>1819 Extramembraneuze zwangerschap P.H. VAN DROOGE en A. OKKEN</p> <p>1822 Plasmavervanging in de klinische praktijk A. VAN DE WIEL, J.H. ZWAVELING, J.H. ROMMES en J.W. IMHOF</p> <p>1826 CAPITA SELECTA Protheseologie. I. De armen E.J.K. BOLDINGH</p> <p>1830 Protheseologie. II. De benen E.J.K. BOLDINGH</p> <p>1834 DISCUSSIE EUTHANASIE</p> | <p>1836 BOEKAANKONDIGINGEN</p> <p>1837 REFERATEN Directe werking van danazol op het ovarium</p> <p>1837 MEDEDELINGEN VAN DE GENEESKUNDIGE HOOFDINSPECTIE VAN DE VOLKSGEZONDHEID Pneumokokken-immunisatie</p> <p>1839 MEDEDELINGEN EN BEKENDMAKINGEN Fullbright-studiebeurzen voor de Verenigde Staten - Wertheim Salomonson-medaille</p> <p>1839 INGEZONDEN Darmparasieten bij Vietnamese bootvluchtelingen in Nederland</p> <p>1839 BERICHTEN Buitenland - Binnenland - Doorlopende agenda - Personalia</p> <p>1844 VERENIGINGSVERSLAGEN Nederlandse Vereniging voor Klinische Farmacologie en Biofarmacie</p> <p>1847 Medisch-biologische sectie van de Vereniging voor Statistiek en Nederlandse Vereniging voor Klinische Farmacologie en Biofarmacie</p> <p>1848 VERBETERINGEN</p> |
|---|---|

REDACTIE
Hoofdredactie: prof. dr. L. B. W. JONGKEES, prof. dr. CHR. L. RÜMKE; secretarissen: W. ARTZ en J. VAN DER HEIDE.
Secretaresse van de hoofdredactie: H. OVERWATER.
Redacteuren: prof. dr. E. VAN DIJK, prof. dr. J. K. VAN DER KORST, prof. dr. P. H. SCHMIDT, dr. J. H. M. VAN TONGEREN, prof. dr. P. E. TREFFERS, dr. TH. M. FELTKAMP-VROOM, dr. J. G. KAPSENBERG, dr. J. W. MERKELBACH, prof. dr. J. A. OOSTERHUIS, prof. dr. G. B. A. STOELINGA, prof. dr. H. DOORENBOS, prof. dr. W. A. M. VAN DER KWAST, prof. dr. J. VAN LIMBORGH, prof. dr. J. VAN DER MEER, prof. dr. A. E. VAN VOORTHUISEN.
Productie: Th. M. D. KLÜCK.
UITGEVER: Bohn, Scheltema & Holkema.

TELEFOON: Uitgever (030) 511274. Redactie (020) 720150 724640.

3.9a Formaat en omslag van het NTvG werden in 1957 aangepast aan de gewijzigde lezersvoorkeuren en internationale normen. Deze opmaak, met inhoudsopgave op het voorblad, werd tot 1985 gehandhaafd.

Nederlands Tijdschrift voor Geneeskunde

TE 729

KB

WEEKBLAD, OPLAGE 31.000 – 148E JAARGANG NR. 51 18 DECEMBER 2004

-
- | | |
|---|---|
| <p>Klinische lessen</p> <p>2525 Een submandibulaire zwelling: de speekselklier? E.M.STRABBING, J.G.A.M.DE VISSCHER EN I.VAN DER WAAL</p> <p>Capita selecta</p> <p>2529 Nieuwe inzichten in de adjuvante behandeling van het maagcarcinoom E.P.M.JANSEN, H.BOOT, A.CATS, F.VAN COEVORDEN, F.A.N.ZOETMULDER EN M.VERHEIJ</p> | <p>2535 Het sensitisatiemodel: een methode om een patiënt uit te leggen wat chronische pijn is C.P.VAN WILGEN EN D.KEIZER</p> <p>Medische vignettes</p> <p>2539 Diagnose in beeld (220). Een jonge man met een obstruerende longtumor K.R.LIESKER EN J.L.G.BLAAUWGEERS</p> |
| <p>Oorspronkelijke stukken</p> <p>2540 Verband tussen neuroticisme en laag opleidingsniveau en de kans op posttraumatische stressstoornis bij vrouwen na een miskraam of doodgeboorte I.M.ENGELHARD, M.A.VAN DEN HOUT EN E.G.W.SCHOUTEN</p> <p>Casuïstische mededelingen</p> <p>2544 Inguïnale lymphogranuloma venereum bij een man die seks heeft met mannen; wellicht een voorbeeld van de ontbrekende schakel ter verklaring van de transmissie bij de recent vastgestelde anorectale epidemie A.WOLKERSTORFER, H.J.C.DE VRIES, J.SPAARGAREN, J.S.A.FENNEMA EN E.J.M.VAN LEENT</p> | <p>2547 Twee HIV-positieve mannen met anorectale lymphogranuloma venereum en hepatitis C: opkomende soa's M.A.VAN AGTMAEL EN R.M.PERENBOOM</p> <p>Bijwerkingen van geneesmiddelen</p> <p>2550 Door epoëtine geïnduceerde erythrocytaire aplasie A.V.KHARAGJITSINGH, F.W.DEKKER EN J.P.VANDENBROUCKE</p> |
| <p>2554 Feuilleton De geneesmiddelenindustrie in opspraak: Mercurius of Aesculapius? L.OFFERHAUS</p> <p>2557 Berichten Buitenlands nieuws – Binnenlands nieuws Personalia</p> <p>2560 Nederlands onderzoek in buitenlandse tijdschriften</p> <p>2561 Referaten</p> | <p>2563 Ingezonden – Methoden van urineverzameling voor het bepalen van microalbuminurie: tijd voor consensus – Osteotomie ter hoogte van de knie voor jonge patiënten met gonartrose</p> <p>2565 Boekaankondigingen</p> <p>2566 Verenigingsverslagen – Nederlandse Vereniging voor Anesthesiologie – Nederlandse Vereniging voor Radiologie</p> |
-

3.9b In 1985 werd besloten de indeling van het NTvG in rubrieken duidelijker op het omslag aan te geven. Deze opzet werd tot 2004 gehandhaafd.

Aanpassing van product aan marktveranderingen; rubrieken en vorm

Inhoudelijk heeft zich in het NTvG een verschuiving voorgedaan tussen de drie typen rubrieken: wetenschap (tot uiting komend in de ‘Oorspronkelijke mededelingen’), praktijk (‘Klinische lessen’) en algemene informatie (overige rubrieken). Waar de aandacht eerst uitging naar gedetailleerde verslaglegging van wetenschappelijk onderzoek focust het NTvG nu op het onder de aandacht brengen van onderzoeksresultaten die belangrijk zijn voor de praktijk.⁸⁷ De rol van discussieplatform is al enige tijd versterkt. Elk nummer begint dan ook met een bijdrage van een lid van de hoofdredactie. Daarbij wordt controverse niet gemeden. De redactie kiest vaker voor onderzoeksjournalistiek; een recent voorbeeld is de ontmoediging van het tabaksgebruik, waarbij het tijdschrift optrok met verschillende maatschappelijke organisaties.

Informatie als personalia en boekbesprekingen kreeg geleidelijk een minder prominente plek, net als de verenigingsverslagen. Uit een onderzoek bleek dat die vooral een archieffunctie vervulden en nauwelijks als informatief werden ervaren.⁸⁸ Met de opkomst van de website werden deze onderdelen helemaal uit de papieren versie geschrapt.

Het advertentiegedeelte bleef krimpen en de kwaliteit van de advertenties liep achteruit.⁸⁹ Daarom werd in 2016 het aparte advertentiegedeelte opgeheven. Advertenties staan nu voor en achter in het tijdschrift.

Het NTvG heeft zich qua vorm voortdurend aangepast aan de eisen van de tijd. Daarmee is het huidige blad wat een aantal kenmerken betreft duidelijk anders dan voorheen. Begin jaren tachtig bleek dat de traditionele opmaak leidde tot ruimtegebrek. In 1985 werd de typografie aangepast, waardoor de inhoud van elk nummer met 30 procent kon toenemen. In 2005 werden verdere typografische veranderingen doorgevoerd om het blad aan te passen aan de verwachtingen van de lezer. Het meest opvallend is de verbetering van het beeldmateriaal bij de artikelen. In 2009 werd een flinke *restyling* doorgevoerd om het tijdschrift een aantrekkelijker uiterlijk te geven. Voortaan werden op het omslag foto’s geplaatst (met korte toelichting), die inmiddels een divers karakter hebben (zie kleurenkatern).

Aan het eind van de twintigste eeuw maakten de technologische vernieuwingen het mogelijk om op dit stuk tegen relatief lage kosten grote verbeteringen aan te brengen. De stijl van het tijdschrift is door dit alles veranderd, van deftigheid is geen sprake meer. Dat blijkt ook uit de foto’s waarmee de informeel geklede redactieleden worden afgebeeld bij hun artikelen en commentaren. De omgangsvormen zijn eveneens lossier geworden (voornamen, geen academische titels meer).

Traditioneel werd alleen de volledige naam van het tijdschrift op het omslag genoemd, maar in lijn met een toenemend maatschappelijk gebruik van afkortingen (zoals *ESB* en *NJB*) is ook het *NTvG* daar begin deze eeuw mee begonnen (overigens in bescheiden formaat). Tegenwoordig wordt juist de afkorting groot geplaatst en wordt de naam veel kleiner afgedrukt. In de eerste eeuw van zijn bestaan werd korthedshalve naar het ‘Tijdschrift’ verwezen. We zien in 1920 in het blad zelf verwijzingen verschijnen naar ‘Ned. Tijdschrift voor Geneeskunde’ en in 1980 ook naar ‘Ned. T. Geneesk.’ Van 1997 tot 2015 werd in de voetregel de afkorting ‘Ned Tijdschr Geneeskd’ gebruikt. Sinds enige tijd wordt er in publicaties en in het spraakgebruik standaard met de afkorting *NTvG* gewerkt.

Bedrijfsvoering: opklimmen uit een diep dal

De economische crisis van de jaren zeventig had in eerste instantie weinig effect op het aantal abonnementen. Daarmee bleef gedurende twee decennia de hoofdstroom van de inkomsten intact. Maar de opbrengsten uit advertenties kregen wel een klap, ondanks het feit dat de medische sector in beginsel weinig conjunctuurgevoelig is. Als we in ogeschouw nemen dat het kosten-niveau van het *NTvG* traditioneel hoog lag, moest dit wel leiden tot een forse daling van de winstgevendheid. Met de opleving in de jaren tachtig kon de situatie weer worden omgebogen en in het begin van de jaren negentig bereikte de winst zelfs een hoogtepunt.

Midden jaren negentig trad een negatieve spiraal in werking. Enerzijds liep het aantal abonnementen gestaag en flink terug. Datzelfde gold voor de advertentieopbrengsten. Had het tijdschrift rond 2000 per nummer nog ongeveer twintig pagina’s advertenties, inmiddels is het aantal beperkt tot enkele bladzijden.⁹⁰ Anderzijds stegen in de laatste jaren van de vorige eeuw de redactiekosten enorm. Zo gebeurde het dat het exploitatiesaldo snel terugliep en in 1999 zelfs omsloeg in een verlies. Door het talmen met maatregelen liep dat verlies op tot bijna 1 miljoen euro in 2005. In de laatste jaren is er krachtig omgebogen. Door technologische en organisatorische verbeteringen is een groot aantal kostenposten verlaagd. Verder werden het *NTvG-S* en de boeken-serie stopgezet. De abonnementsprijs werd verhoogd omdat medici die werkzaam waren in ziekenhuizen (een groot deel van de abonnees) de kosten van het tijdschrift konden dekken uit een persoonlijk budget voor het bijhouden van vakkennis. Daarnaast werden de honoraria afgeschaft, eveneens een substantiële post.⁹¹ Dit pakket maatregelen is uitermate succesvol geweest. De laatste jaren maakt het blad gemiddeld weer een comfortabele marge.

Bibliotheek en boekenreeks

Er werd sinds de opbouw van de bibliotheek eigenlijk al gediscussieerd over het nut van een grote historische bibliotheek voor een tijdschrift als het *NTvG*. In de afgelopen decennia is de overtuiging gegroeid dat die geen meerwaarde heeft op andere (medische) bibliotheken in Nederland. In 2019 is besloten alleen de waardevolle antiquarische boeken te behouden (eerder als belegging dan vanuit een onderzoeksfunctie). De overige documenten, een grote verzameling van medische boeken en tijdschriften, zijn overgebracht naar het Trefpunt Medische Geschiedenis in Urk.

Vereniging en tijdschrift zijn tot 2009 doorgedaan met het financieren van publicaties, waarna deze activiteit vooral om bedrijfseconomische redenen is beëindigd.

Van print naar digitaal?

Rond de eeuwwisseling heeft het tijdschrift een website opgezet. Die gaf aanvankelijk niet veel mogelijkheden en werd door de gebruikers als matig beoordeeld. Na enig experimenteren met diverse functies en informatieproducten heeft het *NTvG* ervoor gekozen alleen een eenvoudig product in de markt te zetten, dat uitsluitend beschikbaar is voor abonnees. Het bestaat uit vrije toegang tot alle artikelen en informatie op de website, en uit toezending van de papieren versie van het tijdschrift, dat iedere week door de redactie wordt samengesteld op basis van artikelen die elektronisch al werden gepubliceerd. Wie geen prijs op de gedrukte versie stelt kan een beperkte korting op de abonnementsprijs krijgen. Overigens heeft de internetrevolutie het mogelijk gemaakt het verlies aan impact, dat het gevolg is van de terugloop van het aantal abonnees, enigszins te compenseren. Dat gebeurt via het systeem van volgers: mensen die wel inzicht hebben in de aard van de inhoud van het tijdschrift, maar geen toegang hebben tot de artikelen zelf. De betrokken groepen zijn omvangrijk: ongeveer 80.000 gebruikers op LinkedIn, Twitter, Facebook en Instagram.

Evaluatie

Het *NTvG* bestond in 2020 meer dan 160 jaar. Dat is een prestatie van formaat. Het heeft deze lange levensduur gemeen met de belangrijkste buitenlandse algemene medische en wekelijks verschijnende tijdschriften, zoals *The Lancet*. Wanneer we terugkijken op de weg die het *NTvG* in anderhalve eeuw heeft

afgelegd, komen vragen op als ‘Heeft het tijdschrift zijn doelstellingen bereikt (zijn missie volbracht)?’, ‘Welke factoren hebben succes of falen veroorzaakt?’ en ‘Wat voor aanpassingen in vorm en inhoud heeft het moeten doorvoeren om relevant te blijven?’ Deze vragen zijn uiteraard al eerder gesteld, en bij jubilea is er een antwoord op geformuleerd.

Zelfevaluatie

Bij het vijftigjarig jubileum, in 1907, is een systematische evaluatie gemaakt door redactie en bestuur. Hoofdredacteur Hendrik Burger (1864-1957) aarzelde niet bij deze gelegenheid de loftrumpet te steken:

[...] wij kunnen ons beroepen op den bloei en den welstand van het Tijdschrift, op zijn toeneming in omvang, in lezerstal, in vrijwillige bijdragen bovenal. Wij kunnen in deze laatste feiten het bewijs zien van waarlijk vleiende belangstelling van de zijden der vakgenooten, en daar wij hun oordeel hoogschatten langs middelijken weg besluiten tot een niet onbevredigende uitkomst van ons pogen. [...]

Ja, men sta het ons toe op onzen feestdag, dat wij ons verhoovaardigen in deze welvaartsteekenen, waaruit met welwillendheid de gevolgtrekking kan worden gemaakt, dat ons Tijdschrift meer en meer is geworden het algemeen orgaan der Nederlandsche geneeskunde, de onmisbare raadsman van den Nederlandschen geneesheer.⁹²

In zijn feestrede refereerde Burger aan de enorme vooruitgang die door de medische wetenschap was geboekt en hij stelde dat het tijdschrift de ontwikkelingen goed had overgebracht aan de doelgroep. Hij was er trots op dat de gebruikers kennelijk tevreden waren met het blad, aangezien het aantal abonnementen op gelijke hoogte was gekomen met het aantal artsen in Nederland. Burger was ook trots op de grote bereidheid van collega's om bijdragen te leveren. Hij gaf de rubrieken aan die waren ingevoerd om aan de doelstelling van internationale berichtgeving en de status van discussieplatform te voldoen. Alle reden dus voor tevredenheid. Maar de hoofdredacteur meldde ook de scherpe kritiek die regelmatig werd geuit op de lakse manier waarop het tijdschrift de taak van belangenbehartiging vervulde. Er was evenwel troost te putten uit het feit dat een zware commissie van de NMG met eigen ogen had kunnen zien hoe moeilijk het voor een redactie is om die deeltaak goed vorm te geven.



3.10 Op 9 januari 1932 vierde het NTvG zijn 75-jarig bestaan in de aula van de Universiteit van Amsterdam. Met de keuze voor deze locatie onderstreepte de redactie de wetenschappelijke ambities van het tijdschrift. Op tafel een selectie uit de verschenen jaargangen.

Bij het honderdjarig jubileum verscheen een boek over de tweede vijftig jaar. De geschiedschrijver over deze periode, Van Valkenburg, is opmerkelijk beknopt over wat wel en wat niet is bereikt. Hij noemde het tijdschrift ‘een spiegeling van de stand der geneeskunde, zoals zij in Nederland werd beoefend’.⁹³ Verder nodigde hij de lezer uit het tijdschrift erop na te slaan of het zijn voornaamste taak goed uitvoerde. Over de rollen van platform en van belangenbehartiger vermeldde hij kort dat het NTvG de discussies over maatschappelijk-ethische vraagstukken en de verbetering van de positie van de medische stand verder overliet aan de KNMG.

Bij het 150-jarig jubileum is opnieuw een geschiedenis van het NTvG geschreven. De auteurs zijn aan het slot van hun onderzoek positief over de mate waarin de twee hoofdfuncties zijn gerealiseerd en de aanpassing van de vorm die daarvoor nodig was. Zij geven verder verspreid door het boek aan dat het NTvG ook een zekere rol heeft gespeeld in het publieke debat over medisch-ethische vraagstukken als de pil, abortus en euthanasie. Al liep het daarbij bepaald niet voorop en meed de redactie controversiële kwesties lange tijd. Dat leidt de auteurs (Van der Meer en Van ’t Hof) tot de conclusie dat de huidige lezer zich terugkijkend zou kunnen verbazen ‘over conservatieve opvattingen, onzakelijke bedrijfsvoering, starre intermenselijke verhoudingen op het redactiekantoor en zo meer’. Maar het is goed een en ander in het perspectief

van de tijd te zien, en in dat perspectief blijkt het tijdschrift qua vorm en inhoud sterk verbeterd te zijn. Daarbij wijzen de auteurs erop dat hogere eisen aan de artikelen worden gesteld en dat peer review zonder aanzien des persoons op gang is gekomen.⁹⁴

De geschiedschrijvers waren niet bijzonder mededeelzaam over de bedrijfs-economische kant van het tijdschrift. Zij maakten wel beknopt duidelijk dat het NTvG in de bloeiaren uitzonderlijk goed presteerde: het aantal abonnees verviervoudigde tussen 1945 en 1980 en er werden grote winsten gemaakt. Daartegenover staat dat de oplage en het financiële resultaat nadien flink zijn teruggelopen. Deze teruggang heeft zich na het jubileum in 2007 voor wat betreft de oplage verder doorgezet, maar de rentabiliteit is verbeterd.

Slotoverwegingen

De hierboven gegeven evaluaties komen van ‘insiders’, maar bij kritische beschouwing blijken ze toch aardig juist. Door de bank genomen heeft het NTvG zich goed van zijn belangrijkste taken gekweten.

De oprichting van het NTvG stond in het teken van het streven naar een goede wetenschappelijke fundering van het medisch handelen en naar een verbetering van de volksgezondheid. Het tijdschrift heeft al snel in die behoefte voorzien, want in de loop van haar eerste halve eeuw werd het NTvG een gerespecteerd tijdschrift, waar praktisch de hele professie zich omheen had geschaard. Ook gedurende zijn gehele verdere bestaan heeft het tijdschrift aan zijn streven vastgehouden. Het heeft zijn wetenschappelijk karakter structureel gewaarborgd door het opnemen van veel hoogleraren in de redactie.⁹⁵

Het NTvG heeft langdurig een belangrijk gedeelte van zijn brede doelgroep bereikt. Het heeft daarmee bijgedragen aan een snelle verbetering van de volksgezondheid, die weer een positieve invloed heeft gehad op het menselijk kapitaal van het land en vervolgens bijgedragen heeft aan de transitie van de Nederlandse maatschappij.

In de eerste honderd jaar van zijn bestaan heeft het NTvG met beperkt succes gewerkt aan twee andere delen van zijn initiële missie: de belangenbehartiging van de beroepsgroep en de beïnvloeding van het beleid. Al snel na de Tweede Wereldoorlog heeft het tijdschrift die twee taken overgelaten aan de beroepsvereniging.

Het bleef niet bij die veranderingen, want ook de kerntaak stond sinds de Tweede Wereldoorlog onder druk als gevolg van toenemende concurrentie van internationale en gespecialiseerde tijdschriften. De formule van het NTvG was niet voor iedereen blijvend aantrekkelijk. Werden rond 1960 nog praktisch alle artsen door het tijdschrift bereikt, daarna werd dat langzaam minder. Eerst

in relatieve zin, maar sinds de jaren negentig zelfs in absolute aantallen. Het *NTvG* van nu wordt nog maar door een op de vier artsen gelezen. Het hoeft geen betoog dat de impact van het blad op de ontwikkelingen in de medische sector aanmerkelijk terugliep, en daarmee de invloed op de maatschappij.

De doelgroep (artsen) was al bij verschijning van het eerste nummer zo groot, dat een gezonde exploitatie van het *NTvG* meteen mogelijk was. Die basis is voortdurend uitgebreid. De inkomsten uit abonnementsgelden en advertenties waren ruim, waardoor het *NTvG* voor een relatief lage abonnementsprijs een aantrekkelijk blad kon bieden. De marges waren zelfs zo ruim dat de uitgever een aantal nevendoelen kon realiseren, zoals het ondersteunen van onderzoek en het uitgeven van medische boeken.

Het *NTvG* is al sinds de oprichting een weekblad. Ondanks de praktische moeilijkheden die zo nu en dan optraden, zijn de afleveringen altijd wekelijks en op tijd verschenen. Met het regelmatig doorvoeren van modernisering in het format en de lay-out, wist het tijdschrift zich telkens weer aan te passen aan veranderde lezersvoorkeuren. Het heeft hieraan, dankzij de over het algemeen buitengewoon gunstige financiële en bestuurlijke positie, ook de laatste decennia vast kunnen houden, toen de kosten van drukken en verzenden sterk opliepen, terwijl de inkomsten achter begonnen te lopen.

4

De Ingenieur

Herhaaldelijk werd de behoefte gevoeld aan een periodiek blad, gewijd aan de Techniek en de Oeconomie van Openbare werken en Nijverheid, aan een blad, dat hen, die de ingenieurswetenschappen beoefenen of met de ingenieurswereld in verbinding staan, gelegenheid zou geven omtrent onderwerpen van technisch – maatschappelijken aard van gedachten te wisselen; [...] aan een orgaan, waarin de talrijke zich voordoende strijdvragen behandeling zouden kunnen vinden, waarin de openbare meening zou kunnen worden geleid en voorgelicht.¹

Voorgeschiedenis en start: 1850-1886

Met bovenstaande woorden maakte de redactie in het eerste nummer van *De Ingenieur*, verschenen in 1886, de bedoeling van het tijdschrift duidelijk:² een platform bieden voor ingenieurs en andere bij het vak betrokkenen om inhoudelijk vrijuit van gedachten te wisselen. Het belang van ingenieurs was in de loop van de negentiende eeuw sterk gegroeid. In de eerste helft waren ze vooral betrokken geweest bij de aanleg van een infrastructuur die het proces van economische groei moest bevorderen, terwijl de zich ontwikkelende industrie in de tweede helft nadrukkelijk een beroep op hen ging doen.

De noodzaak van een wetenschappelijke opleiding als grondslag voor een goede uitoefening van het beroep van ingenieur werd zichtbaar belangrijker. Een voorbeeld om dit aan te tonen. In verband met het toegenomen verkeer moest de scheepvaartverbinding over de grote rivieren verbeterd worden. In 1850 bestonden er nog geen goede kaarten, geen betrouwbare hoogtemetingen en geen consistente stroomgegevens. Werkzaamheden ter verbetering van de bevaarbaarheid van de rivieren en ter vermindering van overstromingen werden niet landelijk aangepakt. Ingenieurs werkten op grond van hun ervaring en van gissingen. Geleidelijk werd echter door Rijkswaterstaat de wetenschappelijke basis voor een beter beheer gelegd en rond 1900 werden infrastructuurele maatregelen genomen op grond van wiskundige berekeningen van het

functioneren van het gehele rivierenstelsel.³ Ook in andere sectoren van de maatschappij waren halverwege de negentiende eeuw de meeste technici nog praktijkmensen, eerder met een ambachtelijke dan een wetenschappelijke kijk op hun vak.

In die tijd verliep de communicatie met beroepsgenoten meestal via tijdschriften die erg praktisch en nog niet bijzonder gespecialiseerd waren.⁴ Een voorbeeld is het *Tijdschrift ter Bevordering van Nijverheid*, in 1853 opgericht door de Nederlandse Huishoudelijke Maatschappij, de voorloper van de Nederlandse Maatschappij voor Nijverheid en Handel. In de eerste jaren stond dit omvangrijke tijdschrift vol met gedetailleerde beschrijvingen van productieprocessen en octrooien. Maar de aandacht verschoof langzaam naar de meer ‘oeconomische’ onderwerpen.

Ingenieurs moesten voor beroepsinformatie hun heil dus elders zoeken, wat nog niet zo gemakkelijk was. Er waren wel enkele tijdschriften met een duidelijke oriëntatie op specifieke technische onderwerpen. Zo verscheen vanaf 1844 (elke zondag!) *De Nederlandsche Stoompost* en vanaf 1866 *De Opmerker*, volgens de titelpagina ‘een weekblad voor architecten, ingenieurs, fabrikanten en aannemers van publieke werken’.⁵ Maar dit soort bladen voorzag niet in de behoefte aan gedegen informatie over de ontwikkelingen in wetenschap en techniek. Uitgevers ontplooiden geen initiatieven voor de oprichting van technische tijdschriften, dus namen beroepsbeoefenaren het heft in eigen hand. Zij richtten beroepsverenigingen op, die een eigen tijdschrift gingen uitgeven.

De eerste was de Vereniging van Ingenieurs, die in 1847 op initiatief van drie ingenieurs werd opgericht. Ze kreeg meteen de bescherming van kroonprins Willem II en binnen een halfjaar, meteen nadat hij koning was geworden, verleende hij het predicaat ‘Koninklijk’ om het belang van het initiatief te onderstrepen. De oprichters spiegelde zich aan het in 1818 gevestigde Institution of Civil Engineers in Londen. Dit leidde tot de oprichting van het Koninklijk Instituut van Ingenieurs (KIVI). Het doel van het KIVI werd kernachtig omschreven als: ‘de bevordering van de wetenschap en kunst van den ingenieur in den meest uitgebreiden zin en van de daarmee samenhangende maatschappelijke belangen’. Het KIVI wilde dat doel bereiken door vergaderingen te beleggen waar technische vraagstukken behandeld werden en door tijdschriften en andere werken uit te geven. Het bestuur vergaderde aanvankelijk in de gebouwen van de Koninklijke Akademie in Delft; later kreeg het instituut een eigen gebouw in Den Haag.⁶

In 1853 ontstond naast het KIVI de Vereeniging van Burgerlijke Ingenieurs (VvBI), die specifiek de belangen wilde behartigen van ingenieurs die waren afgestudeerd aan de Polytechnische School in Delft. De reden? Betrokkenen achtten de in Delft genoten vorming superieur aan die van de andere instellingen.

De leden waren overigens niet talrijk; in de tweede helft van de eeuw bleef hun aantal beperkt tot enkele honderden. De vereniging trad op als organisator van conferenties over specifieke onderwerpen, bemoeide zich met de kwaliteit van het onderwijs in Delft en behartigde de belangen van de beroepsgroep.⁷

Beide organisaties besloten tot het uitgeven van een blad.⁸ Het KIVI lanceerde al in 1848 het *Tijdschrift van het Koninklijk Instituut van Ingenieurs*. Frequentie, vorm en inhoud zijn meerdere keren aangepast, maar zelden tot algemene tevredenheid. De VvBI vond dat het beter kon en moest, en lanceerde in mei 1885 een prospectus voor *De Ingenieur*.⁹ Als belangrijkste motief voor de uitgave van een eigen tijdschrift noemden de initiatiefnemers het belang van een gedachte-uitwisseling in de ingenieurswereld over onderwerpen van ‘technisch-maatschappelijke aard’. Op die manier konden de ingenieurs het belang van dergelijke onderwerpen aan een algemener publiek tonen en zo natuurlijk ook hun eigen positie versterken.

Men vond in de Haagse firma Belinfante een uitgever die bereid was het risico aan te gaan. Een jaar later verscheen het eerste nummer. De redactie heeft vanaf het begin sterk gesteund op verenigingsleden die belangrijke functies bekleedden in het bedrijfsleven en bij de overheid. Zij onderhield ook een nauwe relatie met de wetenschappelijke staf van de Polytechnische School in Delft.

Beide verenigingen en tijdschriften zaten regelmatig in elkaars vaarwater. De besturen en redacties zagen in dat de concurrentie veel nadelen had en zochten toenadering. In 1900 leidde dat tot het besluit om voortaan één tijdschrift uit te geven. De keuze viel op voortzetting van *De Ingenieur*.¹⁰ Dat lag ook voor de hand, omdat de discussie over de grondslag van het beroep intussen in het voordeel van de wetenschap was uitgevallen. En de keuze werd vergemakkelijkt door de titel, die kort en krachtig de doelgroep benoemde. Bovendien had *De Ingenieur* een betere reputatie, zowel qua inhoud als verschijningsfrequentie. Als grootste organisatie nam het KIVI de exploitatie op zich.

Het leggen van een stevige basis: 1886 tot 1914

Duidelijke omschrijving van missie en doelgroep

Bij de oprichting van *De Ingenieur* in 1886 gaf het VvBI-bestuur een ruime, driedelige doelstelling mee aan het tijdschrift. Het diende allereerst toegepast-wetenschappelijke informatie te leveren voor een professionele doelgroep. Die had uitdagingen te over: op het gebied van vervoersinfrastructuur, industriële ontwikkeling en energievoorziening moesten innovatieve oplossingen worden gevonden. Daarnaast moest het tijdschrift ingaan op oplossingen

DE INGENIEUR.

Orgaan
DER
VEREENIGING VAN BURGERLIJKE INGENIEURS.

1^e Jaargang. 1886. — № 1.

Weekblad gewijd aan de techniek en de economie van Openbare Werken en Nijverheid.

| | | |
|--|--|---|
| <p>Prijs per Jaargang. <i>Francs per post.</i></p> <p>Voor Nederland f 8.— Voor de Ned. Koloniën en het Buitenland met voorzigtigheid 10.50</p> <p>Voor leden der Vereeniging van Burgerlijke Ingenieurs worden bovenstaande prijzen met f 2.— verminderd</p> <p>Over het bedrag der abonneminten in Nederland wordt halfjaarlijks door de Administratie beslist</p> <p>Afzonderlijke nummers 50 cents</p> | <p>Versijnt elken Zaterdag.</p> <p>Abonneminten, stukken en afdelingslijsten, boeken brochures, enz. te krijgen aan de <i>Redactie</i> Daresseer straat No. 51. te 's-Gravenhage</p> <p>Advertentien te zenden aan de <i>Administratie</i>, Gravenhage, voorheen: A. D. Bouwman, Perleweggracht No. 19. te 's-Gravenhage</p> | <p>Prijs der Advertentien.</p> <p>Per regel f 0.25</p> <p>Per regel der korte aankondigingen in de rubriek "gevraagte en aangeboden betrekkingen", welke in eenmaal geplaatst worden 0.25</p> <p>Voor geregelde plaatsing van annonces kan men zich bij de Administratie tot verminderde prijs abonneren.</p> |
|--|--|---|

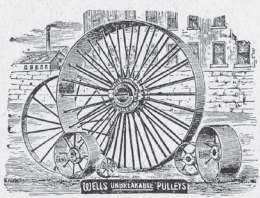

WELLS'

Gesmeed IJzeren Riemschijven

(1) worden spoedig geleverd door de Agenten

WIJNMALEN & HAUSMANN, ROTTERDAM.

| | |
|--|---|
| <p style="text-align: center;">REPERTORIUM DER LITERATUUR VAN DEN Nederlandschen Waterstaat, BEWERKT DOOR P. H. KEMPER. 's-Gravenhage, MARTINUS NIJHOFF, 1883. Prijis f 1.— (21)</p> <p>Dit werk, uitgegeven van wege de Vereeniging van Burgerlijke Ingenieurs, bevat eene alphabetisch gerangschikte opgaaft van titels van de zeer talrijke monographien, welke in de laatste drie eeuwen over den Nederlandschen Waterstaat zijn verschenen</p> | <p style="text-align: center;">Uitgave van A. EELTJES, Rotterdam. MARTINI BUNS & KOCK, Korte Beschrijving DER GROOTE VASTE SPOORWEGBRUGGEN IN NEDERLAND, MET EEN VOORWOORD VAN N. TH. MICHAELIS. <i>Directeur voor de Spoorwegen.</i> (19)</p> <p>Een deel gr. 8o met een kaartje en een atlas van 18 platen langw. 4o. Prijs f 5.— Ook met franschen tekst tot denzelfden prijs te bekomen. Exemplaren met beide teksten f 6.50.</p> |
|--|---|

| | |
|--|---|
| <p style="text-align: center;">VAN DEN HONERT & PUNT. AMSTERDAM.</p> <p style="text-align: center;">Vertegenwoordigers voor Nederland van de (36) COMPAGNIE GÉNÉRALE DES CONDUITES D'EAU te Venes (Luik).</p> <p>Leveren in deugdelijk fabrikaat en tot zeer concurrerende prijzen.</p> <p>Gegieten IJzeren Buizen en Hulpstukken, met ook en speciaal, voor de gewone verbinding met looie en lood of voor verbinding met castijstone systeme <i>BOAZE of THAYER.</i></p> <p>Flensbuizen met ruwe en afgepraalde flensen en geboorde bouglaten.</p> <p>Buizen met aangegeven v'leugels, Standpijpen, afsluiters voor waterleidingen, idem systeme <i>FRANZ.</i></p> <p>Verschillende toestellen voor Waterleidingen. Brand- en Sproetkranen.</p> <p>Toestellen voor Gasfabrieken: afsluiters met schuiven, Condensors, Scrubbers, Letorten, Mondstukken, Zuiverings toestellen enz. enz.</p> <p>Compleete aanteeg en inrichting van Water- en Gasleidingen, Gasfabrieken enz.</p> | <p>Eene bijna vijftigjarige ondervinding in Duitschland heeft het KYANISEREN doen kennen als een afdoende maatregel tegen champignon en verrotten. Dit reuk- en kleurloos preparaat kan men zowel bij binnen- als buitenwerk toepassen, daar het gekyaniseerde hout als gewoon kan geverft worden. (18)</p> <p>Beleefde neem ik daarom de vrijheid om mijne KYANISEERFABRIEK bij voortdoring aan te bevelen voor het kyaniseren van alle houtwaren, als perkoenpalen, telegraafpalen, dwarsliggers, sluisdeuren, afsluitboomen, afrasteringen, wachthuisen, serres, broekbakken, broekramen enz.</p> <p>Op verlangen kan alles volgens tekening worden gered gemaakt in de aan mijne fabriek verbonden timmerwinkel.</p> <p style="text-align: right;">Rotterdam, <i>Van Der Dienaar,</i> 2 Januari 1886. JAN VAN DER POT.</p> |
|--|---|

4.1a De eerste pagina van het eerste nummer van *De Ingenieur* (1886). Advertenties, zelfs op het voorblad, waren in dit stadium noodzakelijk om het blad levensvatbaar te maken.

15^e Jaargang.

1900. — № 50.

DE INGENIEUR.

769

Orgaan

VAN HET KON. INSTITUUT VAN INGENIEURS — VAN DE VEREENIGING VAN DELFTSCHE INGENIEURS.

Weekblad gewijd aan de techniek en de economie van Openbare Werken en Nijverheid.

Het Koninklijk Instituut van Ingenieurs en de Vereeniging van Delftsche Ingenieurs stellen zich in geen deele verantwoordelijk voor de denkbeelden in de onderscheiden bijdragen ontwikkeld of toegelicht.

Commissie van Toezicht: W. F. LEMMANS, Hoofd-inspecteur van den Rijks-Waterstaat, te 's-Gravenhage, *president*; E. H. STIELTJES, lid van den Raad van Toezicht op de Spoorwegdiensten, te 's-Gravenhage, *secretaris*; J. C. DUXHOORN, hoogleeraar in de Werktuigbouwkunde aan de Polytechnische School, te Delft.

Verantwoordelijk Hoofdredacteur: R. A. VAN SANDICK.

| Prijs per Jaargang: | Verscijnt elken Zaterdag. | Prijs der Advertentiën: |
|--|--|---|
| <i>Francs per post.</i> | ABONNEMENTEN, stukken en mededeelingen, boeken, brochures, enz., te richten aan den HOOFDREDACTEUR; Troosthoorn, 's-Gravenhage 1912 en Schevevingen 6000 | Per regel / 0.25 |
| Voor Nederland / 8.— | <i>Diligentie, Lange Voorhout, te 's-Gravenhage.</i> | Groote letters naar plaatsruimte. |
| Voor het Buitenland met vooruitbetaling 10.20 | ADVERTENTIËN uiterlijk vrijdag 12 ure des voormiddags in te zenden aan de ADMINISTRATIE van dit blad, Postbuispost No. 19, te 's-Gravenhage. | Abonnementen volgens afzonderlijke overeenkomst. |
| Men abonneert zich voor een jaargang (1 Jan—31 Dec). | HOOFDVERTEGENWOORDELIJKE VOOR NEDERLAND: C. W. BETHOLE, Advocaat-Bureau, Rotterdam. | Advertentiën van Aankondigingen / 0.15 per regel. |
| Over het bedrag der abonnementen in Nederland wordt <i>aanjaarslijks</i> door de Administratie bescheit. | Afzonderlijke Nummers worden — voor zoover de voorraad strekt — het eerst aan Abonnees gegeven. | Idem bij 2e en 3e plaatsing / 0.10 per regel. |
| Afzonderlijke nummers 20 cents. — Bewijsnummers 10 cents. | 's-Gravenhage, 15 December 1900. | Bij abonnement op Advertentiën worden bewijsnummers gratis toegezonden. |
| | | Over het bedrag der Abonnementen op advertentiën wordt afzonderlijk bescheit. |

INHOUD.

J. KRAUS (met portret), door v. S. — Het Verdrag van de Solo-Commissie: XIII—XV. (met afbeeldingen), door G. L. DRIESSEN. — Enige opmerkingen over den Noord-Ooster Local Spoorweg (met kaart), door H. OOSTERINK. — Kansenloten tegen bagelating in Hald (met afbeelding), door W. F. LEMMANS. — Wiljen Prof. TELBERS. — De verschijnselen der radioactieve stoffen. — Boekbespreking: Handeling tot bevestiging der Electrotechniek voor de cadetten der Genie van P. HUYFAGEL, door B. — Eerste gedeelte der Veiligheidsvoorschriften voor elect. stroomkrom installaties. — Twee ons bekende stukken. — Condensorappies, door J. A. SCHILL, met naschrift door J. H. BUCKER-ANDERLE. — Verslag vergadering van Delftsche Ingenieurs. — Westlandse waarschuwingen. — Diversiteiten. — Binnenlandsche berichten. — Buitenlandsche berichten. — Officiële berichten. — Officiële berichten uit Indië. — Personalia. — Personalia uit Indië. — Open betrekkingen. — Gezochte betrekkingen.



J. KRAUS.

(Met portret) (1).

KRAUS verliet de Polytechnische School in 1883 als civil-ingenieur. Hij was toen 21 jaar en is thans 39. Menschelijkerwijze gesproken ligt er dus nog een lang leven voor hem. Het is niet een te vieren jubileum, evenmin een afgesloten belangrijke werkkring, die ons noopt hier een schets te geven van zijn ingenieursarbeid, maar het feit dat hij geroepen is om de plaats van TELBERS te vervullen, als hoogleeraar-directeur der Polytechnische School te Delft.

KRAUS begon zijn ingenieursloopbaan met tijdelijken arbeid bij den aanleg van Staatspoorwegen en wel bij de lijn Groningen—Delfzijl. Daarna vinden wij hem te Medemblik bij de technische inrichting van het Rijkskrankzinnigengesticht, waarvan hij de stoomverwarming, de oliegasfabriek en de waterleiding uitvoerde. Hij was vervolgens werkzaam bij den aanleg van het kanaal Almelo—Noordhorn.

In 1886 werd KRAUS assistent voor de waterbouwkunde aan de Polytechnische School bij de hoogleeraren HENKER en TELBERS. In dit tijdperk van zijn leven valt zijn medewerking aan *De Ingenieur* en aan het *Tijdschrift* van het Koninklijk Instituut van Ingenieurs. Hij voerde voor dit tijdschrift de hoofdredactie van het „Overzicht van technische tijdschriften“. Een particulier ingenieurs-bureau werd door hem opgericht, dat echter slechts een kortstondig bestaan had daar KRAUS in 't begin van 1890 naar Chili vertrok als hoogleeraar in de waterbouwkunde aan de Universiteit te Santiago.

Een Fransche aannemersfirma kreeg van het Chileense gouvernement gedaan, dat KRAUS tijdelijk werd afgeestaan aan haar, voor den bouw van een voor rijksrekening aan te leggen droogdok. Van tijdelijk, werd hij blijvend hoogleidingenieur van deze bouwonderneming. Het werk is aan onze lezers bekend door de beschrijving die KRAUS er van gegeven heeft in het *Tijdschrift* van het Instituut (Jaargang 1898—1899).

Toen het bouwcontract was afgeoloopt besloot het Chileense gouvernement verdere werken in regie uit te voeren en engageerde KRAUS voor dat doel als ingenieur-directeur der havenwerken te Talcahuano. Het havenontwerp van zijn hand is gepubliceerd en is aanwezig in de bibliotheek van het Instituut.

KRAUS werd toen door Chili op reis gezonden naar Europa om den bouw voor te bereiden voor dit werk van 20 miljoen gulden. Hij bezocht alle belangrijke havens van het vaste

(1) Zinographie naar een lichtdruk in den Delftschen Studenten-almanak van 1900.

4.1b Het 50e nummer van de 15e jaargang (1900). Bij de eeuwwisseling worden zowel het KIVI als de VvDI genoemd als uitgevers. Personalia, zoals hier een necrologie, waren van belang om de interne cohesie van de verenigingen te bevorderen.

voor maatschappelijk-technische vraagstukken, bijvoorbeeld op het vlak van de volksgezondheid. En daarin was het blad niet bescheiden, want ingenieurs waren een nieuwe beroepsgroep met grote pretenties ten aanzien van hun mogelijkheden om de welvaart te verhogen door slimmere bedrijfsprocessen, moderne infrastructuur en betere hygiëne. Ten slotte was er de belangenbehartiging van de professie, bijvoorbeeld met betrekking tot versterking van de maatschappelijke positie en de opzet van arbeids- en pensioenregelingen.¹¹

Het tijdschrift beoogde een brede doelgroep aan te spreken, die bewust niet beperkt werd tot de VvBI-leden. Integendeel, het blad was bedoeld:

voor den Ingenieur, Aannemer en Opzichter, deze elkaar aanvullende persoonlijkheden, om door gezamenlijk overleg het ontwerpen en uitvoeren van werken te bevorderen. Voor den bouwmeester om de met enig nijverheidsproduct verkregen ondervinding te bespreken, [...] voor den industrieel om de aandacht te vestigen op de vruchten van zijn rusteloos streven [...].¹²

Het verenigingsbestuur sprak in het openingsartikel ook de hoop uit dat al deze doelgroepen het blad zouden ondersteunen. Studenten werden niet apart genoemd, maar behoorden zeker tot de doelgroep.

Bij de fusie in 1900 werd opnieuw over de missie van *De Ingenieur* nagedacht. In de overeenkomst tussen KIVI en VvBI werd die als volgt kernachtig geformuleerd:

De vrije uiting van gedachten te bevorderen over alle onderwerpen, die de technische wetenschappen, zomeede de techniek en de oeconomie van openbare werken en nijverheid en de maatschappelijke belangen der technici raken.¹³

Plaatsbepaling

Gedurende de eerste decennia heeft *De Ingenieur* vooral geconcurrereerd met drie typen tijdschriften. Allereerst waren er de vakbladen, zoals *De Nederlandsche Stoompost*, *De Opmerker* en het vakblad voor de bouw: *Bouwkundige Bijdragen*, opgericht in 1842. Later kwamen er concurrenten bij, zoals *Schuttevaer* (opgericht in 1888 en gespecialiseerd in de binnenvaartsector) en *Nederland Maritiem*, waarvan de voorloper in 1911 werd opgericht. In deze categorie had uitgeverij Misset in Doetinchem een sterke, zelfs dominante positie.

In de meer populaire sfeer verscheen in 1881, in navolging van het Engelse *Nature* en het Franse *La Nature*, het natuurwetenschappelijk maandblad *De Natuur*. Verder kwam het op een groot publiek gerichte *Eigen Haard* op de

markt, dat verslag deed van technische ontwikkelingen in binnen- en buitenland.

En al vroeg kwam de concurrentie van buitenlandse bladen op. Nederlandse tijdschriften probeerden deze concurrenten de loef af te steken door uitgebreid te berichten over buitenlandse ontwikkelingen. Zo werd in de *Verhandelingen*, een uitgave van het KIVI, al vroeg een rubriek 'Uittreksels uit vreemde tijdschriften' opgenomen. Omdat die praktisch gericht was, kwam er vanaf 1887 de rubriek 'Wetenschappelijke tijdschriften' bij. Deze bevatte uitgebreide uittreksels uit de belangrijkste buitenlandse tijdschriften, zoals *The Engineer*. De introductie van deze rubriek was in lijn met de statusverandering van het beroep: niet meer gebaseerd op ambachtelijke, maar op wetenschappelijke kennis. Allengs werd de rol van de *Verhandelingen* beperkter en kreeg *De Ingenieur* een centralere plaats in het veld van technische media.

De Ingenieur richtte zich op beroepsbeoefenaren uit de gehele technische discipline. Ten opzichte van algemene tijdschriften was dat een vorm van specialisatie, maar al snel ontstonden er deeldisciplines. En veel technici bleken vooral geïnteresseerd in (informatie over) hun eigen specialisme. Daaruit volgde de wens van een eigen vereniging en een eigen orgaan. Een goed voorbeeld is het *Chemisch Weekblad*, dat al in 1903 werd opgericht door de Nederlandse Chemische Vereniging. Dit probleem van specialisatie en afsplitsing heeft *De Ingenieur* zijn hele bestaan achtervolgd, en altijd moesten er oplossingen voor worden bedacht.

Ook het KIVI past zich aan

De toenemende specialisatie liet het KIVI niet onberoerd. Het instituut bood aanvankelijk weinig ruimte aan specialisten en zo ontstonden er twee zelfstandige technische beroepsverenigingen, de Vereeniging van Werktuig- en Scheepsbouwkundigen (1889) en de Nederlandse Vereeniging voor Elektrotechniek (1895). Het bestuur erkende het gevaar, onderhandelde met de nieuwkomers en in 1899 fuseerde het KIVI met beide verenigingen. Vanaf dat moment streefde het ernaar om één grote technische club te zijn, met aparte afdelingen voor de belangrijkste specialismen.¹⁴

Het KIVI had al vroeg oog voor belangenbehartiging. Zo kwam er in 1895 een standaardregeling tot stand voor de verhouding tussen opdrachtgever en raadgevend ingenieur. Daarnaast spande het KIVI zich in om met technische oplossingen de leef- en arbeidsomstandigheden van de massa te verbeteren. In de debatten daarover speelde *De Ingenieur* een voorname rol.

De band tussen *De Ingenieur* en de beroepsverenigingen werd in de eerste vijftig jaar voortdurend versterkt. Het tijdschrift was vanaf het begin

gepositioneerd als officieel ‘Orgaan der Vereeniging van Burgerlijke Ingenieurs’ en na de fusie met het *Tijdschrift van het Koninklijk Instituut van Ingenieurs* ging het die rol ook voor het KIVI vervullen. De verenigingsbijeenkomsten en het tijdschrift waren essentiële elementen in de ontwikkeling van het ingenieursvak. Een ingenieur die zichzelf respecteerde, was lid van het KIVI en las *De Ingenieur* om bij te blijven op zijn vakgebied. In dat licht is het logisch dat het KIVI-bestuur in 1900 besloot dat elk lid voortaan automatisch en gratis *De Ingenieur* toegezonden zou krijgen. Leden van de VvBI, in 1900 omgedoopt in Vereniging van Delftse Ingenieurs (VvDI) kregen het blad ook; de vereniging betaalde daarvoor een totaalbedrag per jaar aan het KIVI.¹⁵

Nauwe relatie met het KIVI

Hoewel *De Ingenieur* eigendom en officieel orgaan was van VvDI en KIVI, bepaalden de beroepsorganisaties niet het redactiebeleid. Integendeel, de redactie heeft altijd een grote mate van autonomie gekend. Op de openingsspagina van de eerste uitgave stond al: ‘De Vereeniging van Burgerlijke Ingenieurs stelt zich in geen deele verantwoordelijk voor de denkbeelden in de onderscheiden bijdragen ontwikkeld of toegelicht.’ Die zin werd later in het colofon bekort tot: ‘KIVI en VvDI zijn niet verantwoordelijk voor denkbeelden in de onderscheiden bijdragen ontwikkeld’.

Om te voorkomen dat over het beleid van de redactie conflicten konden ontstaan, werd na de fusie in 1900 een Commissie van Toezicht (CvT) ingesteld. De commissie bestond uit drie personen. De VvDI had bedongen dat zij een lid zou leveren, naast het lid dat door het KIVI benoemd werd. Afspraak was verder dat het derde lid een hoogleraar zou zijn, die benoemd werd door het bestuur van de rechtsvoorgangers van de TU Delft. Zo bestond de eerste commissie uit Willem Leemans (1841-1929), inspecteur van Rijkswaterstaat (president), Emiel Stieltjes (1854-1924), lid van de Raad van Toezicht Spoorwegdiensten (secretaris, later hoofdredacteur) en Johan Dijkhoorn (1862-1941), hoogleraar aan de Polytechnische School in Delft. Die samenstelling bleef onveranderd tot 1911.

De taak van de Commissie van Toezicht was vergelijkbaar met die van een Raad van Commissarissen van een vennootschap. Zij was actief en betrokken, en hield zich niet alleen met strategische zaken bezig. Zij gaf bijvoorbeeld een oordeel aan het KIVI-bestuur over de begroting, zoals ingediend door de hoofdredacteur. Maar van tijd tot tijd ook over bedrijfsvoering, inhoud, vormgeving, aard van de advertenties en opstelling tegenover concurrenten. Omdat de commissie haar rol zorgvuldig uitoefende, heeft zij voorkomen dat de dubbelrol van de hoofdredacteur (zie hierna) tot aantasting van de onafhankelijkheid van *De Ingenieur* zou leiden.¹⁶

Een kleine redactie met mensen uit de praktijk

De Ingenieur werkte aanvankelijk met een kleine redactie, het colofon vermeldde alleen de ‘verantwoordelijk hoofdredacteur’. Na de fusie werden een plaatsvervangend hoofdredacteur en een medewerker benoemd. Dit triumviiraat vormde tot in de jaren 1920 de redactie en verzorgde elke week een interessant nummer. Het trio werd ondersteund door een kleine technische staf voor tekstcorrectie, het voorbereiden van zetsel, enzovoort.

De opeenvolgende hoofdredacteurs waren bekende ingenieurs die over belangrijke, meestal civieltechnische werken hebben geschreven.¹⁷ De eerste was Emiel Stieltjes, een Delftenaar, die aan de zeesluis en haven van IJmuiden had gewerkt, een van de megaprojecten van Nederland. Na de overgang van *De Ingenieur* naar het KIVI werd gezocht naar een efficiënte vorm van praktische samenwerking tussen blad en instituut. Bij de eeuwwisseling werd Rudolf van Sandick (1855-1933) verantwoordelijk hoofdredacteur. Van Sandick werd in 1898 benoemd tot secretaris van het KIVI, begeleidde de fusie met de genoemde specialistische beroepsverenigingen (werktuigbouwkunde en elektrotechniek) en richtte deelverenigingen op. Hij heeft zich als hoofdredacteur 32 jaar lang ingespannen om *De Ingenieur* te laten excelleren op elk onderdeel van zijn missie. Op die manier heeft Van Sandick het blad groot en invloedrijk gemaakt; het werd de evenknie van de beste buitenlandse technische tijdschriften.¹⁸

Om het belang van *De Ingenieur* te bevorderen, stelde hij steeds hogere eisen aan de kwaliteit van de bijdragen. Bovendien nam hij veel inhoudsopgaven van buitenlandse tijdschriften over. Maar de ambitie werd al gauw begrensd door de spanning tussen de breedte van de doelgroep en de behoefte aan specialistische kennis. In 1900 merkte Van Sandick al op dat *De Ingenieur*, die ‘wetenschappelijk en populair tegelijkertijd’ wilde zijn, onmogelijk een ‘vakblad’ voor elk onderdeel van de technische wetenschappen zou kunnen blijven. Toch bleef het tijdschrift vasthouden aan die ambitie.

Maatschappelijke erkenning van het ingenieursberoep was een belangrijk onderwerp voor de redactie (én het KIVI-bestuur). Ze was begaan met de kwaliteit van het onderwijs aan de Technische Hogeschool Delft en betoonde zich een sterk voorstander van gelijkschakeling met universiteiten. Ook bevorderde het tijdschrift de positie van de ingenieur in belangrijke bedrijven en maatschappelijke organisaties, zoals op technische afdelingen van de overheid. Dergelijke acties waren vooral gericht tegen de overheersende positie van juristen.

Belinfante, de eerste uitgever en drukker

Een tijdschrift uitgeven is een vak apart. Daarom gaan veel organisaties in zee met een professionele uitgever. De eigenaar draagt onder andere het zetten, drukken en verspreiden meestal over aan de uitgever, net als de werving van advertenties. Soms neemt deze zelfs de leden/abonneeadministratie over.

Vanaf het eerste moment heeft de Haagse uitgever Belinfante de productie en verzending van *De Ingenieur* op zich genomen. Belinfante was opgericht in 1804 als boekhandel en nam in 1845 de boekdrukkerij en uitgeverij van A.D. Schinkel over. Net als vergelijkbare grafische bedrijven werd het familiebedrijf Belinfante geleidelijk uitgebreid tot een boekhandel, drukkerij,

DONDERDAGAVOND. DE REDACTIE IN ACTIE.



C. J. HUDIG,
redacteur.
1901—1911.

R. A. VAN SANDICK,
hoofdredacteur.
1900—1911.

J. F. VAN DER VLIS,
vaste medewerker.
1886—1911.

4.2 De redactie van *De Ingenieur* bij het 25-jarig jubileum in 1911. In het midden hoofdredacteur Rudolf van Sandick (1855-1933). Het rode potlood en de lijmpot zouden nog lang in gebruik blijven.

uitgeverij en persbureau. Het liep voorop wat technologie betreft en werkte al vroeg met elektriciteit om de machines aan te drijven. De drukkerij was dan ook goed geëquipeerd om de technisch veeleisende uitgave van *De Ingenieur* te verzorgen.¹⁹

Al na een paar jaar bleek dat de VvBI niet goed had onderhandeld met de uitgever. De financiële situatie van het nieuwe tijdschrift was precair en tot 1890 moest de vereniging flink bijpassen. Belinfante werd gevraagd een groter deel van de winst af te dragen aan de VvBI en zwichtte voor de druk.²⁰ De relatie met Belinfante bleef ook na de fusie, toen het KIVI optrad als eigenaar, relatief gespannen. De oorzaak daarvan lag zowel in de financiële sfeer als in problemen over de afstemming van onderdelen van het bedrijfsproces.

Hoofdredacteur Van Sandick overdreef dus mogelijk enigszins toen hij bij het 25-jarig jubileum schreef dat de redactie altijd ‘op de aangenaamste wijze’ had samengewerkt met de uitgever.²¹ Maar er was zeker ook waardering, als ingenieurs onder elkaar. In hetzelfde artikel prijst Van Sandick zich namelijk gelukkig met de nieuwe directeur Hendrik Jozef Belinfante (1879-1944), die



4.3 Een blik op de persen van Uitgeverij Belinfante in Den Haag, circa 1910.

oud-assistent scheikunde was aan de Polytechnische School en buiten het uitgeefbedrijf een technische loopbaan had gevolgd.

Vooral auteurs uit de praktijk

De Ingenieur had vanaf het begin kunnen rekenen op bijdragen uit allerlei hoeken.²² De wetenschap was nog beperkt vertegenwoordigd, als we afgaan op het aandeel van de artikelen die ondertekend zijn met de titel prof. of dr. De meeste auteurs ondertekenden hun bijdragen met de titel ir. Zij kwamen uit organisaties die belast waren met de aanleg en het beheer van infrastructuur (spoorwegen), nutsbedrijven (elektriciteit, water, telefoon) en industrie (machinefabrieken, chemie). Binnen deze groep namen de ingenieurs uit de waterstaatsector (dijken, kanalen, havens) een belangrijke plaats in. In het bijzonder kan hier Cornelis Lely (1854-1929) genoemd worden, beroemd geworden dankzij zijn bemoeienis met de afsluiting en inpoldering van de Zuiderzee.²³

Lely werd in 1886 door de net opgerichte Zuiderzeevereniging benoemd tot chef technisch onderzoek. Hij publiceerde veel (waaronder in *De Ingenieur*) over de beste technische oplossingen voor de vele problemen die opdoemden bij de realisering van dit omvangrijke plan. In 1891 stapte hij over naar de politiek. In 1916 diende Lely, inmiddels voor de derde keer minister, zijn definitieve wetsontwerp in. Het werd in 1919 zonder hoofdelijke stemming aangenomen. Lely overleed in 1929 – er lag toen acht kilometer Afsluitdijk.

De wat minder in het oog springende auteurs waren veel talrijker, maar onder hen treffen we in de begintijd geen vrouwen aan. Tot aan de Eerste Wereldoorlog namen sowieso maar weinig vrouwen deel aan het hoger onderwijs, en geen van hen studeerde af in de technische wetenschappen. Hun afwezigheid in deze periode is dus niet verwonderlijk.

Actuele onderwerpen

De onderwerpen waarover werd geschreven weerspiegelden de ontwikkelingen van de Nederlandse maatschappij in het laatste kwart van de negentiende en het eerste decennium van de twintigste eeuw. Zij betroffen onder andere de verdere ontwikkeling van de stoomtechniek, die een grote vlucht had genomen, en ook de infrastructuur nam een voorname plaats in. In de jaren 1870 waren de Nieuwe Waterweg en het Noordzeekanaal al gegraven, beide essentieel voor de verdere internationalisering en groei van de Nederlandse economie.²⁴ In deze periode werd daarop voortgewerkt. Bijzondere vermelding verdient de discussie over de nieuwe zeesluis in IJmuiden. In *De Ingenieur* was aangedrongen op een veel grotere breedte en diepgang dan aanvankelijk voorgenomen. Zo werd

hij uiteindelijk ook gebouwd, met als gevolg dat Amsterdam nog lang daarna voor diep stekende zeeschepen bereikbaar bleef. Het oog was eveneens op het buitenland gericht, zoals op het Suezkanaal, dat belangrijk was voor de verbinding van Nederland met Nederlands-Indië. Verder werd veel geschreven over de effecten van de drooglegging van de Zuiderzee, over de beste wijze waarop spoorwegbruggen konden worden ontworpen, over technische verbeteringen in de machinefabricage en over nieuwe technieken voor elektriciteitscentrales.

Ruime aandacht ging uit naar de resultaten en toepassingen van onderzoek en ontwikkeling. Tot het eind van de negentiende eeuw werd veel onderzoek nog gedaan in particuliere en universitaire laboratoria. Daarna werden overheids- en bedrijfslaboratoria dominant, zoals het Shell-laboratorium (1904) en het Natlab van Philips (1914). De toepassingen van de nieuwe technologieën in het dagelijks leven, zoals elektrische verlichting, werden uitgebreid behandeld.²⁵



4.4 Cornelis Lely (1854-1929) als minister (1920). Na zijn ministerschap was Lely actief in veel besturen en commissies, onder andere als voorzitter van de Zuiderzeeraad (die de uitvoering van de werken begeleidde), de Mijnsraad en het KIVI.

In 1854 besloot het KIVI onderzoek te doen naar de leefomstandigheden van de bevolking, in het bijzonder naar de toestand in minderbedeelde buurten van Nederlandse steden. Een reeks maatregelen werd voorgesteld, in het bijzonder met betrekking tot betere behuizing.²⁶ De ingenieurswereld was bovendien nauw betrokken bij de verbetering van de hygiëne door aanleg van drinkwatervoorzieningen, riolering en afvalverwijdering. En *De Ingenieur* deed uitvoerig verslag,²⁷ bijvoorbeeld van het veertiende congres voor Openbare Gezondheidsregeling, gehouden in 1909 te Groningen.²⁸

Al kort genoemd is de belangenbehartiging van de ingenieur, die ook in het tijdschrift een belangrijke plek kreeg. Een voortdurend terugkerend punt daarbij was de kwaliteit van het (hoger) onderwijs.²⁹ In 1905 werd een belangrijke doorbraak gevierd met de officiële erkenning van de Delftse hogeschool als universiteit, al bleef dit tot 1986 in de naamgeving onzichtbaar. Maar ook de dagelijkse praktijk van het werk stond in de belangstelling. Zo had het jubileumnummer uit 1911 een artikel over de ‘commerciële zijde van den werkring van den ingenieur’.



4.5 In het begin van de vorige eeuw werd in veel gemeenten de ontlasting nog opgevangen in tonnen of emmers. De inhoud daarvan werd afgevoerd door een ‘strontkar’ of ‘boldoontkar’. Door de aanleg van riolering en waterleiding verviel deze bron van besmettelijke ziekten, zoals cholera en tyfus.

Indeling en vormgeving

Na enig experimenteren werd in 1900 een vaste bladindeling ingevoerd. Elk nummer begon met een algemeen gedeelte, dat vormgaf aan de rol van het blad als officieel orgaan van de diverse geledingen van de beroepsgroep. Hier werden de mededelingen en verslagen van de Vereniging van Delftsche Ingenieurs opgenomen, gevolgd door die van het Koninklijk Instituut van Ingenieurs, opgedeeld naar ‘afdeling’, bijvoorbeeld Werktuig- en scheepsbouw, Electrotechniek, Bouw- en Waterbouwkunde, Spoorwegbouw- en spoorweg-exploitatie. Het idee van ‘clubblad’ werd nog sterker door uitgebreide opname van personalia, zoals benoemingen en levensberichten.

De redactie was zich ervan bewust dat de politiek een groot aantal besluiten nam over zaken die voor ingenieurs van belang zijn, zoals de uitvoering van openbare werken, de status van de Delftse hogeschool, de invoering van technische normen, enzovoort. Het gaf hoofdredacteur Van Sandick aanleiding om de rubriek ‘Uit ons parlement’ te beginnen, waarin feitelijk verslag werd gedaan van de besluitvorming over alle voor de beroepsgroep belangrijke wetsontwerpen. Het tijdschrift wilde wel duidelijke betrokkenheid tonen met de politieke besluitvorming, maar niet aan partijpolitiek doen: ‘geen politiek in “De Ingenieur” is voor de redactie een der eerste bestaansvoorwaarden, [...] waarvan wij nimmer afwijken’.³⁰

Daarna kwam er een centraal gedeelte met de meer inhoudelijke stukken: artikelen over technische realisaties of maatschappelijke vraagstukken, waarover het in de vorige paragraaf al ging.

Net als eerder was gedaan in de *Verhandelingen*, vond Van Sandick het belangrijk dat *De Ingenieur* zijn lezers op de hoogte bracht van het beste wat internationaal werd aangeboden. In het derde deel van de diverse nummers werden uitgebreide beschrijvingen opgenomen van de inhoud van de belangrijkste buitenlandse bladen, zoals *Annales des Ponts et Chaussées*, *Engineering* en *Elektrotechnische Zeitschrift*. Daarnaast werden buitenlandse boeken, congressen, uitvindingen en projecten aangekondigd en verslagen.

Van meet af aan was het de vraag waar de advertenties geplaatst konden worden. Elk gevaar van vermenging van tekst en commercie moest worden vermeden, dus bij een artikel over een nieuwe technische installatie mocht nooit advertentie komen voor de elektromotoren die in deze installatie werden gebruikt. Uiteindelijk werden alle advertenties aan het begin en het eind van het nummer geplaatst in een praktisch afneembaar, apart katern.

Een technisch weekblad als *De Ingenieur* stelt hoge eisen aan de vormgeving.³¹ In de aanvangsjaren had het blad een fors formaat, met aan twee zijden ongeveer twee cm meer dan A4. Dat was nodig om tekeningen en tabellen goed

weer te kunnen geven, maar toch waren vaak nog uitklapvellen nodig. De tekst werd gedrukt in twee ruime kolommen, alleen in zwart. Artikelen bevatten vaak gedetailleerde beschrijvingen van bepaalde constructies en er werd veel plaats ingeruimd voor gedetailleerde technische berekeningen en de uitwerking van wiskundige formules (soms pagina's lang).

Omdat tekst en cijfers meestal minder zeggen dan beeld, werden al vroeg foto's van installaties en van civiele werken opgenomen, maar zeker tot 1900 had het tijdschrift geen apart omslag en kwam het uit met een eenvoudig voorblad. Bij elkaar leverden de diverse inhoudelijke onderdelen een tijdschrift van flinke omvang op; het aantal pagina's van een jaargang steeg tussen 1890 en 1910 bovendien snel, van 450 naar 1150.

Bedrijfsvoering, van precair naar gezond

De Ingenieur was allereerst een blad van en voor leden van beroepsverenigingen. Maar bij de oprichting stelde het bestuur van de VvBI duidelijk dat het ook in ruimere kring een rol wilde spelen.³² Dat was zeker nodig, omdat het aantal leden van VvBI en KIVI samen in de beginperiode beperkt was. Tussen 1855 en 1900 groeide het van 500 naar ongeveer 900, maar daarna ging het vlotter, tot bijna 2000 leden in 1914.³³ Buiten VvBI en KIVI waren er kennelijk nog andere belangstellenden, want de oplage was steeds aanzienlijk hoger. Het is niet duidelijk wat dit werkelijk betekent in termen van bereik, omdat het aantal ingenieurs in Nederland voor die periode niet bekend is. Maar gezien het beperkte aantal afgestudeerden en het belang van het tijdschrift voor alle beroepsbeoefenaren, mag aangenomen worden dat het bereik aanzienlijk is geweest – en andere vormen van communicatie met collega's waren er immers niet.

De leden van de beroepsverenigingen betaalden één prijs voor het abonnement op het tijdschrift en de voordelen van het lidmaatschap. Begin twintigste eeuw was dat een bedrag dat omgerekend gelijk zou staan met bijna €3000. Om ook minder vermogende leden te behouden, werd een forse prijsdiscriminatie toegepast op basis van inkomen.

Naast de ledenbijdragen waren advertenties een belangrijke bron van inkomsten. Het tijdschrift stond al kort na de fusie sterk in de belangstelling van adverteerders, omdat veel lezers adviseerden of besloten over de aankoop van technische installaties en de keuze van een aannemer voor de uitvoering van een project.

Aan de kostenkant zien we de gebruikelijke posten: redactie, honoraria, drukken en verzenden. Het KIVI droeg de eerste twee posten zelf en besteedde de laatste twee uit. Opvallend is het aandeel van de honoraria: die post maakte rond de eeuwwisseling zo'n 20 procent uit van de totale kosten.

In de eerste jaren was het bijna ondoenlijk om de exploitatie van *De Ingenieur* rond te krijgen. De VvBI moest aanvankelijk flink bijpassen, maar de vereniging was overtuigd van de levensvatbaarheid en zag kans in samenwerking met leden en de uitgever de noodzakelijke opstartinvesteringen te financieren. In 1900, het jaar van de fusie, werden deze door het KIVI vergoed aan de VvBI. Door het wegvallen van de onderlinge concurrentie ging het in financiële zin meteen beter en al snel werd *De Ingenieur* zowel voor de uitgever als de verenigingen een lucratieve zaak.³⁴

Wetenschappelijke ambities: 1914-1945

Missie en doelgroep in relatie tot de concurrentie

Aandacht voor het werken aan technologische oplossingen voor economische en maatschappelijke problemen stond in *De Ingenieur* vanaf het begin centraal. En tijdens het Interbellum waren dergelijke vraagstukken er volop: de vervoersinfrastructuur moest worden aangepast aan de opkomst van de auto en het vliegtuig, de Zuiderzeewerken dienden te worden uitgevoerd en er moest nieuwe onderzoekscapaciteit worden opgebouwd. Nederland was, met andere woorden, nog lang niet af. *De Ingenieur* ging dus voort met haar oorspronkelijke missie, maar moest er vanwege alle veranderingen wel een nieuwe inhoud aan geven.³⁵

De Ingenieur worstelde sinds de oprichting met het evenwicht tussen ‘algemeen’ en ‘specialistisch’. De redactie en de CvT waren het erover eens dat het algemene voor moest blijven gaan, maar daarmee werd de deur opengezet voor de ontwikkeling van zelfstandige specialistische tijdschriften en verenigingen; de Nederlandse Chemische Vereniging (NCV) kwam al ter sprake. Haar leden-tal was in enkele decennia flink gegroeid en haar officiële orgaan, het *Chemisch Weekblad*, had zich eveneens goed ontwikkeld.³⁶ Het blad gaf korte maar gedegen artikelen met nieuws over de resultaten van bepaalde chemische processen en proeven, personalia (zoals levensbeschrijvingen en benoemingen) en mededelingen van de vereniging. Langzamerhand vertrok de hele chemische sector bij *De Ingenieur* en het KIVI. Het *Chemisch Weekblad* werd in 1914 gevolgd door het *Elektrisch Tijdschrift*. In de CvT van *De Ingenieur* werd uitgebreid besproken hoe moest worden omgegaan met deze nieuwe concurrenten. De reactie was nogal fatalistisch, want men geloofde niet dat *De Ingenieur* het verloren gegane terrein terug kon winnen.³⁷ Anderzijds werd vrij luchthartig gedaan over de toenemende concurrentie van gespecialiseerde bladen met een minder wetenschappelijke insteek. In dat segment was vooral Moorman's Periodieke Pers uit Den Haag actief, met bladen als *Het Schip*, *Water en Gas*, *Sterkstroom* en *Het Bouwbedrijf*.

Omdat de concurrentiepositie na verloop van tijd toch in het geding kwam, stelde het KIVI-bestuur in 1919 een zware commissie van advies in, die voorstellen moest doen voor aanpassing van de formule en werkwijze van *De Ingenieur*. Ze heeft grondig werk gedaan met de analyse van trends in de maatschappelijke en technische ontwikkelingen en haar poging de behoeften van de doelgroep te doorgronden. In 1922 verscheen een rapport met sterke aanbevelingen:

De Ingenieur behoort te zijn het leidend Nederlandsche wetenschappelijk-technisch orgaan [...] Die taak brengt mede:

- 1^e dat de publicatie van belangrijke oorspronkelijk technische studies en mededeelingen zooveel mogelijk wordt bevorderd;
- 2^e dat de lezers worden ingelicht over belangrijke buitenlandse wetenschappelijk-technische publicaties.³⁸

De commissie legde bijzondere nadruk op het wetenschappelijk karakter, omdat mensen uit de praktijk meer wilden kunnen steunen op onderzoeksresultaten.³⁹ Haar aanbevelingen werden onverkort overgenomen, al werden lang niet alle voorstellen tot verandering snel doorgevoerd.

Veranderingen in het beleid van de redactie

Een vaak terugkerend punt van kritiek was het grote gewicht van specialistische artikelen en het gebrek aan aantrekkelijke artikelen voor een brede doelgroep. De adviescommissie stelde voor een actiever redactioneel beleid te voeren, om de inhoud meer in evenwicht te brengen: werving van artikelen over onderwerpen die onvoldoende aan bod kwamen en inkorting van lang(dradig)e stukken. Het bestuur realiseerde zich dat uitbreiding van de redactie nodig was, maar die werd slechts mondjesmaat doorgevoerd. De bladformule werd dan ook beperkt aangepast.

Onvrede met de hoeveelheid aandacht die *De Ingenieur* schonk aan belangenbehartiging, deed een aantal leden in 1930 besluiten een nieuw maandblad te gaan publiceren: *Ingenieursbelangen*. Dat bleek niet levensvatbaar en werd na drie jaar opgeheven.

In 1932 trad Wouter Cool (1877-1947) aan als nieuwe hoofdredacteur, nadat Van Sandick meer dan dertig jaar de scepter had gezwaaid. Hij zou die functie vervullen tot 1947. Cool had zijn sporen als ingenieur verdiend, onder meer bij het Havenwezen in Nederlands-Indië, maar werd vooral gekozen vanwege zijn vlotte pen en bloemrijke stijl. Hij werd terzijde gestaan door plaatsvervangend hoofdredacteur Hendrik Sangster (1892-1971) en kon verder rekenen op de gebruikelijke ondersteuning van de secretariële en technische staf.

Bij het 50-jarig jubileum van *De Ingenieur*, in 1934, werd onderzoek gedaan naar de lezersvoorkeuren. Er kwamen bijna duizend reacties binnen, met tegenstrijdige wensen. Sommigen wilden meer wetenschappelijke diepgang, maar vonden de inhoud ‘niet immer smakelijk, te vaak deftig’ en te Nederlands, anderen wilden meer ervaringen uit de praktijk: ‘actuele berichtgeving met veel illustraties’. Ongeveer een kwart van de lezers vroeg om vermindering van ‘de overzichten van het voorgedragene in de volksvertegenwoordiging, de verslagen van congressen, de herdenkingen van overleden leden en de behandeling van jaarverslagen, rapporten, enz.’. Daarentegen wilden ze meer aandacht voor vraagstukken van actueel belang en sociaal-maatschappelijke betekenis, en ook meer boekbesprekingen.⁴⁰

De meerderheid wilde de nadruk leggen op het brengen van wetenschapsresultaten en de redactie heeft die voorkeur gevolgd, zo sterk zelfs dat op het omslag als ondertitel verscheen ‘Weekblad gewijd aan techniek en aanverwante wetenschappen’.⁴¹ Ook werd het informatieve deel uitgebreid en werd het mes gezet in de verslagen van deelverenigingen.

In artikel 28.2 van de in datzelfde jaar vernieuwde KIVI-statuten werden de taken van de hoofdredacteur vastgelegd: ‘[hij dient te] waken voor de geestelijke en materieële belangen van *De Ingenieur* en zorgt voor een goede behartiging van het technisch wetenschappelijke peil van dit tijdschrift [en] beslist zoowel wat betreft omvang als in te ruimen plaats en tijdstip van publicatie’. Bovendien moest hij namens het KIVI toezien op uitvoering van het contract met de uitgever.⁴² Al met al was het zijn taak om op regelmatige basis een blad met kwalitatief goede en diverse inhoud aan de lezers te leveren. Hoofdredacteur Cool heeft regelmatig verantwoording afgelegd over zijn beleid aan de Commissie van Toezicht, die haar taak op een zakelijke manier uitoefende.

De maatschappelijke ambitie van *De Ingenieur* bleef in deze tijd beperkt. In zijn kolommen werd natuurlijk geijverd voor de bouw van infrastructuur, en in het bijzonder voor de realisatie van de Zuiderzeewerken, maar al met al speelde het tijdschrift geen grote rol in het maatschappelijk en politiek debat. Niet alleen werden artikelen uit het blad weinig aangehaald in de kranten, ook in de beraadslagingen van de Eerste en Tweede Kamer werd maar zelden naar *De Ingenieur* verwezen.

KIVI en het behoud van de dominante positie

Het KIVI poogde tijdens het Interbellum verdere groei van specialistische verenigingen met eigen bladen te voorkomen, vooral via het opzetten van afdelingen en onderafdelingen die een speciaal katern van *De Ingenieur* kregen dat als

hun ‘orgaan’ functioneerde. Het katern ‘Materialenkennis’ was bijvoorbeeld het maandblad van zo’n deelvereniging, wat tot uiting kwam in de ondertitel ‘Orgaan van den Bond voor Materialenkennis’.⁴³ Er werd steeds duidelijk vastgelegd dat de inhoud van *De Ingenieur* voor zover die het ‘officiële’ gedeelte betrof onder verantwoordelijkheid stond van de besturen van de afdelingen en verenigingen, maar voor het inhoudelijk deel bleef vanzelfsprekend de redactie verantwoordelijk.

Het vernieuwen van de statuten van het KIVI in 1934 was een goede aanleiding om ook de relatie met *De Ingenieur* te formaliseren. Artikel 28 vermeldt expliciet dat het KIVI zich verplichtte tot de wekelijkse uitgave van het tijdschrift.⁴⁴ Daarnaast werd de band met de VvDI bestendigd en werd in het colofon vermeld: *De Ingenieur* is een ‘Orgaan van KIVI en Vereniging van Delftse Ingenieurs’.

Als beroepsorganisatie was het KIVI actief in het stimuleren van de institutionele infrastructuur, met als doel de kennis over en de toepassing van techniek te verbeteren. Een voorbeeld daarvan is de oprichting (in 1916) van het Nederlands Normalisatie Instituut, in samenwerking met de Maatschappij van Nijverheid. Daarover werd regelmatig bericht in *De Ingenieur*. De vraag naar ingenieurs groeide sterk en daarmee de omvang van de beroepsgroep. Het KIVI wist de nieuwelingen aan zich te binden; het ledental verdubbelde bijna tussen 1914 en 1945.

Wisseling van uitgever en drukker

De gevolgen van de Eerste Wereldoorlog (inflatie, papierschaarste) veroorzaakten spanningen tussen het KIVI en uitgever Belinfante. Zelfs toen de effecten van de oorlog waren weggeëbd, duurden de spanningen voort. Ze escaleerden toen Belinfante in een brief van 20 januari 1927 klaagde over de nog altijd te hoge kosten en te lage opbrengsten. Het bestuur van het KIVI, geïrriteerd door deze opstelling, besloot over te gaan tot een beperkte inschrijving. Die werd door Belinfante verloren en zo kwam er na de 42^e jaargang een eind aan de samenwerking met de uitgever/drukker van het eerste uur.

De winnaar van de inschrijving was Oosthoek in Utrecht, opgericht in 1907.⁴⁵ De afstand tussen Den Haag en Utrecht werd wel als bezwaar gezien, maar geen van de andere aanbieders was dichterbij gevestigd. Oosthoek was een grote uitgever, vooral bekend van de encyclopedie, maar had weinig eigen drukcapaciteit. Daarom werd het drukken van *De Ingenieur* in overleg met het KIVI uitbesteed.

Het contract met de nieuwe uitgever voorzag in een andere wijze van berekening en afrekening van kosten en opbrengsten. Zo werd een vaste prijs afgesproken voor een bepaalde oplage, die door Oosthoek aan het tijdschrift in

rekening werd gebracht. Omgekeerd kreeg *De Ingenieur* een bepaald deel van de opbrengst van advertenties die door Oosthoek werden geworven. Bij grotere oplagen en moeilijker drukwerk kon de uitgever meerkosten in rekening brengen. Het omgekeerde kon ook voorkomen.

Meer wetenschappers gaan schrijven

Er is maar weinig bekend over het auteursprofiel in het Interbellum.⁴⁶ Aan de hand van de academische titels bij de auteursnamen kunnen we ons toch een beeld vormen van hun maatschappelijke achtergrond. Een steekproef op basis van jaargang 1933 laat zien dat 12 procent een hoogleraarstitel voerde en 8 procent een doctorstitel. Samen 20 procent, wat betekent dat het tijdschrift bij wetenschappers in aanzien stond. Daarnaast werd er ruim gepubliceerd door ingenieurs uit de praktijk, vooral door hen die belast waren met grote infrastructurale werken of met technische vernieuwingen in het bedrijfsleven.⁴⁷

Vrouwen zijn in deze periode afwezig als auteur, net als in de diverse organen van tijdschrift en vereniging. Gemiddeld studeerden nog altijd maar vijf vrouwen per jaar af in de technische wetenschappen, ongeveer 3 procent van het totaal, dus hun afwezigheid is niet helemaal verwonderlijk.

Aandacht voor nieuwe onderwerpen

De periode tussen de twee wereldoorlogen werd gekenmerkt door een golf van innovaties die ingrijpende veranderingen met zich meebracht in de technologie.⁴⁸ Veel industrieën gingen over op gemechaniseerde massaproductie van standaardproducten. Op aandringen van vooraanstaande ingenieurs kwam een hoogovenbedrijf tot stand. Aardolie werd de nieuwe energiebron en verdrong steeds meer de traditionele kolen. Bovendien werd er vaker gebruikgemaakt van secundaire energie: elektriciteit. De opkomst van de radio en de telefoon veranderden de wereld van de communicatie. Ook kwamen er nieuwe producten tot stand door de opkomst van anorganische chemie en van rubber en kunststoffen.

Twee nieuwe transporttechnologieën kwamen op: de auto en het vliegtuig. Voor de auto werd de weginfrastructuur geleidelijk aangepast. In 1919 werd de Koninklijke Nederlandse Luchtvaartmaatschappij opgericht. Luchthavens werden gebouwd en Nederland werd door de lucht met Indië en andere bestemmingen verbonden. In 1932 werd de Afsluitdijk voltooid en in 1942 viel de Noordoostpolder droog. *De Ingenieur* stelde zijn kolommen open voor auteurs die hun licht lieten schijnen over al deze terreinen en deelnamen aan het debat over de best mogelijke toepassingen voor alle innovaties.

De versterking van de Nederlandse researchinfrastructuur was goed terug te zien in de bijdragen aan *De Ingenieur*. Rond 1940 had het leidende bedrijf uit elke bedrijfstak een onderzoekslaboratorium.⁴⁹ Daarnaast richtte de overheid een aantal laboratoria op bij kennisinstellingen. Het bekendste voorbeeld daarvan is TNO (voluit: Toegepast Natuurwetenschappelijk Onderzoek) aan de Technische Hogeschool Delft, dat in 1932 in het leven werd geroepen. Ook de universiteiten werden op dit punt beter toegerust. De vooraanstaande rol die deze kennisinstellingen hebben gespeeld voor de technisch-wetenschappelijke innovatie blijkt onder andere uit het feit dat Nederland vier Nobelprijswinnaars in scheikunde en zelfs acht in natuurkunde heeft voortgebracht. Ook onderwerpen van technisch-maatschappelijke aard kwamen in het tijdschrift regelmatig aan bod, zoals de verbetering van de welstand van de arbeidersklasse.⁵⁰

Rubrieken en vormgeving

Over de formule van *De Ingenieur* bleef discussie bestaan, zeker ook omdat de aanbevelingen van de eerdergenoemde adviescommissie halfslachtig werden doorgevoerd. Door allerlei tegenstand duurde het tot 1927 voor er echt iets mee werd gedaan. Toen was voor hoofdredacteur Van Sandick de maat vol. In zijn inleiding bij de vernieuwde, 43^e jaargang (1928) schrijft hij dat het:

Eene algemeene klacht was, dat de inhoud van De Ingenieur, omdat het een algemeen technisch blad is, dat bovendien de verschillende vakgebieden bestrijkt, voor het overgrootste gedeelte, zeg voor 4/5, niet belangwekkend is voor elk ingenieur, die georiënteerd is naar een bepaald onderdeel der ingenieurswetenschappen.⁵¹

Het blad moest moderner worden, met een interessant aanbod voor een breed ingenieurspubliek, maar ook voor de voortgaande specialisering moest ruimte zijn. Daartoe werd een scherpe inhoudelijke scheiding aangebracht: een algemeen deel met voor elk wat wils, en verder verschillende ‘vakgedeelten’; we noemden al het katern ‘Materialenkennis’.

Het algemene deel werd ingericht met diverse rubrieken. Allereerst was er plaats ingeruimd voor mededelingen van VvDI, KIVI en de afdelingen.⁵² Daarna kwamen de waterhoogten, aankondigingen van binnenlandse en buitenlandse congressen, personalia (benoemingen, examens, overlijdens),⁵³ boekbesprekingen, korte overzichten van de inhoud van buitenlandse tijdschriften, enzovoort.⁵⁴ Belangrijk was de band met de TH Delft: *De Ingenieur* nam samenvattingen op van proefschriften en van openbare lessen van hoogleraren, maar

kondigde ook nieuwe opleidingen aan.⁵⁵ De rubriek ‘Congressen’ beschreef niet alleen bijeenkomsten over technische zaken, maar ook over algemeen maatschappelijke problemen, zoals gezondheidsvraagstukken.⁵⁶ Het redactionele gedeelte bevatte verder gedegen artikelen, soms wel twaalf bladzijden lang, met gedetailleerde technische beschrijvingen van processen of projecten van meer algemeen belang, zoals de vergroting van het cultuurgrondoppervlak in Nederland.⁵⁷

Het specialistische gedeelte werd opgenomen in aparte uitneembare katernen, bijvoorbeeld voor bouw- en waterbouwkunde, elektrotechniek, mijnbouw, technische economie, verkeerswezen en werktuig- en scheepsbouw, met stevige artikelen van een pagina of tien met figuren, formules en berekeningen.⁵⁸

Om misverstanden over de relatie tussen advertenties en artikelen uit te sluiten, werden advertenties voortaan in een apart katern opgenomen, in lijn met het advies van de adviescommissie. Voor het inbinden van jaargangen was dit handig, want de advertenties konden makkelijk worden weggelaten.

De vormgeving ging flink op de schop. Vooral het uitzonderlijke formaat was velen een doorn in het oog.⁵⁹ Ten eerste was het onpraktisch: ‘De Ingenieur past niet in de acte-tasch’, schrijft hoofdredacteur Van Sandick in 1928. En ook de drukker had bezwaren, want moderne persen konden beter overweg met het internationaal gangbare A4. Een overstap op dat formaat zou flinke kostenvoordelen met zich meebrengen. Bovendien maakte het hoofdbestuur zich landelijk sterk voor het invoeren van de in Duitsland gebruikelijke DIN-normen. *De Ingenieur* kon zich daaraan niet onttrekken, dus vanaf 1928 verscheen *De Ingenieur* op A4-formaat. Het tijdschrift ging weliswaar over op een zuiniger tweekoloms opmaak, maar de omvang van een jaargang groeide tussen 1910 en 1939 van 1100 naar 1500 pagina’s.

Bedrijfsvoering

De forse groei in de periode 1886-1914 zette door in het Interbellum en aan het eind daarvan ging de oplage richting 5000 exemplaren. Het lijkt erop dat *De Ingenieur* de doelgroep uitstekend bereikte, want de oplage bleef steeds groter dan het aantal KIVI-leden en liep parallel met de aanwas daarvan. Ook in een ander verband lijkt de groei bevredigend; in de jaren tussen 1914 en 1940 rondde per jaar een kleine 200 studenten hun technische opleiding af, wat voor de beroepsgroep in 25 jaar ongeveer nieuwe 5000 leden zou betekenen. Natuurlijk zullen er de nodige leden zijn verdwenen (door overlijden of anderszins), dus heeft een groot deel van de nieuwelingen zich ongetwijfeld op *De Ingenieur* geabonneerd.

DE INGENIEUR

Orgaan van het Kon. Instituut van Ingenieurs en van de Vereeniging van Delftsche Ingenieurs

Weekblad gewijd aan de techniek en de economie van Openbare Werken en Nijverheid

Het Kon. Inst. v. Ing. en de Vereeniging v. Delftsche Ing. stellen zich in geen deele verantwoordelijk voor de denkbeelden in de onderscheiden bijdragen ontwikkeld en toegelicht.

Commissie van Toezicht: ir. J. C. Dijkhoorn, hoogleraar in de Werktuigbouwkunde aan de Technische Hoogeschool te Delft, voorzitter; dr. ir. G. W. van Heekelen, hoofdingenieur, chef van den dienst van Weg en Werken bij de Nederlandsche Spoorwegen te Utrecht, secretaris; jhr. ir. C. E. W. van Panhuys, directeur van het Rijksbureau voor de ontwatering te 's-Gravenhage.

Verantwoordelijk hoofdredacteur: ir. R. A. van Sandick; plaatsvervangend hoofdredacteur: C. J. Hudig; vaste medewerker in Ned.-Indië: ir. A. Groothoff

Administratie: Voor abonneementen en advertenties, Paviljoensgracht 19, Den Haag, (Tel. Haag 2236). — Redactie: Prinsessegracht 23, Den Haag, (Tel. Haag 2670) Prijs per jaargang franco per post: Voor Nederland f 20.—, voor het Buitenland f 25.—. Men abonneert zich voor een jaargang (1 Jan.—31 Dec.) Afzonderlijke nummers: Binnenland f 0,75, Buitenland f 0,85. — Advertenties per regel f 0,50, boven 500 regels reductie volgens special tarief.

INHOUD.

Het bespuiten met beton van mijngangwanden en betimmeringen in het Nederl. mijn-district; door ir. W. H. D. de IONGH. — Onderzoek naar de zogenaamde invlekken in invoering buizen, door dr. W. J. van HETEREN. — Enkele onderwerpen uit de toegepaste werktuigkunde, door ir. F. J. VAS (Slot, vervolg van blz. 176). — Wereldscheepsbouw in 1923; door H. — Internationaal Congres voor Technische Mechanica te Delft 22—28 April 1924. — Ter herdenking: † ir. W. J. H. JANSSEN; ir. Ph. J. WALLER. — Uit ons Parlement. — Ingezonden stukken. De drooglegging van het kratermeer van Goenoeng Kolot, door H. WOLFFKAMP; De Kolot, het meer en de uitbarsting, door ir. N. WING EASTON; Nogmaals: Wringing van gew. betonbalken, door ir. A. K. SPEERSTRA; De berekening van ophaalbruggen, door ir. G. TH. HEFFINK. — Bibliografie. — Scheepsbouw; Begonnen. — Nieuwsberichten. — Personalia. — Kon. Inst. van Ingenieurs: Afd. voor Spoorwegbouw en Spoorwegexploitatie; Vergadering op 2 April 1924; Afd. voor Mijnbouw, Tak Nederland; Vergadering op 4 April 1924; Afd. voor Werktuig- en Scheepsbouw; Vergadering van de Institution of Naval Architects te Londen, 25 Juni tot 3 Juli 1924. — Open betrekkingen. — Gezochte betrekkingen. — Errata.

Dit Nummer heeft 20 bladzijden.

Het bespuiten met beton van mijngangwanden en betimmeringen in het Nederlandsche mijn-district,

DOOR

ir. W. H. D. DE IONGH.

Op een der Limburgsche mijnen wordt sinds korten tijd het bespuiten van de wanden en de betimmeringen van een zeer natfen steengang met beton met goed gevolg toegepast. Deze betrekkelijk nieuwe werkwijze, welke thans voor de eerste maal in het Nederlandsche mijn-district wordt uitgevoerd, werd in Duitsland ingevoerd door de maatschappij Torkret, G. m. b. H., Berlin, en is daar dan ook onder dien naam bekend; in Frankrijk en België spreekt men van „gunitte“ en „guniter“, naar het woord „cement gun“, zooals de betonspuit in Amerika genoemd wordt. Het doel van de besputting is in hoofdzaak: afsluiting van de lucht en daardoor het tegengaan van de verweering van het gesteente en van het bederf of de oxidatie van houten of ijzeren betimmeringen. Alvorens verder te gaan, is het wellicht goed een korte beschrijving van de werkwijze te geven. Het denkbeeld om beton door middel van samengeperste lucht op een wand te spuiten, is slechts ongeveer twintig jaar oud. De hiernede in Amerikaanse en later ook in Europeesche mijnen, met behulp van verschillende machines genomen proeven, hebben verscheidene jaren geduurd. Eerst in 1913 gelukte het een machine te construeeren, die onder den naam „cement-gun“ in Amerika (1) en later ook in Europa haar intrede deed en die, wegens haar betrouwbaarheid en economische werking, in steeds toenemende mate werd gebruikt. In tegenstelling met de gewone wijze van betonneren, wordt bij deze methode het benodigde water eerst toegevoegd, even vóórdat de door persucht voortgeblazen beton de spuit verlaat. Wjl de nagenoeg droge beton (bestaande uit 1 deel cement en 3—5 deelen zand) vrij

(1) The use of the cement-gun in mines, by GEORGE S. RICE, chief-engineer of the United States Bureau of Mines.

fijn is, daar ze gezeefd wordt door een zeef met 6—8 m.M. maaswijdte, heeft de zoo laat mogelijke toevoeging van water het groote voordeel, dat de beton bij haar weg door de slang in zwevend toestand verkeert en daardoor over groote afstanden van 150 M. en meer en hoogten tot 55 M. kan worden vervoerd, zonder dat hiervoor een sterkere machine wordt

DE BETONSPUIT.

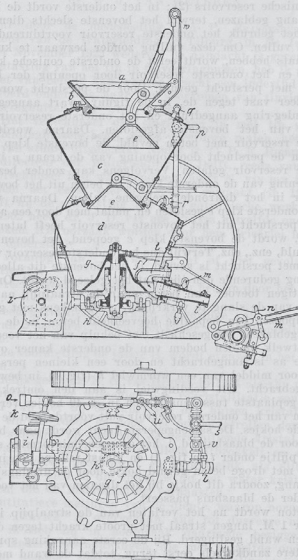

Fig. 1.

vereischt en zonder dat het nuttig effect afneemt, terwijl de slijtage van de slang tot een minimum wordt beperkt. De slang is van de beste gummi vervaardigd en door jute-voering en omhulling versterkt. Zij kan door verschillende verlengstukken willekeurig verlengd worden en is aan haar uiteinde

4.6a Het uiterlijk van *De Ingenieur* in het Interbellum. In dat tijdperk waren kolen nog de belangrijkste energiebron.

7 SEPTEMBER
1929

DE INGENIEUR

NUMMER
36

B. BOUW- EN WATERBOUWKUNDE 13.

INHOUD: Kaarteering met behulp van luchtfoto's, door H. F. VAN RIEL. — Ingezonden stukken: Bijdrage tot de kennis van den invloed van de getijbeweging op de stijghoogte van het grondwater, door P. J. BOONE. — Korte technische berichten: Drijvende landingsplaatsen op zee voor vliegtuigen. Stalen damwand voor sluizen. — Erratum.

Kaarteering met behulp van luchtfoto's¹⁾

door

H. F. VAN RIEL.

Fotogrammetrie in het algemeen; de toepassing bij het maken van kaarten. — De toestellen voor de opname der foto's. — Inrichting der camera's. — De mathematische grondslag. — Het eenvoudigste geval: vlak terrein, waarvan slechts enkele punten geëquipeerd moeten worden. — Het vervaardigen van een fotokaart van een vlak terrein. — Het algemeene geval, de hoogteverschillen zijn niet te verwaarlozen. — De oplossing met twee herleidings toestellen. — De toestellen, steunende op het principe van KOPPE. — Stereoscopische beschouwing van de foto's. — Verdere vooruitzichten; de eerste proeven in Nederland.

I

Onder fotogrammetrie in ruimsten zin verstaat men het verrichten van metingen aan voorwerpen door tusschenkomst van foto's, die van deze voorwerpen worden opgenomen. Op tal van gebieden vindt deze techniek toepassing. Ik wil slechts enkele voorbeelden noemen. In de astronomie dient zij bij de bepaling van de plaats van sterren; voor de architectuur levert zij de middelen, om historische gebouwen tot in details in te tekenen te brengen, en ze desnoeds te reconstrueeren, wanneer zij door een of andere ramp vernield zijn (Pruisische Messbildanstalt). Zij kan gegevens verschaffen voor het exact uitmeten van snel veranderlijke dingen als de golven van de zee en de wolken van de lucht, zij kan dienen om bij belastingsproeven vervormingen te meten en te registreeren. Aan de geneeskunde bewijst zij diensten, omdat zij de middelen levert voor de plaatsbepaling van vreemde voorwerpen en abnormaliteiten in het levende organisme.

Een belangrijk toepassingsgebied heeft de fotogrammetrie gevonden in het kaarteeren van een deel van het aardoppervlak.

In bergland kan men de benoedigde foto's opnemen door het opstellen van het fototoestel op den vasten grond. Aldus is de fotogrammetrie beoefend al sedert omstreeks 1875. Vlak land bleef voor de toepassing uitgesloten tot het oogenblik, waarop men zich in de lucht is gaan thuis gevoelen, eerst in ballons, later in vliegtuigen. Door het gebruik van vliegtuigen is de methode toepasbaar geworden op alle soorten terrein, vlak zoowel als bergterrein. In het vervolg zullen wij dit toepassingsgebied nader bespreken.

II

Wij beginnen met de beschouwing van de camera's, die voor het gestelde doel worden gebruikt. De camera

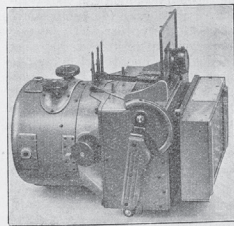

Fig. 1.

is uit één stuk metaal vervaardigd. Door den grooten voorwerpsafstand, minstens een paar honderd meter tot 5000 m toe, wordt het beeld steeds op brandpuntsafstand gevormd; scherp stellen is dus overbodig. Men gebruikt een lichtsterke lens, die zoo weinig mogelijk vertekening geeft, d.w.z. die rechte lijnen zoo goed mogelijk als rechte lijnen afbeeldt, met een zoo

groot mogelijke openingsverhouding, thans veelal 1 tot 4, 5 of 1 tot 5. Het formaat van de opnamen en de brandpuntsafstand hangen eenigszins samen.

Voor eenige jaren gold $f = 21$ cm met platen 13×18 cm als grondtype, (zie fig. 1)²⁾.

Thans werkt men liever met vierkante platen en kleinere brandpuntsafstanden, zoo

| | |
|------------|--|
| Zeiss | 18×18 cm, $f = 21$ cm |
| Wild | 10×15 of 13×13 cm, $f = 16.5$ cm |
| Hugershoff | 12×12 cm, $f = 13.5$ cm |

Door de verkleining van den brandpuntsafstand wordt het toestel meer handelbaar, terwijl lens en sluiters gemakkelijker aan hooge eischen kunnen voldoen. Men gebruikt als sluiters meestal een centralen lamellen-sluiters van het Compur-type.

Lens en sluiters zijn in een beschermende kap ingebouwd, waarbinnen ook een geel lichtfilter is aangebracht.

Men werkt met een eenvoudige cassette, een wisselcassette of met een filmrol. Eerst in den allerlaatsten

¹⁾ Dit artikel bevat een meer technische bewerking van een voordracht, door den schrijver gehouden op 4 April 1929 op het Natuur- en Geneeskundig Congres te Rotterdam.

²⁾ De cliché's der afgebeelde instrumenten zijn in bruikleen afgestaan door de firma's: Carl Zeiss te Jena, Aërotopograph te Dresden, en Heinrich Wild te Heerbrugg (Zwitserland), vertegenwoordigd door Wed. J. Ahrend en Zoon te Amsterdam.

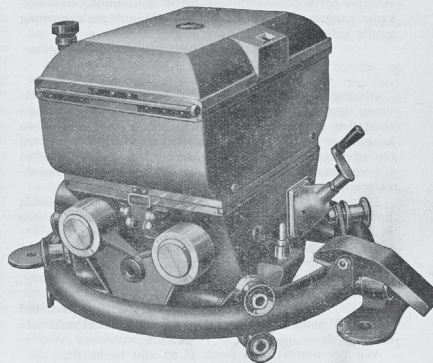

Fig. 2.

4.6b Een voorbeeld van een onregelmatig verschijnend specialistisch katern. Bij de voorbereiding van bouwplannen werd luchtkartering steeds belangrijker. Het werk is inmiddels overgenomen door satellieten.

Het KIVI droeg steeds de kosten van de redacteurssalarissen en eventuele extra uitgaven (zoals het maken van clichés) voor het tijdschrift. Het verschil tussen deze kosten, samen met die voor de afname van de oplage enerzijds en de inkomsten die uit advertenties via de uitgever binnenkwamen anderzijds, werd goedgeemaakt door ledenbijdragen. Omdat het KIVI geen winstoogmerk had, kan de financiële positie van *De Ingenieur* het best worden beoordeeld aan de ontwikkeling van de bijdrage per KIVI-lid. Die laat over de periode 1914-1940 een aanmerkelijke reële daling zien. Leden kregen dus een dikker en beter tijdschrift tegen een geleidelijk dalende prijs.⁶⁰

In hoeverre leunde het tijdschrift op advertentieopbrengsten? Door de inkomsten uit abonnementen en losse verkoop te plaatsen naast de netto advertentieopbrengsten (bruto min wervingskosten), blijkt dat tijdens het Interbellum gemiddeld twee derde deel van de inkomsten afkomstig was uit lidmaatschapsbijdragen en een derde uit advertenties. Helaas is niet veel bekend over de kostenkant, maar uit de weinige aanwezige cijfers kunnen toch enkele gemiddelden worden berekend. Daaruit blijkt dat de kosten ongeveer gelijk verdeeld waren over het KIVI en uitgever Oosthoek. Opvallend is het relatief hoge bedrag dat het KIVI betaalde aan honoraria (14 procent van het totaal). Inderdaad kregen auteurs in deze periode voor hun bijdragen ruime vergoedingen.

Tijdens de Tweede Wereldoorlog

De Duitse bezetter probeerde na de inval in mei 1940 loyaliteit af te dwingen van de diverse maatschappelijke groeperingen. Het KIVI en de redactie van *De Ingenieur* hebben zich daar sterk tegen verzet. Het gevolg was dat het instituut in juli 1941 door de bezettingsmacht werd ontbonden en op zijn bezittingen beslag werd gelegd.⁶¹ De uitgave van *De Ingenieur* werd door bestuur en redactie gestaakt.⁶² In november 1941 werd een poging gedaan een Duitsgezind ‘Nederlands Instituut van Ingenieurs’ op te richten, maar dit mislukte door een actie van een aantal vooraanstaande ingenieurs. Slechts 4 procent van de ongeveer drieduizend KIVI-leden gaf gehoor aan de oproep van de bezetter.

In maart 1945 ontsnapte het gebouw aan de Prinsessegracht 23 te Den Haag, dat de KIVI in 1920 had betrokken, ternauwernood aan vernietiging door een bombardement dat een groot deel van het Bezuidenhout verwoestte. Daardoor konden het KIVI en *De Ingenieur* direct na de bevrijding hun activiteiten oppakken en het gebouw en de bedrijfsmiddelen weer in bezit nemen.⁶³ De eerste naoorlogse uitgave verscheen al op 6 juli 1945. Later dat jaar verscheen een speciaal nummer dat geheel was gewijd aan ‘Onze Dooden’.⁶⁴ Het bood een overzicht van nauw bij het tijdschrift betrokken personen die gestorven waren door oorlogshandelingen, verzet tegen de bezetter, ondervoeding en gewone sterfte.

Specialisatie als kans en bedreiging: 1945-1972

Aanpassing van missie en doelgroep

Na afloop van de Tweede Wereldoorlog nam Nederland de schade op. Grote delen van de infrastructuur waren vernietigd en moesten hersteld worden. De industriële capaciteit was verminderd door het wegvoeren van machines. Er was een fors tekort aan woningen ontstaan. Reparatie van de schade vergde geweldige inspanningen. Bovendien hadden de nieuwe technologieën uit de Verenigde Staten duidelijk aangetoond dat ons land een grote technische achterstand had in te halen. De Nederlandse ingenieurswereld en *De Ingenieur* hebben hun energie meteen op deze nieuwe uitdagingen gericht.

De redactie realiseerde zich dat de belangstelling van haar doelgroep aan het verschuiven was, waardoor accenten uit de oorspronkelijke missie verlegd moesten worden. De ingenieur als wetenschapper had de emancipatiefase achter zich gelaten. Voor de wetenschap was hij zich steeds meer op internationale gespecialiseerde tijdschriften gaan richten. Daardoor bleef voor *De Ingenieur* slechts een beperkte opgave over: het brengen van de resultaten van wetenschap voor zover die van belang waren voor alle ingenieurs, onafhankelijk van hun specialisme.

In 1958 maakte de redactie haar koerswijziging duidelijk met een verandering van de ondertitel: 'Weekblad gewijd aan de technische wetenschappen en aanverwante onderwerpen'. En drie jaar later, bij het 75-jarig bestaan, maakte de redactie nog duidelijker dat ze een deel van de oorspronkelijke missie had verlaten. Zij wilde voortaan slechts 'de lezers op de hoogte houden van de grote ontwikkelingen van de technische wetenschappen en haar toepassingen'.⁶⁵

Was *De Ingenieur* daarmee op de goede weg? Waarschijnlijk wel, zo lieten de resultaten van een lezersonderzoek begin jaren zestig zien.⁶⁶ *De Ingenieur* werd goed gelezen; in de week na verschijning had 75 procent het nummer ingezien; de rest had dat wegens tijdgebrek nog niet gedaan. De meeste lezers (twee derde) waren nog altijd als ingenieur werkzaam in het bedrijfsleven en bij de overheid. Wetenschappers en studenten maakten ongeveer een vijfde deel van de lezers uit.

De trend om minder wetenschap en meer praktijk te bieden, is in de jaren zestig doorgezet. Ze ging gepaard met een tweede verandering: *De Ingenieur* zag steeds minder een maatschappelijke rol voor zich weggelegd en de aandacht voor beïnvloeding van de publieke opinie en de politieke besluitvorming werd nog geringer. Tevens kwam de belangenbehartiging op een lager pitje te staan.

Concurrentie: specialisatie en internationalisering

In de naoorlogse periode veranderde de aard van de concurrentie en specialistische vakbladen zaten meer en meer in het vaarwater van de aparte katernen van *De Ingenieur*. Nieuwe titels kwamen op, die voorzagen in behoeften van zich snel ontwikkelende nieuwe vakgebieden als computertechnologie. Een goed voorbeeld daarvan is *Computable*, dat in 1968 het licht zag.

De grootste verandering betrof echter de toegenomen internationalisering van wetenschap en techniek. Daardoor kwam de belangstelling voor Nederlandse technische tijdschriften onder druk te staan. In eerste instantie hadden vooral specialistische tijdschriften daar last van. In toenemende mate wendden specialisten zich tot Europese en Angelsaksische verenigingen, met hun internationaal in aanzien staande tijdschriften. Zij zetten de formule van *De Ingenieur* met zijn incidentele gespecialiseerde katernen flink onder druk.

Ook de meer algemene buitenlandse technische tijdschriften werden populairder onder Nederlandse lezers. Twee voorbeelden: het Engelse *The Engineer* (al in 1856 opgericht) en het Amerikaanse *MIT Technology Review*, dat in 1899 werd opgericht en zich vooral richtte op nieuwe technologie en innovatie. Zij werden langzamerhand geduchte concurrenten, waardoor *De Ingenieur* steeds meer moeite kreeg om zijn plaats te behouden.

Onstuimige tijden voor het KIVI

Voor een individuele ingenieur bleef een beroepsvereniging na de Tweede Wereldoorlog van groot belang. De verschillen tussen beide bestaande verenigingen, het KIVI en de VvDI, werden steeds minder relevant en er was aardig wat overlap. Hoewel het voor de hand lag de krachten te bundelen, duurde het tot 1960 voor de verenigingen fuseerden en de VvDI een hoofdafdeling van het KIVI werd. De sterke toename van de beroepsgroep en de fusie hadden een groei van het aantal KIVI-leden tot gevolg, van 3500 in 1945 naar 14.500 in 1975.

Het gevaar van een wildgroei van onafhankelijke, gespecialiseerde verenigingen leek effectief bezworen door de invoering van afdelingen binnen het KIVI. Maar het aantal specialisaties groeide snel, en daarmee het aantal afdelingen. Bij het 75-jarig jubileum, in 1961, waren er 24 en de druk om nieuwe afdelingen op te richten bleef aanhouden.

De jaren die volgden brachten het KIVI langzaam maar zeker in de problemen; eind jaren zestig en begin jaren zeventig was er veel discussie over taken en structuur van het instituut. De financiële situatie van de vereniging verslechterde in rap tempo, wat ook gold voor *De Ingenieur*. Een ledenenquête bracht geen helderheid over een nieuw te varen koers.⁶⁷ De begroting voor 1971

gaf andermaal een groot tekort – ongeveer drie ton op 1,5 miljoen inkomsten.⁶⁸ Een speciale commissie werd ingesteld, die op korte termijn voorstellen moest uitwerken voor een algehele herziening van de instituutsactiviteiten. Ook het tijdschrift werd onder de loep genomen door een commissie, bestaande uit leden van de redactie, het hoofdbestuur en de Commissie van Toezicht. Als hoofdoorzaak van de problemen wees zij de wanverhouding tussen kosten en opbrengsten van de specialistische katernen aan.⁶⁹

Veranderingen op de redactie

In de eerste jaren na de oorlog bestonden er tussen tijdschrift en het KIVI geen grote spanningen; de notulen vermelden eerder waardering voor de harmonische samenwerking. Maar er waren toch enkele knelpunten. De dubbelrol van verenigingsorgaan en zelfstandig tijdschrift was een eerste punt van aandacht. Vanaf de fusie in 1960 stelde *De Ingenieur* zich voor als: ‘Orgaan van het Koninklijk Instituut van Ingenieurs’, maar die functie werd alleen vertegenwoordigd door het eerste deel van het tijdschrift, dat onder verantwoordelijkheid van het KIVI mededelingen van het instituut bevatte.

De personele unie tussen secretariaat van het bestuur en het hoofdredacteurschap van *De Ingenieur* was een tweede punt. Na de oorlog werd het steeds moeilijker deze taken te combineren. Niet alleen vanuit principieel oogpunt, maar vooral uit praktische overwegingen, die verband hielden met de steeds uitgebreidere taken van het KIVI. Dus lag de leiding van het blad in feite in handen van de plaatsvervangend hoofdredacteur. In 1960 werd aan deze situatie een einde gemaakt en werd de hoofdredacteur uitsluitend verantwoordelijk voor het tijdschrift. Van hem werd niet verwacht dat hij hoofdartikelen schreef, waarin een belangrijk onderwerp werd uitgediept. Wel moest hij een evenwichtig samengesteld blad maken, maar daaraan schortte het met regelmaat. Zo werd nauwelijks meer aandacht besteed aan de maatschappelijke kanten van de invoering van moderne techniek en ook de rubriek over het parlement stond op een laag pitje – de informatie bestond steeds meer alleen uit dorre feiten.

De kleine redactie onder leiding van een (plaatsvervangend) hoofdredacteur had lange tijd goed voldaan, maar de strijd om de specialist kon er na de Tweede Wereldoorlog niet mee worden gewonnen. Het werd steeds moeilijker om met weinig mensen de kwaliteit van het groeiende artikelenaanbod met een steeds grotere verscheidenheid aan onderwerpen te blijven beoordelen. Een uitbreiding van de redactie met specialisten werd dus noodzakelijk; ze werden ‘afdelingsredacteurs’ genoemd en verzorgden het contact met de afdelingen van het KIVI, wierven auteurs en beoordeelden artikelen. Dit paste

goed in de tweedeling van het tijdschrift; het verschil tussen het algemeen gedeelte en de meer gespecialiseerde katernen was immers al groot. Een volledige scheiding werd echter niet doorgevoerd; de centrale redactie behield het overzicht. Maar wat in theorie een goed idee leek, bleek in de praktijk lastig te implementeren.⁷⁰ Zowel de algemene redactie als de afdelingsredacteuren raakten verwickeld in discussies over de programmering van de publicaties, de samenstelling van de nummers en de afstemming met andere delen van het tijdschrift. Over en weer werden verwijten gemaakt, van te veel bemoeienis tot te weinig goede initiatieven.

Oosthoek blijft de uitgever, ondanks geschillen

Door de sluiting van het KIVI tijdens de oorlog was *De Ingenieur* lange tijd niet verschenen.⁷¹ Gelukkig was zowel op het redactie bureau als bij de uitgever de technische kant ongeschonden gebleven en moest voornamelijk de organisatie weer op de rails worden gezet. Het KIVI en Oosthoek hebben de zaak energiek aangepakt en al in juli 1945 kon jaargang 57 worden voortgezet.⁷² Toch duurde het nog een paar jaar voor de bijzondere naoorlogse problemen waren opgelost.

Daarna rezen de gebruikelijke geschillen tussen eigenaar en uitgever over de verdeling van de kosten en de baten. Het KIVI wilde telkens een groter aandeel in de opbrengsten en dacht dat het drukken goedkoper kon, maar volgens de uitgever werden daarbij rekenfouten gemaakt; het KIVI schatte bijvoorbeeld de oplage en dus de drukkosten te laag in. Het bestuur was niet overtuigd en besloot in 1954 tot een nieuwe inschrijving om vooral de drukkersmarkt beter te leren kennen. Uiteindelijk bleef Oosthoek de uitgever, maar die moest het drukwerk wel elders onderbrengen. Gekozen werd voor Koch en Knuttel in Gouda, halverwege Den Haag en Utrecht.

Het nieuwe contract werd simpeler. Het voorzag in een uitbesteding van een omvangrijk takenpakket: drukklaar maken, drukken, verzenden, abonneeadministratie, betalingen van abonnees en advertentiewerving. De uitgever bracht zijn kosten (van drukken, verzenden, enzovoort) ten laste van de bruto-inkomsten (uit losse nummers en advertenties). Het saldo werd verdeeld volgens een vaste formule over uitgever Oosthoek (een derde deel) en *De Ingenieur*/KIVI (twee derde deel). Het tijdschrift betaalde daarmee de kosten voor redactie (die in dienst was van het KIVI) en een aantal kosten die te maken hadden met de technische voorbereiding. Het KIVI boekte de vergoedingen die het van de uitgever kreeg als inkomsten in zijn jaarrekening.

Deze duidelijke afspraken en de invoering van een helder rekensysteem werkten tot tevredenheid van beide partijen, want tot in de jaren zeventig is

het tijdschrift bij Oosthoek gebleven. De uitgever kon aanvankelijk ook best tevreden zijn, want rond 1960 was zijn nettomarge op *De Ingenieur* gemiddeld bijna 10 procent. Een jaar of tien later was die marge flink kleiner geworden door hogere kosten (inflatie) en teruglopende advertentie-inkomsten.

Auteurs uit diverse beroepen

Een beeld van de beroepsachtergrond kunnen we verkrijgen uit een analyse van de jaarregisters, waarin van auteurs functie en academische titel vermeld staan. In de periode 1950-1973 werd ongeveer 20 procent van de artikelen door hoogleraren geschreven.⁷³ Auteurs met een doctorstitel komen uit op een wat lager percentage, maar de relatief sterke aanwezigheid van hoogleraren en gepromoveerden bevestigt het beeld dat het tijdschrift er bepaald toe deed in academische kringen. Onderzoekers van technische universiteiten waren steeds uitstekend vertegenwoordigd, net als auteurs die werkten bij een overheids- of bedrijfslaboratorium. Het overgrote deel van de artikelen (twee derde) werd ondertekend door auteurs met een ingenieurstitel – het blad was dus ook sterk op de praktijk gericht. Opvallend aanwezig waren auteurs verbonden aan grote (semi-)overheidsinstellingen, die zich met infrastructuur bezighielden. Te denken valt aan rijks- en provinciale waterstaten en aan nutsbedrijven. Minder vaak lijken auteurs uit het eigenlijke bedrijfsleven of adviesbureaus naar de pen te hebben gegrepen. De beroepssituatie van lezers zag er overigens anders uit: zij waren met name werkzaam in het bedrijfsleven.

De Ingenieur publiceerde ook een aantal interessante artikelen van buitenlandse auteurs; deze in het Duits en Engels geschreven stukken werden onvertaald opgenomen.

In de diverse geledingen van het tijdschrift waren heel weinig vrouwen actief. Geen enkele zelfs in de redactie of Commissie van Toezicht. Onder de auteurs was er maar in een enkel jaar een vrouw, bijvoorbeeld in 1968, toen Nellien de Ruyter (1926-2000) een artikel over de planologie van de ZuiderzEEPolders publiceerde.

Onderwerpen en inhoud

Na de Tweede Wereldoorlog kwam een derde golf van innovaties op, die gekenmerkt werd door de petrochemie, nieuwe materialen (harsen), halfgeleider-technologie, computers en automatisering.⁷⁴ De oorsprong daarvan lag veelal in grote bedrijfslaboratoria, zoals het bekende Natlab van Philips. Veel ontdekkingen uit de oorlogsperiode werden aangepast voor grootschalig gebruik in de vredeseconomie. De toepassingen van de nieuwe technologieën kwamen

uitgebreid aan de orde in de kolommen van *De Ingenieur*, zoals de toepassing van kernenergie (ontwikkeld voor de atoombom) voor commerciële elektriciteitsopwekking. Een ander voorbeeld is het gebruik van de straalmotor (ontwikkeld voor gevechtsvliegtuigen) in verkeersvliegtuigen. En al bekende technologieën maakten een moderniseringsslag – een voorbeeld is de elektrificatie van het spoorwegnet.⁷⁵

De Koude Oorlog leidde tot een technologiewedloop tussen de grootmachten om de ruimte te bedwingen en te beheersen. In 1957 verwonderde de wereld zich over de eerste satelliet, de Spoetnik. In 1961 ging de eerste mens in de ruimte en in 1969 zette de eerste mens voet op de maan. Straalverbindingen maakten internationale uitwisseling mogelijk van televisiebeelden. Krachtige computers werden steeds kleiner en vonden ruim toepassing in bedrijfs- en overheidsadministraties. Door de welvaart steeg de vraag naar consumptiegoederen. Die werden dan ook in steeds grotere aantallen geproduceerd, wat leidde tot een verregaande mechanisatie en schaalvergroting. Door de grotere



4.7 Het belang van innovatie. Een kijkje (1951) in het beroemde Natuurkundig Laboratorium van Philips in Eindhoven, dat werd geleid door vooraanstaande wetenschappers als Gillis Holst (1886-1968) en Hendrik Casimir (1909-2000). Het ‘NatLab’ stond aan de wieg van veel producten die voor het bedrijf geheel nieuwe markten openden.

vraag nam ook de concurrentie toe en werden producten sneller aangepast aan nieuwe eisen van de consument. Nederlands onderzoek en ontwikkeling, en daarop gebaseerde industrie speelden een belangrijke rol.⁷⁶ In de kolommen van *De Ingenieur* werd over deze en aanverwante onderwerpen veel geschreven.

Op 31 januari 1953 werd Nederland door een grote watersnoodramp getroffen. De ingenieurswereld was ontsteld. Al op 20 mei hield het KIVI een congres waar gesproken werd over de vraag hoe dit had kunnen gebeuren, wie de verantwoordelijkheid droeg, hoe groot de schade was en wat er nodig was om een volgende ramp te voorkomen.⁷⁷ Natuurlijk werd er gewezen naar de politiek, die jarenlange waarschuwingen over de noodzaak van dijkverzwaring had genegeerd. Maar men stak ook de hand in eigen boezem: ‘Wij ingenieurs schoten in minstens dezelfde mate tekort als degenen, die deze adviezen niet hebben gevolgd, omdat wij daarin hebben berust.’⁷⁸

Meteen na de ramp werd door de minister de Deltacommissie ingesteld, die een coherent Deltaplan presenteerde, dat ook met grote daadkracht werd uitgevoerd. Een en ander was dé trots van de Nederlandse ingenieurswereld. *De Ingenieur* deed stevig mee in de discussie over de beste oplossingen. Begin jaren zeventig verscheen een reeks van bijna vijftig artikelen, terugkijkend op de werken en culminerend in een artikel van het hoofd van de Deltadienst over de fundamentele wijze waarop in slechts twee decennia de gedaante van de delta was veranderd.⁷⁹

Het KIVI stimuleerde in deze periode actief de institutionele infrastructuur van Nederland, om de kennis over en toepassing van techniek te verbeteren, wat in 1968 resulteerde in de oprichting van de Stichting Toekomstbeeld der Techniek. In de jaren daarna heeft *De Ingenieur* uitgebreid aandacht geschonken aan de werkzaamheden en resultaten van deze stichting.

Rubrieken en vormgeving op de schop

De omvang van *De Ingenieur* stond nooit echt vast. Vlak na de oorlog waren de wekelijkse nummers flinterdun. Pas in het begin van de jaren vijftig was er weer voldoende papier beschikbaar en omvatte een jaargang, net als voor de bezetting, iets meer dan duizend pagina’s tekst. De jaren 1960 waren een bloeiperiode. Een voorbeeld: elk nummer van de jaargang 1960 bevatte ongeveer 40 pagina’s tekst, 47 pagina’s advertenties en 2 pagina’s overig – in totaal meer dan 4000 pagina’s voor de complete jaargang. Dit aantal liep op tot 5000 pagina’s in 1970.

In dat laatste jaar was de inhoud als volgt over de inhoudelijke rubrieken verdeeld: 600 pagina’s algemeen, 400 algemeen/organiek en 1400 gespecialiseerd technisch-wetenschappelijk, bij elkaar ongeveer 2400 pagina’s tekst. De overige circa 2600 pagina’s waren gevuld met advertenties. De inhoudelijke

indeling, die na de Tweede Wereldoorlog nauwelijks was veranderd, beviel steeds minder. Leden oefenden meer en meer druk uit om het tijdschrift te veranderen. Het bestuur constateerde dat de formule ingrijpend gewijzigd moest worden, omdat de lezer in het blad te veel zaken vond die buiten zijn directe interessegebied lagen.⁸⁰ Om de kosten te beperken (de financiële situatie was immers achteruit gehold), de omvang terug te brengen en de inhoud aantrekkelijk te maken voor zo veel mogelijk lezers, kwamen de specialistische katernen te vervallen. De veranderingen moesten in een korte overgangperiode worden uitgevoerd en naar een oplossing voor de publicatie van de specialistische onderdelen zou worden gezocht.

Het uiterlijk van *De Ingenieur* werd na de oorlog steeds aangepast. Tot circa 1970 ging dat vooral om de typografie en de omvang van artikelen, beide met het doel de leesbaarheid te verbeteren. Bij veel artikelen werd een foto van de auteur geplaatst. De inhoud bleef geheel zwart-wit, dus ook de foto's en tekeningen. Kleur werd betrekkelijk laat en slechts sporadisch toegepast. Het tijdschrift kreeg wel een echt omslag, waarvan de vormgeving met enige regelmaat veranderde, zoals bij het 75-jarig bestaan in 1961 en daarna in 1971 (zie het kleurenkatern).⁸¹ Ook werden er interviews in opgenomen, naast de inhoudelijke artikelen.



4.8 Presentatie door Johan van Veen (1893-1959) op het KIVI-congres van 1953. Hij is de geestelijk vader van het uiteindelijke Deltaplan. Als ingenieur bij Rijkswaterstaat had hij jarenlang voor het risico van een watersnoodramp gewaarschuwd en voorstellen gepresenteerd tot versterking van de zeekeringen. Autonomie van de lokale waterschappen en een gebrek aan financiële middelen hebben echter langdurig serieuze discussie en politieke besluitvorming verhinderd.

Advertenties behielden in de hele periode hun aparte plaats. Vaak waren ze een stuk kleurrijker dan *De Ingenieur* zelf. Lezersonderzoek uit het begin van de jaren zestig toonde aan dat advertenties goed gelezen werden door 40 procent van de lezers, vooral degenen die betrokken waren bij het aankopen van machines en installaties door hun werkgever. Zij leken in eerste instantie vooral geïnteresseerd in catalogusachtige advertenties, waarin zakelijke, rationele en technische argumenten werden aangereikt. De attentiewaarde bleek echter veel hoger te worden als een blikvanger het gevoel aansprak.⁸²

Bedrijfsvoering: van ruim naar knellend

Uit het genoemde lezersonderzoek, begin jaren zestig, bleek dat van de totale populatie ingenieurs ruim twee derde lid was van het KIVI. Omdat er altijd meer abonnees waren dan KIVI-leden betekent dit een bereik van ongeveer driekwart van de doelgroep. *De Ingenieur* was redelijk goed vertegenwoordigd in alle technische branches, behalve in de chemie. Dat had alles te maken met de sterke positie die de Koninklijke Nederlandse Chemische Vereniging en het *Chemisch Weekblad* al in het begin van de eeuw wisten te veroveren. Tussen 1960 en 1975 groeide de doelgroep van *De Ingenieur* fors, het aantal afgestudeerden verdrievoudigde. Toch steeg de oplage met niet meer dan 60 procent. De conclusie lijkt gerechtvaardigd dat de positie van het tijdschrift in de naoorlogse periode een flinke knauw had gekregen. En daarmee de impact van het tijdschrift als intermediair tussen wetenschap, praktijk en maatschappij.

Tijdens de wederopbouw bloeide de Nederlandse economie volop; het leverde veel advertenties op, zowel product- als personeelsadvertenties. De advertentieopbrengsten stegen veel sneller dan de productiekosten, zodat de uitkering van de uitgever aan het tijdschrift ook steeg. Dit leidde overigens niet tot een verhoging van de rentabiliteit, omdat het KIVI deze financiële voordelen vertaalde in een verlaging van de bijdragen van leden. De prijs van *De Ingenieur* is daardoor van 1950 tot 1975 flink achtergebleven bij de welvaartsontwikkeling.

Het aandeel van advertenties in de totale inkomsten steeg tot 85 procent rond 1960; de abonneenthouders (KIVI-leden) hoefden enkel de resterende 15 procent bij te dragen. Tijdens het daaropvolgende decennium daalde het advertentieaandeel. Kennelijk was de formule van *De Ingenieur* met zijn beperkte algemene deel en afwisselende specialistische katernen niet interessant genoeg meer voor adverteerders. Rond 1970 had een gemiddeld nummer zestien advertentiepagina's: acht voor en acht na de tekst. Deze terugval in inkomsten moest worden gecompenseerd met een verhoging van de ledenbijdrage (tot 26 procent in 1970). Om vraaguitval te vermijden, durfde het KIVI de

ledenbijdrage niet verder te verhogen, wat mede een groot tekort veroorzaakte op de exploitatie. Die knellende situatie heeft een aantal jaren voortgeduurd.

De kostenstructuur is tijdens deze periode langzaam veranderd: de kosten van de boodschap (redactie, honoraria, enzovoort) daalden, terwijl die van de drager (drukken, verzenden) stegen. Door de druk van de markt moest aan steeds hogere (en prijzige) kwaliteitseisen worden voldaan, bijvoorbeeld voor illustraties (een essentieel onderdeel van een technisch tijdschrift).

Geen wetenschap, maar breed gevarieerde informatie: 1973-2020

Een nieuwe richting

Les trente glorieuses, zo worden de eerste decennia na de Tweede Wereldoorlog in Frankrijk genoemd. Die uitdrukking kon ook op Nederland slaan, vanwege een onafgebroken economische groei, snelle technische vooruitgang, de opbouw van de welvaartsstaat en internationalisering. Midden jaren zeventig kwam er een eind aan het hoogtij. Economisch werd het voorafgegaan door de energiecrises, maatschappelijk door de woelingen op de universiteiten en acties van groepen als provo's, hippies en linkse intellectuelen.⁸³ Negatieve effecten van productie en consumptie vroegen om nieuwe technische oplossingen, zoals rookgaszuiveringsinstallaties en groene energie.

Deze omslag was ingrijpend voor de maatschappij als geheel en voor individuele bedrijven en instellingen in het bijzonder. Ook *De Ingenieur* en het KIVI kregen er volop mee te maken. Volgens velen hadden beide hun maatschappelijke opdracht laten versloffen en was een veel actievere opstelling noodzakelijk. Anderen wilden vasthouden aan het bestaande. Zo raakten KIVI en *De Ingenieur* in een identiteitscrisis, die nog werd versterkt door grote financiële problemen. Flink ingrijpen was onvermijdelijk en er moest naar nieuwe vormen worden gezocht voor instituut en tijdschrift.

Voor *De Ingenieur* was het punt bereikt dat het algemene karakter en de eisen van de gespecialiseerde afdelingen te ver uit elkaar liepen. De redactie moest erkennen dat ze de strijd om de specialisten had verloren. Daarmee was ook de basis voor een wetenschappelijke ambitie praktisch weggeslagen. In 1973 werden de missie en de formules verregaand veranderd: geen wetenschap en geen technische katernen meer. Het besluit werd aan de lezers duidelijk overgebracht: de ondertitel 'gewijd aan technische wetenschappen' verdween zowel uit het colofon als van het omslag.

Onder bepaalde groepen ontstond grote onvrede over deze veranderingen. Om die onvrede weg te kunnen nemen werd in 1980 een lezersonderzoek uitgevoerd. De lezers bleken vier dingen te willen: een grote variatie in de

behandelde onderwerpen, niet te lange artikelen, een eigentijdse vormgeving en een duidelijk herkenbare rubrieksindeling. Het werden de uitgangspunten voor een aangepast beleid.⁸⁴ In de nieuwe doelstelling beoogde de redactie een breed ingenieurspubliek voor te lichten over bestaande en opkomende vakgebieden en over nieuwe basistechnieken. Vanwege de relatie met het KIVI bleven de doelstellingen ‘belangenbehartiging’ en aandacht voor het ‘maatschappelijk kader van technische ontwikkelingen’ gehandhaafd.⁸⁵

Bij de eeuwwisseling werden de doelstellingen opnieuw ter discussie gesteld, en na overleg tussen de eigenaren van het tijdschrift (intussen zowel KIVI als NIRIA⁸⁶) en de uitgever (Veen Magazines) werden fundamentele wijzigingen doorgevoerd. De nieuwe hoofdredacteur deelde de lezers mee dat *De Ingenieur* niet langer een professioneel blad wilde zijn.⁸⁷ Het werd een magazine. Daarmee werd een belangrijke doelstelling uit de oorspronkelijke missie verlaten, namelijk de beïnvloeding van het maatschappelijk debat. Als spreekbuis van de beroepsverenigingen moest het tijdschrift ‘belangenbehartiging’ wel behouden als een vast onderdeel.⁸⁸ De ingrijpende veranderingen werden telkens tot uiting gebracht in de ondertitel, die tussen 1973 en 2015 wel vier keer werd veranderd. Sinds enige jaren staat de ondertitel zelfs boven de naam van het tijdschrift: ‘Techniek maakt je wereld’.

Samenwerking

Toen *De Ingenieur* in 1973 zijn formule van algemeen technisch georiënteerd tijdschrift met een toegepast-wetenschappelijke focus vaarwel zei, kwam het terecht in de markt van meer populair-technische bladen. Een goed voorbeeld daarvan is het in 1932 opgerichte populairwetenschappelijke *Natuurwetenschap en Techniek*, dat rond 1980 meer dan 50.000 abonnees had. De vraag was hoe *De Ingenieur* zich in deze onbekende en krimpende markt kon positioneren. Door de veranderde taakopvatting moest het ook opboksen tegen de twee bladen van de zustervereniging NIRIA, de *Ingenieurskrant* en het *Polytechnisch Weekblad*, die voorheen vanwege hun verschillende formules nauwelijks in het vaarwater van *De Ingenieur* hadden gezeten.

Het NIRIA was een beroepsvereniging van ingenieurs met een opleiding aan een van de hogere technische scholen. Om de communicatie met die achterban goed te laten verlopen, had het NIRIA meerdere tijdschriften die aanvankelijk zelf werden uitgegeven, maar eind jaren tachtig werden overgedragen aan het uitgeverijconcern VNU. Vrij kort daarna al ontstonden verschillen van inzicht over de exploitatie. Die leidden ertoe dat VNU het contract voor het drukken van *De Ingenieurskrant* opzegde.⁸⁹ Het bestuur van NIRIA meende dat

nu het moment was gekomen om het roer om te gooien. De markt was te klein voor drie soortgelijke tijdschriften en in overleg met het KIVI werd besloten vanaf 1994 alleen door te gaan met *De Ingenieur*.⁹⁰ In het colofon werd: ‘Orgaan van’ geschrapt en werd volstaan met het noemen van de redacteurs die de rubrieken ‘KIVI Nieuws’ en ‘NIRIA Nieuws’ maakten.

Beroepsverenigingen onder druk

De blijvende aanwas van de beroepsgroep betekende een mooie basis voor het KIVI. Bijna ongestoord door de effecten van de economische crisis in de jaren zeventig en tachtig, bleef het instituut tot circa 1995 groeien. Daarna ging het snel bergafwaarts. Om het tij te keren fuseerden KIVI en NIRIA in 2004. Na tien jaar als KIVI/NIRIA door het leven te zijn gegaan, werd de naam in 2014 Koninklijk Instituut van Ingenieurs (KIVI). De fusie bracht niet wat ervan werd verwacht; hadden beide organisaties samen in 1995 nog omstreeks 45.000 leden, in 2020 waren het er nog rond de 19.000.

Voor de terugloop zijn meerdere oorzaken aan te wijzen, die alle te maken hadden met de vraag of het lidmaatschap wel voldoende toegevoegde waarde had. Voor het bevestigen van de maatschappelijke positie van de ingenieur was de vereniging niet meer nodig. De ingenieur, die aan het begin van de twintigste eeuw nog moest vechten voor erkenning van zijn beroep, stond aan het eind van die eeuw in hoog aanzien. Beroepsbelangen leken het best verdedigd te kunnen worden door specialistische verenigingen. Met de opkomst van internet kwamen er bovendien flexibele alternatieven voor organisatie op, bijvoorbeeld via LinkedIn. Ook wat de informatievoorziening betreft, is men niet langer afhankelijk van *De Ingenieur*. Vooral buitenlandse sites als theengineer.co.uk en technologyreview.com geven veel informatie over innovatie en de daarin vooroplopende bedrijven, maar ze zijn bijvoorbeeld ook een belangrijke bron voor openstaande vacatures.

Van de ene uitgever naar de andere

De economische crisis van de jaren zeventig was ook in de Nederlandse uitgeverwereld sterk voelbaar. De marges stonden overal zwaar onder druk en veel bedrijven trachtten de moeilijkheden te overwinnen door schaalvergroting en specialisatie. Als gevolg daarvan werd *De Ingenieur* een speelbal van de belangrijkste actoren binnen de uitgeefsector.⁹¹

Het spel werd geopend in 1972 toen Oosthoek werd overgenomen door Kluwer, dat niet werkelijk geïnteresseerd was in de technische portefeuille. Het KIVI zag daarin aanleiding om van uitgever te wisselen. *De Ingenieur* werd

ondergebracht bij de Koninklijke Tijl, maar de samenwerking bleek geen succes en in 1978 volgde de overstap naar Misset in Doetinchem. Misset had op de vakbladenmarkt een dominante positie verworven, mede door haar goede toegang tot adverteerders.⁹² Veel vakbladen hebben ook een sterke technische component. Die twee omstandigheden zijn waarschijnlijk de redenen dat KIVI en Misset elkaar hebben gevonden. Maar de formule om *De Ingenieur* opnieuw te positioneren, sloeg niet aan. In 1984 volgde een nieuwe overstap, nu naar VNU Business Publications in Amsterdam. De interne concurrentie van VNU-bladen werkte echter negatief uit voor *De Ingenieur*, waardoor het KIVI-bestuur en de VNU-directie lijnrecht tegenover elkaar kwamen te staan. In 1988 werd het contract ontbonden en werd *De Ingenieur* ondergebracht bij de Wegener Tijdschriften Groep in Amsterdam. In 2000 stopte Wegener met het uitgeven van tijdschriften en dus moest het KIVI opnieuw op zoek naar een uitgever. Het werd uiteindelijk Veen Magazines, maar ook dat werd geen succes. Vanaf 2014 wordt *De Ingenieur* weer door het KIVI zelf uitgegeven.

Meer journalistiek

In de jaren zeventig belandde de relatie tussen het KIVI-bestuur en de redactie van *De Ingenieur* op een dieptepunt. Geen van beide had een goed antwoord op de financiële problemen en de omgang met de maatschappelijke onrust. Het conflict werd door techniekhistoricus Harry Lintsen (1949) aldus omschreven:

De KIVI-leiding vond de informatieverschaffing veel te eenzijdig: een te groot accent op (controversiële) technisch-maatschappelijke thema's, een te eenzijdige ideologische gekleurdheid, een te geringe inbreng van de KIVI-leden en een te onafhankelijke koers van de redactie. Bovendien vond men de kwaliteit van de artikelen voor een blad als *De Ingenieur* te laag. Daarentegen klaagden de redacteuren over de geringe tolerantie binnen het KIVI, de beperkte medewerking van KIVI-leden, de onderbezetting van de redactie en de geringe redactionele vrijheid.⁹³

Door de fundamentele wijzigingen in 1973 en 1980 is de redactionele koers fors bijgesteld. Het afscheid van het wetenschappelijk karakter werd meteen zichtbaar: onder de redactieleden en de medewerkers nieuwe stijl waren nog maar enkele gepromoveerden en niet één hoogleraar.

Publieksgerichtheid werd een speerpunt. Om de leesbaarheid te vergroten, moest de redactie artikelen vaak flink bewerken. Ze ging ook zelf meer stukken schrijven en zette artikelen uit bij journalisten die zich in techniek hadden

gespecialiseerd. Het blad ging minder steunen op spontaan ingestuurde stukken, afkomstig van auteurs uit wetenschap, bedrijfsleven en overheid. Sinds de eeuwwisseling wordt het grootste deel van de kolommen zelfs gevuld door bijdragen van redacteuren en (wetenschaps)journalisten.

Het KIVI en *De Ingenieur* zijn lange tijd echte mannenbolwerken geweest.⁹⁴ Tot het eind van de jaren tachtig bestond zowel de redactie (inclusief medewerkers) als de Commissie van Toezicht uitsluitend uit mannen. Pas vanaf 2005 is de situatie verbeterd. Inmiddels bestaat de redactie voor de helft uit vrouwen, maar onder de auteurs zijn ze nog sterk in de minderheid; eind jaren 2010 maakten ze maar een tiental procenten uit van het totale auteursbestand.

De inhoud weerspiegelt technologische veranderingen

In de jaren zeventig diende zich een golf van technologische vernieuwingen aan, bestaande uit een elektronica- en informaticacomplex met als kern data-processoren en chips. In de jaren die volgden konden veel productieprocessen worden geautomatiseerd en gerobotiseerd. En allerlei producten werden kleiner, zodat hun gebruiksgemak toenam, zoals de draagbare radio. Daarnaast kwamen nieuwe producten op de markt, denk aan de pc en de mobiele telefoon. Door het gebruik van nieuwe materialen werden producten veel lichter, maar bleven ze even sterk. Informatie- en communicatietechnologie, nanotechnologie en biochemie veranderden de communicatiesector ingrijpend; de opkomst van satellieten bracht goedkope telecommunicatie en internet bood eenvoudiger toegang tot internationale informatiebronnen. De ongebreidelde groei van internet maakte het mogelijk dat iedereen online kon gaan. Dit ging gepaard met de opbouw en ontsluiting van grote databestanden, die bovendien onderling werden gekoppeld (*internet of things*). Daarnaast werd in toenemende mate gewerkt aan systeemintegratie en -optimalisatie, bijvoorbeeld in de energiesector.

Over al deze onderwerpen berichtte *De Ingenieur* in zijn nieuwe opzet via beknopte en informatieve artikelen. Ook de laatste golf van technische ontwikkelingen wordt op de voet gevolgd: kunstmatige intelligentie, nanotechnologie, nieuwe materialen (*bioresorbable* materialen voor medisch gebruik), decentrale productie (3D-print) en zelflerende apparaten.

Uitstraling

Tussen 1973 en 2015 kreeg *De Ingenieur* zevenmaal een nieuwe uitgever. Telkens werden eigen ideeën ingebracht met betrekking tot vormgeving om het blad sterker te positioneren in een steeds krappere markt en om de bedrijfsvoering

te verbeteren. Ook werd de verschijningsfrequentie aangepast; er is meerdere keren gewisseld tussen wekelijks, tweewekelijks en maandelijks. Vanaf 2014 is *De Ingenieur* weer een maandblad.

Om het tijdschrift aantrekkelijk te maken voor nieuwe lezersgroepen werd zijn uiterlijk voortdurend aangepast. Zo werden artikelen steeds vaker verlucht met foto's (en zelfs met cartoons), werd het strakke stramien in twee kolommen verlaten voor een wisselende indeling van twee en drie kolommen en verscheen *De Ingenieur* op glanzend papier. Full colour werd de norm, niet alleen in advertenties, maar ook in artikelen (zie kleurenkatern).

Geleidelijk werden advertenties ook in het binnenwerk opgenomen; artikelen werden vaak onderbroken door meerdere paginagrote advertenties. Doel daarvan was het vergroten van hun attentiewaarde. Het heeft maar tijdelijk geholpen, want in de huidige *De Ingenieur* staan bijna geen advertenties meer.

Bedrijfsvoering: aanpassen aan verminderde inkomsten

Vanaf de oprichting tot ongeveer 1990 is het aantal abonnees van *De Ingenieur* blijven groeien; lange tijd min of meer in het kielzog van de doelgroep. Maar na praktisch een eeuw stagneerde de groei en later trad zelfs een daling in. In 1995 werd door de fusie van het KIVI met het NIRIA in eerste instantie een verdubbeling van de achterban gerealiseerd. Maar vanaf dat hoogtepunt zette een voortdurende daling in, tot circa 19.000 in 2020. Ten opzichte van de niet-georganiseerde achterban is het verlies nog groter, want elk jaar studeerden er meer ingenieurs af aan technische universiteiten en hogescholen. De inkomsten uit abonnementen staan dus al jarenlang onder zware druk.

Dat geldt nog veel sterker voor de inkomsten uit advertenties. Zowel product- als personeelsadvertenties hadden in de vorige eeuw sterk te lijden onder de teruglopende economie en de versterkte concurrentie van andere media. Met de economische opleving rond de eeuwwisseling zijn de advertenties niet teruggekomen. Integendeel, de meeste adverteerders hebben het tijdschrift definitief de rug toegekeerd. In zijn huidige gedaante heeft *De Ingenieur* vrijwel geen advertenties meer; een blik op recente nummers geeft een gemiddelde van drie tot vier pagina's advertenties op een totale omvang van 60 tot 70 pagina's.

Zo is *De Ingenieur* in een aantal decennia voornamelijk afhankelijk geworden van abonnementen (resp. lidmaatschappen). Bij gelijkblijvende uitgaven zou dit tot een forse verhoging van de KIVI-bijdragen hebben geleid. Maar het was uitgesloten de leden te vragen om hun bijdrage in de kosten fors te verhogen (stapsgewijs van 20 procent tot zelfs 80 à 90 procent). Veel leden voelden de economische terugval in de jaren tachtig in hun portemonnee en stelden dus vragen bij de

toegevoegde waarde van het lidmaatschap. Een forse verhoging van de prijs zou een leegloop hebben kunnen veroorzaken. Het KIVI kon de klap zelf evenmin opvangen. *De Ingenieur* maakte ongeveer 25 procent van zijn begroting uit, dus verliezen op de uitgave sloegen al gauw een groot gat in de reserves.

Er was maar één uitweg: aan de kostenkant moest worden bespaard. Het meest voor de hand lag het terugbrengen van de frequentie; de overgang van een wekelijkse naar een maandelijks uitgave betekende een enorme besparing op druk- en verzendkosten. Daarnaast werden de productiekosten teruggeschroefd, voornamelijk door invoering van nieuwe technieken, zoals desktop-publishing, op de redactie. Een tweede oplossingsrichting was schaalvergroting: een grotere oplage leidt tot een goedkoper nummer voor elke abonnee. De komst van de NIRIA-leden is in dit licht een goede greep geweest, want in 1995 werd zo de oplage verdubbeld. Maar al snel was dit voordeel uitgewerkt en nieuwe gelegenheden voor schaalvergroting deden zich niet voor.

De volgende logische stap zou de overgang naar een online-uitgave zijn geweest. Toch hebben het KIVI en *De Ingenieur* lang gearzeld om die stap te zetten. Rond de eeuwwisseling zag de redactie alleen in theorie de voordelen van een elektronische uitgave.⁹⁵ En nog altijd verschijnt *De Ingenieur* op papier. Er is wel een goedkoper digitaal abonnement, maar dat is veel minder populair; in 2020 nog geen duizend abonnees tegenover ongeveer 19.000 voor de gedrukte versie.

Het KIVI heeft in 2016 een onlineplatform voor ingenieurs gelanceerd (deingenieur.nl). Dit biedt nu nieuws en achtergronden met filmpjes, interactieve dossiers, opinies, vacatures en vanzelfsprekend de vele verenigingsactiviteiten, waardoor er geen noodzaak meer bestaat het tijdschrift wekelijks uit te brengen.⁹⁶

Evaluatie

De Ingenieur bestaat meer dan 125 jaar, wat lijkt te duiden op een grote stabiliteit. Die wordt ook gesuggereerd door de al die tijd onveranderd gebleven titel. Maar bij nadere beschouwing blijkt al gauw dat er ingrijpende veranderingen zijn doorgevoerd. Een eerste indruk daarvan geven de ondertitels, die voortdurend zijn aangepast als weerslag van de wijzigingen in de missie en de focus van het tijdschrift.⁹⁷ Ook bij andere aspecten van het functioneren kunnen vragen worden gesteld. In welke mate heeft *De Ingenieur* bijvoorbeeld voldaan aan de opdracht die de oprichters voor ogen hadden? In hoeverre vormde het tijdschrift bijvoorbeeld een schakel in de overdracht van informatie van de wetenschap naar de praktijk? Op welke manier heeft het tijdschrift een nieuwe

rol kunnen aannemen om zijn maatschappelijke functie waar te maken? Hoe heeft het tijdschrift zich aangepast aan de diepgaande veranderingen in de technologische, economische en maatschappelijke omstandigheden? Hoe hebben de verantwoordelijke actoren dit gezien in hun tijd? Waren zij tevreden met de behaalde resultaten? Deze en andere vragen zijn herhaaldelijk gesteld en er zijn door directbetrokkenen heel verschillende antwoorden op gegeven.

Zelfevaluatie

Bij gelegenheid van het 25-jarig jubileum in 1911 heeft de redactie een 143 pagina's tellend feestnummer samengesteld. Daarin is een uitgebreid terugblikkend artikel opgenomen van hoofdredacteur Van Sandick.⁹⁸ Hij stelt dat *De Ingenieur* zeker voldaan heeft aan zijn doelstelling van wetenschappelijk orgaan en verwijst de lezer die daarvan mogelijk nog niet overtuigd is naar de registers over de voorgaande jaren, waaruit de veelheid aan onderwerpen blijkt die zijn aangesneden en bediscussieerd. Hij verwijst naar de gerenommeerde buitenlandse tijdschriften die de inhoud van *De Ingenieur* aan hun lezers bekendmaken, om aan te tonen dat zijn blad ook internationaal aanzien geniet. Maar hij is teleurgesteld in de mate waarin *De Ingenieur* maatschappelijk invloed heeft kunnen uitoefenen. Er is weliswaar een groot aantal technische werken gerealiseerd, zoals de grote zee-sluis bij IJmuiden, maar de echt grote zaken zijn niet aangepakt. Van Sandick herinnert aan het pleidooi voor algehele drooglegging en inpoldering van de Zuiderzee, nota bene in het eerste nummer van *De Ingenieur*, maar daarin is al die tijd geen schot gekomen. Ook betreurt hij het dat in veel besluitvormende organen ingenieurs geen zitting hebben. Daarentegen prijst hij zich gelukkig met de niet-aflatende betrokkenheid van de 'ingenieurs-stand' bij *De Ingenieur*.

Bij het 50-jarig jubileum, in januari 1936, maakte hoofdredacteur Cool opnieuw de balans op. Hij maakte gewag van de stiptheid van het blad, want 2600 nummers waren op tijd verschenen en benadrukte het behoud aan kwaliteit met de constatering 'dat evenals de waarde der "gouden" munt in ons land gedurende die jaren niet devalueerde, ook de "geestelijke" waarde van hetgeen de Nederlandsche "technici en nijveren" schonken met *De Ingenieur* op het vaste peil bleef'.⁹⁹ Hij kon nog niet weten dat Nederland de gouden standaard later dat jaar zou verlaten.

Bij het 75-jarig jubileum in 1961 verscheen een kort overzicht van de geschiedenis van *De Ingenieur*. De auteur komt daarbij aan het eind tot een beoordeling. Hij verwijst net als zijn voorganger naar het feit dat het tijdschrift steeds op tijd verscheen. Daarnaast benoemt hij de wetenschappelijke opdracht van *De Ingenieur* en constateert dat de relatie tussen wetenschap en tijdschrift:

altijd zeer hartelijk [is] geweest, een van wederzijdse zorg en belangstelling. De hoogleraren van nu beide TH's [Delft en Eindhoven, WM] bekleden op verschillende posten functies in het K.I.v.I of ten dienste van De Ingenieur, terwijl ook, los daarvan, hun incidentele medewerking bijna nimmer tevergeefs wordt gevraagd.

Wel wordt de veelheid aan informatie in zijn ogen steeds lastiger te behappen. Verder geen spoor van trots of tevredenheid, hoewel *De Ingenieur* er in die tijd bijzonder goed voorstond.¹⁰⁰ In hetzelfde nummer herinnert de hoofdredacteur eraan, dat de redactie de opmaak heeft verbeterd en dat ze blijft voortgaan met het volbrengen van haar missie: de lezers op de hoogte houden van de grote ontwikkelingen van de technische wetenschappen en haar toepassingen.¹⁰¹

In 1986 werd het 100-jarig jubileum gevierd, maar lagen de troebelen van de voorbije decennia bij iedereen nog vers in het geheugen. De nieuwe hoofdredacteur stelt dan ook opgelucht vast dat *De Ingenieur* nog bestaat, terwijl veel andere tijdschriften het loodje hebben gelegd. De enige twee technische tijdschriften die al in 1886 verschenen en nog bestonden, waren volgens hem *Marineblad* en *De Ingenieur*.¹⁰²

Aan het 125-jarig jubileum in 2001 besteedde de redactie geen bijzondere aandacht. Het heuglijke feit werd wel herdacht met de uitgave van een gedenkboek met een selectie van spraakmakende artikelen uit *De Ingenieur*. Uit de titel van het boek, *Heldendaden van De Ingenieur*, wordt duidelijk dat *De Ingenieur* trots was op zijn auteurs.¹⁰³

Slotoverwegingen

De diverse beoordelingen bij de jubilea laten zien hoe tijd- en persoonsgebonden ze zijn. Het is dus nodig een wat hoger standpunt in te nemen om het functioneren van *De Ingenieur* over een lange periode te bezien. Het lijkt essentieel om daarbij in herinnering te roepen dat het tijdschrift bij de oprichting een drievoudige missie meekreeg. Kort samengevat: bijdragen aan de ontwikkeling van de technische wetenschappen, bevorderen van de verbetering van de praktijk en behartigen van de belangen van de beroepsgroep. In de loop van de tijd is de aandacht voor de onderdelen van de missie sterk verschoven, waarbij rond 1972 een scherpe cesuur waarneembaar is.

De eerste doelstelling werd tot de jaren zeventig steeds serieus nagestreefd. De insteek daarbij was vooral de toepassing van de resultaten van wetenschap. Dat blijkt uit de vele gedegen artikelen over constructies, installaties, processen en experimenten, die uitgebreid ondersteund werden met talloze formules en berekeningen. Het blad was ook een forum voor discussie over de

wenselijkheid van oplossingen, de juistheid van beweringen en de toepasbaarheid van uitvindingen. Aan de tweede doelstelling werd vooral inhoud gegeven met artikelen over de problemen die moesten worden overwonnen bij de uitvoering van technische werken en de bouw van installaties (zoals een brug, spoorweg, scheepsmotor of fabriek). Ze bevorderden de overdracht van kennis en ervaring. Deze artikelen werden ondersteund door kwalitatief hoogwaardig beeldmateriaal en een nauwkeurige vermelding van gebruikte materialen en de omstandigheden waaronder gewerkt moest worden. De belangenbehartiging kreeg vorm door in te gaan op een veelheid van aspecten, zoals de opzet van standaardcontracten voor raadgevend ingenieurs en de bevordering van bijzondere leerstoelen aan de TU Delft. De successen van de beroepsbeoefenaren hebben geleid tot een algemene erkenning van de rol van de wetenschappelijk gevormde ingenieur binnen de Nederlandse samenleving.

Al met al lukte het goed om de drie doelen in één blad te verenigen. Soms kreeg een doel een tijdje wat minder aandacht, maar er werd effectief aan alle drie gewerkt. *De Ingenieur* heeft bijna een eeuw lang een groot gedeelte van de doelgroep bereikt met een breed palet aan gedegen informatie. Het heeft gedurende die periode een zichtbare bijdrage geleverd aan de transitie van de samenleving; grote infrastructurele werken als de IJsselmeerpolders zijn daarvan een in het oog springend voorbeeld.

Bij de oprichting van *De Ingenieur* was de omvang van de doelgroep zo beperkt dat een rendabele exploitatie maar net mogelijk bleek. Daarna is de omvang van de ingenieurstand voortdurend sterk gegroeid, wat voor een stevige financiële basis zorgde, die werd versterkt door de ruime opbrengst van advertenties. Het KIVI gaf de voordelen daarvan door aan zijn leden, die een steeds aantrekkelijker blad kregen voor een relatief steeds lagere prijs.

Rond 1970 braken roerige tijden aan voor *De Ingenieur*. Gespecialiseerde en internationale tijdschriften bleken de doelstellingen beter te kunnen dienen dan een algemeen technisch weekblad. Door de verminderde concurrentiepositie verloor het tijdschrift ook zijn financiële basis. Om te overleven heeft het op praktisch alle onderdelen van zijn missie en op zijn bedrijfsmatig functioneren fundamentele wijzigingen moeten doorvoeren. Van de initiële doelstellingen is de eerste geheel verlaten, terwijl aan de twee andere op een beperkte en meer eigentijdse wijze wordt vormgegeven (bijvoorbeeld via de website). In zijn nieuwe rol is *De Ingenieur* een maandblad voor leden van het KIVI geworden, met interessante algemene technische informatie. Door het verlies van een groot deel van de achterban en de beperkte ambitie, speelt het blad nog nauwelijks een rol in de overdracht van wetenschap naar praktijk en in het maatschappelijk debat over technologie. Daarmee is *De Ingenieur* zijn (sturende) invloed op veranderingen in de samenleving kwijtgeraakt.

Economisch-Statistische Berichten **(ESB)**

Immers, indien ooit, dan heeft thans een dergelijk blad... hier te lande een taak te vervullen. Het groote economische gebeuren van onzen tijd, de economische verschuivingen, die zich in deze dagen in de internationale samenleving voltrekken, zijn ook voor ons land van de grootste beteekenis. Ieder pogen tot vermeerdering van kennis op dit gebied en tot zooveel mogelijk zelfstandig Nederlandsche voorlichting, dient thans meer dan ooit een nationaal belang.¹

Voorgeschiedenis

In deze kernachtige bewoordingen rechtvaardigden de auteurs van het inleidend artikel in het eerste nummer van *Economisch-Statistische Berichten (ESB)* het verschijnen van het nieuwe tijdschrift.² De oprichters waren ontevreden over het bestaande informatieaanbod op het gebied van de economie en benadrukten de noodzaak van kennisoverdracht en voorlichting. Inderdaad waren er begin twintigste eeuw in Nederland geen goede gespecialiseerde bladen voor economen.

In de vroege negentiende eeuw had ons land enorme economische problemen. Het gemiddelde welvaartsniveau lag laag. Het bedrijfsleven had geleden onder het continentale stelsel en zocht nieuwe mogelijkheden voor ontplooiing. De overheidsfinanciën moesten op orde worden gebracht. Er waren niet veel mogelijkheden om over de beste aanpak te discussiëren. De markt voor specialistische informatie was klein, auteurs waren schaars en het autocratisch bewind van koning Willem I was bepaald geen stimulans voor open discussie. Het hoeft dan ook niet te verwonderen, dat de weinige initiatieven om een economisch blad uit te geven al na een paar jaar mislukten. Voorbeelden zijn de *Oeconomische Courant*, die van 1799 tot 1803 verscheen, en de *Nederlandsche Hermes; tijdschrift voor Koophandel, Zeevaart en Nijverheid*, die van 1826-1830 op de markt was.

Ook in de tweede helft van de negentiende eeuw bestonden er schrijnende sociaaleconomische problemen. Naast individuele welstand bestond er massale

armoede, vooral in de steden in het westen.³ Zij die werk hadden, moesten rondkomen van een hongerloon. En wie geen werk had, was afhankelijk van liefdadigheid. Huisvesting en voeding waren slecht. Geleerde genootschappen en maatschappijen schreven prijsvragen uit om tot oplossingen te komen. Die leidden tot talloze studies over het armoedevraagstuk, maar slechts schoorvoetend tot actie van de (plaatselijke) overheid. Ook de Hollandsche Maatschappij der Wetenschappen trok zich de zaak aan en publiceerde in het midden van de eeuw een gedegen studie over de economische oorzaken en de aanpak van de armoede. Het opende de ogen, maar leidde niet tot beleidsveranderingen. Economen begonnen zich wel af te vragen in hoeverre de staat zich afzijdig kon houden van het armoedevraagstuk. De discussie daarover zou nog lang voortduren.⁴

In het midden van de negentiende eeuw overheerste de opvatting dat de hardnekkige sociaaleconomische problemen vooral veroorzaakt werden door de vele beperkingen in het verkeer van productiemiddelen en producten. Zo werd het vervoer gehinderd door talrijke tollens, beheersten monopolies hele bedrijfstakken en werd de opkomende industrie beschermd door invoertarieven. De regering-Thorbecke bevrijdde de Nederlandse economie van veel van deze knellende banden. Mede daardoor verbeterde zowel landbouw als industrie in snel tempo. Het kleinbedrijf maakte steeds meer plaats voor het midden- en grootbedrijf. De arbeidsproductiviteit steeg en daarmee de welvaart per hoofd van de bevolking; tussen 1850 en 1913 met ongeveer een procent per jaar.⁵ De belastingen op deze hogere inkomsten maakten de weg vrij voor meer overheidsuitgaven. Er moesten allerlei beslissingen worden genomen over de economische haalbaarheid van investeringen in industrie, transportinfrastructuur, volksgezondheid en werkomstandigheden.

Beroepsverenigingen en hun tijdschriften

Aan het eind van de negentiende eeuw bestond er nog geen beroepsvereniging voor economen die vergelijkbaar was met de Nederlandse Maatschappij tot Bevordering van de Geneeskunst of de Vereniging van Burgerlijke Ingenieurs. Er was wel een aantal organisaties dat daarop leek en zich op speciale doelgroepen richtte. Zo bestond er enige tijd een vereniging van industriëlen, die van 1862 tot 1897 *De Industrieel; Weekblad voor Nijverheid, Koophandel en Scheepvaart* uitgaf. Daarnaast bestonden er twee verenigingen, die nog altijd bestaan, en waarvan de een meer bedrijfseconomisch, de ander meer algemeen economisch georiënteerd was.

De eerste vereniging is de Nederlandsche Maatschappij voor Nijverheid en Handel (NMNH), opgericht in 1777, met leden die een bedrijfseconomische,



5.1 De eerste vergadering van de Oeconomische Tak van de Nederlandsche Maatschappij voor Nijverheid en Handel op 15 september 1778 in de grote zaal van het Diaconiehuis te Haarlem.

bedrijfskundige en bedrijfstechnische achtergrond hadden. De Maatschappij gaf *Het Tijdschrift* uit, dat zich richtte op twee zaken: verbetering van de concurrentiepositie van bedrijven en beïnvloeding van het beleid om tot sociale verbetering te komen.⁶ In 1892 is geprobeerd om van *Het Tijdschrift* een weekblad te maken. Het verscheen korte tijd als *De Nijverheid*, maar de frequentie bleek economisch niet haalbaar.⁷ Vanaf begin 1897 keerde *Het Tijdschrift* terug als maandblad.

De groep economen die zich meer op overheidsbeleid richtte, had zich aanvankelijk verenigd in de rechtsvoorgangers van de Koninklijke Vereniging voor de Staathuishoudkunde (KVS), de oudste beroepsvereniging voor economen ter wereld. Zij werd opgericht in 1849 als Vereeniging voor de Statistiek (VvS) en in 1892 omgedoopt in Vereeniging voor de Staathuishoudkunde en Statistiek (eveneens VvS). Na de Tweede Wereldoorlog (1950) verviel het laatste deel van de naam en in 1987 kreeg de vereniging het predicaat ‘Koninklijk’. De voorlopers van de KVS vertrouwden voor hun wetenschappelijke activiteiten vooral op de discussie over preadviezen, die het bestuur jaarlijks door vooraanstaande deskundigen liet schrijven over belangrijke economische onderwerpen. Deze preadviezen werden door de vereniging gepubliceerd. Een voorbeeld daarvan is het preadvies van Jan Tinbergen over alternatieve beleidsopties voor stimulering van de werkgelegenheid. Tinbergen maakte gebruik van een nieuw macro-economisch model van de Nederlandse economie. Zijn stuk werd op de jaarvergadering van 1936 bediscussieerd door het puikje van de Nederlandse economen, onder wie Gerard Verrijn Stuart (1893-1969) en Johan Koopmans (1900-1958).⁸ Daarna ging de discussie vaak verder in tijdschriften, zoals *De Economist* en *ESB*.

De conclusie kan dus zijn dat in de tweede helft van de negentiende eeuw vanuit beroepsorganisaties geen initiatieven zijn ontplooid om een gezaghebbend economisch weekblad van de grond te tillen, anders dan in de geneeskunde (*Tijdschrift voor Geneeskunde*) en de techniek (*De Ingenieur*).

Wetenschap, praktijk en tijdschrift

Welke kanalen waren er dan wel beschikbaar voor wie over de oplossing van economische vraagstukken wilde schrijven? Sommige auteurs wendden zich tot het in 1837 opgerichte letterkundig tijdschrift *De Gids*, dat in het begin van zijn bestaan inderdaad aandacht schonk aan economische onderwerpen. Maar die aandacht was er voor veel verschillende disciplines, en dat maakte het tijdschrift al gauw ongeschikt als specifiek blad voor economen.

De situatie verbeterde toen in 1852 *De Economist* werd opgericht. Initiatiefnemer was Jacob de Bruyn Kops (1822-1887), die op dat moment werkzaam

was bij het ministerie van Financiën. *De Economist* kreeg als doelstelling mee een tijdschrift te zijn voor ‘alle standen, tot bevordering van volkswelvaart, door verspreiding van eenvoudige beginselen van staathuishoudkunde’. In de eerste jaren bevatte het uiteenlopende bijdragen op het gebied van handel, industrie, landbouw, onderwijs, armoede, belastingen en bankwezen.⁹ Ook de situatie in het buitenland kwam aan bod. Het tijdschrift gaf verder sporadisch boekbesprekingen. Theoretische beschouwingen komen er in de beginperiode niet in voor.¹⁰

Bij de oprichting van het *Nederlands Tijdschrift voor Geneeskunde* en *De Ingenieur* speelden naast mensen uit de praktijk ook vertegenwoordigers van de oude medische en de nog jonge technische wetenschap een rol. Dat gold niet voor *De Economist*, simpelweg omdat er nog geen economische opleidingen waren aan universiteiten of hogescholen. Die kwamen er pas aan het begin van de twintigste eeuw met de oprichting van de Handelshogescholen van Rotterdam en Tilburg en de economische faculteit van de Universiteit van Amsterdam. Tot die tijd waren er maar enkele hoogleraren economie, en die waren aan andere faculteiten (vooral rechten) verbonden.

Initiatief vanuit de wetenschap, 1914-1945

Tijdens de Eerste Wereldoorlog dienden zich grote nieuwe problemen aan, zowel op bedrijfseconomisch als algemeen economisch gebied. Maar over oplossingen werd niet via vaste kanalen gediscussieerd. Kranten en tijdschriften, zoals *De Economist* en het *Tijdschrift ter Bevordering der Nijverheid*, lieten de problemen links liggen en ook commerciële uitgevers sprongen niet in dit gat in de markt. Het initiatief voor een nieuw tijdschrift werd uiteindelijk genomen door Gijsbert Bruins (1883-1948), rector magnificus van de Nederlandsche Handels-Hoogeschool (NHH) in Rotterdam.¹¹ De NHH was opgericht door vooraanstaande mensen uit het zakenleven om een betere wetenschappelijke grondslag te creëren voor de praktijk. Zoals Robert Fruin (1857-1935), president-curator van de hogeschool, zei bij het 25-jarig jubileum in 1938: ‘Het zijn kooplieden geweest, die voor het meerendeel wetenschappelijke leiding gederfd hadden, en dat in zoo sterke mate gevoelden, dat zij hun zonen (...) geven wilden, wat hun zelf ontbrak: een wetenschappelijken grondslag voor hun levensarbeid.’¹²

Zo zag in januari 1916 het eerste nummer van *Economisch-Statistische Berichten* (ESB) het licht. Het blad werd inhoudelijk gedragen door een aantal jonge hoogleraren, medewerkers en studenten, van wie de meesten belangrijke maatschappelijke en wetenschappelijke functies zouden gaan vervullen. Een van de initiatiefnemers, de student Nico Polak (1887-1948), werd later niet alleen lid van de redactieraad van ESB, maar ook directeur van het Nederlands

5 JANUARI 1916

Economisch-Statistische Berichten

ALGEMEEN WEEKBLAD VOOR HANDEL, NIJVERHEID, FINANCIËN EN VERKEER

SECRETARIS VAN MEDEWERKERS: Mr. H. G. KRONENBERG

I^e JAARGANG WOENSDAG 5 JANUARI 1916 No. 1

| INHOUD | | Bl. |
|--|------------------|------|
| ECONOMISCH-STATISTISCHE BERICHTEN | 1 | 1 |
| GEVOLGEN VAN DEN STAND DER WISSELKOERSEN | 2 | 2 |
| DE SCHREFFVAART IN 1916 | 3 | 3 |
| IJZER EN STAAL | 4 | 4 |
| Vredesvoorziening—Waterwegen | 4 | 4 |
| De Vereenigde Staten in Zuid-Amerika | 5 | 5 |
| Mobilisatie van Effecten | 5 | 5 |
| Buitenlandsche leeningen in de Vereenigde Staten | 5 | 5 |
| Amerikaansche sporen in receiveer's handen | 5 | 5 |
| STATISTIEKEN EN OVERZICHTEN | 6—12 | 6—12 |
| Geldkoersen. | Effectenbeurzen. | |
| Wisselkoersen. | Goederenhandel. | |
| Bankstaten. | Verkeerswezen. | |

Bijdragen en mededeelingen den inhoud betreffende gelieve men te senden aan den Secretaris van medewerkers, adres: Geldersche Kade 21 b, Rotterdam; verslagen, overzichten en verdere gegevens voor de afdeling „Statistiek en Overzichten” aan Nico J. Polak, Diergaardelaan 45 b, Rotterdam, tel. No. 1425.

Abonnementsprijs franco p. p. in Nederland f 10.— per jaar. Losse nummers 25 cents. Advertentiën f 0.35 per regel. Plaatsing bij abonnement volgens tarief.

Mededeelingen betreffende abonnementen en advertentiën richtte men tot Nijck & van Dimer's Uitgevers-Maatschappij, Rotterdam, Amsterdam, Den Haag.

ECONOMISCH-STATISTISCHE BERICHTEN

Met den groei van het economisch leven van onzen tijd verbreedt zich de kring van verschijnselen, welke aan den handelsman en in het algemeen aan hem, die den ontwikkelingsgang van dat leven wil gadeslaan, belang inboezemen.

Tegelijkertijd neemt de berichtgeving in omvang toe: vakbladen, mededeelingen van vakgenooten, de groote dagbladers verschaffen voortdurend meer gegevens, die den koopman en den industrieel in staat stellen zich een steeds scherper beeld te vormen van hetgeen hier en elders op het eigen gebied voorvalt, doch tegelijkertijd den buiten dat speciale vak staanden belangstellende het gezicht op de groote lijnen hemoelijken.

Voor de economische en financiële verschijnselen van meer algemeen aard geldt ten deele hetzelfde. De groote dagbladers, die op steeds ruimer schaal de rol van berichtgeefster op dit gebied op zich neemt, is door haren aard in hoofdzaak aangewezen op het geven van bouwstoffen. Wel bevatten ook hier te lande de voornaamste bladen regelmatig belangrijke samenvattende overzichten, doch de taak van het weekblad, dat juist door het bestaan dezer dagbladers zich tot hoofdzaken kan bepalen, dat zijn statistisch materiaal

volledig kan rangschikken en de weergegeven cijfers stellen in de rij hunner voorgangers, kan het dagblad niet overnemen.

Deze en dergelijke oorzaken hebben buiten ons land het aanzijn gegeven aan een reeks van weekbladen, waarvan enkele als de Engelsche „Economist” zich een internationalen naam hebben verworven.

Hier te lande ontbreekt een dergelijk blad. Wel wordt door een aantal tijdschriften en enkele officiële publicaties een gedeelte van het gebied bestreken, doch het geschiedt in ander verband en met ander doel.

Ook het blad, waarvan hiernede het eerste nummer het licht ziet, is in den vorm, waarin het zijn levensloop aanvaardt, niet bij machte die leemte geheel te vullen.

Toch hebben ondergeteekenden gemeend met de verwezenlijking der plannen, die reeds voor den oorlog tot zekere rijpheid waren gekomen, niet langer te moeten wachten. Immers indien ooit, dan heeft thans een dergelijk blad, ook al moet het zich aanvankelijk zekere beperkingen opleggen en al zal in den eersten tijd het reproductieve karakter wellicht meer op den voorgrond staan, hier te lande een taak te vervullen. Het groote economische gebeuren van onzen tijd, de economische verschuivingen, die zich in deze dagen in de internationale samenleving voltrekken, zijn ook voor ons land van de grootste betekenis. Ieder pogt tot vermeerdering van kennis op dit gebied en tot zooveel mogelijk zelfstandig Nederlandsche voorlichting dient thans meer dan ooit een nationaal belang.

Zal het blad evenwel in staat zijn deze taak te vervullen, dan is samenwerking van alle beschikbare krachten noodzakelijk. Ondergeteekenden doen hiervoor een beroep op de medewerking hunner landgenooten, op de mannen uit het praktische leven in de eerste plaats, op allen, die in de economische ontwikkeling van ons land belangstellen, en inzonderheid op hunne landgenooten in de koloniën en in den vreemde.

De hoofdlijnen, die den inhoud van het tijdschrift zullen bepalen, zijn in het bovenstaande weergegeven. Het redactioneel gedeelte zal daarnaevens onder meer nog bevatten overzichten van belangrijke rechterlijke beslissingen op handelsgebied, overzichten van de bedrijfsresultaten van belangrijke vennootschappen of groepen van vennootschappen, boek aankondigingen etc.

De afdeling „Statistiek en Overzichten” draagt in verschillend opzicht het stempel van dezen tijd. Verscheidene gegevens ontbreken of hebben door de abnormale omstandigheden, waarin verschillende takken van handel en bedrijf in toenemende mate komen te ver-

5.2a De eerste pagina van het eerste nummer met de omschrijving van de missie en het voorgenomen beleid van de redactie.

Economisch Instituut (NEI), de eigenaar van het tijdschrift. Daarnaast werd hij hoogleraar aan de NHH. Het tijdschriftplan werd zakelijk gesteund door het Rotterdamse bedrijfsleven, onder leiding van Karel Paul van der Mandele (1880-1975), en werd informeel ook gesteund door vertegenwoordigers van de overheid, met name in de persoon van president Gerard Vissering (1865-1937) van De Nederlandsche Bank.

5 JUNI 1940 AUTEURSRECHT VOORBEHOUDEN

Economisch-Statistische Berichten

ALGEMEEN WEEKBLAD VOOR HANDEL, NIJVERHEID, FINANCIËN EN VERKEER
UITGAVE VAN HET NEDERLANDSCH ECONOMISCH INSTITUUT

25^E JAARGANG WOENSDAG 5 JUNI 1940 No. 1272

SECRETARIS VAN DE REDACTIE:
M. F. J. COOL.

Redactie-adres: Pieter de Hooghweg 122, Rotterdam-W.
Aangetekende stukken: Bijkantoor Ruigeplaatweg.
Telefoon Nr. 35000. Postrekening 8408.

—

Advertenties voorpagina f 0,50 per regel. Andere pagina's f 0,40 per regel. Plaatsing bij abonnement volgens tarief. Administratie van advertenties: Nijgh en van Ditmar N.V., Uitgevers, Rotterdam, Amsterdam, 's-Gravenhage. Postchèque- en girorekening Nr. 148192. Tijdelijk adres te Rotterdam: Beukelsweg 20 b, Tel. Nr. 34243.

—

Abonnementsprijs voor het weekblad, waarin tijdelijk is opgenomen het Economisch-Statistisch Maandbericht, franco p. p. in Nederland f 20,— per jaar. Buitenland en koloniën f 23,— per jaar. Losse nummers 50 cent. Donateurs en leden van het Nederlandsch Economisch Instituut ontvangen het weekblad gratis en genieten een reductie op de verdere publicaties.

Bericht van de Redactie

Tot onze spijt moesten wij onzen lezers berichten, dat het geheele gebouw van Nijgh & van Ditmar N.V., waar ons blad werd gedrukt en van waaruit de expeditie plaats vond, door brand is verwoest. Hierdoor is het niet mogelijk geweest de Economisch-Statistische Berichten de vorige weken te doen verschijnen. Wij kunnen echter tot ons genoegen aan onze lezers mededeelen, dat, naar het zich laat aanzien, wij ons weekblad thans wederom regelmatig zullen kunnen doen uitkomen, zij het mogelijk in den aanvang niet met die regelmaat, die men van ons gewend is.

Als gevolg van de verbreking van internationale postverbindingen, waardoor het niet meer doenlijk is, regelmatig te beschikken over die gegevens, welke compilatie en onderlinge vergelijking leidden tot het samenstellen der conjunctuuroverzichten, die den inhoud vormen van het Economisch-Statistisch Maandbericht, zien wij ons tot onze spijt genoodzaakt, de uitgave van ons separaat Maandbericht tijdelijk te staken. Met publicatie van die overzichten, welke in de tegenwoordige omstandigheden nog samengesteld kunnen worden, zullen wij evenwel voortgaan in Economisch-Statistische Berichten. Aan de enkele abonné's, welke zich uitsluitend tot het ontvangen van het Economisch-Statistisch Maandbericht hadden bepaald, zullen wij tot het eind van dit jaar alle nummers van Economisch-Statistische Berichten doen toekomen.

Wij zullen er naar streven, het blad zoo spoedig mogelijk het oude aanzien en den ouden omvang terug te geven.

Wij vertrouwen gaarne, dat onze lezers ons zooveel mogelijk zullen steunen.

Ook hun, die ons tot dusverre regelmatig artikelen toezonden, wordt dringend verzocht, ons in de toekomst eveneens van kopij te blijven voorzien.

DE REDACTIE.

Adreswijzigingen en verdere administratieve mededelingen voorloopig te richten aan de Redactie, Pieter de Hooghweg 122, Rotterdam-West. Abonné's, die dit blad niet hebben ontvangen, gelieven daarvan aan de Redactie mededeeling te doen.

INHOUD:

| | Blz. |
|--|----------|
| De werkverruiming in de practijk (I), door Meyer de Vries | 364 |
| De economische expansie van Italië op den Balkan en in het verre Oosten, door A. Giordano..... | 365 |
| Effectenbedrijf en accountantscontrole, door E. Henny | 369 |
| De Rijksmiddelen over April 1940..... | 370 |
| Aanteekeningen. | |
| Overheidsmaatregelen op economisch gebied .. | 371 |
| Maandcijfers. | |
| Overzicht van den stand der Rijksmiddelen | 372 |
| Statistieken. | |
| Geld- en wisselkoersen — Bankstaten.... | 373, 374 |

5.2b De eerste bladzijde van het nummer van juni 1940 met de vermelding van de voorlopige oplossing voor de moeilijkheden ontstaan door de verwoesting van de bedrijfsmiddelen als gevolg van het bombardement van Rotterdam.

De Nederlandsche Maatschappij voor Nijverheid en Handel en de Vereeniging voor de Staathuishoudkunde en Statistiek (VvS) waren formeel niet betrokken bij de oprichting van *ESB*, maar er bestonden wel sterke persoonlijke banden tussen de initiatiefnemers en de vereniging. Zo zat Bruins samen met Vissering in het bestuur van de VvS. Die informele relatie bleef tot in de jaren 1950 bestaan en bleek ook uit de aandacht die *ESB* gaf aan de activiteiten van de VvS. Het tijdschrift behandelde de bijeenkomsten en preadviezen van de vereniging, net als *De Economist* dat voorheen deed. Deze artikelen waren lange tijd van de hand van Gerard Verrijn Stuart (1893-1969), die behalve auteur en hoofdredacteur van *ESB* vanaf 1930 secretaris was van de VvS.¹³

Missie: wekelijks vier doelgroepen bedienen

ESB diende een weekblad te worden dat een brede groep professionals zou aanspreken.¹⁴ Of zoals K.P. van der Mandele, een van de oprichters, het uitdrukte: het tijdschrift moest een wekelijkse rapportage geven van 'datgene, wat op economisch gebied was voorgevallen; een berichtgeving, die waardevol voor den koopman of den ambtenaar, maar tevens leerrijk voor de pas aangekomen studenten in de economische wetenschappen zou zijn'.¹⁵ We zouden nu zeggen: *ESB* moest waardevol zijn voor studenten en voor hen die werkzaam zijn in het bedrijfsleven en bij de overheid. Algauw vond het blad een vierde doelgroep: de toenemende aantallen onderzoekers verbonden aan de economische faculteiten en onderzoeksinstituten.

ESB ontwikkelde zich al snel tot een onafhankelijk platform voor discussie tussen prominente beroepsgenoten. Het had succes met het stimuleren van het economisch en politiek debat; gemiddeld vijf keer per jaar werd bij discussies in de Tweede en Eerste Kamer naar het jonge blad verwezen. Ook de Nederlandse kranten pikten zaken op die in *ESB* aan de orde waren gesteld: dat gebeurde gemiddeld zestig keer per jaar.¹⁶

Zeer beperkte concurrentie

Het nieuwe blad hoefde zijn plaats niet te bevechten. *De Economist* richtte zich meer en meer op de jonge economische academische wereld en werd rond 1930 ondergebracht bij het Nederlands Economisch Instituut (NEI), vanaf 1933 ook de uitgever van *ESB*. Directie en redactie besloten *De Economist* puur wetenschappelijk te profileren, waardoor *ESB* een groot speelveld kreeg.

Ook *Het Tijdschrift*, het ledenblad van de NMNH, kon nauwelijks een concurrent worden genoemd. Aanvankelijk waren er wel sterke parallellen in de doelstellingen van beide tijdschriften, maar in 1928 veranderde *Het Tijdschrift* in een toegankelijk magazine, met de naam *Maatschappijbelangen*.

De specialistische concurrentie bleef tijdens het Interbellum beperkt. De economische wetenschap had zich nog maar net verbijzonderd in algemene en bedrijfseconomie. Sinds 1924 bestond het *Maandblad voor Accountancy en Bedrijfseconomie*. Omdat accountancy een gereguleerd beroep was, ontstond er snel een sterke binding tussen blad en doelgroep. Vanaf 1935 verscheen daarnaast het *Maandschrift Economie*, over algemene economie, uitgegeven door de Katholieke Economische Hogeschool in Tilburg. Maar voor verdergaande specialisatie was de nieuwe discipline nog te klein en de positie van economen in relevante beroepen te zwak. Belangrijke functies in het bedrijfsleven en bij de overheid werden voornamelijk bezet door praktijkmensen (die eerder op ‘vakbladen’ dan op professionele bladen waren gericht) en door juristen en ingenieurs (die hun eigen tijdschriften hadden). Het is in dat verband veelzeggend dat *De Ingenieur* in zijn doelstelling en ondertitel nog claimde ‘de techniek en oeconomie van openbare werken en nijverheid’ te behandelen en er een apart katern ‘Technische Economie’ aan wijdde.

Taakverdeling eigenaar, uitgever en drukker

Bij de start in 1916 was *ESB* nog het wekelijks berichtenorgaan van de Nederlandse Handels-Hoogeschool in Rotterdam, maar al snel bleek een sterkere organisatorische inbedding nodig. Het blad werd daarom in 1919 ondergebracht bij het Instituut voor Economische Geschriften (IEG), dat een verenigingsstructuur kende; bedrijven, instellingen en privépersonen konden het werk ondersteunen met lidmaatschapsbijdragen. Het IEG had als doel kennis met betrekking tot economisch-politieke vraagstukken te verspreiden. In dat kader gaf het ook reeksen uit van boeken en overdrukken.

In deze periode heeft *ESB* ruim geprofiteerd van de niet-aflatende steun van de NHH: in huisvesting, bibliotheek en secretariaat werd voorzien, terwijl ook de wetenschappelijke staf ruim de gelegenheid kreeg zich voor het tijdschrift in te zetten.¹⁷ Het IEG had geen capaciteit om de praktische kanten van het uitgeven te verzorgen. Daarom werd een groot aantal diensten uitbesteed (administratie, drukken, verzenden). Gezien de Rotterdamse wortels kwam de plaatselijke uitgever Nijgh & Van Ditmar het meest in aanmerking.¹⁸ Het bedrijf had in 1926 bovendien ruime ervaring met het uitgeven van tijdschriften.

Vanwege zijn beperkte middelen bleek het IEG na enkele jaren niet te kunnen voldoen aan de hoge doelstellingen. Er werden pogingen gedaan om *ESB* bij het Nederlands Economisch Instituut onder te brengen, maar eenvoudig bleek dat niet.¹⁹ Het NEI, opgericht in 1929, had vergelijkbare doelstellingen als het IEG, maar zijn sterke onderzoeksafdeling zou een meer solide basis kunnen bieden. Uiteindelijk kwam het in 1933 toch tot een overgang.

Het NEI had, naast de onderzoeksafdeling, ook een publicatieafdeling, die boeken en brochures uitgaf. Voor alle praktische aspecten met betrekking tot de productie van *ESB* werd een beroep gedaan op Nijgh & Van Ditmar. Het bestendigen van die uitgeefrelatie werd kennelijk belangrijker gevonden dan een overgang naar uitgeverij Erven Bohn, die al een reeks NEI-uitgaven in het fonds had.²⁰ De advertentiewerving werd uitbesteed aan een gespecialiseerd bureau.

Het NEI was een stichting, waarvoor de leden een voor die tijd groot kapitaal bijeenbrachten dat inkomsten moest genereren om activiteiten te financieren. De leden kregen gratis de beschikking over de producten van het NEI. Het ledental lag in de periode tot de Tweede Wereldoorlog op een kleine duizend.

Aan het eind van de jaren dertig veranderde het bedrijfsmodel van het NEI. De grote crisis had het beschikbare kapitaal uitgehold en de leden waren niet bereid opnieuw fors bij te dragen. Dat noopte tot aanpassingen, ook voor *ESB*. Besloten werd het tijdschrift niet alleen meer aan leden ter beschikking te stellen, maar ook tegen een jaarlijkse abonnementsprijs aan te bieden. Gedurende enige tijd heeft dit goed gewerkt.

Tijdens het bombardement op Rotterdam in mei 1940 werd uitgeverij Nijgh & Van Ditmar grotendeels verwoest. Alle betrokkenen hebben vervolgens naar oplossingen gezocht om publicaties toch te kunnen laten verschijnen. De abonnementenadministratie kwam weer in handen van de stichting, daarbij geholpen door het feit dat het aantal leden/abbonementen nog vrij overzichtelijk was. Bovendien nam de huisbank R. Mees en Zoonen de financiële kant van de administratie over. Het drukwerk en de verzending werd door de uitgever overgeheveld naar andere drukkerijen van het eigen concern.

Het NEI heeft zich tijdens de oorlog beperkt tot de rol van onderzoeksinstelling en hield zich uitsluitend bezig met neutrale onderwerpen. Het heeft op die manier onder de radar van de bezetter kunnen blijven. Voor het tijdschrift lagen de zaken anders. Tijdens de eerste jaren van de bezetting werden al snel beperkingen opgelegd, waarna uitgever en redactie hebben besloten de uitgave op de schorten tot na de bevrijding.²¹

Samenstelling van de redactie

Vrij snel na de oprichting van het tijdschrift werd een kleine redactie gevormd, bestaande uit de hoofdredacteur (die redacteur-secretaris werd genoemd), een drietal redacteuren en enkele redactiemedewerkers. Hoewel de hoogleraar-directeuren van het NEI formeel de hoofdredactie vormden, werd het eigenlijke werk gedaan door de redacteur-secretaris.

Het NEI maakte deel uit van de universitaire omgeving van de Nederlandsche Handels-Hoogeschool, later de Nederlandse Economische Hogeschool.²² Het onderzoek, gefinancierd uit ledenbijdragen, betrof een breed scala aan economische onderwerpen dat in beginsel interessant was voor de leden. De resultaten verschenen deels in *ESB*.

Bij de oprichting werden de beginselen geformuleerd die het uitgangspunt zouden zijn voor de redactie bij het kiezen van onderwerpen en de beoordeling van artikelen. De sleutelwoorden waren onafhankelijkheid, onpartijdigheid en gedegenheid. In de jaren daarna werden deze redactionele beginselen vaste waarden.²³

De taken van de redactie waren drieledig. Ten eerste beoordeelde en selecteerde ze ingezonden artikelen. De lezer moest erop kunnen vertrouwen dat alle artikelen gebaseerd waren op serieus onderzoek of meningen verdedigden die helder en op steekhoudende wijze werden beargumenteerd. Ten tweede moest het tijdschrift de rol van discussieplatform gaan vervullen en werd van de redactie verwacht dat ze dit in goede banen leidde.

Het weekblad mag tot geen partij behoren. Tot zijn kolommen mogen wel toegelaten worden beschouwingen, welke tot een economisch en politiek debat kunnen leiden, maar nimmer uitingen, welke het karakter van een strijd zouden aannemen.²⁴

Het is een vrije tribune, het laat ieder aan het woord, die op economisch gebied iets te zeggen heeft, dat van belang is, dat degelijk is gefundeerd en in behoorlijke toon, taal en vorm is gesteld en dat zich niet beperkt tot een herhaling van wat elders reeds is geuit.²⁵

Verder moest de redactie alle bijdragen samenvoegen en combineren met nuttige informatie met betrekking tot literatuur, personalia, enzovoort. Ten slotte moest ze de kopij uiteraard drukklaar maken.

Commissie van Redactie

Bij de oprichting van *ESB* werd een Commissie van Leiding ingesteld (in 1924 gewijzigd in Commissie van Advies). Daarin namen zowel inhoudelijk (zoals Bruins) als zakelijk betrokkenen (zoals Van der Mandele) zitting. De laatste verdient hier bijzondere aandacht. Hij speelde niet alleen tijdens de oprichting maar ook in de groeifase een stimulerende en faciliterende rol. Van der Mandele bleef langdurig bij *ESB* betrokken; hij leverde nog in de jaren vijftig regelmatig een columnachtige bijdrage.²⁶ Hij maakte zich niet alleen

verdienselijk voor het tijdschrift en binnen het NEI, maar speelde als verantwoordelijk burger een toonaangevende rol in Rotterdam. Als erkenning voor zijn grote verdienste in de ontwikkeling van veel instellingen die belangrijk waren voor de groei van de Rotterdamse en de nationale economie én de oplossing van veel maatschappelijke noden, kreeg hij in 1958 een eredoctoraat van de Nederlandse Economische Hogeschool.²⁷

Na de overgang in 1934 vormden de directeurs van het NEI een Commissie van Redactie, met zowel strategische als bedrijfsmatige verantwoordelijkheden. Inhoudelijke zaken werden door de redacteur-secretaris behartigd, in samenspraak met een van de leden van deze commissie. Meerdere leden zijn later tot topposities in de wetenschap doorgestoten. Het meest prominent is wel Jan Tinbergen (1903-1994). Hij werd al op jonge leeftijd hoogleraar in Rotterdam en was van 1935 tot 1968 (in deeltijd) directeur van het NEI. Tussen 1935 en 1938 bepaalde hij ook verregaand de onderzoeksagenda van het instituut. Zijn belangrijkste publicaties verschenen als boeken of als artikelen in



5.3 Kopstukken uit wetenschap en praktijk bij elkaar op de NEH in Rotterdam. Erepromotor Jan Tinbergen (1903-1994) overhandigt op 17 december 1958 een eredoctoraat aan Karel Paul van der Mandele (1880-1975), in aanwezigheid van de rector-magnificus Henk Lambers (1916-2004) en paranimf Jacques Dutilh (1884-1960).

internationale toptijdschriften. Hij schreef ook veel voor *ESB*: in de zestig jaar tussen het begin van zijn carrière en zijn overlijden kwam hij tot honderd artikelen over onderwerpen die hem het meest na aan het hart lagen. In 1969 ontving Tinbergen de eerste ‘Nobelprijs voor Economie’, als erkenning voor zijn baanbrekende werk in de wiskundige economie.²⁸

De auteurs

De focus van *ESB* op het economisch debat maakte het tijdschrift aantrekkelijk voor veel auteurs in vooraanstaande beleidsmatige en wetenschappelijke functies. Vissering en Tinbergen werden al genoemd. Sommige wetenschappers traden later ook op de voorgrond als uitvoerders van het door hen voorgestane beleid. Een van hen was Piet Liefstinck (1902-1989), die na zijn benoeming tot minister van Financiën economische geschiedenis schreef met de geldzuivering. Na zijn ministerschap werkte hij voor het Internationaal Monetair Fonds en de Wereldbank.²⁹

In de eerste decennia waren uitsluitend mannen lid van de redactie en commissies.³⁰ Deze dominantie van mannen was geen uitzondering in de universitaire wereld, bij de overheid of in het bedrijfsleven. Vrouwen vormden voor de Tweede Wereldoorlog maar een gering percentage van de studenten en onder afgestudeerde economen waren zij nog minder vertegenwoordigd (in Rotterdam en Tilburg minder dan 1 procent). Nog zeldzamer waren vrouwen die promoveerden in de economie.³¹ Heel uitzonderlijk was het ook als een vrouw beroepsmatig tot de top reikte.

Ook onder de auteurs van *ESB* zijn vrouwen in het Interbellum met een kaarsje te zoeken. In die kleine groep valt Elisabeth van Dorp (1872-1945) op, die als eerste professionele vrouwelijke econoom baanbrekend werk heeft verricht, in het bijzonder in de monetaire sfeer. Zij was pre-adviseur voor de beroepsvereniging van economen (de VvS) en publiceerde zowel internationaal als in *ESB* en *De Economist*.³²

Duidelijke onderwerpskeuze

ESB ging meer en meer aandacht schenken aan de toegepaste aspecten van de economische wetenschap. In het bijzonder richtte het blad zich op vraagstukken met grote beleidsconsequenties. De onderwerpen verschoven geleidelijk.³³ Het eerste probleem lag in de reële economie: de Eerste Wereldoorlog had de Nederlandse economie flink ontwricht, in het bijzonder door de beperkingen op de buitenlandse handel. Maar het neutrale Nederland had geen verwoestingen door oorlogsgeweld meegemaakt. Daarom hoefde het niet in de wederopbouw te investeren en kon de economie na 1918 snel opbloeien.

Vervolgens ontstond er grote interesse in de monetaire economie. In 1925 verschenen drie artikelen van de Oostenrijkse econoom Joseph Schumpeter (1883-1950), gebaseerd op zijn gastcolleges aan de Nederlandse Economische Hogeschool. Hij betwijfelde de wenselijkheid van een activistische monetaire politiek door de centrale bank. Zijn artikelen vormden de aanleiding tot een flinke discussie, zowel in *ESB* als *De Economist*.³⁴

De beurskrach in 1929 luidde een periode in van ernstige depressie van de wereldeconomie, die een forse weerslag had op de open Nederlandse economie. Het toegenomen protectionisme in de wereld maakte deze situatie nog ernstiger. Het bruto binnenlands product (BBP) per hoofd van de bevolking daalde, er ontstond een extreem grote werkloosheid en de overheid reageerde aanvankelijk verkeerd door vast te houden aan de gouden standaard (een stelsel waarin de munt een vast gewicht aan goud heeft) en aan budgetevenwicht (de uitgaven niet hoger dan de inkomsten). In *ESB* werd daarover veel geschreven. Pas ver in de jaren dertig kwam er een eind aan dit non-interventiebeleid. Om de werkloosheid te bestrijden, startte de overheid een groot programma van openbare



5.4 Het trieste beeld van werkloos Nederland in de crisisjaren. Om aan te tonen, dat zij daadwerkelijk niets omhanden hadden, moesten werklozen zich regelmatig melden op een bureau om daar een document te laten afstempelen. Hier een beeld van de lange rijen voor een stempellokaal (waarschijnlijk in Amsterdam rond 1933).

werken. Dat betrof bijvoorbeeld de aanleg van riolering, verbetering van wegen en bruggen, maar ook de aanleg van de reusachtige Zuiderzeewerken.

In de jaren voor de Tweede Wereldoorlog werd iedereen die bij *ESB* betrokken was zich steeds bewuster van de oorlogsdreiging en de daarmee gepaard gaande problemen. Zo bevatten de voorjaarsnummers van 1940 artikelen over de kosten van de oorlog, de invoering van een oorlogswinstbelasting en de opzet van een Fonds voor Economische Verdediging.³⁵ De oorlog heeft de Nederlandse economie volledig ontwricht. De inschakeling van de Nederlandse economie in de oorlogseconomie van Duitsland bracht enorme verliezen met zich mee, die nog verergerd werden door verwoestingen als gevolg van oorlogshandelingen.³⁶ Daarover heeft *ESB* niet bericht, want het blad had zijn activiteiten opgeschort.

Artikelen en advertenties

ESB richtte zich aanvankelijk zowel op economische als statistische onderwerpen, maar met het op gang komen van de productie van statistische reeksen over de belangrijkste macro- en bedrijfseconomische grootheden door het Centraal Bureau voor de Statistiek verviel dit deel van de doelstellingen van het tijdschrift. Men richtte zich voortaan op degelijke artikelen die de lezer informatie, duiding en richting boden. Behouden bleven de informatieve rubrieken over aanstaande congressen, recent verschenen boeken en interessante statistische ontwikkelingen.

Bij de andere onderzochte tijdschriften was de plaatsing van advertenties altijd een punt van discussie. Door een rigoureuze scheiding van tekst en advertenties wilden die tijdschriften voorkomen dat de onafhankelijke inhoud werd vermengd met commerciële boodschappen. Voor *ESB* geldt dit niet. Nergens is zelfs maar een aanzet tot discussie te vinden over het al dan niet opnemen van advertenties en de plaats die ze in het blad moesten krijgen. Er is evenmin een spoor te vinden van vragen over de toelaatbaarheid van specifieke advertenties. Waarschijnlijk vond men dit niet relevant, mede door het geringe aantal en de relatief neutrale aard van de aangeboden advertenties (vraag naar personeel en aanbod van standaardproducten).

Vormgeving: naar een aantrekkelijker uiterlijk

Het eerste wat de lezer van een gedrukt tijdschrift ziet, is het omslag (aanvankelijk voorblad). Lange tijd heeft *ESB*, zoals enkele andere behandelde tijdschriften, geen omslag gehad; het blad begon als een krant met tekst op de voorpagina. Het blad had wel het gebruikelijke tijdschriftformaat (A4). Dat had twee voordelen:

met dit standaardformaat was de opmaak eenvoudiger en waren de productiekosten lager. De lay-out was aanvankelijk eenvoudig. Papier was schaars en duur, en verzendkosten waren hoog, dus moest er zo veel mogelijk tekst op een pagina. Alles was in zwart-wit en er werd nog weinig gebruikgemaakt van figuren en foto's. In de loop der jaren werd de leesbaarheid wel vergroot door een verruiming van de bladspiegel en verschenen er ook meer illustraties. De omvang van de wekelijkse nummers en daarmee die van de jaargangen was relatief stabiel over de periode 1916-1942. Een gemiddelde band bevatte jaarlijks circa 800 pagina's, met een dikte van drie tot vier centimeter.

Ledenbijdragen zijn onmisbaar

Het tijdschrift werd grotendeels gefinancierd door de aanzienlijke jaarlijkse lidmaatschapsbijdrage. Die gaf niet alleen recht op een ESB-abonnement, want leden kregen ook gratis toegang tot onderzoeksresultaten en konden een beroep doen op het instituut voor andere informatie. Een beperkt bedrag kwam binnen via advertenties.

Net als bij veel andere tijdschriften ging een groot deel van het budget op aan salarissen van redactiemedewerkers, aan de opmaak en aan het drukken en verzenden. Daarnaast vormden honoraria een substantieel deel van de kosten, want auteurs van ESB kregen traditioneel een ruime geldelijke vergoeding. In de jaren dertig omvatte deze post rond de 15 procent van de totale kosten.

Al met al was de exploitatie van het blad redelijk op orde. Er werd in het Interbellum gemiddeld een marge van ongeveer 12 procent op het totaal van de inkomsten gemaakt.

In deze periode lag het aantal leden, en daarmee de oplage van ESB, op ongeveer duizend. Het aantal economen was nog gering en ook de aanwas van de drie economische faculteiten bleef beperkt tot enkele tientallen afgestudeerden per jaar. De belangrijkste doelgroep bestond dus zowel uit afgestudeerden als uit professionele economen die een ander opleidingstraject hadden gevolgd. Met de oplage van ongeveer duizend exemplaren lijkt dat ESB de doelgroep vrij goed bereikte.

Ruime ontplooiing en enige specialisatie, 1945-1980

Concentratie op verspreiding van economische kennis

De doelstelling die werd geformuleerd bij de oprichting van ESB was sterk gekleurd door de specifieke omstandigheden waarin de wetenschap, het bedrijfsleven en de overheid in die tijd functioneerden. Al in het Interbellum waren

enkele van die omstandigheden dusdanig gewijzigd, dat ze na de Tweede Wereldoorlog aanleiding gaven tot herformulering van de missie. *ESB* ging zich hoofdzakelijk richten op de verspreiding van onderzoeksresultaten die relevant waren voor bedrijven en vooral de overheid.

De vraag kwam daarbij op of deze verandering niet tot uitdrukking zou moeten komen in de naam of ondertitel. Omdat *ESB* zich inmiddels sterker op de overheid dan het bedrijfsleven was gaan richten, werd rond 1950 de ondertitel *Weekblad voor Handel, Nijverheid, Financiën en Verkeer* geschrapt. Maar moest niet ook het woord ‘Berichten’ uit de titel worden aangepast? Het tijdschrift was immers veel minder dan in de eerste jaren een berichtenblad en zijn bekendheid had het vooral te danken aan de gedegen kwaliteit van de artikelen.³⁷ Dezelfde vraag werd gesteld met betrekking tot het woord ‘Statistisch’; het Centraal Bureau voor de Statistiek (CBS) had die taak, zoals we al zagen, met diverse op het publiek gerichte uitgaven overgenomen.³⁸ Uiteindelijk bleef de titel ongewijzigd, omdat ze sterk ingeburgerd was: *Economisch-Statistische Berichten*.

In de decennia na de Tweede Wereldoorlog veranderde bovenal het beoogde niveau. Men streefde ernaar om echt leidend en gezaghebbend te zijn. Dat lukte, en de artikelen speelden steeds vaker een rol in het politieke debat: gemiddeld werd tijdens de debatten in de Eerste en Tweede Kamer elf keer per jaar naar *ESB* verwezen; in de kranten en weekbladen was dat gemiddeld zelfs zeventig keer per jaar.

De redactie begon ook de reputatie en uitstraling van blad in brede maatschappelijke kringen te meten. In de jaren zestig en zeventig kreeg het tijdschrift ook regelmatig aandacht op radio en televisie. De NEI-directie vermeldde dit – en het gezag dat daarmee aan het blad werd toegedicht – met enige trots in een artikel ter gelegenheid van het 65-jarig bestaan: ‘Er zijn knipselboeken vol geciteerde *ESB*’s. Maar aan het verwerken van deze palmares is de redactie uit vrees voor eigenroem niet toe.’³⁹

Concurrentie en samenwerking

Met het volwassen worden van de economische wetenschapsbeoefening kwamen er specialismen op die hun eigen bladen en beroepsverenigingen oprichtten. Voorbeelden in de bedrijfseconomie zijn het *Maandblad Bank en Effectenbedrijf*, gelieerd aan het Nederlands Instituut voor het Bank-Verzekerings- en Effectenbedrijf (1953), het *Tijdschrift voor Marketing* van het Nederlands Instituut voor Marketing (1967) en *De Accountant* van het Nederlands Instituut voor Registeraccountants (1967).⁴⁰ In de algemene economie ontstonden het *Tijdschrift voor Openbare Financiën* en de ermee gelieerde

Nederlandse Vereniging voor Openbare Financiën (1968) en het links georiënteerde *Tijdschrift Politieke Economie* (1977). De concurrentie van deze gespecialiseerde tijdschriften is beperkt gebleven, mede doordat hun verschijningsfrequentie laag was.

Wel ontstond een concurrent toen het uitgeversconcern VNU Business in 1965 het weekblad *Intermediair* op de markt bracht. Dit werd aanvankelijk gratis toegezonden aan afgestudeerden van een universiteit of hogeschool zolang ze jonger waren dan 45 jaar. *Intermediair* bevatte toegankelijk geschreven artikelen over diverse onderwerpen – waaronder ook veel economische bijdragen die nogal eens door *ESB* waren geweigerd – en het werd gefinancierd uit de opbrengsten van (vooral personeels-)advertenties.

De latrelatie tussen *ESB* en de Vereniging voor Staathuishoudkunde werd in de naoorlogse periode voortgezet. In het tijdschrift werden zoals vanouds de preadviezen van deze vereniging besproken.⁴¹ Maar bij het ontbreken van een eigen communicatiekanaal van de vereniging bleek *ESB* ook een uitlaatklep voor leden om interne problemen aan te kaarten. Men vroeg zich bijvoorbeeld af of er nog wel ruimte was voor andere opvattingen dan liberale.⁴² Ook hekelde men het gebrek aan internationale focus van de vereniging, de weinig dynamische opstelling en de oubollige sfeer.⁴³ Het gebrek aan aantrekkingskracht bleek scherp uit de cijfers. Gedurende de periode 1945/1950 tot 1975/1980 steeg het aantal leden van de VvS van 1000 naar 1500, terwijl de oplage van *ESB* steeg van 2000 naar 6000 en het aantal economiestudenten van 2000 naar 11.000.

Redactie van hoogleraren

Na de Tweede Wereldoorlog bleef de redactionele structuur van *ESB* ongewijzigd. Het werk kwam voornamelijk voor rekening van de redacteur-secretaris (hoofdredacteur), die meestal werd ondersteund door een adjunct en een secretaresse. Daarboven stond een zware Commissie van Redactie, bestaande uit eminente hoogleraren. Van dit gezelschap verdient Henk Lambers (1916-2004) speciale aandacht. Hij trad in 1938 in dienst van het NEI en al snel werd hij redacteur-secretaris van *ESB*. In de eerste oorlogsjaren, toen het tijdschrift nog verscheen, wist hij de integriteit van het blad te bewaren. In die tijd heeft hij een voorraad papier verstopt, zodat *ESB* meteen na de oorlog weer kon verschijnen – met een oranje omslag! In 1947 werd hij, nog niet gepromoveerd, benoemd tot hoogleraar aan de Nederlandse Economische Hogeschool. Kort daarna volgde zijn benoeming tot NEI-directeur. Hij was auteur van de veelgelezen column ‘Dezer Dagen’. Lambers kreeg in 1982 een eredoctoraat van de Tilburgse universiteit en bleef tot dat jaar in functie als directeur van het NEI. Al die tijd was hij nauw betrokken bij *ESB*.⁴⁴

De belangrijkste taak van de redactie was het geven van inhoud aan de nieuw geformuleerde, tweevoudige missie: het publiceren van hoogwaardige en voor de praktijk interessante artikelen en het bieden van een platform voor discussie tussen vakgenoten. Over de keuze heeft nooit onduidelijkheid bestaan, ook niet richting auteurs of lezers. Om het blad aantrekkelijk te laten zijn voor de diverse doelgroepen moest de redactie ervoor zorgen dat de onderwerpen evenwichtig verdeeld waren over de interessegebieden van de doelgroep. Wel bleek dat evenwicht moeilijk te vinden, omdat men grotendeels afhankelijk was van het spontane aanbod van artikelen.

Tijdens de maatschappelijke roeringen van de jaren 1960 en 1970 zijn er veel spanningen geweest in de economenwereld. *ESB* stond van oudsher open voor geluiden uit verschillende economische scholen en de daaruit voortvloeiende maatschappelijke en politieke opvattingen. Toch ademde het blad een zekere bedaagde sfeer en volgde het in het algemeen *mainstream economics*. Twee redacteur-secretarissen met een nieuw-linkse achtergrond, Piet de Ruiters (1939-2014) en Leen Hoffman (1943), hebben de zaak tussen 1965 tot 1978 flink opgeschud. Auteurs en columnisten werden bewust gezocht onder oud-studiegenoten met een progressief profiel en onderwerpen die hoog opspeelden in het maatschappelijk debat werden ook in *ESB* aan de orde gesteld, met als gevolg dat er flink wat reuring ontstond onder lezers en auteurs. Het is aan de inbreng van Henk Lambers te danken dat deze spanningen steeds beheersbaar gebleven zijn.

Maar de belangrijkste taak van de redactie was natuurlijk dat er elke week een nieuw en interessant nummer bij de abonnees op de deurmat viel. Dat betekende selectie van binnenkomende artikelen en soms ook de werving van kopij. Gezien de beperkte technologische middelen van productie (zetten) en communicatie (via de post) moest een groot aantal schakels in het proces goed op elkaar aansluiten. Het geheel was, naar de huidige maatstaven, uiterst bewerkelijk.

De relatie met eigenaar, uitgever en drukker

Het Nederlands Economisch Instituut ging zich na 1945 richten op toegepast-wetenschappelijk beleidsonderzoek, gefinancierd op projectbasis. Het werk werd gedaan in een zestal gespecialiseerde afdelingen, die alle uit projectinkomsten hun kosten en overhead moesten goedmaken. De *ESB*-redactie functioneerde als zo'n afdeling. De redacteur-secretaris rapporteerde over zowel inhoudelijke als zakelijke aspecten aan de directie. De band tussen NEI en *ESB* werd verwoord in het colofon, maar werd ook zichtbaar door de publicatie van jaarverslagen van het instituut.

De *ESB*-redactie was onafhankelijk van de NEI-directie wat betreft keuze van onderwerpen en auteurs. Zij liet dat merken door alle ruimte te geven aan

vogels van diverse pluimage, inclusief auteurs van stukken die tot andere conclusies kwamen dan NEI-rapporten. Die onafhankelijkheid heeft nooit ter discussie gestaan.⁴⁵

De relatie met Nijgh & Van Ditmar was tijdens de oorlog danig onder spanning komen te staan. De oorzaak was gedeeltelijk van financiële aard, maar er bestond vooral onvrede over de meegaande opstelling van diverse bedrijfsonderdelen (zoals de *Nieuwe Rotterdamse Courant*) ten aanzien van eisen die de bezetter stelde. Ook speelden meningsverschillen over het aantal en de aard van de advertenties een rol, en meteen bij de bevrijding werd voor de advertentiewerving overgestapt op de Koninklijke Roelants in Schiedam. Niet veel later gingen de meeste andere uitbestede werkzaamheden, zoals abonneewerving, opmaken, drukken en verzenden ook over. Een gespecialiseerd bedrijf zorgde voor de afwerking (brocheren) en distributie. Het NEI hield de leden- en abonneementenadministratie in eigen hand.

De relatie met Roelants werd tot tevredenheid van beide partijen voortgezet tot eind jaren zeventig. Daarna traden er voortdurend spanningen op. Die hadden te maken met de verslechterde economie, waardoor advertentie-

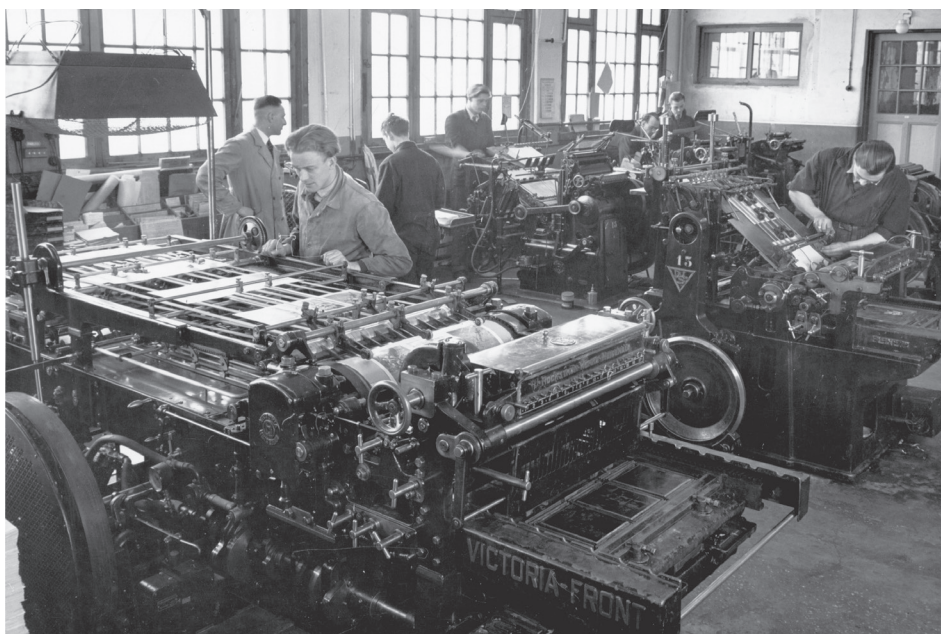

5.5 Blik op de persen van de Koninklijke Roelants in Schiedam na de Tweede Wereldoorlog. Tijdens de oorlog werd er illegaal *Het Parool* gedrukt. In 1971 werd Roelants overgenomen door Nijgh en Van Ditmar, waarna het snel bergafwaarts ging.

opbrengsten terugliepen, terwijl de hoge inflatie de loon-, druk- en verzendkosten juist deed stijgen. Beide partijen zochten naar nieuwe wegen om de rentabiliteit terug te vinden.

De herkomst van auteurs

ESB was voornamelijk aantrekkelijk voor auteurs uit de academische wereld en de overheid – niet zozeer ministeries maar instellingen als het CPB en het CBS. Verder kwamen veel auteurs uit maatschappelijke instellingen, zoals de Sociaal-Economische Raad (SER). Zij troffen via het tijdschrift een groep belangstellenden die veel groter en gevarieerder was dan de adressanten van de onderzoeksrapporten waarop ze hun artikelen baseerden. Onder de auteurs treffen we zwaargewichten aan als Jelle Zijlstra (1918-2001)⁴⁶ en Johan Witteveen (1921-2019),⁴⁷ en ook in de jaren zeventig ‘leverde’ ESB ministers: Wil Albeda (1925-2014) (Sociale Zaken), Ruud Lubbers (1939-2018) (Economische Zaken en premier) en Jan Pronk (1940) (Ontwikkelingssamenwerking).

Auteurs waren maar voor een beperkt deel afkomstig uit het bedrijfsleven. Dat ligt ook voor de hand gezien de focus van ESB op de overheid.

De feminisering van de economie kwam traag op gang. Vrouwen vormden traditioneel maar een klein deel van de economiestudenten en een nog kleiner percentage van het aantal afgestudeerden. Net als in het Interbellum ging het aan het eind van de jaren zestig in Rotterdam en Tilburg om minder dan 1 procent.⁴⁸ In de drie decennia na de oorlog steeg het aandeel vrouwelijke afstudeerders langzaam tot ongeveer 23 procent. Dat had echter maar beperkt invloed op hun aandeel in hoogwaardige beroepen. Ook bij ESB was pas in de jaren zeventig voor het eerst een vrouw redacteur – en dan nog kort. Vrouwelijke auteurs waren er ook in deze periode weinig. Zij bleven bovendien dicht bij hun traditionele rol, zoals Marga Bruyn-Hunt (1931-1998), die in 1990 schreef over de huisvrouw als producent.

Redacteur-secretaris Henk Lambers gaf in 1971 zijn opvolger Leen Hoffman de volgende raad mee: ‘Vergeet nooit dat ESB een meneer is, met een eigen identiteit, maar ESB is ook een Heer.’ Hij bedoelde te zeggen dat de redactie uit echte persoonlijkheden diende te bestaan, die zich overigens met respect en hoffelijkheid tegenover derden hadden op te stellen. Maar de nagenoeg volkomen afwezigheid van vrouwen in het tijdschrift zet deze uitspraak in een ander licht.

Wederopbouw en welvaartsstaat

Nederland kwam zwaar geschonden uit de oorlog: kapitaalgoederen waren verloren gegaan, binnensteden lagen in puin, haveninstallaties waren vernield,



5.6 a-c Piet Lieftink (1902-1989); links, Jelle Zylstra (1918-2001); midden en Johan Witteveen (1921-2019; rechts). Drie opvallende *ESB*-auteurs met vergelijkbare loopbanen: hoogleraar economie, minister van Financiën en een hoge functie bij een internationale financiële instelling. Hier afgebeeld in hun rol als minister.

veel machines waren weggevoerd. Bovendien was 'Indië verloren'. Het land moest dus opnieuw worden opgebouwd en dat vergde enorme investeringen in de industrie, het transport, de woningvoorraad, in alles. Het vergde ook een zorgvuldig en afgewogen economisch beleid. In *ESB* werd over al deze zaken bericht en gediscussieerd. Het volgende geeft een idee van de veelheid aan onderwerpen die aan de orde kwamen.⁴⁹

De taak van wederopbouw leek alleen goed uitvoerbaar bij een zekere mate van overheidssturing. Er werden plannen gemaakt voor de gehele economie en voor een structurele verandering van die economie. Om tot stabiele arbeidsverhoudingen te komen, werden instituties gecreëerd of versterkt. Er kwam georganiseerd overleg tussen werknemers en werkgevers; de Sociaal-Economische Raad, met daaronder de publiekrechtelijke bedrijfsorganisatie, werd daarvan het sluitstuk. De industriële ontwikkeling werd sterk gestimuleerd en na een moeizaam begin werd deze sector dominant in de Nederlandse economie (rond de 40 procent).⁵⁰ In deze bedrijfstak waren veel Nederlandse multinationale ondernemingen actief, zoals Philips.⁵¹ De steeds grotere openheid van de Nederlandse economie voor Europese en wereldwijde ontwikkelingen had al gauw een sterke invloed op de structuur van het bedrijfsleven. Er ontstond een trend van overnames en fusies, waarbij de bedrijven zich gingen richten op enkele kernactiviteiten.⁵²

Naar aanleiding van het jaarverslag van De Nederlandsche Bank (DNB) brandde in 1953 in *ESB* een discussie los over het monetair beleid. President Marinus Holtrop (1902-1988) van DNB en de hoogleraren Johan Koopmans (1900-1958), Johan Witteveen en Jan Tinbergen discussieerden daar over de wisselwerking tussen geldhoeveelheid, inflatie, begrotingstekorten en economische groei. Deze beleidsdiscussie werd in *De Economist* voortgezet vanuit een meer theoretische invalshoek.⁵³ Zowel Witteveen als Tinbergen nam in *ESB* ook aan andere discussies deel.

De toegenomen welvaart maakte veel maatschappelijke voorzieningen mogelijk, zoals uitbreiding van medische zorg en onderwijs, maar ook uitkeringen bij allerlei soorten inkomensverlies. Deze welvaartsstaat bracht grote overdrachtsuitgaven – uitgaven waar geen directe prestatie tegenover staat – met zich mee vanuit het overheidsbudget. Het aandeel van de overheid in het nationaal inkomen liep op tot boven de 50 procent.

In de jaren zeventig kwam een einde aan de periode van sterke groei en welvaartsverbetering. Door de wereldwijde oliecrises nam de inflatie snel toe, verslechterde de concurrentiepositie van Nederland en bereikte de werkloosheid ongekende hoogten. Het ging slecht met het bedrijfsleven; in alle sectoren stonden de bedrijfswinsten zwaar onder druk. In 1980 maakte zelfs een op de drie industriële ondernemingen verlies. Mede als gevolg daarvan liepen de belastingopbrengsten terug, terwijl de overheidsuitgaven stegen. De welvaartsstaat wankelde. Bovendien moesten andere problemen, die te lang waren blijven voortduren, worden aangepakt. Het betrof vooral de milieuvervuiling, die het gevolg was van de economische groei van de naoorlogse jaren. Zowel lucht-, grond- als watervervuiling had de welvaart aangetast en de ‘economische groei’ moest opnieuw worden gedefinieerd. De Club van Rome schreef een belangrijk rapport, dat de wereldwijd indruk maakte, en ook in Nederland realiseerde men zich dat gerichte actie noodzakelijk was: het gezond maken van de overheidsfinanciën en het stimuleren van activiteiten die aansloten bij nieuwe technologieën en streefden naar een groene economie. Innovatie werd het devies. Ook andere landen in de Europese Economische Gemeenschap volgden deze aanpak. *ESB* besteedde ruim aandacht aan deze onderwerpen.

Ook het werkgelegenheidsbeleid kon steeds op grote belangstelling rekenen. Na de oorlog is lang een beleid gevoerd, dat was gebaseerd op vernieuwing van de economische (industriële) structuur en op loonmatiging. Met de crisis van eind jaren zeventig bleek dat niet meer voldoende. Er ontstond zich een langdurig debat, dat tot besluit kwam met het Akkoord van Wassenaar (1982), waarbij vakbonden en werkgevers afspraken om de lonen flink te matigen in ruil voor arbeidstijdverkorting, terwijl de overheid beloofde de lasten niet te verhogen.⁵⁴ In *ESB* werd er veel over geschreven. Ook was er veel aandacht



5.7 Het akkoord van Wassenaar. Chris van Veen (1922-2009) namens de werkgevers en Wim Kok (1938-2018) namens de werknemers bezegelen met een handdruk het net gesloten akkoord in het kader van de Stichting van de Arbeid.

voor de complexe onderdelen van Europese integratie, zoals de harmonisatie van het handelsbeleid, de afschaffing van monopolies en de opbouw van de gemeenschappelijke landbouwmarkt.

Vaste onderdelen en de alternatieve Troonrede

Afgezien van de vaste rubrieken in elke aflevering kende *ESB* jaarlijks terugkerende items. Zo werd sinds 1957 het Nieuwjaarsartikel geschreven door de secretaris-generaal van het ministerie van Economische Zaken, die daarin zijn visie gaf op het beleid dat in de komende periode zou moeten worden gevoerd. Deze artikelen hadden grote invloed – ze werden wel de alternatieve Troonrede genoemd – en werden uitgebreid in andere media aangehaald. Een ander terugkerend hoogtepunt was de artikelenreeks over de Rijksbegroting. Deze werd een week voor de Algemene Beschouwingen in de Tweede Kamer gepubliceerd en vormde vaak een belangrijk aanknopingspunt voor het debat.

Veranderingen in de vormgeving

In de naoorlogse periode had het tijdschrift wel een omslag, maar het papier ervan was gelijk aan het binnenwerk. Het vermeldde in zwart de titel, de afkorting *ESB* en enige praktische informatie. Pas in 1960 kreeg het blad een steviger, gekleurd omslag.⁵⁵ De uitvoering daarvan heeft diverse veranderingen ondergaan. Zo is een tijdlang met oranje-rood gewerkt, daarna met jaarkleuren en vervolgens is de variëteit verder toegenomen (zie kleurenkatern). Prominent aanwezig was altijd de afkorting *ESB*, verwerkt in een logo. Deze afkorting was doorgedrongen in het dagelijks spraakgebruik onder economen en werd allengs meer en meer in de teksten en verwijzingen gebruikt. De gemiddelde omvang steeg in vergelijking met de vorige periode. Ook nu werd een gemiddeld nummer weer dikker, wat leidde tot een stijging van het aantal pagina's per jaargang van rond 1000 in 1950 tot circa 1300 in 1980.

Sterke afhankelijkheid van abonnementen

Al tijdens het Interbellum was gebleken dat het NEI-lidmaatschap voor grote groepen lezers niet voldeed en werd met het werven van externe abonnees gestart. Dat bleek een goede ingeving en al snel waren er meer abonnees dan leden. In 1980 werd het lidmaatschap uiteindelijk zelfs opgeheven. De bedrijfsvoering van *ESB* is dus al lang vooral gebaseerd op abonnementen, met rond 1980 als hoogtepunt ruim 6000 abonnees. Omdat er toen geen leden meer waren en er weinig losse nummers werden verkocht, was dat aantal ook de totale oplage. De groei van *ESB* werd gestimuleerd door de terughoudendheid waarmee de directie in deze periode de prijs heeft verhoogd; de prijsontwikkeling liep inderdaad aanmerkelijk achter op de welvaartsontwikkeling.

Het aantal lezers was groter dan het aantal abonnees. Zo had elk particulier abonnement rond 1965 gemiddeld anderhalve lezer, en elk zakelijk abonnement zelfs zeven lezers (het resultaat van interne circulatielijsten). Het aandeel van beide groepen in het totaal was ongeveer even groot, wat een gemiddelde verhouding lezer/abonnement oplevert van ongeveer 4/1. Aannemende dat deze verhoudingen gelijk zijn gebleven tot 1980, kan het bereik van *ESB* op het hoogtepunt worden geschat op circa 23.000.

Om de vraag te beantwoorden in hoeverre *ESB* daarmee ook zijn hele doelgroep bereikte, dient de omvang daarvan in beeld te worden gebracht. Dat kan via een schatting van het aantal afgestudeerden aan alle economische faculteiten. In de jaren 1950 en 1960 lag dat cijfer op enkele honderden; in het decennium daarna gemiddeld op ongeveer 800 per jaar. Op basis van deze cijfers, gevoegd bij de aanvangsbevolking, komt de totale economenpopulatie

(inclusief studenten) in 1980 uit op een lager getal als dat van het aantal lezers. Het lijkt dus erg waarschijnlijk dat *ESB* een ruime lezerskring had bij andere dan academisch opgeleide economen. Deze conclusie wordt versterkt als we corrigeren voor uitval en vertrek van economen naar functies waarin zij het tijdschrift niet meer nodig dachten te hebben. Uitgaande van zo'n nieuwe schatting lijkt het blad ongeveer twee derde van de economen te hebben bereikt. Dit lijkt realistischer, vooral als ook gekeken wordt naar de diverse deeldoelgroepen. In 1965 waren de lezers relatief evenwichtig verdeeld over verschillende maatschappelijke sectoren.⁵⁶ Daarna zijn belangrijke verschuivingen opgetreden, die vooral ten koste van de doelgroep uit het bedrijfsleven gingen. Het is dus waarschijnlijk dat in de doelgroepen overheid, wetenschap en maatschappelijke instellingen relatief meer mensen bereikt werden. Dat komt overeen met de waarneming van tijdgenoten; als algemeen econoom had je als vanzelfsprekend een *ESB*-abonnement en op maandag werd op veel kantoren de inhoud besproken.

In de dertig jaar van bestendige groei van de Nederlandse economie groeide niet alleen het aantal *ESB*-abonnees, maar ook het advertentievolume. Bedroeg het aandeel van advertenties in de totale inkomsten in 1950 ongeveer 11 procent, in 1975 was dat bijna 30 procent. Deze groei maakte het mogelijk de abonnementsprijs slechts minimaal te laten stijgen. Toch is dit advertentieaandeel klein in vergelijking met het aandeel in andere tijdschriften. De oorzaak daarvan ligt hoofdzakelijk in de geringe aantrekkingskracht die *ESB* had op adverteerders van consumenten- en investeringsgoederen. Als professioneel blad was het buitengewoon geschikt voor personeelswerving. In de naoorlogse jaren van krapte op de arbeidsmarkt was dat advertentiesegment dan ook relatief belangrijk. De oorsprong van de personeelsadvertenties kwam overeen met het karakter van het tijdschrift; ze waren vooral afkomstig van universiteiten, ministeries, banken en instellingen. Verder bestonden de advertenties vooral uit aankondigingen van symposia, congressen en opleidingen. *ESB* had daarnaast altijd een aantal advertenties achter de hand dat als bladvulling kon dienen (stoppers; vaak voor een goed doel) en wat advertenties voor boeken en andere publicaties.

Bedrijfsvoering: kostenstructuur en rentabiliteit

De kostenstructuur van *ESB* is aanzienlijk veranderd in deze periode. Er is een lichte daling waarneembaar van de salariskosten en een stijging van de drukkosten. Verder is er een constante relatieve daling opgetreden in het aandeel van de honoraria, die aanmerkelijk achterbleven bij de algemene prijs- en welvaartsontwikkeling.

ESB is voor de uitgever-eigenaar altijd een marginale zaak geweest. Dat kon alleen omdat er geen winstdoelstelling was. Maar ESB mocht ook geen verlies laten. Er was geen grond voor permanente subsidiëring door het NEI, omdat de afstraling van het tijdschrift op het onderzoeks- en advieswerk van het NEI gering was, mede vanwege de onafhankelijkheid van de redactie. In de periode 1945-1975 bestonden er relatief gunstige voorwaarden voor een goede exploitatie. Toch is de rentabiliteit van ESB steeds beperkt gebleven tot gemiddeld zo'n 2 procent van de omzet. Alleen als de opbrengsten de kosten niet meer konden dekken, vond de directie het nodig een prijsverhoging door te voeren.⁵⁷ Met dit beleid van bewust gekozen smalle marges moest het van tijd tot tijd wel mislopen met de rentabiliteit. Eind jaren zestig, begin jaren zeventig stond ESB er bijzonder slecht voor. Het tijdschrift had vijf jaar op rij zwaar verlies geleden en opheffing dreigde. Door een beroep te doen op derden kon de crisis worden overwonnen en werd het blad gered. Het bestuur van de Internatio-Stichting deed in 1972 een genereuze schenking (f 50.000) aan ESB.⁵⁸

Moeizaam gevecht om lijfsbehoud, 1980-2020

Voor een beperkte doelgroep

De afgelopen veertig jaar zijn bewogen geweest. Na de economische crisis van de jaren zeventig duurde het lang voor Nederland de weg omhoog weer had gevonden. Er zijn daarna nog een paar crises gevolgd; vlak na de eeuwwisseling spatte de internetzeepbel uiteen en in 2008 begon de financiële crisis. Op technologisch gebied kan er van een echte revolutie gesproken worden met de opkomst van datzelfde internet en de snelle ontwikkeling van nieuwe diensten. Ook tijdschriften moesten opnieuw hun plaats bepalen in deze sterk veranderende context.

De ESB-redactie heeft daarom meerdere keren onderzoek gedaan naar lezersvoorkeuren. De abonnees bleken vooral op de hoogte te willen blijven van belangrijke en actuele ontwikkelingen in de economie.⁵⁹ De kwaliteit van economische analyses werd vaak als reden genoemd om ESB te lezen, vaker dan 'discussie', hoewel ESB zich er toch altijd op heeft laten voorstaan een discussieplatform te zijn. Al met al leek er steeds een goede afstemming te zijn tussen de wensen van de lezers en de doelstellingen van het blad, die in essentie onveranderd zijn gebleven.

Toch was er iets mis, want veel lezers haakten af. Gevraagd naar de beweegredenen was het antwoord vaak 'niet nuttig genoeg'. Opvallend is dat nooit gebrek aan kwaliteit werd genoemd, ook niet als daar expliciet naar gevraagd werd. De prijs werd evenmin als bezwaarlijk ervaren. Er moest dus gezocht

worden naar een nieuwe formule, die tegemoet zou komen aan de wensen van de moderne lezer. De redactie heeft zich daarop gewend tot diverse adviseurs, onder wie leden van de Commissie van Advies. Steeds was echter de conclusie dat de opzet van *ESB* gehandhaafd kon worden, ook in tijden van verandering.

De maatschappelijke impact is deels afhankelijk van de mate waarin een tijdschrift zijn directe doelgroep bereikt, maar het is ook van belang in hoeverre de signalen die het uitzendt worden opgepikt en door politiek en media verder worden verspreid. In het eerste deel van deze periode had *ESB* daarover niet te klagen. Tussen 1980 en 1995 werd in het debat in de Tweede en Eerste Kamer gemiddeld 33 keer per jaar naar *ESB* verwezen. Het aantal keren per jaar dat het in de dagbladen werd aangehaald steeg rond het eind van de eeuw naar ongeveer honderd. De redactie toonde die aanwezigheid in de pers aan de lezers door wekelijks een citaat op te nemen. Enkele voorbeelden:

- ‘Lezers [...] zouden tegelijkertijd met de Miljoenennota het blad *Economisch Statistische Berichten* ter hand moeten nemen.’ (*Het Parool*)
- ‘Een paar dagen na de jaarwisseling kan Nederland kennis nemen van de beleidsopvattingen van de secretaris generaal van Economische Zaken. Het ‘orakel’ van Den Haag gebruikt als medium het Nieuwjaarsartikel in *Economisch Statistische Berichten*.’ (*NRC Handelsblad*)
- ‘In het uiterst serieuze blad *Economisch Statistische Berichten* berekende in 1987 een onderzoeker zelfs de invloed van een groeiend bruto nationaal product op het bruto nationaal geluk.’ (*Elsevier*)
- ‘Nu uit *ESB*-onderzoek hetzelfde blijkt zal de term borrelpraat niet snel weer vallen.’ (*Forum*, VNO-NCW)
- ‘Onlangs veegde het gezaghebbende economenvakblad *ESB* de vloer aan met de managers van beleggersfondsen.’ (*Het Parool*)⁶⁰

Digitale media als belangrijkste concurrent

Sinds de eeuwwisseling is de concurrentie van de weinige nog bestaande algemene economische tijdschriften steeds kleiner geworden. Dat kwam door hun lagere verschijningsfrequentie, waardoor zij niet goed op de actualiteit konden inspelen, maar ook door hun kleinere doelgroep vanwege de meer wetenschappelijke focus. Bovendien hebben zij alle het roer omgegooid, waardoor ze nog minder concurreerden dan vroeger. *De Economist* ging over op het Engels om een groter publiek te bereiken en wordt niet meer in gedrukte vorm uitgegeven door de Koninklijke Vereniging voor de Staathuishoudkunde, maar digitaal door het uitgeverijconcern Springer Science and Business Media. Het *Maandschrift Economie* werd aanvankelijk een kwartaalschrift maar hield

uiteindelijk op te bestaan, en het *Tijdschrift voor Politieke Economie* ging in 2007 digitaal (als *TPEdigitaal*). In de categorie specialistische bladen was er een grote dynamiek. Een voorbeeld daarvan biedt het *Tijdschrift voor Marketing*, dat in 1967 werd opgericht en in 2013 is samengegaan met *Communicatie en Adformatie* in een nieuw elektronisch platform: *Adformatie*. Omdat deze bladen zich op een duidelijk ander terrein bewogen, vormden zij geen bedreiging voor *ESB*.

Wel gevaarlijk werden in deze periode de meer populaire concurrenten, zoals het *Economenblad*, dat in 1978 werd opgericht door de Stichting Landelijke Samenwerking Economisten. Het had een oplage van ongeveer 10.000 en werd gratis toegestuurd aan leden van de verenigingen van afgestudeerden van de Nederlandse economische faculteiten. De verschijningsfrequentie was niet stabiel; tussen 2000 en 2005 kwam het vier tot zes keer per jaar uit, terwijl het oorspronkelijk een maandblad was. Het blad hield kort na 2005 plotseling op te verschijnen; een reden daarvoor werd niet gegeven.

Lange tijd een sterke concurrent, vooral waar het ging om de aandacht van bedrijfseconomen, was *FEM*. In de jaren zeventig werd het als *Financieel Economisch Magazine* gelanceerd door Elsevier. Na de fusie van Reed en Elsevier ging het verder als *FEM Business*, maar in 2010 ging de stekker eruit vanwege de structureel verslechterde markt. Blijvende concurrentie was er van *Intermediair*, dat sinds 1965 gratis verspreid werd onder grote groepen afgestudeerden en in 2012 volledig digitaal ging.

Die digitale omgeving werd ook voor *ESB* de grootste bedreiging. Door de ongekende mogelijkheden van internet is de lezer voor inhoudelijke informatie niet meer afhankelijk van een tijdschrift en ook discussies verlopen veel breder en soepeler via websites en blogs. *ESB* onderkende de uitdaging en lanceerde de site *economie.nl* (tegenwoordig *esb.nu*). Blad en site kregen in 2008 concurrentie van *mejustice.nl*, een site van en voor economen, die over actuele onderwerpen met elkaar in debat gaan. Dit initiatief wordt sinds 2014 financieel gesteund door de economie- en bedrijfskundefaculteiten van een viertal universiteiten (niet Rotterdam).

Daarnaast werd de concurrentie van minder wetenschappelijk georiënteerde internationale bladen groter, in het bijzonder *The Economist*. Dit tijdschrift heeft altijd deskundige gespecialiseerde redacteurs gehad, werd uitstekend geschreven en was vaak polemisch.⁶¹ Werden in het hoger onderwijs voorheen vaak artikelen uit *ESB* als lesmateriaal gebruikt, door de internationalisering van de universiteiten is de Nederlandstalige literatuur langzamerhand geheel verdrongen door Engelstalige, en *ESB* door *The Economist*.

Nieuwe eigenaar, uitgever en drukker

Eind jaren 1970 realiseerde de directie van het Nederlands Economisch Instituut zich dat er bij *ESB* een groot structureel probleem was ontstaan. Het instituut had als onderzoeks- en adviesbureau geen mogelijkheden om te profiteren van schaalvoordelen bij de belangrijkste posten aan de kosten- en opbrengstenkant van het weekblad, en het punt werd bereikt waarbij structureel de opbrengsten de kosten niet meer konden dekken. Begin jaren 1990 werd dat probleem nog groter. Ook voor *ESB* brak het digitale tijdperk aan, maar de benodigde investeringen konden voor één tijdschrift nooit rendabel gemaakt worden.

De oplossing werd in eerste instantie gezocht in kostenbesparing. Daarbij werd ook gekeken naar de belangrijkste contractor: Roelants. Die zat echter zelf in de problemen en daarom werd midden jaren tachtig, na bijna een halve eeuw, een einde gemaakt aan de relatie. De diverse uitgeeffuncties werden gesplitst en toevertrouwd aan aparte organisaties: het drukken aan Den Haag Offset en de advertentiewerving aan Van Rijn en partners. De maatregel bood maar ten dele soelaas, en in de loop van de jaren negentig werd steeds duidelijker dat *ESB* beter af zou zijn als onderdeel van een bedrijf met uitgeven als kernactiviteit.⁶² Extra druk om die stap te zetten, kwam van de strategische heroriëntatie van het NEI. De nadruk kwam voor het instituut te liggen op verdere internationalisatie en op advieswerk, en het NEI ging op in Ecorys. *ESB* werd als Nederlands tijdschrift een steeds vreemdere, kleine eend in de grote, internationale bijt. Het was onvermijdelijk: *ESB* moest afgestoten worden.⁶³

In gesprekken met een aantal grote uitgevers werd al snel duidelijk dat *ESB* voor hen niet interessant genoeg was. Voor de kleinere, gespecialiseerde uitgever Lemma in Utrecht lag dat anders en in 2003 kwam het tot een overstap, al bleven de rechten met het oog op de continuïteit van *ESB* (voorlopig) bij Ecorys/NEI. Dat bleek een nuttige bepaling, omdat de uitgeverij een paar jaar later al werd overgenomen door Koninklijke Boom.⁶⁴ Die was eigenlijk alleen geïnteresseerd in de juridische portefeuille van Lemma. Eind 2005 ging *ESB* daarop over naar SDU. Ecorys droeg ook bij deze transactie de uitgeefrechten niet over. SDU heeft *ESB* acht jaar uitgegeven, maar de problemen om een levensvatbaar perspectief te bieden in een digitale omgeving werden steeds groter. Uiteindelijk zag de Financiële Dagblad Media Groep in *ESB* een aantrekkelijke aanvulling van haar productenpakket, en zij investeerde veel in moderne technologie en marketing. Ook de KVS, waaraan het tijdschrift inmiddels nauw verbonden was, steunde deze verandering. Kort voor de honderdste verjaardag was de overgang naar de Financiële Dagblad Media Groep een feit. De belangrijkste uitgave van deze groep is *Het Financiële Dagblad (FD)*,

waarvan de oudste rechtsvoorganger, de *Prys-courant der Effecten*, al in 1796 werd opgericht. Volgens de uitgever bieden artikelen uit *ESB* een interessante mogelijkheid tot verdieping aan de professionele *FD*-lezer. Via de website worden ze aangeboden aan abonnees.

Koppeling van weekblad en beroepsvereniging

De band tussen de Vereniging voor de Staathuishoudkunde en *ESB* was al niet hecht, maar verzwakte in de jaren 1980 nog verder. De vereniging was in 1987 koninklijk geworden en heette voortaan de Koninklijke Vereniging voor de Staathuishoudkunde (*KVS*). Zij gaf diverse publicaties uit, waaronder de gewaardeerde preadviezen. De afstand tussen de *KVS* en *ESB* werd in 1999 nadrukkelijk zichtbaar, toen een herdenkingsartikel over het 150-jarig bestaan van de vereniging in *Economenblad* verscheen en niet in *ESB*.⁶⁵

In deze eeuw zijn er meerdere gesprekken geweest tussen *NEI/ESB* en *KVS*, omdat steeds duidelijker werd dat beide organisaties een netwerk van vakgenoten beoogden te zijn.⁶⁶ Na veel aarzeling werd de knoop doorgemaakt en werd *ESB* gepositioneerd als het ledenblad van de *KVS*, bijvoorbeeld door het periodiek aankondigen van de verenigingsactiviteiten. Daardoor is het begrip 'leden', dat bij de start van *ESB* in 1916 leidend was, nu weer springlevend. Er zijn afspraken gemaakt met de Financiële Dagblad Media Groep, de nieuwe uitgever. Na enkele jaren van goede samenwerking zijn de uitgeefrechten van *ESB* door *Ecorys/NEI* overgedragen aan de *KVS*, die zich daarmee heeft verplicht tot de zorg voor continuïteit van het tijdschrift.

Nieuwe werkwijze door moderne technologie

De economische, maatschappelijke en technologische veranderingen in de afgelopen veertig jaar hebben een grote impact gehad op de samenstelling, wijze van functioneren en presentatie van de redactie. Henk Lambers, die sterk hechtte aan traditie, heeft er lang op toegezien dat de historische naam redacteur-secretaris werd voortgezet, maar dat leidde extern tot steeds meer misverstanden. Daarom werd in 1985 voor het meer toepasselijke 'hoofdredacteur' gekozen. Midden jaren negentig heeft de uitgever de eisen aangescherpt die aan deze functie werden gesteld. Om voldoende gezag in de academische wereld te hebben, moest de hoofdredacteur voortaan gepromoveerd zijn en om verzekerd te zijn van een regelmatige vernieuwing van inzichten kreeg hij of zij een tijdelijke aanstelling bij *Ecorys/NEI*; in de praktijk een contract van vier tot zes jaar. Aangezien de financiële resultaten dringend moesten verbeteren, kreeg de hoofdredacteur een grotere bedrijfseconomische verantwoordelijkheid.

ESB werd ondergebracht in een aparte bv, waarvan de hoofdredacteur directeur werd. Na de overdracht aan uitgeverij Lemma in 2003 werd deze verantwoordelijkheid overigens teruggedraaid.

In dat jaar ging ook de werkwijze van de redactie op de schop. Het toenmalige arbeidsintensieve proces moest vanwege de hoge kosten worden aangepast, hetgeen door de beschikbaarheid van nieuwe technologie mogelijk werd. De redactie begon met desktoppublishing en wisselde steeds consequenter elektronisch teksten en andere gegevens uit met auteurs. Zij heeft vervolgens ook de opmaak in eigen hand genomen, waarna elk nummer door de drukker zonder verdere bewerkingen verwerkt kon worden.

Begin deze eeuw ging ESB over op een nieuwe formule: maandblad plus website plus nieuwsbrief. Dit betekende een wijziging in de werkwijze van de redactie. Elk nummer werd voortaan grotendeels gewijd aan een speciaal onderwerp dat centraal stond in de nationale beleidsdiscussie, zoals de herziening van pensioenen of de invoering van milieuheffingen. Voor de samenstelling werden gerenommeerde auteurs aangezocht. Daarnaast bleef de redactie inzetten op het publiceren van een aantal (gesponsorde) dossiers per jaar. Het gaf ESB de mogelijkheid actiever deel te nemen aan het economisch debat. Dat alles betekende dat natuurlijk veel meer vooruitkijken en planning.

Gezien de toenemende verzakelijking van het tijdschrift, de overgang naar een commerciële uitgever en de juridificering van de maatschappij, werd de behoefte steeds groter om intern en extern de onafhankelijke positie van de redactie te benadrukken. Dit is in 2005 gerealiseerd met een formeel redactiestatuut.

Vernieuwing van de commissies

In het midden van de jaren tachtig werd de taak van de Commissie van Redactie bondig omschreven: ‘toezicht houden op het karakter, de kwaliteit en de inhoud van ESB’. Daarnaast vervulde deze commissie ook een zekere rol als beroepsinstantie in de van tijd tot tijd optredende geschillen tussen auteurs en redactie.⁶⁷ Met de toenemende complexiteit van de economie, de voortgang en diversifiëring van de economische wetenschap en de explosie van publicaties werd het voor de kleine redactie steeds moeilijker om op veel gebieden ter zake kundig te zijn, om zicht te houden op de actualiteit en om haar diverse taken naar behoren te vervullen. Om budgettaire redenen viel aan uitbreiding niet te denken. De oplossing werd gevonden in het aan ESB verbinden van een aantal gezaghebbende economen uit wetenschap, overheid en bedrijfsleven, die zitting namen in een nieuw opgerichte Commissie van Advies. De redactie kon een beroep doen op de leden van de commissie om mee te denken over

strategische zaken, voor het mobiliseren van auteurs en voor het signaleren van interessante ontwikkelingen.⁶⁸

Vanaf begin jaren negentig veranderden het vakgebied, de organisatorische inbedding en de concurrentiepositie van *ESB* in hoog tempo. Het noopte tot verandering van de rol van de Commissie van Redactie. Bovendien riep het feit dat deze redactiecommissie uitsluitend bestond uit NEI-directeuren, vraagtekens op met betrekking tot de onafhankelijkheid van het tijdschrift. In 1996 werd daarom, in overleg met de nieuwe hoofdredacteur, door de uitgever besloten de Commissie van Redactie op te heffen. Gelijktijdig werd de Commissie van Advies vernieuwd,⁶⁹ zodat een zeker evenwicht in de vertegenwoordiging van de diverse economische faculteiten en subdisciplines kon worden nagestreefd. Zij trad ook op bij eventuele geschillen tussen een auteur en de redactie. Daardoor zou *ESB* beter verankerd worden in zijn wetenschappelijke en maatschappelijke omgeving. Door oog te hebben voor regelmatige vernieuwing werd ook de diversiteit van de achtergrond van de leden groter. De Commissie van Advies heeft tussen 2006 en 2010 niet veel kunnen doen, want door een verandering van uitgever werd zij niet bij elkaar geroepen. In 2011 is een nieuwe commissie ingesteld, waarin alle decanen van de economische faculteiten zitting namen. Dit heeft de band met deze voor *ESB* belangrijke ‘stakeholders’ versterkt.

Alleen internationale publicaties tellen echt mee

De redenen om voor *ESB* te schrijven, zijn sterk afhankelijk van de beroepsachtergrond van auteurs. Voor die uit het bedrijfsleven, overigens een kleine groep, is daar weinig zicht op. De motieven van auteurs uit instellingen, zoals De Nederlandsche Bank, en adviesorganen als de Sociaal-Economische Raad en het Centraal Planbureau, zijn wel redelijk goed bekend. Voor hen is het een platform om de resultaten van hun werk te delen met een groep belangstellenden die veel groter en gevarieerder is dan de collega’s die hun rapporten lezen. *ESB* is immers sterk in beleidseconomie.

Voor auteurs uit de wetenschap constateren we een sterke trendbreuk na 1980. Tot die tijd werd een artikel in *ESB* in de academische wereld gewaardeerd, daarna werd het tijdschrift niet meer beschouwd als wetenschappelijk. Dat had alles te maken met de verscherpte eisen die universiteiten stelden aan de productie van hun onderzoekers. In de jaren 1980 overheerste het gevoel dat er iets mis was met de kwaliteit en productiviteit van de wetenschapsbeoefening door economen. Dat bracht sommigen ertoe de productiviteit van individuele economen en onderzoeksgroepen te gaan meten en de resultaten daarvan onder de aandacht te brengen. De aldus gecreëerde transparantie zou een prikkel zijn tot verbetering. In 1980 verscheen in *ESB* de eerste ‘top-40 van

de Nederlandse economen'.⁷⁰ De rangorde was gebaseerd op het aantal publicaties in toonaangevende internationale tijdschriften. Er kwam al gauw kritiek op de meetwijze. Het aantal citaten zou een betere maatstaf zijn en bijdragen van economen aan het Nederlandse beleidsdebat werden veronachtzaamd. Dus werden daarna ook deze criteria gemeten (onder andere door tellen van artikelen in *ESB*) en in een 'polderparade' gepubliceerd. Deze rankings van economen bestaan nog altijd.⁷¹

Vanaf de jaren negentig waren Nederlandse universitaire economen onder druk van de beoordelingsnormen bijna uitsluitend gericht op het publiceren in gerenommeerde internationale tijdschriften. Bovendien was er door internationalisering van de economische facultaire staf ook minder Nederlandstalig aanbod. Door deze omstandigheden werd het aantal potentiële *ESB*-auteurs rond de eeuwwisseling flink kleiner. Intussen lijkt die trend enigszins gekeerd, want op de universiteiten is er weer meer aandacht voor valorisatie, ofwel toepassing op beleidssituaties in Nederland. Daardoor is de samenstelling van het auteursbestand veranderd. In de periode 2015-2020 publiceerden de succesvolste economen uit de top-40 ook regelmatig in *ESB*.⁷² Goed nieuws voor de *ESB*-lezer, die ervan uit kan gaan dat hij in het tijdschrift het neusje van de zalm krijgt opgediend.

Feminisering?

Slechts langzaam nam het aantal vrouwelijke economen toe. Eind jaren tachtig lag het percentage onder de afstudeerders nog onder de 10, en ook daarna groeide het mondjesmaat.⁷³ Daardoor bleef het aandeel van vrouwen in economische beroepen evenredig laag en vrouwen in hogere functies waren ronduit zeldzaam. In Rotterdam benoemde de economische faculteit pas in 1987 de eerste twee vrouwelijke hoogleraren; Amsterdam volgde pas in 1996. In 2018 waren de economische faculteiten met 10 procent nog steeds hekkensluiter wat betreft feminisering van het hooglerarenkorps.⁷⁴

Voor *ESB* was het beeld vergelijkbaar. De redactie en de verschillende commissies bestonden alleen uit mannen. Pas met de eeuwwisseling kwam daar eindelijk verandering in. Sinds die tijd is de man-vrouwverhouding zowel wat betreft de hoofdredactie als de redactie redelijk in evenwicht. In de Commissie van Advies veranderde de situatie niet eerder dan in 2011, toen de decanen van economische faculteiten toetraden, onder wie een vrouw.

Wat auteurs betreft is er sprake van een langzame verbetering van de man-vrouwverhouding. In de jaren tot 1990 werd maar een enkel artikel per jaar door een vrouw geschreven. Rond 2000 was dit gestegen tot een tiental. In 2020 was de bijdrage van vrouwen wel hoger, vooral door de aanwezigheid

van vrouwelijke coauteurs, maar hun bijdrage moet toch nog op minder dan 15 procent van het totaal worden geschat.

Altijd actueel

De structuur van de Nederlandse economie is tussen 1980 en 2020 sterk veranderd. De dominantie van de industrie kwam aan zijn eind door de mondialiseringstendens van de laatste halve eeuw. Veel productiefaciliteiten werden naar lagelonenlanden verplaatst. Daartegenover stond een sterke ontwikkeling van de dienstensector, die in 2020 bijna 80 procent van het bruto binnenlands product uitmaakte. In een hoogontwikkelde economie moeten immers veel taken vervuld worden op het vlak van organisatie, coördinatie en verbinding. Bovendien nam het belang toe van zaken als zorg, onderwijs en zekerheid.

De Nederlandse economie heeft zich in de loop van de jaren tachtig langzaam opgericht dankzij een verbetering van de bedrijfsvoering en het op orde brengen van de overheidsfinanciën. Het beslag van de overheid op de middelen was aan het eind van dat decennium opgelopen tot 57 procent. De nadelen van deze situatie werden steeds duidelijker en het beleid van de laatste decennia heeft ervoor gezorgd dat het aandeel van de overheid in het BBP begin 2020 nog rond de 44 procent lag. De problemen die met deze structuur- en beleidswijzigingen samenhangen, werden in *ESB* uitvoerig besproken.

De economie werd sterk gestimuleerd door verdere Europese integratie: de toetreding van lidstaten tot de Europese Unie en de introductie van de euro. Ook de doorbraak van een aantal technische innovaties, vooral in de informatie- en telecommunicatietechnologie en de internetsector, heeft een grote rol gespeeld. Deze hebben economische processen sterk vernieuwd. Zo verloopt veruit het grootste deel van de betalingen tegenwoordig elektronisch en doen consumenten hun aankopen meer en meer online. Ook transacties met de overheid, zoals de belastingen, verlopen hoofdzakelijk via de elektronische weg. Al deze ontwikkelingen kregen ruime aandacht in de *ESB*-kolommen.

Dat gold ook voor de al genoemde crises waarmee we deze eeuw te maken kregen. De internetzeepbel rond de eeuwwisseling had geen blijvend effect, maar de wereldwijde financiële crisis van 2008, die in Nederland leidde tot het instorten van de huizenmarkt, tot verzwakking van de bankensector en tot grote werkloosheid voornamelijk onder jongeren, sloeg diepe wonden. *ESB*-auteurs schreven over mogelijke oplossingen. De gebruikelijke reactie van de nationale overheid om met stimuleringsmaatregelen de economie weer op gang te krijgen, was deze keer niet mogelijk, want Europese regels vroegen juist om het terugdringen van de tekorten op het overheidsbudget. De dynamiek van de economie was echter groot genoeg om deze tegenslagen te overkomen.



5.8 Tevreden gezichten op de persconferentie na de vergadering van de Europese Raad (9-10 december 1992) in Maastricht, die leidde tot het verdrag van Maastricht. Jacques Delors (1925), voorzitter van de Europese Commissie en architect van de Economische en Monetaire Unie, werd geflankeerd door de Nederlandse ministers Wim Kok en Hans van den Broek (1936) en minister-president Ruud Lubbers (1939-2018). Nederland was destijds voorzitter van de Europese Raad.

De terugkerende Nieuwjaarsartikelen van de secretaris-generaal van het ministerie van Economische Zaken hadden vooral in de periode 1973-1990 (Frans Rutten, 1934-2019) en 1991-1997 (Ad Geelhoed, 1942-2007) veel invloed en ze structureerden het economendebat. De eerste legde de nadruk op aanbodeconomie en de sanering van de overheidsfinanciën, de tweede op innovatie en goede regulering, ook in Europees verband. Hun artikelen kregen altijd veel aandacht in de media.⁷⁵

Vaste rubrieken en de keuze voor thema's

Om de herkenbaarheid te vergroten, werden artikelen door de redactie in rubrieken ondergebracht. De verdeling was in de jaren 1980 als volgt: in 'Beleid en onderzoek' werden wat langere artikelen opgenomen die belangrijke resultaten van onderzoek bevatten, in 'Vakontwikkeling' werden nieuwe ontdekkingen in de economische wetenschap gesignaleerd en in 'Monitor' werden ontwikkelingen in deelgebieden van de economie, zoals conjunctuur en arbeidsmarkt, behandeld en geïnterpreteerd. Daarnaast was er steeds ruimte voor een meer praktisch informatief gedeelte, met een verdere onderverdeling naar onderwerpen als vakliteratuur, congressen en promoties.

Sinds het aangaan van nauwe banden met de KVS in 2014 vult deze vereniging driemaal per jaar een redactionele pagina, waar de vereniging voorheen dezelfde beperkte aandacht kreeg als andere beroepsorganisaties. Bovendien is informatie over en van de KVS ondergebracht op de ESB-site.

In de periode na 1980 vormden artikelen over de resultaten van (beleids)onderzoek natuurlijk de hoofdmoot van elk nummer. Die zijn in de loop van de laatste decennia wel van karakter veranderd. De concurrentie om de schaarse tijd en aandacht van de lezer vereiste dat *ESB* steeds minder diepgravende artikelen publiceerde en steeds meer onderzoeksresultaten signaleerde in beknopte artikelen. Dat bracht de inhoud van het tijdschrift geleidelijk weer in overeenstemming met de term ‘Berichten’ in de naam. Het betekende overigens geen verarming, want het uitgebreide onderzoek waarop het beknopte signalement was gebaseerd, kon eenvoudig online toegankelijk worden gemaakt.

ESB moet een platform voor discussie zijn en in de afgelopen decennia was de redactie op dat vlak steeds nadrukkelijk actief. Redacteuren schreven het veelgelezen en becommentarieerde artikel waarmee elk nummer opende. Vooral de hoofdredacteur nam daarin vaak stelling. *ESB* heeft getracht aan de vraag naar geconcentreerde specialistische kennis te voldoen door het uitbrengen van extra themanummers over maatschappelijk relevante onderwerpen. Uit lezersonderzoeken bleek dat de waardering hiervoor groot was, maar de kostprijs van deze specials lag te hoog. Daarom werd besloten voortaan aan elk regulier nummer een specifiek thema mee te geven.

Een aantrekkelijk uiterlijk

De vormgeving kreeg in deze jaren veel aandacht. Het eerste wat de lezer ziet, is het omslag met de titel. Veel tijdschriften zijn overgegaan van een lange titel naar een kortere. Voor *ESB* was dat niet nodig, want de afkorting was sinds jaar en dag ingeburgerd en heeft altijd prominent op het omslag gestaan. De afkorting kreeg op steeds meer plaatsen de voorkeur boven de volledige titel. In de laatste decennia van de twintigste eeuw werd tijdens Kamerdebatten bijvoorbeeld al in 85 procent van de verwijzingen de afkorting gebruikt. Dat is nu praktisch 100 procent. Ook in digitale omgevingen wordt bijna uitsluitend de afkorting gebruikt. *ESB* werd meer en meer een merknaam, die zelfs in *Van Dale* is opgenomen; dat is verder maar weinig tijdschriften gelukt.

De redactie heeft *ESB* opmerkelijke gedaantewisselingen laten ondergaan om het tijdschrift aantrekkelijk te laten zijn.⁷⁶ Vanaf het 75-jarig jubileum in 1991 werd een blauwe steunkleur gebruikt om tabellen, kaders en grafieken beter te laten uitkomen. De invoering van offsetdruk bood de mogelijkheid van fullcolour, maar daar werd tot 2005 wegens geldgebrek nauwelijks gebruik van gemaakt. Alleen als adverteerders daarvoor een toeslag betaalden, werd de binnenzijde van het omslag in fullcolour gedrukt. Tegenwoordig is *ESB* als geheel kleurrijk opgemaakt, maar zijn de omslagen van de themanummers juist sober (zie kleurenkatern).

De geschetste verbeteringen konden zonder veel extra kosten voor de organisatie worden doorgevoerd, omdat de opmaak (onder supervisie van een externe vormgever) werd overgenomen door de redacteurs, die steeds beter waren opgeleid in het werken met grafische software. Deze zelfwerkzaamheid komt bij kleinere tijdschriften wel vaker voor. Zo maakten de redacteurs zelf de koppen op het in kleur voorgedrukte omslag en zorgden ze voor plaatsing van actuele pasfoto's van columnisten.

Tot circa 2000 bleef het aantal pagina's per jaargang (circa 1300) vrij stabiel. In de jaren 2003-2005 kwam *ESB* in zwaar weer. Door wisselingen in frequentie (tweewekelijks, maandelijks) is ook de omvang van de nummers en daarmee die van de jaargang gaan teruglopen. Rond 2020 telde een jaargang gemiddeld nog maar 600 pagina's. Het is niet juist om daaruit te concluderen, dat *ESB* ten opzichte van zijn hoogtijdagen de helft van zijn informatieaanbod heeft verloren, want veel wordt nu via de website gecommuniceerd.

Niet alleen de omvang van het blad veranderde, ook de stijl werd lossier. Tot rond 1990 werden de namen van de auteurs nog vermeld met hun initialen en alle academische (en adellijke) titels. Daarna vielen eerst de titels weg, terwijl rond 2020 van initialen op voornamen werd overgestapt.

Sterke terugloop van abonnementen

Na de piek in 1980 nam het aantal abonnementen geleidelijk af tot 3400 in 2000. Dit betekende een daling van meer dan 40 procent. De oorzaken van deze structurele daling waren complex. Enerzijds weerspiegelden ze een algemene trend, anderzijds waren ze specifiek voor *ESB*. Een te ver doorgevoerde prijsstijging kon niet de oorzaak zijn, want de prijs van het tijdschrift was steeds fors achtergebleven bij de welvaartsontwikkeling. Rond 2000 hebben uitgever en redactie geprobeerd een beter inzicht te krijgen in de oorzaken van de negatieve ontwikkeling en de mogelijkheden tot verbetering. Uit lezersonderzoek bleek dat 90 procent als achtergrond een algemeen economische specialisatie had. Deze abonnees waren vooral werkzaam in de academische wereld, bij de overheid en in mindere mate in de maatschappelijke dienstverlening en de financiële sector. Het was duidelijk dat *ESB* een deel van zijn oude doelgroep definitief was kwijtgeraakt. Om Van der Mandele te parafraseren: *ESB* had de interesse van de koopman verloren en boeide alleen nog de ambtenaar. Ook de student bleek nauwelijks nog geïnteresseerd in het tijdschrift.

Een ongeluk komt zelden alleen. Gelijk met het aantal abonnementen is ook de meelee-factor gedaald. Op grond daarvan kan berekend worden dat het lezersbereik van *ESB* tussen 1980 en 2000 met zeker 60 procent is gekrompen.⁷⁷ In de periode 2000-2020 heeft deze negatieve ontwikkeling zich doorgezet,

maar door het ontbreken van recente statistieken over de doelgroepen en door de verschuiving van abonnee op een weekblad naar gebruiker van content is het onmogelijk de verandering van het bereik te kwantificeren. Desondanks is de negatieve trend heel duidelijk: terwijl het aantal lezers daalde, steeg de omvang van de potentiële doelgroep (door grote aantallen afstudeerders).

Vroeger namen economen automatisch een abonnement op *ESB*. Dat was ook belangrijk om de ontwikkelingen in het vak te kunnen volgen. Maar veel particuliere abonnees zijn afgehaakt door een gebrek aan tijd of geld en de opkomst van andere mogelijkheden van informatieverwerving. Inmiddels is het beter om de verhouding te bezien tussen de typen gebruikers van de website, en dan blijkt het aandeel van particulieren ongeveer de helft uit te maken; de andere helft komt voor rekening van grote, institutionele abonnementen.

Het aandeel van studenten onder de abonnees is nog sterker teruggelopen. Vanaf het begin kregen zij een korting van ongeveer een derde van de standaardprijs, die langzaam is opgelopen tot de helft. Zo konden studenten al vroeg kennismaken met het tijdschrift en uitgroeien tot trouwe lezers. De lage prijs kon gehandhaafd blijven zolang de marginale kosten werden goedge maakt. In deze eeuw was dat niet meer het geval. Omdat studenten via hun universiteit bovendien gratis toegang tot *ESB* kregen, werd het studentenabonnement in 2015 afgeschaft.

In een teruglopende markt is het praktisch onmogelijk om de prijs voor particulieren te verhogen. Dat leek minder bezwaarlijk voor het zakelijke marktsegment. Voor die groep volgde eind jaren tachtig een bescheiden opslag van ongeveer 10 procent. Omdat dit geen merkbare invloed had op het aantal abonnementen, is die prijsstijging verhoogd tot 50 procent in 1997 en 100 procent in 2005. Deze stijging werd gerechtvaardigd door het aantal medewerkers dat in een bedrijf gebruikmaakte van hetzelfde abonnement.

De prijs moet zich redelijkerwijs verhouden tot het gebodene. Aanvankelijk was het eenvoudig: elke week lag er een papieren *ESB* in de bus. Daarna werd dat eens per twee weken en nog later is er wat geëxperimenteerd met de verschijningsfrequentie. Inmiddels is de situatie weer relatief eenvoudig: een totaalabonnement geeft recht op de elektronisch toegankelijke content van *ESB* (esb.nu, met artikelen, blogs, *ESB*-kort, archief) en de maandelijks papieren versie van het blad. Een wekelijkse elektronische nieuwsbrief wordt aan ongeveer 5000 economen gestuurd. Iedere *ESB*-abonnee is bovendien gratis lid van de KVS, en omgekeerd. Er is ook een goedkopere variant, die alleen recht geeft op de digitale versie (inclusief het KVS-lidmaatschap).

Overige inkomstenbronnen

De bijdrage van advertenties aan de exploitatie van *ESB* is altijd klein geweest, vanwege het beperkte bereik van het blad en de sterke concurrentie van alternatieve media. In de periode 1980-2020 is deze inkomstenbron bijna geheel weggevallen door de opkomst van internet. Er zijn in de loop der jaren vele initiatieven ontplooid om tot een hogere advertentieopbrengst te komen, maar de meest lucratieve wegen, zoals samenwerking met adverteerders bij evenementen en het plaatsen van *advertorials*, waren afgesloten, omdat ze de onafhankelijkheid van *ESB* in gevaar zouden kunnen brengen. En aan die autonomie viel niet te tornen.

Toen de exploitatie eind twintigste eeuw steeds moeilijker werd, is wel besloten om een aantal themanummers te laten sponsoren. Uitgangspunt daarbij was dat maatschappelijke organisaties het van tijd tot tijd van belang achtten een bepaald onderwerp niet alleen te agenderen, maar ook de discussie erover aan te zwengelen. Zij bleken vaak bereid de kosten van een dergelijke speciale uitgave te dragen en werden daarmee ‘sponsor van een dossier’.⁷⁸ De redactie koos de auteurs in overleg met de sponsor, en droeg uitsluitend verantwoordelijkheid voor de inhoud. Dit vergde een zorgvuldig laveren tussen de belangen van de sponsor, de eigen onafhankelijkheid en de zorg voor een boeiende en vernieuwende inhoud. Vanaf 1997 zijn er elk jaar enkele dossiers verschenen. Deze dossiers compenseerden begin jaren 2000 grotendeels de verminderde omvang van de gewone nummers.

Van diverse zijden is opgemerkt, dat *ESB* niet zomaar een tijdschrift was: het vervulde een grote maatschappelijke taak. Dat zou een stabiele bijdrage uit de algemene middelen rechtvaardigen, maar de overheid voelde zich niet aangesproken. Die trok zich juist terug uit vele eerder aangegane, langlopende verplichtingen. Meer incidentele steun, ook van private partijen, leek echter wel te verwachten. Om die reden is in 2003 de Stichting Vrienden van *ESB* opgericht.⁷⁹ Die is meteen met een actie voor fondsenwerving begonnen en was daarin aanvankelijk redelijk succesvol. De stichting vond dat de door haar verkregen gelden niet in de gewone exploitatie van *ESB* moesten komen, maar besteed dienden te worden voor het versterken van de toegankelijkheid van de gehele content. Ze heeft daarom de retrodigitalisering van alle jaargangen gefinancierd. Latere pogingen van tot het aanboren van fondsen bleven zonder succes. Zelfs de financiële sector bleek doof voor aanvragen. Dus moest *ESB* zonder deze steun verder.

Kosten en exploitatie

De grootste kostenpost was in de periode 1955-1985 het drukken, verpakken en verzenden: tussen de 40 en 50 procent. En natuurlijk moesten de medewerkers worden betaald. Een tijdschrift dat vijftig keer per jaar uitkomt, kan dus aanmerkelijk besparen als het de frequentie verlaagt. Voor een groot deel van de lezers zou dit niet zoveel veranderen – wie *ESB* via een bedrijfsabonnement las, was afhankelijk van een intern roulatiesysteem en kreeg het blad toch al met vertraging onder ogen. Maar de trouwe wekelijkse lezers, zouden bijvoorbeeld de aansluiting op de actualiteit missen als *ESB* tweewekelijks ging verschijnen. Bovendien waren er daardoor minder mogelijkheden om een dossier te verbinden aan een bepaald event. De voor- en nadelen van zo'n stap zijn langdurig tegen elkaar afgewogen en in 1989 werd een lezersonderzoek gehouden om meer zicht te krijgen op de mogelijke gevolgen. Daarin gaf de helft van de respondenten aan met de verandering in te kunnen stemmen.⁸⁰ De toenmalige uitgever Ecorys/NEI besloot daarom toch aan het wekelijkse karakter vast te houden, uit angst voor het verlies van de andere lezershelft en de (schaarse) adverteerders. Rond de eeuwwisseling hakte de nieuwe uitgever Lemma de knoop wel door: *ESB* ging tweewekelijks verschijnen. Later ging het tijdschrift over naar Financiële Dagblad Media Groep, dat er een maandblad van maakte. Daarin is sindsdien geen verandering meer gekomen, al is de status van het blad uiteraard veranderd door het groeiend belang van de website.

Lange tijd waren de honoraria eveneens een aanzienlijke kostenpost. In 1950 maakten ze nog 8 procent uit van de totale kosten; in 1990 was dit gedaald tot 2 à 3 procent. Toen uit een voorzichtige peiling onder auteurs, eind jaren negentig, bleek dat zij niet afhankelijk waren van de vergoeding die zij voor een publicatie in *ESB* kregen, werden de honoraria kort daarna praktisch geruisloos afgeschaft.

De hoge kosten voor de productie en de krimpende inkomsten maakten het steeds moeilijker om de exploitatie rond te krijgen. In de periode dat *ESB* werd uitgegeven door Ecorys/NEI, eind vorige eeuw, kreeg het blad steeds meer moeite om het hoofd boven water te houden. De verschillende commerciële bedrijven die het tijdschrift nadien publiceerden, gaven geen inzicht in de exploitatie. Op basis van uit diverse bronnen bekende gegevens, met betrekking tot aantallen abonnees, advertenties en kosten per eenheid, kan worden afgeleid dat het blad op zijn best een smalle exploitatiemarge kende.

Van print naar digitaal

Gedurende meer dan honderd jaar is *ESB* in druk verschenen, maar voor velen is gedrukte informatie niet meer van deze tijd. Informatie wordt volop digitaal aangeboden en ook *ESB* zag al snel de noodzaak daarvan. Aansluiting vinden bij de trend tot *web-based information* was een van de redenen om *ESB* over te laten gaan naar een bedrijf dat uitgeven als kerntaak had, maar de diverse uitgevers durfden die overstap niet in een keer te maken en kozen voor de geleidelijke weg.

De eerste website van *ESB* bestond al in de jaren 1990: economie.nl. De webmaster van *ESB* werkte die site iedere week bij door onder andere het persbericht met de inhoudsopgave van de nieuwste aflevering te plaatsen. Ook werd in die tijd een digitale spin-off gelanceerd, een halfjaarlijks geproduceerde cd-rom met het recente *ESB*-archief. Daartoe moesten alle artikelen digitaal worden bewerkt. De abonnementen op de cd-rom liepen niet hard, maar de oplage was hoog genoeg om de productiekosten goed te maken.

De website was ook van commercieel belang voor Ecorys/NEI, die zo de Nederlandse markt voor onderzoek en advies kon bewerken. Bij de overstap van het tijdschrift naar Lemma werd de site dan ook niet overgedragen. De *ESB*-gerelateerde inhoud werd overgezet naar een nieuw domein: esbonline.nl, dat aan de nieuwe uitgever toebehoorde.

Toch kwam digitalisering pas goed van de grond bij de overname door de Financieele Dagblad Media Groep, die besloot vrijwel volledig over te stappen op een digitale uitgave. Na een omvattend akkoord tussen alle betrokkenen is economie.nl in buikleen aan *ESB* overgedragen. Inmiddels wordt de gebruiker meteen doorgeschakeld naar esb.nu, een site met een divers en regelmatig ververst informatieaanbod. Artikelen worden nu meteen toegankelijk gemaakt als ze zijn goedgekeurd door de redactie. De papieren versie hoeft daardoor niet vaker dan eens per maand te verschijnen. De omvang van elk nummer is wel verhoogd, zodat per saldo het aantal redactionele pagina's (circa 40) gelijk is gebleven.

In 2020 waren er zo'n 1600 abonnementen, waarvan 400 alleen digitaal. Maar een beperkt gedeelte daarvan betreft particulieren. De institutionele toegangen tot *ESB* zijn veel belangrijker. Het contract dat met de Nederlandse universiteiten werd afgesloten, biedt een vrije toegang voor alle medewerkers en studenten. Ook met de Rijksoverheid is een dergelijke overeenkomst gesloten voor 4500 personen met een volledige digitale toegang. De website wordt druk bezocht, in 2019 ongeveer 165.000 keer. Niet duidelijk is hoeveel unieke bezoekers dat zijn.

Evaluatie

Heeft *ESB* het in zijn ruim 100-jarig bestaan goed gedaan? Heeft het voldaan aan zijn doelstellingen? Wat heeft het moeten doen om de concurrentie te weerstaan? Welke nieuwe vormen heeft het tijdschrift moeten vinden om zijn missie te blijven vervullen? Welke actoren hebben daarin een doorslaggevende rol gespeeld? En natuurlijk: heeft *ESB* een rol kunnen spelen in de transitie van de Nederlandse maatschappij?

Zelfevaluatie

Op verschillende momenten hebben redactie en uitgever zich dergelijke vragen gesteld, in het bijzonder natuurlijk bij jubilea. Hun antwoorden zijn in de kolommen van *ESB* opgenomen. Bij het tienjarig bestaan klonk er een voorzichtig tevreden geluid, omdat het gelukt was het tijdschrift van de grond te tillen: ‘Wij durven veronderstellen, dat (door veler inzet en steun) het weekblad steeds meer heeft kunnen beantwoorden aan het doel, dat zijne oprichters voor tien jaren voor ogen hadden. Aan financiële zorgen... is gelukkig tegemoet gekomen.’⁸¹ Bij het 25-jarig jubileum, in 1941, was men zelfs uitgesproken trots over het bereikte, want ‘van het blad zijn uitgegaan al die voortreffelijke documentatie en levendige, snelle berichtgeving op economisch gebied, waarvan de nu voltooide vijf en twintig jaargangen blijk geven en waarvoor en den handelsman, en wetenschapsman en staatsman allen even erkentelijk zijn’.⁸²

Maar na veertig jaar was het tijd voor een zekere academische afstandelijkheid:

Soms te theoretisch en te geleerd, soms dreigde het wel eens in gehalte achteruit te gaan, maar over het algemeen mag zeker gezegd worden, dat het op peil gebleven is en beantwoord heeft aan de wensen, die wij toen hadden [...] Dit blad heeft nu zijn veertigste jaargang afgesloten en zijn twee duizendste nummer gepubliceerd, regelmatig als de klok: veertig maal vijftig, zelfs met moeite en nood in oorlogstijd doorgezet. Het droeg de spreuk van de Hogeschool met zich mee: Stevig onder de stormen.⁸³

Bij het 50-jarig bestaan in 1966 verwees de redactie naar een beroemde econoom om haar oordeel kracht bij te zetten:

Continuïteit in het maatschappelijk vlak immers – economen weten dit sinds Schumpeter – berust op het vermogen tot veranderen. Verandering in de vorm van het product, de samenstelling van het product en de

productiewijze, niet echter de instelling. Alle veranderingen zijn slechts instrumenten tot behoud van het doel, in dit geval dienstverlening in openheid. [...] Nu na 50 jaar is informatieverwerking, niet informatieverkrijging het probleem van de economist geworden. Het doen ontstaan en publiceren van statistisch materiaal is opgevolgd door het informatieve artikel, waarin rangschikking en interpretatie de overhand heeft.⁸⁴

Toen het blad zestig jaar bestond, legde de redactie de nadruk op het belang van *ESB* als discussieplatform:

[Daar] de redactie voornamelijk fungeerde – en nog steeds fungeert – als een soort bemiddelaar tussen de maker van een geschreven produkt en de consument daarvan en, enkele uitzonderingen daargelaten, zelf geen stukken schreef en schrijft. Het blad is daardoor vanaf het begin strikt neutraal en onafhankelijk en los van ieder particulier of groepsbelang. Het is een vrije tribune. Hierdoor lopen de geventileerde meningen van links naar rechts, soms in hetzelfde nummer.⁸⁵

In 1991, bij de viering van het 75-jarig bestaan, lag de nadruk op de continuïteit van de beginselen en de flexibiliteit in uitvoering:

Getrouw aan wat de oprichters voor ogen stond en wat door de jaren heen de kracht van het blad is gebleken, wil *ESB* een open forum blijven voor wel-doordachte en goed gemotiveerde bijdragen aan de opinievorming over een breed spectrum van economische vraagstukken. [...] Binnen die formule wil *ESB* wel accenten aanbrengen (meer internationaal, meer ondernemingsvraagstukken). [...] Naast deze inhoudelijke vernieuwing van *ESB* is ook aandacht besteed aan het uiterlijk, om de fysieke aantrekkelijkheid van het blad te vergroten.⁸⁶

Bij het 90-jarig bestaan klonk door dat overleven niet vanzelfsprekend was geweest:

ESB is... niet alleen een 90-jarig – en springlevend – tijdschrift en een begrip, maar is een netwerk van economen, lezers en auteurs, die voor en door elkaar het netwerk onderhouden. Dit kan in een tijdschrift, zoals tot nu toe het geval is geweest, maar ook op internet, zoals te verwachten is.⁸⁷

Ten slotte werd bij het eeuwfeest nog eens de nadruk gelegd op de kerntaak die *ESB* steeds heeft vervuld: het bieden van een platform voor uitwisseling van kennis.

Wetenschappers helpen beleidsmakers om de politici inzicht te geven in de gevolgen van beleid. [...] Voorafgaand aan en tijdens het beleidsrelevant onderzoek is er debat. [...] Hierbij vormde *ESB* vaak het toneel waarop het debat plaatsvond.⁸⁸

In deze evaluaties vallen drie dingen op. Ten eerste dat ze allemaal geschreven zijn door direct betrokkenen: door de oprichters dan wel de hoofdredacteurs. In die zin is het allemaal zelfevaluatie. Ten tweede valt op dat ze gebruikmaakten van verschillende criteria – elk vogeltje zingt zoals het gebekt is. De zakenman Van der Mandele legde de nadruk op het op tijd leveren wat was afgesproken, de hoogleraar economie Lambers focuste op de bedrijfsdynamiek uit de theorie van Schumpeter en de hoofdredacteurs legden het accent op de aanpassing van de formules binnen de doelstellingen. Ten derde benadrukten ze bijna allemaal het onderscheid tussen de continuïteit van de missie en veranderingen in de vorm van het tijdschrift.

En uiteindelijk waren ze allemaal toch ook positief.

Slotoverwegingen

Is dat niet verdacht, een dergelijke bijna onverdeeld positieve zelfevaluatie? Neemt de behoefte aan rechtvaardiging van wat gerealiseerd is niet de overhand op een objectieve inschatting van wat mogelijk was geweest? Als we de hele ontwikkeling van *ESB* in de afgelopen eeuw overzien, blijkt er naast alle redenen tot tevredenheid ook reden voor teleurstelling.⁸⁹

Tevredenheid is gerechtvaardigd omdat *ESB* in de kern altijd hetzelfde is gebleven. Dat betreft niet alleen de beginselen en de naam, maar ook het goede samenspel van een zakelijke uitgever, een onafhankelijke redactie en externe auteurs. Daarnaast was het tijdschrift al die tijd een open forum en functioneerde het als een brug tussen wetenschap en praktijk. De waarden bleven eveneens onveranderd: onpartijdig, betrouwbaar, beargumenteerd. Tevredenheid kan er bovendien zijn omdat *ESB* al die jaren overeind is gebleven. Dat was bepaald niet vanzelfsprekend, maar *ESB* is nog springlevend terwijl andere economische tijdschriften helemaal zijn verdwenen of een marginaal bestaan leiden. Redelijk tevreden kan men ook zijn over het feit dat een flink deel van een beperkte doelgroep goed werd bereikt, dat het blad goed werd gelezen en dat de lezers tevreden waren met de inhoud en de vorm. Verder heeft *ESB* vooraanstaande vertegenwoordigers uit wetenschap en praktijk als auteurs aan zich weten te binden. Ook het grote aantal keren dat *ESB* werd aangehaald in de media en in Kamerdebatten mag tot tevredenheid stemmen. Want ondanks zijn beperkte oplage heeft *ESB* regelmatig grote invloed gehad op de

besluitvorming over grote politieke vraagstukken, op de daaruit voortvloeiende richting van de socio-economische ontwikkeling van Nederland en zo uiteindelijk ook op de transformatie van de samenleving.

Dan de teleurstelling. *ESB* is er niet in geslaagd alle beoogde doelgroepen goed te bereiken en blijvend aan zich te binden. In de beginjaren werden de drie doelgroepen benoemd als de ‘koopman’ (nu bedrijfseconoom), de ambtenaar (nu eerder beleidsmaker) en de student. *ESB* heeft de middelste doelgroep altijd redelijk goed bereikt, maar de beide andere is het grotendeels kwijtgeraakt. Dit ondanks voortdurende inspanningen om het ook de bedrijfseconomen en de studenten naar de zin te maken. Teleurstelling kan er ook zijn over de late en moeizame aanpassing aan de eisen die lezers stellen aan een aantrekkelijke en eigentijdse vormgeving. Uitgever en redactie herkenden wel vroegtijdig de noodzaak om aan die wensen tegemoet te komen, maar de middelen ontbraken om daar meteen en structureel iets aan te doen. Dat geldt in het bijzonder voor de overgang van print naar digitaal, waardoor het abonneebestand snel afkalfde. Ter vergoelijking: *ESB* stond daarin bepaald niet alleen; veel tijdschriften hebben grote moeite gehad zich aan te passen.

Al sinds de beginjaren van *ESB* was de basis voor een gezonde exploitatie smal. De doelgroep was relatief klein en bovendien versnipperd. Hoewel het aantal academisch gevormde economen flink is gegroeid, zorgde dat niet voor een substantiële verbreding van de basis en dus bleven de marges klein. Dat ging goed tot het midden van de jaren 1970. Daarna haakten veel lezers af en na verloop van tijd moest er worden ingegrepen. Om te overleven heeft *ESB* zijn bedrijfsmatige inkadering moeten veranderen, zijn product moeten moderniseren, zijn productieprocessen opnieuw moeten uitvinden en zijn aanbod moeten verplaatsen naar internet. Het tijdschrift is erin geslaagd een nieuw evenwicht te vinden, maar heeft moeite om het daardoor ontstane verlies aan impact te beperken.

Nederlands Juristenblad (NJB)

*Welke hoofdbezwaren staan aan de herziening van onze wetboeken in den weg, en hoe die op te lossen, teneinde te bevorderen, dat die wetboeken steeds beantwoorden aan de veranderende eischen der samenleving en te allen tijde de juiste uitdrukking zijn der meest algemeene opvatting van het recht door de bevoegde beoordeelaars in ons vaderland?*¹

Voorgeschiedenis

Bovenstaande lange zin vormde de titel van een preadvies, geschreven door Gerrit de Vries Azn (1818-1900), de kersverse eerste voorzitter van de Nederlandsche Juristen-Vereeniging (NJV). Het stuk werd in 1870 op de eerste bijeenkomst van de NJV besproken. De titel weerspiegelde de overtuiging onder steeds meer gezaghebbende rechtsgeleerden, dat een aantal dringende maatschappelijke problemen alleen goed aangepakt kon worden via wettelijke regelingen en codificaties. Goede regulering was een duidelijke voorwaarde voor welvaart en welzijn, en daarmee voor economische en sociale ontwikkeling. Een voorbeeld ter verduidelijking: een vracht van Rotterdam naar het Ruhrgebied werd rond de laatste eeuwwisseling binnen 48 uur afgeleverd, waar de reis rond 1850 nog weken kon duren. Maar die verandering was alleen mogelijk doordat schippers, reders, brugwachters en andere betrokkenen zich aan (inter)nationale, uniforme en steeds gedetailleerdere regels gingen houden.² Nieuwe wettelijke regelingen waren ook nodig om de misstanden in de samenleving tegen te gaan, de ongelijke posities van rijk en arm in evenwicht te brengen en steeds grotere groepen bij het maatschappelijk leven te betrekken. Belangrijk waren in dit verband niet alleen Grondwetsherzieningen in 1887 en 1917, die de weg openden naar algemeen kiesrecht voor mannen in 1917 en vrouwen in 1919, maar ook de wetgeving op het gebied van arbeidsrecht, arbeidsomstandigheden, ziekte en ongevallen, sociale zorg, onderwijs en volksgezondheid, die onder toenemende druk van vooral genootschappen, kerken en vakbeweging tot stand gekomen is.³

Vanaf de tweede helft van de negentiende eeuw werd er onder juristen een levendige discussie gevoerd over de voors en tegens van zowel de groeiende overheidsbemoediging als de specifieke vormen waarin wet- en regelgeving moest worden gevat. De heersende opinie was dat een verdergaande juridificering via meer wetgeving noodzakelijk was. Nieuwe wetgeving vereiste een sterke rechtsgeleerde inbreng, die slechts tot stand kon komen na uitgebreide discussie onder vakgenoten en het best institutioneel kon worden ingebed in beroepsvereniging en tijdschrift.

Het is opvallend dat de oprichting van een juristenvereniging betrekkelijk lang op zich heeft laten wachten. Enkele vroege pogingen in die richting waren vruchteloos gebleven. Wel succesvol was de oproep die op 26 mei 1870 verscheen in het *Weekblad van het Regt* om zich als ‘rechtsgeleerden’ te verenigen. Abraham de Pinto (1811-1878), de invloedrijke hoofdredacteur van dit weekblad, sprak meteen zijn steun uit. Vervolgens gaven velen aan de oproep gehoor en eind 1870 was de Nederlandsche Juristen-Vereeniging een feit – meteen waren er al 360 leden. De NJV had een duidelijk doel: bevorderen dat de Nederlandse wetgeving op alle terreinen werd aangepast aan de eisen van de moderne tijd. De vereniging wilde dat doel realiseren door belangrijke vraagstukken te benoemen, een gemeenschappelijke rechtsopvatting uit te werken en voorstellen te formuleren voor wetgeving. In 1908 werd de vereniging een rechtspersoon. De nieuwe statuten bevestigden de oorspronkelijke doelstelling.⁴

De NJV kreeg al snel te maken met specialisatie, zowel voor beroepsgroepen (advocaten, notarissen, rechters) als specialismen (handelsrecht of strafrecht). Voorbeelden zijn de Nederlandsche Advocaten-Vereeniging, die in 1915 werd opgericht, en de twee jaar jongere Vereniging Handelsrecht. Deze ontwikkeling werd nog gestimuleerd door de focus op belangenbehartiging van hun leden. Wat opvalt in vergelijking met de medische en technische disciplines, is dat de NJV nooit een ‘federatie’ van specialistische verenigingen heeft willen vormen.

De NJV hield jaarlijks een bijeenkomst waar preadviezen over belangrijke onderwerpen werden besproken. Die werden in de *Handelingen* gepubliceerd.⁵ Maar voor een levendige en effectieve vereniging is een jaarlijks evenement met een daaraan gekoppelde publicatie niet voldoende. Al snel ontstond de behoefte aan een regelmatig verschijnend tijdschrift, dat niet alleen jurisprudentie zou bevatten maar ook discussies over rechtsvorming en rechtshandhaving. Zo’n verenigingstijdschrift zou echter moeten opboksen tegen bestaande juridische tijdschriften, waarvan de eerste al in de achttiende eeuw het licht zagen. In 1767 verscheen *De Regtsgeleerde, in Spectatoriale Vertogen*, dat vijf jaar zou bestaan. Latere initiatieven, zoals het *Regtsgeleerd Magazijn* (1809) en het *Algemeen Regtsgeleerd Magazijn* (1826), overleefden hun oprichtingsjaar niet. Wel

succesvol was het *Weekblad van het Regt*, opgericht in 1839 en in 1884 voortgezet als *Weekblad van het Recht; Rechtskundig Nieuws- en Advertentieblad*. Dit tijdschrift, uitgegeven door Belinfante in Den Haag, volgde bij uitstek de juridische actualiteit.⁶ Het had de oprichting van de NJV gesteund, maar kon of wilde kennelijk niet voorzien in de behoefte aan een 'lijfblad'. Sinds 1839 bestond ook *Themis: Regtskundig Tijdschrift*, vernoemd naar de Griekse godin van wet en orde, recht en billijkheid. Dit blad beperkte zich tot wetenschappelijke artikelen en boekbesprekingen.⁷ In 1882 werd bovendien het *Rechtsgeleerd Magazijn* opgericht, dat met zijn naam teruggreep op het eerdergenoemde *Rechtsgeleerd Magazijn*. Het grootste deel van de redacteurs en schrijvers in deze vroege tijdschriften was advocaat. Hoogleraren speelden geen leidende rol.

De NJV vond bij de redacties en uitgevers van deze bladen weinig gehoor met haar pleidooi voor een nieuw weekblad. Vooral de Haagse uitgever Belinfante, die groot was in juridische uitgaven, was beducht voor de mogelijke concurrentie van een nieuwkomer. Zo stonden gevestigde posities een koppeling tussen de juridische beroepsvereniging en een op de doelgroep gericht tijdschrift in de weg. De bestaande titels probeerden wel een forum te bieden voor het vakinhoudelijk debat tussen de beroepsbeoefenaren, maar geen enkele had voldoende frequentie en gezag om die rol goed te vervullen.

Snelle opbouw van een gerespecteerd tijdschrift, 1925-1945

Oorsprong

Begin jaren 1920 besloot het NJV-bestuur het heft in eigen hand te nemen. Er moest op wetgevend gebied nog steeds enorm veel gebeuren en alleen bijeenkomsten waar werd gediscussieerd over belangrijke onderwerpen waren onvoldoende; er was vooral behoefte aan een gezaghebbend, frequent versijnd tijdschrift, dat ook als officieel orgaan van de NJV kon fungeren. De NJV nam contact op met de Nederlandsche Advocaten-Vereeniging, die uit onvrede met de bestaande situatie in 1918 haar eigen tijdschrift was begonnen, het *Advocatenblad*.⁸ De besturen stelden een gezamenlijke commissie in, die een nauwe samenwerking voorstelde tussen *Nederlandsche Jurisprudentie*, dat in 1913 door de Zwolse uitgever W.E.J. Tjeenk Willink op de markt was gebracht, en het door Belinfante uitgegeven *Weekblad van het Recht*. De laatste weigerde op het voorstel in te gaan. Tjeenk Willink richtte daarna het *Nederlandsch Juristenblad (NJB)* op.⁹ De NJV riep haar leden op een abonnement te nemen op beide Zwolse uitgaven.¹⁰ Aan die oproep werd vrij massaal gehoor gegeven, zodat het *NJB* in 1926 vlot van start kon.¹¹ Opmerkelijk is wel dat het tijdschrift niet direct het officiële orgaan werd van de NJV.

Een scherpe missie en grote concurrentie

Bij de oprichting van het *NJB* had uitgever Tjeenk Willink een brede doelgroep voor ogen. Hij wilde die voorzien van een scala aan juridische informatie uit wetenschap en praktijk.

Het ‘Nederlandsch Juristenblad’ wil zijn een algemeen weekblad voor alle Nederlandsche rechtsbeoefenaars in den ruimsten zin. Geen vakblad voor een bepaald beroep, geen zuiver wetenschappelijk orgaan ook, maar een blad welks inhoud geschikt is voor en belangstelling wekt bij zeer verschillende beroepen uitoefenende beoefenaars van het Nederlandsch recht.¹²

Het valt op dat de oprichters geen aandacht leken te hebben voor discussies over het lenigen van maatschappelijke noden. Toch werd daar in het tijdschrift zeker aandacht aan besteed, zelfs zo dat kranten al vlot begonnen te verwijzen naar het *NJB*. Gedurende het Interbellum gebeurde dat gemiddeld meer dan eens per maand.

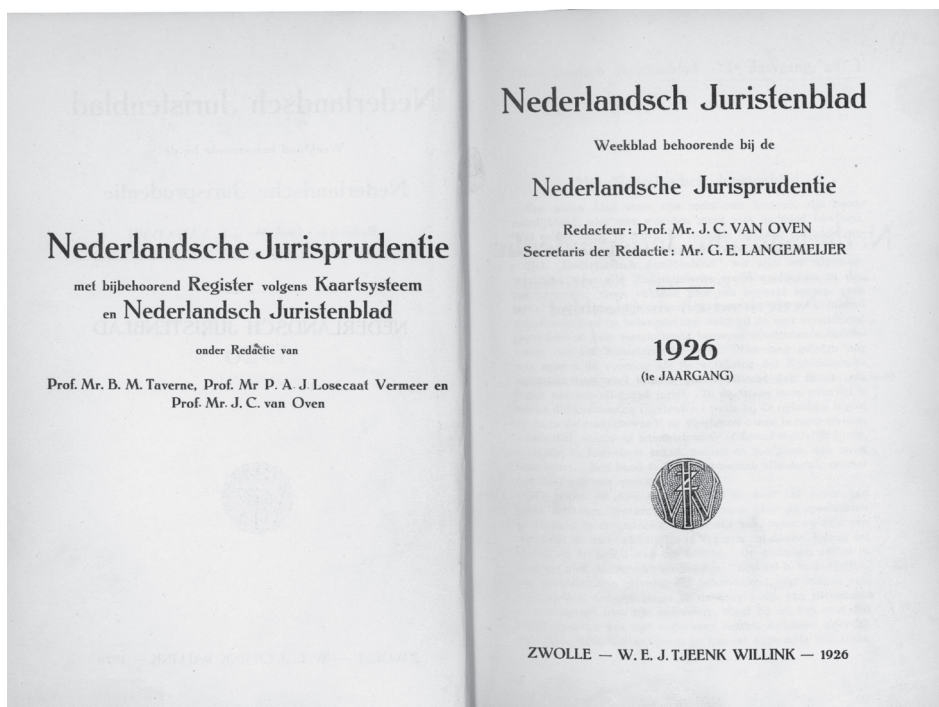

6.1 De eerste pagina van het eerste nummer van het *Nederlands Juristenblad*, nog in combinatie met *Nederlandsche Jurisprudentie*.

Het NJB had aanvankelijk moeite om zijn plaats te bepalen in de volle markt van algemene juridische tijdschriften. Bij de oprichting bestonden er al twaalf. Deze sterke concurrentie leidde onvermijdelijk tot herstructurering. Het *Weekblad van het Recht* ging midden jaren 1930, na bijna honderd jaar onafhankelijk te zijn geweest, op in het NJB. Enkele jaren later, in 1939 fuseerden *Themis* en het *Rechtsgeleerd Magazijn* tot *RMThemis*.¹³

De grootste concurrentie kwam echter niet van deze algemene tijdschriften, maar van specialistische. Zowel in wetenschap als praktijk was een steeds sterkere tendens tot diversificatie waarneembaar en er was in toenemende mate behoefte aan specialistische verenigingen en periodieken. Het oprichten ervan hield volgens velen een soort erkenning in. Sommige verenigingen en hun tijdschriften richtten zich op specifieke deeldisciplines, de meeste op een specifieke beroepsgroep. Ze hadden een concurrentievoordeel, omdat lidmaatschap en tijdschrift gekoppeld waren, zodat de tijdschriften een ‘verplichte’ afname hadden.

Het oudste specialistische tijdschrift is het *Weekblad voor Privaatrecht, Notariaat en Registratie* (WPNR), dat in 1867 werd opgericht. Het is het verenigingsblad van de Koninklijke Notariële Beroepsorganisatie (en haar rechtsvoorgangers).¹⁴ In 1872 kwam het *Weekblad voor de administratie der directe belastingen, invoerrechten en accijnzen* op de markt; het was bestemd voor ambtenaren en belastingconsulenten. Later werd het tijdschrift voortgezet als *Weekblad der Belastingen* om uiteindelijk verder te gaan als *Weekblad voor Fiscaal Recht*. In de periode van 1914 tot 1940 kwamen er nog 22 titels bij, waaronder *Waterschapsbelangen* (1915) en *De Naamlouze Vennootschap* (1922).¹⁵

Met zwakke steun van de beroepsvereniging

Bij de oprichting van het NJB in 1925 bestond de Nederlandsche Juristen-Vereeniging al 55 jaar.¹⁶ De doelstellingen van de vereniging, zoals het zoeken naar antwoorden op fundamentele rechtsvragen en het creëren van een ontmoetingsplek voor beroepsgenoten (discussieplatform), kenden een grote overlap met die van het NJB. Beide hadden ook de pretentie alle juristen aan te spreken over onderwerpen van het recht. Een nauwe samenwerking lag dan ook voor de hand, zeker omdat de NJV ook voor de oprichting van een dergelijk blad had geijverd.

Julius van Oven (1881-1963), de eerste redactievoorzitter van het NJB, was een prominent lid van de NJV.¹⁷ In zijn rol als voorzitter (de term ‘hoofdredacteur’ werd bewust gemeden) schreef hij talloze artikelen en preadviezen en heeft stevig geijverd voor een goede en nauwe samenwerking tussen de vereniging en het tijdschrift.¹⁸ Afgesproken werd dat het NJB de mededelingen van



6.2 Julius van Oven (1881-1963) was in de eerste helft van de twintigste eeuw een toonaangevend en alomtegenwoordig jurist. Hij werd in 1948 lid van de Koninklijke Nederlandse Akademie van Wetenschappen. Ruim na zijn pensionering werd hij gevraagd minister van Justitie te worden (1956). Hij heeft de Wet op de handelingsbekwaamheid van de gehuwde vrouw op zijn naam staan.

de NJV zou opnemen, evenals kritische (voor)besprekingen van de preadviezen en een verslag van de jaarvergadering.¹⁹ De NJV gebruikte hiervoor overigens ook andere kanalen,²⁰ net zoals het *NJB* verslag deed van de werkzaamheden van andere verenigingen, bijvoorbeeld die van advocaten.

In 1937 werden de banden tussen het *NJB* en de NJV alsnog geformaliseerd, waarbij de nadruk werd gelegd op wederzijdse bestuurlijke onafhankelijkheid. In het eerste nummer van jaargang 1938 werd medegedeeld dat het *NJB* voortaan officieel orgaan zou zijn van de NJV. Bovendien kregen de NJV-leden een korting van f2,50 op de abonnementsprijs van f7,50. De nauwe band werd echter bemoeilijkt door het feit dat het blad al gauw succesvoller was dan de vereniging. Van Oven heeft zich toen ingezet om wat meer dynamiek in de NJV te brengen, met wisselend succes.

Veel beroepsverenigingen zijn ook actief als belangenbehartiger voor hun leden. De NJV heeft die rol nooit op zich genomen. Zij heeft dit overgelaten aan de verenigingen van specialisten, zoals advocaten. Het is daardoor logisch dat

ook het *NJB* niet actief is geworden als belangenbehartiger, in tegenstelling tot andere professionele tijdschriften, zoals *De Ingenieur*.

Een kleine, dynamische redactie

Bij de oprichting was de redactiesamenstelling eenvoudig: Van Oven was de enige redacteur. Daarnaast was er een secretaris, Gerard Langemeijer (1903-1990), die lang in verschillende functies aan het blad verbonden is geweest. Beiden bleven in dienst van hun werkgevers; de uitgever betaalde een honorarium en onkostenvergoeding voor hun werkzaamheden. De redactie is twintig jaar lang beperkt van omvang gebleven. Van Oven heeft, met korte onderbrekingen in de oorlog en een ministerschap, 37 jaar lang leidinggegeven aan het tijdschrift.²¹

De taak van de redactie bestond enerzijds uit het beoordelen van de manuscripten voor het wetenschappelijk of opiniërend deel van het tijdschrift. Daarnaast moest er veel zelf worden geschreven. Er is weinig bekend over de manier waarop het contact met auteurs verliep. Verondersteld mag worden dat Van Oven veel initiatieven heeft genomen om de meest geëigende auteur te bewegen om te schrijven over een in de belangstelling staand onderwerp, maar ook kwamen er volop ‘spontane’ inzendingen binnen op initiatief van een auteur.

De redactie probeerde de politiek buiten de deur te houden en zich te beperken tot de beleidsrelevante juridische vraagstukken, maar elk juridisch standpunt heeft al gauw een politieke lading. Dat bleek bijvoorbeeld in 1926. De politicus Willem Treub (1858-1931) had in *Vragen des Tijds* gepleit voor een staatsgreep door een sterke man, omdat het parlementaire systeem volgens hem niet werkte. Op verzoek van de redactie schreef de Leidse hoogleraar Roelof Kranenburg (1880-1956) voor het *NJB* onder de titel ‘Ondoordachtheid’ een krachtig protest. Er kwam een reactie op van ene J. Frima uit Amersfoort, die Kranenburg een studeerkamergeleerde vond, iemand die bezijden het werkelijke leven zou staan, terwijl Treub de wens van het volk wel begreep. Kranenburg heeft daarop niet gereageerd, maar anderen, en met name Marinus van der Goes van Naters (1900-2005), sprongen voor hem in de bres. De *NJB*-redactie moest daarop kleur bekennen. Zij betuigde instemming met deze laatste inzending:

Wij hadden ‘Het Juristenblad’ voor deze psychische infectie kunnen bewaren, door Mr Frima’s artikel te weigeren, maar meenden daartoe niet te moeten overgaan, omdat het voor ons juristen belangwekkend is te zien, hoever sommigen kunnen gaan in de verwerping onzer staatsinstellingen.²²

De redactie maakte daarop andermaal duidelijk dat het NJB er niet was voor politieke discussies. Het blad wilde slechts bijdragen publiceren die steunden op juridische gronden.²³

De redactie was vanaf het eerste moment onafhankelijk. De uitgever hield de bedrijfsmatige zaken strak onder controle. De redactie had geen bemoeienis met zaken als prijsstelling en advertenties en was alleen bekend met haar eigen honoraria en die van de auteurs. Er was wel regelmatig overleg met de uitgever over alle zaken die de kwaliteit, de marktpositie, het bereik van de doelgroepen, de beoordeling van lezers, de omvang en de aard van rubrieken betroffen, vooral met het oog op het eventuele aanpassingen van de formule. De relatie tussen redactie en uitgever is steeds uitstekend geweest. Bij het honderdjarig bestaan van de uitgever, in 1938, schreef de redactie een warme felicitatie aan de directie:

En wat ons zelf betreft: In de jaren onzer samenwerking heeft niet alleen geen wanklank de verhouding tusschen de Zwolse uitgeefster en ons gestoord, maar is ook steeds elke suggestie onzerzijds, die tot grooter bloei van ons orgaan zou kunnen strekken, in Zwolle zonder aarzeling aanvaard en met de grootste animo en activiteit uitgevoerd. Het doet ons goed, dat een gelegenheid als deze het mogelijk maakt, dit openlijk uit te spreken.²⁴

Een zich specialiserende uitgever

Het was de taak van uitgever Tjeenk Willink het tijdschrift te verbinden met beroepsorganisaties en wetenschappelijke instellingen; ook was hij verantwoordelijk voor de wekelijkse uitgave en de distributie aan abonnees. Hij was verder verantwoordelijk voor de algehele exploitatie en streefde in dat kader naar een gezonde financiële basis van het tijdschrift. De uitgever bepaalde de prijs en was verantwoordelijk voor het aantrekken van advertenties.

Het bedrijf van Tjeenk Willink werd in 1838 opgericht als boekhandel en ging zich al snel ook richten op het uitgeven (net als vele anderen in zijn tijd). Het negentiende-eeuwse fonds was aanvankelijk breed samengesteld, met speciale aandacht voor onderwijs, landbouw en rechtsgeleerdheid.²⁵ Op juridisch gebied moest de uitgeverij het vooral opnemen tegen de geografisch gunstiger gelegen Haagse uitgeverij Belinfante. Tjeenk Willink specialiseerde zich in het uitgeven van (verzamelingen van) wetten en wist een vaste plaats op de juridische markt te veroveren met de uitgave van *Nederlandsche Jurisprudentie*.

Er is een aantal registers bewaard gebleven uit het begin van de twintigste eeuw, waarin de kosten en baten van de belangrijkste uitgaven van de uitgeverij zijn opgenomen.²⁶ Daaruit blijkt dat op een groot aantal uitgaven verlies werd

gemaakt, vooral buiten het specialisatiegebied van de uitgeverij. Daartegenover bevond zich onder de juridische uitgaven een aantal ‘kaskrakers’. Het betrof in het bijzonder de *Handleiding tot de beoefening van het Nederlands Burgerlijk recht* van Carel Asser (1843-1898), die gedurende het eerste decennium van de twintigste eeuw een winstmarge van 75 procent had.²⁷ Hetzelfde gold voor de uitgave van *Nederlandse Staatswetten* door Schuurman & Jordens, met een winstmarge van 65 procent. Het zijn waarschijnlijk deze successen geweest die Tjeenk Willink ertoe hebben gebracht zich te specialiseren in rechtswetenschappen en op dat terrein ook risico’s te nemen, zoals gebeurde met de uitgave van het NJB. Het bedrijf is uiteindelijk met de geleidelijke concentratie op juridische uitgaven uitermate succesvol geworden.²⁸

Het snelle succes van het NJB maakte dat er een goede verstandhouding ontstond tussen de redactie en de uitgever; beide konden tevreden zijn over de resultaten en er was geen reden om het redactiebeleid ter discussie te stellen. Dat veranderde in oorlogstijd. Van Oven had in 1933 al in een artikel gewaarschuwd voor de gevolgen van de verkrachting van het recht door de nazificering in Duitsland.²⁹ In de jaren voor de oorlog is hij onverkort bij dat standpunt gebleven. Toen Nederland werd bezet, was het duidelijk dat de redactie

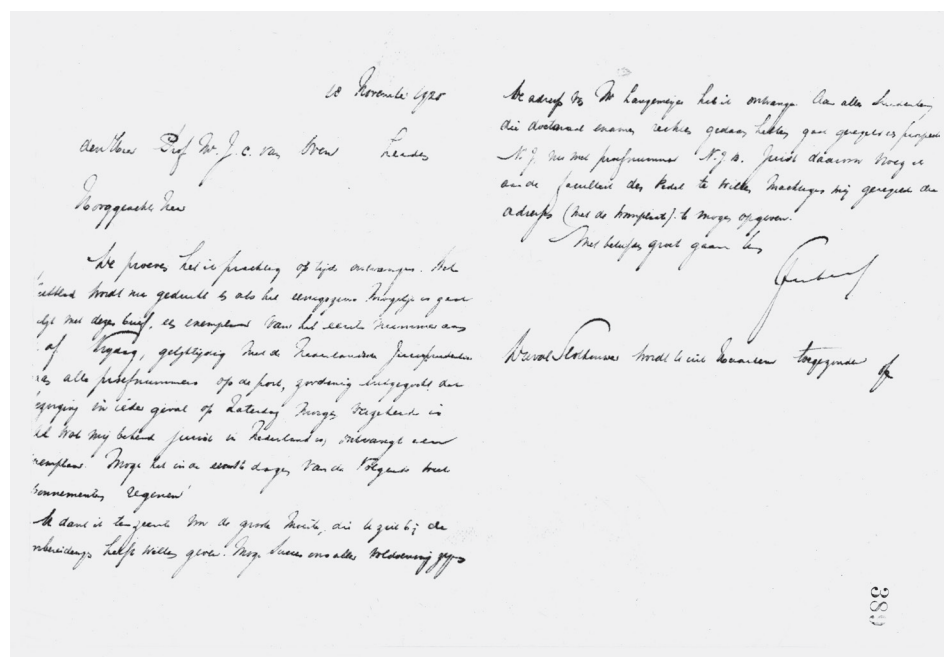

6.3 Brief van uitgever Johan Tjeenk Willink (1876-1964) aan (hoofd)redacteur Julius van Oven, waarin trots de verzending van het eerste nummer van het NJB wordt aangekondigd.

en het blad in moeilijkheden zouden komen. Zij stonden daarin lang niet alleen, want veel Nederlandse juristen, in het bijzonder overheidsdienaren en hoogleraren, werden uit hun ambt gezet. Voor degenen die aanbleven, met name advocaten en rechters, ontstonden al gauw moeilijke dilemma's.³⁰

Van Oven werd vanwege zijn eerdere artikelen en zijn scherpe standpunten in 1942 verbannen naar Boekelo, terwijl secretaris Langemeijer werd gearresteerd om een artikel dat de bezetter onwelgevallig was. Hij kwam terecht in het kamp St. Michielsgestel. Het *NJB* werd daarop een aantal maanden verboden. De redactie zag tijdens de oorlog geen andere mogelijkheid dan te stoppen met de uitgave, maar de uitgever wilde doorgaan. Zijn belangrijkste overwegingen waren economisch van aard. Hij wilde de met veel moeite opgebouwde positie niet verloren laten gaan, kreeg toestemming van de bezetter om de uitgave te hervatten en vond een nieuwe redacteur, die het blad door de oorlog heeft geloodst: 'Tjeenk Willink heeft een redacteur gevonden vlak bij de deur, namelijk een rechter in Zwolle, Milders. Een kleurloze man, die het blad kleurloos heeft laten voortbestaan. Hij heeft niets misdaan, ook niets goed gedaan.'³¹ Het blad meldde wat schijnheilig: 'Redactie en uitgevers van het *NJB* willen pogen, ook onder de huidige omstandigheden, het blad te laten verschijnen, ten einde het hunne bij te dragen tot de voortzetting en het herstel van het geestelijk leven van ons volk.'³²

Tjeenk Willink vond het niet nodig een Raad van Toezicht voor het *NJB* in te stellen; die rol werd immers al door de directie vervuld, zowel wat betreft het toezicht op de kwaliteit van het blad als op de bedrijfseconomische kant. Ook een Raad van Advies was niet nodig, want de uitgeverij was gespecialiseerd in juridische zaken en kende het inhoudelijk terrein dus goed. Bovendien zaten personen in de redactie met belangrijke functies aan de belangrijkste instellingen van het land (universiteiten, rechterlijke macht) en zij konden dienen als uithangbord voor het tijdschrift. Tot slot waren de keuzes van de redactie met betrekking tot de opname van artikelen kennelijk zorgvuldig en werden ze algemeen geaccepteerd, waardoor er ook geen rol als beroepsinstantie was voor een Raad van Advies.

Wetenschappelijke auteurs en een keur aan onderwerpen

Voor de periode 1925-1945 kunnen we inzicht krijgen in de beroepsachtergrond van de auteurs aan de hand van de inhoudsopgaven. Van de ongeveer zestig jaarlijkse artikelen nam Van Oven aanvankelijk een groot deel voor zijn rekening. Samen met andere hoogleraren vormde hij de belangrijkste auteurscategorie. Verder kwamen auteurs vooral uit de advocatuur en wat minder uit de rechterlijke macht.

Net als in de andere deelgebieden die we bespraken, waren vrouwen in de rechtswetenschappen begin twintigste eeuw slecht vertegenwoordigd. Voor de Eerste Wereldoorlog ging het slechts om een enkeling van de ongeveer honderd jaarlijkse afstudeerders. In het Interbellum steeg dit naar 10 tot 15 procent. Vrouwen die een juridisch beroep uitoefenden waren een grote uitzondering. De eerste vrouwelijke advocaat, Adolphine Kok (1879-1928), werd beëdigd in 1903 en de eerste vrouwelijke hoogleraar in de rechtswetenschappen, Derkje Hazewinkel-Suringa (1889-1970), werd niet eerder dan in 1932 benoemd in Amsterdam. Zij was bekend als auteur van verschillende boeken en was vanaf 1941 twee termijnen lid van het bestuur van de NJV. In de inhoudsopgaven van het *NJB* komen we in de vijftien jaar tot de Tweede Wereldoorlog geen vrouwelijke auteurs of redacteurs tegen.

Het *NJB* speelde vanaf de oprichting een belangrijke rol in de modernisering van wetgeving. Het heeft de enorme wetgevende arbeid uit het Interbellum mede voorbereid en de uitvoering ervan kritisch becommentarieerd. Het *NJB* bestond nog maar enkele jaren toen het oude Wetboek van Koophandel grotendeels door nieuw recht werd vervangen. De collectieve arbeidsovereenkomst werd in 1927 wettelijk geregeld en tien jaar later versterkt met de mogelijkheid van algemeenverbindendverklaring. Ook voor ondernemersovereenkomsten werd deze mogelijkheid ingevoerd. De wereldwijde economische crisis en de enorme werkloosheid die daaruit voortvloeide, leidden tot een grootscheepse crisiswetgeving en de invoering van enkele nieuwe sociale wetten. Naast wetgeving kwamen ook onderwerpen op het gebied van rechtspraak en rechtsvin- ding regelmatig aan de orde in de kolommen van het *NJB*.³³

Een herkenbare indeling

Al tijdens de oprichting van het *NJB* is er kennelijk goed nagedacht over de ordening van de inhoud. Het tijdschrift heeft sinds zijn aanvang een vaste indeling gekend. Het blad kende een tweedeling: een wetenschappelijk deel, dat bestond uit de eerste twee hieronder genoemde rubrieken, en een informatief deel, waartoe de overige rubrieken behoorden. Elk nummer begon met de rubriek 'Hoofdartikelen', bevattende een tot drie artikelen, geschreven door specialisten. Deze moesten voldoen aan de gebruikelijke criteria van een academisch onderzoek of betoog, maar ook toegankelijk zijn voor niet-vakgenoten. In de volgende rubriek 'Opmerkingen en Mededelingen' werden korte artikelen opgenomen, maar ook verslagen van buitenlandse congressen, NJV-vergaderingen en dergelijke. De rubriek was vooral bedoeld om ruimte te geven aan auteurs, vaak advocaten en bedrijfsjuristen, die niet toekwamen aan het schrijven van een volledig artikel, maar wel kernachtig een beargumenteerd

standpunt wilden innemen over een rechtsvraagstuk. Veel van deze bijdragen waren reacties op artikelen en ze versterkten de forumfunctie. In de rubriek ‘Boeken’ werden zowel aankondigingen als besprekingen geplaatst. De rubriek ‘Tijdschriften’ gaf de inhoud van andere (ook buitenlandse) juridische tijdschriften weer. In de rubriek ‘Berichten’ werden korte aankondigingen opgenomen, bijvoorbeeld van beroepsverenigingen. Ten slotte was er de rubriek ‘Personalía’, met onder andere benoemingen en necrologieën. De inhoud van het informatieve deel was niet academisch van aard, maar moest wel feitelijk juist en relevant zijn.

Voor het wetenschappelijk gedeelte zou een lagere dan de wekelijkse frequentie wel hebben gekund, maar voor het informatieve gedeelte was ze essentieel. Het *NJB* kon daardoor echt aansluiten bij de actualiteit en verkreeg zo een concurrentievoordeel, want de meeste andere juridische bladen verschenen (veel) minder frequent. De lezers waardeerden het als ze een nieuw nummer voor het begin van het weekeinde in de bus vonden en het productieproces was daarop uitstekend afgestemd.

Vormgeving en titel

Het *NJB* had vanaf het begin een gangbaar boekformaat, ongeveer A5. Daardoor paste het in de gemiddelde boekenkast en het sloot aan bij wat juristen gewend waren. Erg efficiënt was het formaat overigens niet, want meer dan 350 woorden pasten er aanvankelijk niet op een bladzijde. Later kon dat aantal door typografische ingrepen worden opgevoerd tot ongeveer 500. De hoofdtekst was gedrukt in één kolom, de mededelingen in twee kolommen. Het hele blad was uitsluitend in zwart-wit.

Vanaf de beginjaren stond de naam vast: *Nederlands Juristenblad*, met op de titelpagina als ondertitel: ‘Weekblad behorende bij de Nederlandse Jurisprudentie’. In 1936 verscheen daar als gevolg van de eerdergenoemde fusie bij: ‘Sedert 1 januari 1936 verenigd met het Weekblad van het Recht’.

Een beperkte dekkingsgraad

Hoe groot was de potentiële invloed van het *NJB* op veranderingen in de maatschappij? Daarvoor zullen we allereerst een inschatting maken van het bereik binnen de doelgroep. De ontwikkeling van de oplage vanaf de oprichting is geschat op grond van kasboekgegevens van uitgever Tjeenk Willink.³⁴ Aan het eind van de Tweede Wereldoorlog had het *NJB* een oplage van ruim 2000. Op basis van het aantal afgestudeerden lijkt de doelgroep maximaal 5 à 6000 personen te tellen. Ook zal een deel van hen niet in een juridisch beroep

terecht zijn gekomen, waardoor je kunt veronderstellen dat het *NJB* ongeveer 50 procent van de potentiële doelgroep heeft bereikt. De abonneelijken uit het Interbellum duiden erop dat praktisch alle abonnees privépersonen waren. Geleidelijk kwamen er wel wat meer zakelijke abonnementen (vooral van bibliotheken, van de griffies van (kanton)gerechten en van Kamers van Koophandel), maar die beperkten zich tot enkele procenten van het totaal.

Over de eerste periode zijn van het *NJB* geen bedrijfseconomische gegevens bekend. Wat betreft de inkomsten uit abonnementen en advertenties en de diverse kostenposten tasten we in het duister.³⁵ Maar gezien de ervaring van de uitgever met een breed scala aan juridische uitgaven (dus kostenvoordelen), mag worden aangenomen dat de exploitatie ruim positief is geweest.

Groei en bloei van een beproefd concept, 1945-1980

Concurrentie met specialistische tijdschriften

Na de Tweede Wereldoorlog veranderde de wereld snel en rigoureuus. Dit heeft voor de doelstellingen van het *NJB* geen ingrijpende consequenties gehad, al werd er wel op een andere manier inhoud aan gegeven. In de jaren 1960 en 1970 stond het *NJB* midden in het maatschappelijk debat en in die jaren was het recht een actiemiddel. Het ging bijvoorbeeld over kruisraketten, over burgerlijke ongehoorzaamheid en over terrorisme – zelfs een advocaat van de Baader-Meinhoffgroep publiceerde in het *NJB*.³⁶ Het tijdschrift werd regelmatig aangehaald door leden van de Eerste en Tweede Kamer (gemiddeld 31 keer per jaar). De draagwijdte van de opvattingen van *NJB*-auteurs werd vergroot doordat kranten gemiddeld een keer per week delen van artikelen overnamen.

Met de overname van het *Weekblad van het Recht*, nog voor de Tweede Wereldoorlog, en de incorporatie ervan in het *NJB* was de meeste concurrentie van algemeen juridische Nederlandse tijdschriften weggevallen. De overblijvende tijdschriften verschenen minder vaak of, zoals in het geval van *RM Themis*, bleken vooral interessant voor een klein publiek van rechtsgeleerden en waren weinig aantrekkelijk voor grote groepen beroepsbeoefenaren. Ook hun maatschappelijke invloed was veel geringer. In de Eerste en Tweede Kamer werd bijvoorbeeld zes keer minder naar *Themis* verwezen dan naar het *NJB*.

Wel stond er in 1951 met het maandblad *Ars Aequi* een nieuwe concurrent op. Het richtte zich in eerste instantie op studenten, en de redactie bestond (en bestaat grotendeels nog) uit studenten. Auteurs kwamen zowel uit de studentenwereld als uit de (top van) de rechtswetenschap en -praktijk. Het blad werd niet alleen veel gebruikt in het hoger onderwijs, ook de belangstelling uit de professionele wereld was groot.

De strijd om de aandacht van de lezer speelde zich in dit tijdvak opnieuw af op het gebied van specialisatie. Tussen 1945 en 1980 verschenen 25 nieuwe juridische tijdschrifttitels op de Nederlandse markt, met meestal een beperkte frequentie en bereik.³⁷ Voorbeelden daarvan zijn *Sociaal Economische Wetgeving*, uit 1952, en het *Tijdschrift voor Vennootschappen, Verenigingen en Stichtingen*, dat in 1958 het licht zag.

Men zou kunnen veronderstellen dat met de sterk toenemende internationalisatie de concurrentie vooral van buitenlandse tijdschriften zou komen. Toch was dat voor het *NJB* niet het geval. Recht was nog steeds een sterk nationaal gericht vakgebied. Daarom hebben Nederlandstalige juridische bladen minder te duchten gehad van internationale concurrentie dan tijdschriften uit andere disciplines. Maar geleidelijk veranderde deze situatie ook in het recht, vooral door de sterke ontwikkeling van het Europees en internationaal recht. Op Europees gebied zijn een paar algemene juridische tijdschriften actief, zoals *Common Market Law Review* (uitgegeven door Kluwer) en *European Law Review*. Daarnaast is er een groot aantal gespecialiseerde tijdschriften bijgekomen, zoals de *European Competition Law Review*, maar deze concurreerden vooral met specialistische Nederlandstalige tijdschriften.

Het *NJB* probeerde de groeiende interesse voor internationale juridische bladen te ondervangen door auteurs te vragen in hun artikelen ook aandacht te schenken aan de globale of Europese dimensie van behandelde vraagstukken. Daarnaast werd getracht de Nederlandse wetgeving, ideeën en praktijken (zoals over euthanasie) met die in het buitenland te vergelijken. Lezers vonden dat belangrijk en de aanpak van het *NJB* werd meestal ook voldoende bevonden. De internationalisering was wel een reden om een specialistisch internationaal tijdschrift op het eigen vakgebied te consulteren, maar geen reden om een algemeen juridisch Nederlands tijdschrift te laten vallen. Er is dan ook geen behoefte geweest om over te stappen op een andere taal (Engels) en maar sporadisch verscheen een artikel in een andere taal dan het Nederlands.

Beroepsvereniging: samenwerken in onafhankelijkheid

In de naoorlogse periode ontstond op diverse gebieden behoefte aan nieuwe vormen van overheidsbemoedening, en dus aan nieuwe wetgeving. Denk aan de opbouw van de welvaartsstaat en de nieuwe normen die groeiden in een ontkerkelijkt maatschappij. De *NJV* was gewoon te debatteren op basis van wetenschappelijk verantwoorde preadviezen. Die benadering heeft bijgedragen aan de kwaliteit van het publieke debat en de uiteindelijke wetgeving. Het op een goede manier vormgeven van institutionele en financiële regelingen op uiteenlopende gebieden (zoals mededingingsbeleid, sociale zekerheid, geboortebeperving en ruimtelijke ordening) is erdoor vergemakkelijkt.

De relatie tussen het NJB en de NJV, zoals aangegaan in 1937, heeft jarenlang goed gewerkt. Het blad verzorgde trouw de rubriek ‘Mededelingen van de NJV’ en gaf voor- en nabesprekingen van jaarvergaderingen en preadviezen. De volledige onafhankelijkheid van beide in organisatorische en bestuurlijke zin heeft nooit ter discussie gestaan. Verantwoording over het gevoerde beleid hoefde de redactie nooit af te leggen aan de vereniging, terwijl ze zelf ook nooit in het bestuur van de NJV vertegenwoordigd is geweest.³⁸

De NJV heeft veel te lijden gehad van de opkomst van verenigingen van juridisch specialisten. Ze kreeg daardoor ook een specialisme opgedrongen: de meer fundamentele rechtsvragen. Op dat terrein heeft de NJV zich bij voorkeur bewogen, maar ook relevante gespecialiseerde onderwerpen heeft ze aangepakt. De voortschrijdende internationalisatie legde een grote druk op de vereniging. Zo werd, naast de al sinds 1910 bestaande Koninklijke Nederlandse Vereniging voor Internationaal Recht (die twee keer per jaar haar *Mededelingen* publiceerde), in 1968 de Nederlandse Vereniging voor Rechtsvergelijking opgericht. Enkele jaren daarvoor – in 1965 – was in Den Haag ook al het inter-universitair T.M.C. Asser Instituut voor internationaal recht opgericht.

Redactie: een kritische maar liberale bemiddelaar

Het beleid van de redactie was stabiel. Zij bleef kritisch over de ingezonden bijdragen om het niveau van het tijdschrift hoog te houden en alleen te presenteren wat voor de lezers een serieuze toegevoegde waarde had. Zij bevorderde de rol van het tijdschrift als vrije tribune, waar een open debat kon worden gevoerd. Dus gaf zij ook ruimte aan bijdragen waarvan de inhoud niet op instemming kon rekenen van de meerderheid van de redactie.³⁹

De groei van het tijdschrift en de toename van de diversiteit van de behandelde onderwerpen maakten het ondoenlijk om het redactiewerk met twee of drie personen uit te voeren. Vlak na de oorlog werd de redactie daarom uitgebreid, eerst tot vier redacteuren en in 1955 tot vijf. Zij werden ondersteund door een secretaresse. Die omvang (vijf redacteuren) en samenstelling (vier hoogleraren) zijn tot ongeveer 1980 min of meer stabiel gebleven, zo blijkt uit het colofon van de betreffende jaargangen.

In de jaren vijftig heeft Gerard Langemeijer met veel ervaring en tact het redactievoorzitterschap uitgeoefend.⁴⁰ In de woelige jaren zestig en zeventig was Jim Polak (1922-2014) voorzitter. Hij werd naderhand geprezen om zijn talent tot het overwinnen van scherpe (ideologische) tegenstellingen en deze om te vormen tot een gezamenlijke inspiratie voor dieper denken.

In 1974 werd de functie van ‘medewerker’ in het leven geroepen ter ondersteuning van de redactie. Medewerkers hadden tot taak nieuwe ontwikkelingen

te signaleren en deskundige auteurs uit hun vakgebied aan te dragen. Daarnaast leverden zij bijdragen aan de diverse rubrieken. Door deze verbreding van de basis hoopte het tijdschrift beter te kunnen voldoen aan de vele verschillende interesses van zijn lezers. Aanvankelijk betrof het aantal medewerkers ongeveer vijftien. De redactie hanteerde bij de selectie steeds een drietal criteria: medewerkers moesten uitstekend zijn op hun vakgebied, ze moesten goed kunnen schrijven en bereid zijn regelmatig bijdragen te leveren. Ook werd gestreefd naar een optimale spreiding van specialismen en een evenwichtige verdeling wat betreft de instellingen waaraan de medewerkers verbonden waren. Net als voor de redacteuren gold dat ze niet in dienst van het tijdschrift waren, maar van een universiteit, overheidsinstelling (bijvoorbeeld de rechterlijke macht) of een bedrijf (bijvoorbeeld een advocatenkantoor). De uitgever betaalde een honorarium voor hun werkzaamheden.

De belangrijkste taak van de redactie was ook in deze periode het beoordelen van ingezonden auteursbijdragen. Daarover werd na het tijdperk-Van Oven in het algemeen door de redactie met eenparigheid beslist, en bij uitzondering bij meerderheid van stemmen. Het contact met auteurs liep meestal via het redactiesecretariaat, dat bestond uit enkele personen op de loonlijst van de uitgever. Het secretariaat ondersteunde de redactie verder met alle praktische werkzaamheden die komen kijken bij het uitbrengen van een professioneel weekblad.



6.4 Gerard Langemeijer (1903-1990) klom niet alleen op tot Advocaat-Generaal en Procureur-Generaal bij de Hoge Raad der Nederlanden, hij werd ook buitengewoon hoogleraar aan de rechtenfaculteit van de Universiteit Leiden. Hij heeft als auteur grote bijdragen geleverd aan de rechtsfilosofie en was zeer nauw betrokken bij het Nieuw Burgerlijk Wetboek.

Onderdeel van een groot concern

Volgens de redactie was de relatie met Tjeenk Willink altijd harmonisch. Bij het 125-jarig jubileum in 1963 feliciteerde zij de directie van de uitgeverij met het bedrijf 'dat zich in de loop der jaren steeds meer heeft toegelegd op de voorlichting van de Nederlandse juristen'. Er waren wel discussies, vooral over de abonnementsprijs en de aard van de advertenties, maar die leidden niet tot echte conflicten. In 1985 bij het zestigjarig bestaan van het *NJB* werd de samenwerking tussen de uitgever en de redactie zelfs als 'onberispelijk' gekwalificeerd.⁴¹ Om die reden is er destijds nooit behoefte gevoeld aan een redactiestatuut.

Tjeenk Willink was een ouderwets bedrijf. De directie had een diep besef van haar verantwoordelijkheid als cultuurdrager en droeg die instelling duidelijk uit tijdens het genoemde jubileum. De missie van Tjeenk Willink als cultuurdrager werd toen duidelijk gemarkeerd met een jubileumuitgave in de vorm van een drietal essays over maatschappelijke vraagstukken als educatie en rechtsvinding.⁴² Deze opstelling was niet ongewoon in uitgeefland, maar ze werd steeds meer op de proef gesteld door een verdere verzakelijking als gevolg van schaalvergroting en internationalisatie. Mede hierdoor kon Tjeenk Willink de concurrentie met Kluwer, de marktleider in juridische uitgaven, moeilijk volhouden. In 1968 kwam het dan ook tot een overname. Hoewel de uitgeverij als een relatief zelfstandige werkmaatschappij kon blijven functioneren, was duidelijk dat er een ander, zakelijker en op winst gericht beleid gevoerd zou gaan worden. Die cultuurverandering werd in 1970 een feit, door de fusie tussen Kluwer en Nijhoff. Het nieuwe bedrijf werd een bijna-monopolist op het gebied van juridische uitgaven; zowel tijdschriften als boeken.⁴³ Het *NJB* werd een van de vele tijdschriften van de groep. De verandering had niet veel invloed op het redactiebeleid, maar wel op de bedrijfsvoering.

Auteurs met een wetenschappelijke achtergrond

Er verschenen ook nu gemiddeld zestig artikelen per jaar. Anders dan tijdens het Interbellum werd na de oorlog het belangrijkste deel van het *NJB* niet geschreven door redacteuren, maar door auteurs uit diverse geledingen van de maatschappij. Wie waren dat? De professionele achtergrond van auteurs uit het 'inhoudelijke' gedeelte van het *NJB* kan worden afgeleid uit de inhoudsopgave. Ook in deze periode vormden hoogleraren de belangrijkste auteurscategorie. Daarnaast kwamen veel bijdragen van advocaten. De rechterlijke macht was niet erg aanwezig en het bedrijfsleven was praktisch volledig afwezig.

Beperkte feminisering

Steeds meer vrouwen gingen in de naoorlogse periode studeren en een groot deel van hen koos voor de studie rechten. Hun aandeel liep op tot een kwart van de afstudeerders aan juridische faculteiten. Velen kwamen echter niet terecht op de arbeidsmarkt en vele anderen vonden werk in vrije beroepen. Maar weinig vrouwen vonden hun weg in specifiek juridische beroepen. In 1950 bezetten vrouwen nog geen tien procent van de arbeidsplaatsen in de rechterlijke macht, de advocatuur en het notariaat. En in hogere functies in de rechterlijke macht kwamen ze al helemaal niet voor. Leden van de gerechtshoven en van de Hoge Raad der Nederlanden heetten nog ‘raadsheer’. Dat werd een probleem toen de eerste vrouwen tot deze colleges toetraden, maar uiteindelijk werd besloten dat ook zij deze titel zouden dragen.

Dit lage percentage werd op de burelen van het *NJB* zelfs nog niet gehaald. Begin jaren zestig werd Van Oven ziek en ging Elisabeth Fischer-Keuls de inleidingen en verslagen verzorgen van zowel de *NJV*-jaarvergadering als van een internationaal magistratencongres in Den Haag.⁴⁴ Zij was al lange jaren

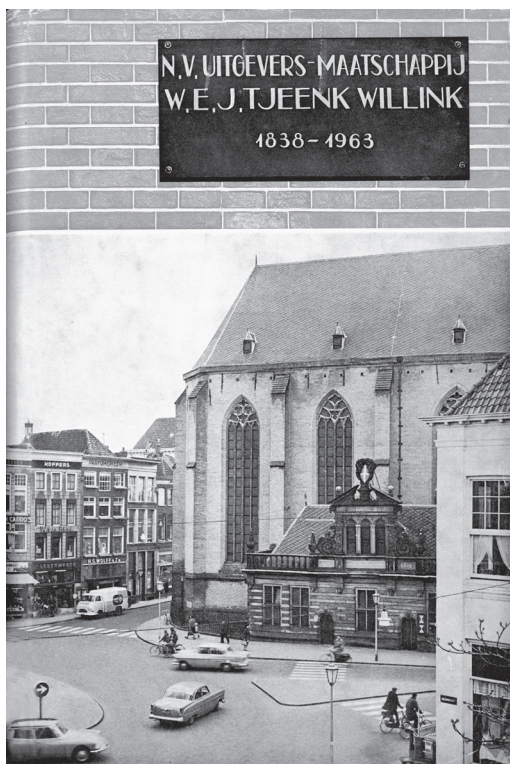

6.5 Omslag van het jubileumboek. In de inleiding schreef de directie: ‘Het was op 1 mei 1838 dat Wolterus Everardus Jonas Tjeenk Willink, voor het eerst als eigenaar, de deur van zijn boekhandel op de Melkmarkt te Zwolle, naast de Grote Markt opende. Vermoedelijk zal zijn oog even zijn blijven rusten op de laatgotische Grote of Sint Michaelskerk, schuin aan de overzijde van zijn winkel en op het kleine gebouwtje dat er als tegenaan geplakt staat. “Vigilate et orate”, waakt en bidt, staat er in gouden letters op te lezen. Het is een spreuk, die ook het devies geweest zou kunnen zijn van de jonge boekhandelaar-uitgever.’

secretaresse van de redactie en werd in 1964 als volwaardig lid opgenomen. Fischer-Keuls is tien jaar op die post gebleven en schreef jaarlijks een of meer artikelen.

Het aandeel van vrouwen bleef in alle juridische beroepen stijgen, maar het *NJB* bleef ver achter. Nog in 1974 werd een flinke personeelwisseling doorgevoerd, waarna de nieuwe groep redacteurs en medewerkers alleen uit mannen bestond. Voor zover aan de hand van het auteursregister kan worden nagegaan, was de situatie met betrekking tot de auteurs niet veel anders.

Nieuwe onderwerpen in een bekend jasje

De onderwerpen in het *NJB* reflecteerden de grote maatschappelijke veranderingen. De opkomst van de welvaartsstaat werd gekenmerkt door een overheid die actief ingreep op steeds meer onderdelen van de samenleving om door beleid, wetgeving en subsidiëring voor iedereen welvaart, werkgelegenheid, veiligheid en sociale zekerheid te garanderen. Bovendien werden telkens nieuwe regels gemaakt om misstanden in allerlei sectoren uit te bannen. Dat gebeurde steeds gedetailleerder en op meer en meer terreinen van het dagelijks leven. De groei van de overheidstaken zorgde bijvoorbeeld voor een enorme hoeveelheid bestuursrecht. De uitbreiding van de industrie vereiste regelingen betreffende octrooien op uitvindingen, veiligheid en gezondheid in fabrieken. Ze gaf mede aanleiding tot een uitgebreide arbeidswetgeving. De stormachtige ontwikkeling van moderne verkeersmiddelen bracht nieuwe planningsprocedures.⁴⁵

Een van de belangrijkste onderwerpen tijdens de wederopbouw was de vernieuwing van de sociale verzekering. In de jaren 1960 werd het stelsel van sociale zekerheid uitgebreid met de Algemene Bijstandswet, die de Armenwet uit 1854/1912 verving. Hooglopende discussies werden hierover gevoerd, omdat deze laatste wet het 'recht' op bijstand regelde. Er ontstonden ook hele nieuwe sectoren van wet- en regelgeving. Het sterkste voorbeeld daarvan is het milieu, waarbij wetgeving het belangrijkste instrument werd om lucht-, grond- en watervervuiling tegen te gaan. Op al deze terreinen heeft de redactie deskundige auteurs gevonden om hun bijdrage aan de oordeels- en meningsvorming te leveren.

Verder werd in het *NJB* de wetgevende activiteit met betrekking tot het versterken van het Nederlandse bestel uitgebreid behandeld. De Wet op de publiekrechtelijke bedrijfsorganisatie ging uiteindelijk veel minder ver dan aanvankelijk bedoeld, maar het centrale element is er gekomen, de Sociaal-Economische Raad, en die is niet meer weg te denken uit ons bestel. Daarnaast werd de Wet op de ondernemingsraden aangenomen. Ook de invloed van het



6.6a, b Wetgeving in de praktijk. Markering van de invoering van het Nieuw Burgerlijk Wetboek in 1970 door de uitgifte van een bijzondere postzegel met de beeltenis van Eduard Meijers (1880-1954), de belangrijkste inspirator van het NBW. Na zijn dood werd het werk voortgezet, om in 1992 voltooid te worden. Die gebeurtenis werd opnieuw gemarkeerd met een bijzondere postzegel van de PTT.

toegenomen belang van Europese en internationale instellingen, werd zichtbaar in de kolommen van het *NJB*. In de periode 1952-1980 betrof dat vooral de integratie van de Europese markt, die ertoe leidde dat productstandaarden moesten worden geharmoniseerd en het concurrentierecht op Europese schaal moest worden uitgewerkt. Op internationaal gebied betrof het vooral handelsverdragen. Het *NJB* had daarin een actieve rol.

Op civielrechtelijk terrein werd heftig gedebatteerd over een geheel nieuw Burgerlijk Wetboek, waarvan het eerste deel in de jaren 1970 in werking trad. Op strafrechtgebied woedde direct na de oorlog een discussie over humanisering, die uitmondde in de Beginselenwet gevangeniswezen van 1947 en via uitvoeringsregels sindsdien verder is geëvolueerd.⁴⁶ Verder verschenen er veel artikelen in het *NJB* over rechtswetenschap, moderne vormen van rechtsvinding en de ruimte van een rechter om recht te spreken.

De indeling in rubrieken die vanaf de oprichting bestond, heeft een halve eeuw goed voldaan en bleef tot 1977 praktisch onveranderd. Het karakter van het wetenschappelijk gedeelte werd bestendig. In de verdere rubrieken trad enige wijziging op ('Rechtspraak van de week', 'Uit de literatuur', 'Berichten', 'Promoties', 'Congressen'). In de rubriek 'Buitenlandse en binnenlandse tijdschriften' werden van tijd tot tijd ook artikelen uit niet-juridische tijdschriften vermeld, zoals *Economisch-Statistische Berichten* en *Medisch Contact*, als daarin iets van juridisch belang werd gepubliceerd. Opvallend is dat er van tijd tot tijd

plaats was voor iets grappigs, zoals het artikel over de les van een vader aan zijn zontje om zich te allen tijde in te dekken tegen het risico om door een simpele, dagelijkse handeling een mogelijk economisch misdrijf te plegen.⁴⁷ In een aantal gevallen besloot de redactie belangrijke of complexe onderwerpen die onvoldoende tot hun recht konden komen in een of enkele artikelen uit te werken tot zelfstandige uitgaven. Daarom werd in de jaren 1970 de *Boekenreeks NJB* opgestart, waarin tussen 1974 en 1983 negen titels verschenen.

Het *NJB* had al sinds de oprichting het formaat van een boek, met de hoofdtekst gezet in één kolom. Er zijn wel kleine wijzigingen in de vorm doorgevoerd, maar die hebben nauwelijks invloed gehad op de algehele presentatie. Hetzelfde geldt voor de titel, al veranderden de ondertitels wel. Vanaf 1945 werd bijvoorbeeld vermeld dat het tijdschrift het officiële orgaan was van de NJV.

Weinig harde gegevens

Hoe groot was het succes van het *NJB* tussen 1945 en 1980? Noch het aantal abonnees, noch de omvang van de doelgroep is rechtstreeks uit de beschikbare bronnen op te diepen. Beide cijfers kunnen wel benaderd worden. Tussen 1945 en 1950 had het tijdschrift een oplage van ongeveer 2500. Voor 1975-1980 lag die tussen de 5000 en 7000. Dat was een verdubbeling tot verdrievoudiging in 30 jaar tijd, ofwel een groei van ruim 3 procent per jaar. Maar verbeterde het blad daarmee zijn positie binnen de doelgroep? De omvang daarvan (het aantal professionele juristen) kan geschat worden via het aantal afgestudeerden. Tussen 1945/1950 en 1975/1980 steeg dat aantal grofweg met 500 per jaar, wat aan het eind van de periode neerkomt op een totaal van ten minste 15.000 afgestudeerde juristen. Bij een geschatte juristenpopulatie van ongeveer 5000 vlak na de oorlog, betekent dit ook praktisch een verdrievoudiging. Belangrijk is dat veel afgestudeerden niet in juridische beroepen terechtkwamen. Als we hier rekening mee houden, kan uit de vergelijking van beide grootheden een bereik worden berekend van iets boven de 50 procent. Een duidelijke trend in de ontwikkeling van het kengetal is uit deze cijfers niet af te leiden.

Niet alleen ontbreken marktgegevens, er zijn ook geen financiële gegevens beschikbaar. Omdat de naoorlogse periode gekenmerkt werd door bestendige economische groei, kan veilig aangenomen worden dat de omzet gelijk opging met de groei van het aantal abonnementen enerzijds en van advertenties anderzijds. Vanwege de krapte op de arbeidsmarkt was er een ruime vraag naar advertentieruimte voor personeelswerving. Gezien de sterke groei van de economie waren er ook veel product- en dienstadvertenties. Alle voorwaarden lijken dus verenigd te zijn geweest voor een gezonde exploitatie.

Veel kleiner maar blijvend invloedrijk, 1980-2020

Continuering van de doelstellingen

In de afgelopen honderd jaar hebben zich grote veranderingen voorgedaan in de maatschappelijke omstandigheden. Geen daarvan heeft het *NJB* genoodzaakt fundamentele wijzigingen aan te brengen in zijn doelstellingen. De oorspronkelijke formulering bleek ruim genoeg om tot op de huidige dag goed mee te kunnen werken. De missie werd door de redactie begin deze eeuw vertaald in een ambitie:

Het *NJB* heeft de beste artikelen, zowel wetenschappelijk als praktijkgericht. Het heeft de commentaren met de meeste impact. Het is de beste informatiebron voor juristen (qua betrouwbaarheid, compleetheid en relevantie). Het publiceert het snelst over jurisprudentie, wetgeving en literatuur (in verhouding tot andere juridische bladen). Het zorgt voor vernieuwing en prikkelt tot meningsvorming/debat, waar andere media vervolgens aandacht aan schenken.⁴⁸

Het *NJB* had ook de opdracht invloed uit te oefenen op het maatschappelijk debat. Het is daar ook in de laatste decennia van de vorige eeuw goed in geslaagd. Maar liefst zestig keer per jaar werd naar het tijdschrift verwezen in de stukken voor en de verslagen van vergaderingen van de Eerste en Tweede Kamer. Het werd ook regelmatig geciteerd door en gaf aanleiding tot discussies in de media. Gemiddeld stond er elke week wel een verwijzing naar een *NJB*-artikel in een Nederlandse krant.

Grote veranderingen in doelgroep en bereik

Vanaf het begin was de doelgroep van het *NJB* heel breed. Het was dus altijd lastig om het aanbod goed af te stemmen op de verwachtingen van die diverse doelgroep. Er is in de periode vanaf 1980 vaak geprobeerd te achterhalen waarom lezers voor het *NJB* kiezen. Keer op keer toonden die onderzoeken aan dat zij het blad belangrijk vonden om op de hoogte te blijven van wat er speelde in hun eigen en aanpalende vakgebieden. Men waardeerde zowel de gedegen artikelen (het verbreden en verdiepen van vakkennis) als de signaleringsfunctie (het kennismaken van nieuwe wetgeving, rechtspraak, personalia en benoemingen). Men waardeerde ook de schifting en duiding die de redactie aanbracht.⁴⁹

Het omgekeerde is natuurlijk ook interessant: waarom haken lezers af? Vlak voor de eeuwwisseling is uitgebreid onderzoek gedaan naar de motieven

van opzeggers. Meestal waren het particuliere abonnees die vonden dat er weinig mis was met het blad, noch met de kwaliteit, noch met de vorm. Een belangrijke trend die uit de lezersonderzoeken naar voren komt, is dat men steeds meer aandacht vraagt voor de leesbaarheid en praktische toepasbaarheid.⁵⁰ Beide waren voor het *NJB* in orde. De hoofdreden van opzeggen lag dan ook elders: men kon het blad zakelijk lezen, vond geen tijd om het in te zien, gaf de voorkeur aan gespecialiseerde informatie of was niet langer bereid om de abonnementsprijs voor een algemeen juridisch blad te betalen.

Het is niet eenvoudig om, in de periode 1981-2000, de ontwikkeling van het bereik van het blad te meten door het aantal abonnees en het aantal juristen met elkaar te vergelijken. Het probleem ligt niet in de teller, want het aantal abonnees is bekend (± 11.000). Voor de noemer ligt dat anders. In 1990 is een schatting gemaakt van het aantal actieve juristen (33.500). Het *NJB* bereikte dus ongeveer een derde van de juristen.⁵¹ Vergeleken met de 50 procent die we voor het 1980 berekenden, was dat een stevige teruggang. Tussen 1990 en 2000 was er sprake van een verdere neerwaartse trend, want de omvang van de doelgroep bleef stijgen, terwijl het aantal abonnees stagneerde.

Redelijk betrouwbare schattingen zijn wel te maken voor enkele delen van de doelgroep. De dekking binnen de advocatuur was eind vorige eeuw ongeveer 50 procent. Deze relatief hoge score komt voort uit het feit dat een groot aantal advocaten het *NJB* beschouwde als een belangrijke bron naast het *Advocatenblad*.⁵² De dekking binnen de rechterlijke macht was zelfs opvallend hoog, met meer dan 90 procent. Het *NJB* moest alleen *Trema. Tijdschrift voor de Rechterlijke Macht* naast zich dulden. Alle andere concurrerende tijdschriften hadden een veel lagere score (vele nog geen 10%).⁵³ En wat nog belangrijker is: de informatie uit het *NJB* werd door rechters ook daadwerkelijk in hun oordeelsvorming betrokken, zo bleek uit een enquête uitgevoerd door *Vrij Nederland*.⁵⁴

Voor de bedrijvensector zijn geen cijfers beschikbaar. Wel is bekend dat *NJB*-lezers bij grote bedrijven werkten; in het midden- en kleinbedrijf was het tijdschrift praktisch afwezig. De schaarse gegevens voor de sectoren overheid en wetenschap zijn niet goed cijfermatig te vertalen, maar de indruk bestaat dat het blad in de overheidssector niet sterk was, anders dan zijn positie in de wetenschap. Onder studenten stond het *NJB* ronduit zwak, vooral ook door de sterke positie van *Ars Aequi*.

In de huidige eeuw is de situatie grondig gewijzigd: het abonneebestand kromp met meer dan 80 procent. Een verklaring voor de terugloop is niet eenduidig aan te wijzen. De prijsontwikkeling van het tijdschrift verschilde lange tijd nauwelijks van de welvaartsontwikkeling in Nederland, dus dat lijkt niet de grootste boosdoener. Wel vormde de concurrentie van steeds meer

(specialistische) bladen, websites en portals een factor van betekenis. Daarnaast is de markt voor studenten geheel verloren gegaan. Zij hebben geen motief meer om een abonnement te nemen, omdat ze het *NJB* en andere tijdschriften al enige tijd kosteloos kunnen raadplegen via hun universiteitsaccount.

Uiteindelijk heeft er een verschuiving plaatsgehad van individuele naar bedrijfsabonnements.⁵⁵ Sinds de eeuwwisseling is het aandeel van particuliere abonnementen gedaald van 67 procent tot minder dan 20 procent. Maar ook op de professionele markt waren er grote veranderingen: door schaalvergroting en fusies van advocatenkantoren is het aantal abonnementen in dit segment per saldo gedaald.

Het *NJB* heeft meer lezers dan abonnees, want zoals bij elk tijdschrift zijn er meelezers, in het verleden via circulatoriemappen en fotokopieën,⁵⁶ tegenwoordig via elektronische arrangementen. Intern marktonderzoek van Kluwer, uitgevoerd in 1982, liet zien dat de meelee-factor begin jaren tachtig tussen 1,2 en 1,6 lag.⁵⁷ Sindsdien is het aantal meelezers per abonnement gestegen. Met één wachtwoord kan nu de hele staf van een advocatenkantoor, van een overheidsinstelling (ministerie of rechtbank) of universiteit inloggen op het *NJB*. Dat leidde ertoe dat in 2008 de gemiddelde meelee-factor was gestegen tot 3,2.⁵⁸

Aan de hand van het aantal abonnees en de gemiddelde meelee-factor kan worden geconcludeerd, dat het *NJB* in de periode 1990-2010 een bereik had van circa 20.000 lezers. Voor de recente periode is deze berekening niet belangrijk, als gevolg van de grote verschuiving van de abonnee op een wekelijkse uitgave naar gebruiker van incidentele content. Wel kunnen we aangeven welke delen van de doelgroep de grootste gebruikers zijn: de universiteiten, gevolgd door de Rijksoverheid en de grote accountants- en advocatenkantoren.

Steeds grotere concurrentie van internet

Het *NJB* ondervond lange tijd slechts beperkte concurrentie van algemene juridische bladen als *RMThemis* en *Ars Aequi*, hoewel de laatste door de verbetering van het wetenschappelijk gedeelte en de invoering van aantrekkelijke rubrieken geleidelijk aan een geduchte concurrent werd. In 2005 kwam een nieuwe speler op de markt met wat meer het karakter van een vakblad dan van een professioneel blad. Deze veroverde een flink marktaandeel. Het betreft het magazine *Mr.*, dat gemiddeld acht keer per jaar verschijnt in een oplage van 20.000. Het bericht over actuele juridische zaken en levert een discussieplatform via de website.

De redactie maakte zich wel regelmatig zorgen over de sterke groei van het aantal gespecialiseerde tijdschriften. Alleen al tussen 1980 en 1992 kwamen er 24 nieuwe op de markt,⁵⁹ zoals *Tijdschrift voor Familie en Jeugdrecht*

(1979), *Computerrecht* (1984), *Arbeidsrecht* (1994), *Vastgoed, fiscaal en civiel* (1995), *Tijdschrift voor Gezondheidsschade, Milieuschade en Aansprakelijkheidsrecht* (2005) en *Praktijkwijzer strafrecht* (2013). De meeste verschijnen in een beperkte frequentie (4-8 keer per jaar) en veelal online. Daarnaast zijn bladen voor specifieke beroepsgroepen ontstaan. Een goed voorbeeld daarvan is *Trema. Tijdschrift voor de Rechterlijke Macht* (1977), dat ontstond uit de samenwerking tussen de Nederlandse Vereniging voor Rechtspraak (opgericht in 1923, ongeveer 3000 leden) en uitgeverij Sdu. Al deze specialistische tijdschriften hadden binnen hun doelgroep een sterke positie en waren daarom minder dan algemene juridische tijdschriften onderhevig aan een afkalving van het lezersbestand. In deze categorie dient ook een recent initiatief genoemd te worden van de FD Media Groep: de uitgave van *De Jurist*, een blad dat zich richt op het leveren van nieuws en informatie aan bedrijfsjuristen en advocaten in de zakelijke dienstverlening. Het initiatief wordt gesteund door enkele grote advocatenkantoren.

De concurrentie met internationale en specialistische Nederlandse tijdschriften heeft zich in de laatste dertig jaar voortgezet en voortdurend verschenen nieuwe titels, zoals *European Journal of Migration and Law* (1999) en *Nederlands Tijdschrift voor Europees Recht* (2000). De vraag was natuurlijk in hoeverre deze toenemende specialisatie de positie van het NJB zou aantasten. Een aantal lezersonderzoeken bracht geruststelling. De lezer keerde zich niet af van het NJB, het blad leek een goede aanvulling te zijn op vakspecialistische tijdschriften.⁶⁰

Enige concurrentie kwam verder van *Intermediair*, dat in de laatste decennia van de vorige eeuw gratis werd verspreid onder grote groepen academici (onder wie juristen), wat mogelijk was door de vele personeelsadvertenties. Daarnaast ging concurrentie uit van weekendbijlagen van kranten.⁶¹ Maar ook hier gold dat de concurrentie beperkt bleef door het ontbreken van een kwaliteitsstempel en geheel wegviel toen de formules niet houdbaar bleken.

In de laatste twee decennia is internet uitgegroeid tot de belangrijkste concurrent. De redactie hoopte met het NJB een voorsprong te kunnen behouden op de opkomende internettitels. Bijvoorbeeld door de kwaliteitsgarantie te blijven bieden voor het wetenschapsgedeelte en door een compleet, actueel en divers aanbod te blijven leveren in het informatieve deel.

Gebrek aan tijd en kostenoverwegingen maken dat men zich bij het zoeken naar relevante informatie meestal beperkt tot de meest belovende en eenvoudigst toegankelijke bronnen. Voor een uitgever is het dus essentieel om goed vertegenwoordigd te zijn in de belangrijkste portals. In Nederland zijn dat bijvoorbeeld 'Legal intelligence' en 'Rechtsorde'. Kluwer heeft in Nederland een groot marktaandeel en heeft dus geen moeite met het zichtbaar en vindbaar maken van haar aanbod, iets wat veel moeilijker voor kleinere uitgevers.⁶²

Van onafhankelijk naar afstandelijk

De NJV werd in de negentiende eeuw opgericht omdat er een enorme achterstand op wetgevingsgebied moest worden ingehaald. In de jaren tachtig en negentig van de twintigste eeuw groeide een omgekeerde overtuiging, namelijk dat wetgeving en regulering waren doorgeschoten. Natuurlijk waren er gebieden waarop nieuwe regulering nodig bleek, in het bijzonder in de aanpassingen van het Nederlands recht aan het Europees recht, maar de doelstelling van de NJV kon bescheidener worden.⁶³ Bescheidenheid paste de vereniging overigens ook omdat haar invloed terugliep, niet het minst door een voortdurende daling van het ledental: naar 2500 in 2020.⁶⁴ Voor deze teruggang zijn twee redenen aan te geven: de sterke concurrentie van specialistische verenigingen en de beperkte bereidheid van jongeren om überhaupt lid te worden van verenigingen.

Deze omstandigheden hadden natuurlijk invloed op de betrekkingen tussen de NJV en het *NJB*. In de loop van de jaren is onafhankelijkheid verworden tot afstandelijkheid, overigens zonder dat redactie en bestuur hiertoe bewust hebben besloten. In de huidige statuten (2011) komt geen enkele verwijzing voor naar het *NJB*. Ook in de taakomschrijving van de redactie is geen verwijzing naar het NJV opgenomen. Wel blijven er personele unies, omdat beide organisaties topjuristen aan zich willen verbinden. Op basis van een onderlinge afspraak publiceert het *NJB* nog steeds kort voor elke NJV-jaarvergadering een commentaar op de preadviezen van dat jaar en kort na de vergadering een nabeschuiving. Verder worden geen mededelingen van de NJV opgenomen. De laatste jaren is er wel verbetering gekomen in de wederzijdse informatieverstrekking; men kan nu doorklikken van de website van de *NJB* naar die van de NJV.

Redactie: kwaliteit en diversiteit

De samenstelling en het functioneren van de redactie veranderden nauwelijks: ook in de laatste vier decennia bestond de redactie uit vijf tot zeven vooraanstaande rechtsgeleerden, die elders een betrekking hadden (bijvoorbeeld als hoogleraar aan een universiteit), een gedeelte van hun tijd besteedden aan het *NJB* en daarvoor een vergoeding ontvingen.⁶⁵ De redactie koos (en kiest) haar nieuwe leden, in overleg met de uitgever. Bij de samenstelling werd steeds bewust gestreefd naar het samenbrengen van persoonlijkheden met een oorspronkelijke geest en uiteenlopende achtergronden en overtuigingen. Maar die personen verplichtten zich wel tot een constructieve samenwerking. Eveneens werd gestreefd naar een zekere stabiliteit door een zittingsduur van gemiddeld tien jaar. Ten slotte werd gestreefd naar een evenwichtige verdeling

over specialismen. De vergaderingen werden geleid door de redactievoorzitter, een functie die uitdrukkelijk niet ‘hoofdredacteur’ werd genoemd. Voor het voorzitterschap werd steeds een beroep gedaan op een eminent (hoogleraar) jurist. Na uitgebreide discussie over de duur van de zittingstermijn is uiteindelijk besloten tot een jaarlijks roulerend voorzitterschap.

De belangrijkste taak van de redactie is het beoordelen van de artikelen. De werkwijze is sinds lang onveranderd: elke drie weken wordt er vergaderd. De redactie streeft naar eenstemmigheid bij de beantwoording van vragen over het beleid en de beoordeling van individuele bijdragen. In de tweede helft van de vorige eeuw schreven redactieleden nog regelmatig bijdragen, maar dat is minder vanzelfsprekend geworden. De redactie beperkt zich nu meer tot het schrijven van korte opiniërende bijdragen op de eerste pagina.

Toen in de jaren zeventig de maatschappelijke verhoudingen op scherp gesteld werden, drong de tijdgeest ook door in de redactie van het *NJB*. Als gevolg daarvan ging het in de redactie soms zo hard tegen hard, dat ze uiteen dreigde te vallen.⁶⁶ Maar het leidde uiteindelijk nooit tot een bestaanscrisis. Meningsverschillen werden, zij het met enige moeite, geïntegreerd in de bestaande traditie van accommodatie. Daardoor bleef er ruimte om maatschappelijke vraagstukken in het *NJB* van meerdere kanten te belichten.

De redactie wordt sinds 1974 ondersteund door een groep medewerkers, die nieuwe ontwikkelingen en interessante auteurs signaleren. Door de toenemende specialisatie is ook het aantal medewerkers geleidelijk gegroeid, tot 27 in 2020. Bij de effectiviteit van deze structuur worden al enige tijd vragen gesteld, maar een bevredigende oplossing is nog niet gevonden.

Praktische ondersteuning werd van oudsher gegeven door het secretariaat. De taak daarvan is geleidelijk uitgebreid. In de jaren tachtig werd ze verantwoordelijk voor de redactie van de meeste niet-wetenschappelijke rubrieken. Het secretariaat is vervolgens omgevormd tot een redactiebureau, dat onder leiding staat van de secretaris. Die stelt de agenda voor de redactievergaderingen op, bereidt deze voor, legt er verslag van en voert de genomen besluiten uit. Het bureau onderhoudt het contact met auteurs. Het selecteert beeldmateriaal, verzorgt de opmaak en maakt het blad drukklaar. Ten slotte verzorgt het redactiebureau persberichten over de inhoud van het *NJB* en volgt de reacties in het land.

Het belangrijkste deel van het *NJB* wordt geschreven door auteurs uit diverse geledingen van de maatschappij. De samenwerking tussen redactie en auteurs verliep echter niet altijd vlekkeloos. De redactie heeft daarom in de jaren tachtig een lijst opgesteld met criteria waarop zij bijdragen voortaan zou beoordelen. Het onderwerp moest allereerst van belang zijn voor een generalistisch blad en nieuwe gezichtspunten laten zien. Uiteraard werden

een uitstekende kwaliteit en een duidelijke stijl en opzet verwacht. Een niet-specialist moest het betoog goed kunnen volgen en het betoog moest beknopt zijn. Dat betekende een omvang van minder dan vijf bladzijden in *NJB*. Voor een blad dat rechtswetenschappelijk wil zijn, is het ontbreken in deze lijst van het woord ‘wetenschap’ opmerkelijk, maar vermoedelijk ondervindt het criterium ‘kwaliteit’ dit al.

Niettemin werden de criteria aan het begin van deze eeuw als onvoldoende ervaren voor een wetenschappelijk tijdschrift. Er is toen vooral vanuit de juridische faculteiten gepleit voor de invoering van een *blind peer review*-procedure. De redactie heeft over de haalbaarheid en voorwaarden van een dergelijk systeem advies gevraagd aan een expert, die daarover in het *NJB* heeft gepubliceerd.⁶⁷ Omdat de juridische faculteiten onduidelijkheid lieten bestaan over hun definitie van wetenschap, konden niet direct heldere criteria worden geformuleerd voor de beoordeling van artikelen. Daarom is besloten om een proef te doen met bijdragen van auteurs die vrijwillig onderworpen wilden worden aan de nieuwe procedure. Maar in de kleine Nederlandse gemeenschap van wetenschappelijk actieve juristen bleek het ingewikkeld om dit type beoordeling effectief te maken. De identiteit van de auteur kon al gauw worden afgeleid uit de keuze van het onderwerp, de stijl en de aangehaalde literatuur. Het experiment is dan ook gestopt. De discussie over de ‘wetenschappelijke’ kant van het juridisch onderzoek is overigens nog niet verstomd.⁶⁸

De redactie heeft de beoordelingstaak vervolgens weer op zich genomen, in een enkel geval ondersteund door een buitenstaander of medewerker. Als het commentaar van de beoordelaar klaar is, neemt het redactie bureau de zaak over. De auteur wordt op de hoogte gesteld van de verdere gang van zaken. Uit de jaarverslagen 1975-2007 komt naar voren dat ongeveer een derde van de artikelen werd afgewezen. Alleen in jaren van beperkt aanbod was dat niet meer dan een kwart, omdat in de bijdragen dan sterker redactioneel werd ingegrepen. Voor geaccepteerde stukken werd overleg gevoerd met de auteur over noodzakelijke aanpassingen, die uiteindelijk leidden tot een tekst die drukklaar gemaakt kon worden.

Het *NJB* heeft zich altijd geprofileerd als een wetenschappelijk blad en wil dat ook blijven. De onafhankelijke positie van de redactie heeft nooit ter discussie gestaan, maar de onafhankelijkheid van auteurs wel. In de juridische wereld is men immers vaak partij. Dat hoeft geen belemmering te zijn, maar de redactie vraagt wel om deze partijdigheid duidelijk aan te geven in het artikel.

Lange tijd waren de taakomschrijving van de redactie en de taakverdeling tussen uitgever en redactie gebaseerd op mondelinge afspraken. Door de toegenomen juridificering van de maatschappij, de formalisering van de interne verhoudingen binnen het uitgeefconcern en een intern conflict over

inkrimping en verhuizing ontstond de behoefte aan een redactiestatuut. Dat is er begin deze eeuw gekomen. Volgens dit statuut is de redactie verantwoordelijk voor een kwalitatief hoogwaardig en kritisch tijdschrift, gericht op een zo groot mogelijk algemeen juridisch lezerspubliek.

Belangrijk in de relatie tussen uitgever en redactie is de verantwoordelijkheid voor de continuïteit van de doelstellingen en identiteit van het *NJB*. Artikel 16 van het huishoudelijk reglement zegt: ‘Redactie en uitgever zijn gezamenlijk rechthebbende op het *NJB*.’ Fundamentele beslissingen met betrekking tot het tijdschrift moeten derhalve in onderling overleg worden genomen. In de praktijk geeft dat twee beperkingen. De redactie kan niet zomaar besluiten om naar een andere uitgever te gaan en de uitgever kan niet alleen besluiten tot zaken als koerswijziging of opheffing.

In 2004 moest het Wolters Kluwerconcern drastisch gaan snijden in de kosten. Ook het *NJB* werd daarmee geconfronteerd. Een van de maatregelen die de uitgever voor ogen stond, was de halvering van het redactie-bureau en de overheveling van een deel van de werkzaamheden naar Deventer. Dit voor-nemen leidde tot een conflict tussen redactie en uitgever. Voor even werd een klein deel van het werk naar Deventer verhuisd, terwijl het ingekrompen redactie-bureau in Alphen aan den Rijn werd gehuisvest. Dat bleek niet goed te werken, omdat de redactievergaderingen steeds in Den Haag werden gehouden. Na enige tijd heeft de uitgever toegestemd in een terugkeer naar Den Haag.

Uitgever: van dragen van cultuur naar bijdragen in de winst

In de afgelopen veertig jaar is de relatie tussen redactie en uitgever sterk veranderd. In 1988, bij het 150-jarig bestaan van uitgeverij Tjeenk Willink, prees de redactie zich gelukkig met de aard van de relatie:

Tussen uitgeverij en redactie is een levendiger en intensiever band ontstaan dan wellicht vroeger het geval was. Initiatieven vanwege de redactie tot veranderingen in het blad werden even welwillend overgenomen als omgekeerd initiatieven van de uitgeverij. Scherpe tegenstrijdigheden tussen redactionele en commerciële belangen hebben wij niet ervaren. Dat heeft ons inziens ook te maken met de waarden-georiënteerde commercialiteit van de uitgeverij, die in een lange traditie wortelt. De elders in de mode geraakte snelle winstmaximalisatie, het onbarmhartig en totaal uitbuiten van de financiële mogelijkheden zonder oog voor andere belangen, kortom het zakendoen van de non-culturele parvenu, is deze uitgeverij vreemd gebleven. En – hoe verheugend – dat heeft geloond. In het opzicht van omzet, standing en reputatie groeit en bloeit de uitgeverij onverminderd fraai.⁶⁹

Deze situatie bleek al snel achterhaald. In 1990 werden na diverse fusies de Nederlandstalige juridische onderdelen samengevoegd in Wolters Kluwer Nederland. Daardoor kreeg het bedrijf 31 van de ruim honderd Nederlandse juridische tijdschriften onder zijn hoede.⁷⁰ Naast het *NJB* is dat bijvoorbeeld *Nederlandse Jurisprudentie* met een wekelijks aanbod van uitspraken van de Hoge Raad der Nederlanden, het Europese Hof van Justitie, het Europees Hof voor de Rechten van de Mens en een selectie uit Nederlandse gerechtshoven en rechtbanken. Verder omvat het fonds meer gespecialiseerde bladen, zoals *WR Tijdschrift voor Huurrecht*, het tijdschrift *Ondernemingsrecht* en het (bijna anderhalve eeuw oude) *Weekblad Fiscaal Recht*.

Uitgeverijen kwamen in het laatste decennium van de vorige eeuw voor drie grote uitdagingen te staan: digitalisering, internationalisering en specialisering. Wolters Kluwer heeft alle drie tegelijk aangepakt in het kader van een ambitieuze en veelomvattende internationale groeistrategie. Daardoor is er ook voor de Nederlandse bedrijven veel veranderd. Het *NJB* merkte dat het daarvan de voordelen kon plukken, zoals de snelle overstap op online-activiteiten, maar dat het ook onderworpen werd aan striktere financiële normen. Dat gaf spanningen met de redactie, die bestond uit professionals met veel aanzien binnen de beroepsgroep en voor wie winst maken geen grote rol speelde.

Auteurs: concentratie op wetenschap

Sinds de jaren 1970 maakt de redactie jaarlijks een auteursanalyse. Uit die overzichten blijkt dat de verdeling over categorieën auteurs uitzonderlijk stabiel is. Gemiddeld 60 procent bestond uit hoogleraren en universitair docenten, de rechterlijke macht en de advocatuur namen elk voor tien procent deel en de overige twintig procent bestond vooral uit ambtenaren.

De redactie heeft veel pogingen ondernomen om meer evenwicht in de verhoudingen te krijgen, want ze vreesde dat het overwicht van auteurs uit de wetenschap de praktijkmensen zou kunnen afschrikken, als lezer en als potentiële auteur. Maar het bleek moeilijk experts uit de praktijk aan te sporen om voor het *NJB* te schrijven. De verschillen in bereidheid om als auteur op te treden, zijn wel te verklaren. Hoogleraren, docenten en advocaten zijn vrij onafhankelijk in hun uitingsmogelijkheden en publiceren is voor de eerste groepen ook onderdeel van hun functie. Voor leden van de rechterlijke macht en ambtenaren is dat veel minder het geval. Een en ander kon overigens veranderen zodra de betreffende overheidsdienaren niet meer in functie waren; een voorbeeld is het artikel over de positiebepaling van het Bundesverfassungsgericht ten aanzien van het Verdrag van Maastricht.⁷¹

Bedrijfsjuristen bleken helemaal weinig op te willen treden als auteur, omdat onder hen de vrees leefde dat publieke standpuntbepalingen het bedrijfsbelang kunnen schaden.⁷²

Waarom schrijven juristen in het *NJB*? Daarover is uit onderzoek niet veel bekend, maar de redacteurs hadden er een behoorlijk goed beeld van. Het belangrijkste motief van de auteurs was invloed uitoefenen op nieuwe wetgeving en de praktijk van de rechtspraak. Zeker speelde ook mee dat sommigen naam wilden maken als hoogleraar, advocaat of notaris.⁷³ Hierin is in de afgelopen decennia niet veel veranderd.⁷⁴ Financiële motieven spelen in elk geval geen rol meer, want het auteurshonorarium is afgeschaft.

Universiteiten hebben jarenlang een steeds grotere druk uitgeoefend om te publiceren in (internationale) specialistische tijdschriften. De bereidheid van experts die aan een wetenschappelijke instelling verbonden zijn om voor het ‘algemene’ *NJB* te schrijven, is daardoor flink verminderd. Het effect daarvan is overigens kleiner dan in andere disciplines, omdat er in de rechtswetenschappen geen lijst bestaat van ‘wetenschappelijk’ erkende tijdschriften. Laat staan dat er een erkende categorisering is van de kwaliteit van een tijdschrift op basis van een impactfactor of afwijzingspercentage. Al lange tijd ervaren velen deze situatie als onbevredigend.⁷⁵ De decanen van de juridische faculteiten hebben daarom gepoogd consensus te bereiken in de formulering van eisen die aan rechtswetenschap gesteld mogen worden. Ook de *NJV* heeft in dit debat een belangrijke rol gespeeld, met een degelijk preadvies over dilemma’s in de kwaliteitsbeoordeling van rechtswetenschappelijk onderzoek. Het debat heeft niet tot consensus geleid.⁷⁶

Feminisering blijft nog altijd achter

In de juridische wereld trad na 1980 een sterke feminisering op. Was in 1975 nog maar een op de vier afstuderenden aan de rechtenfaculteiten vrouw, in 1990 was dat al bijna de helft en sindsdien is het aandeel steeds verder gestegen. Die verandering heeft langzaam doorgewerkt in de beroepsuitoefening. Was in de rechterlijke macht, de advocatuur en het notariaat in 1965 minder dan 10 procent vrouw, intussen is dat voor al deze beroepen de (ruime) meerderheid.⁷⁷

Overigens geldt voor al deze sectoren dat het aandeel van vrouwen sterk terugloopt naarmate de functie hoger is, iets wat ook aan universiteiten speelt. Hoewel de instroom van promovendi voor het overgrote deel bestaat uit vrouwen, was van de hoogleraren in 2014 nog steeds maar 22 procent vrouw (zie tabel 2.3).

In deze periode ontstond veel belangstelling voor het onderwerp ‘gender’ met als gevolg de oprichting van vrouwenstudies aan diverse universiteiten

en de oprichting van gespecialiseerde tijdschriften. In de juridische sector was dat *Nemesis; Tijdschrift over Vrouwen en Recht*, dat tweemaandelijks verscheen. Het werd in 2003 opgeheven vanwege een gebrek aan auteurs en abonnees.

Er was voor de eeuwwisseling ook een zekere tendens tot feminisering waarneembaar onder *NJB*-abonnees; in een aantal onderzoeken bleek toen ongeveer een derde van de respondenten vrouw. Recentere gegevens zijn er niet.

Pas na de jaren tachtig groeide de rol van vrouwen binnen het *NJB*. Sinds die tijd wordt het redactie bureau geleid door een vrouw en zijn er steeds drie tot zes vrouwen lid geweest van de groep medewerkers. Vanaf 1987 werden weer vrouwen opgenomen in de redactie, meestal een, bij uitzondering twee (op een totaal van zeven). Het beperkte aandeel was niet het gevolg van onvoldoende aanbod, maar bij de aanstelling van nieuwe redacteuren had de redactie duidelijk meer moeite als het vrouwen betrof. Kennelijk stuitte ze bij benoemingen op dezelfde barrières voor diversificatie als de voornaamste juridische instellingen en organisaties.

De redactie maakte zich overigens wel druk over de positie van de vrouw in het recht en binnen het *NJB*. Zo gaf de redactie een boek uit over internationaal recht en vrouwen.⁷⁸ Ook analyseerde ze de mogelijkheden om vrouwonvriendelijke advertenties te weren.⁷⁹ Het belangrijkste voorbeeld is een in het blad opgenomen advertentie van Philips voor een dicteermachine. In kapitale letters spreekt een man zijn secretaresse toe: 'Tineke, luister 'ns: Zo natuurgetrouw krijg je voortaan mijn opgenomen stem altijd te horen.' Op de redactie werd op uitgever Tjeenk Willink een beroep gedaan om dergelijke discriminerende advertenties niet meer in het *NJB* op te nemen. De verdere gang van zaken is interessant, vooral omdat duidelijk wordt hoe de verhoudingen tussen de verantwoordelijkheden van directie en uitgever liggen. De redactie liet daarop in het tijdschrift weten:

Toen de advertentie opnieuw werd aangeboden is de uitgever in de weer geweest om haar te doen wijzigen. Dit lukte niet. Daarop heeft de uitgever ons geraadpleegd. Wij hebben de hoofddirectie van Philips Nederland benaderd, die desondanks in haar vrouwonvriendelijke houding bleef volharden. De uitgever voelde zich niet geroepen de advertentie te weigeren. Wij kunnen de uitgever niets verbieden. Vandaar.⁸⁰

De inbreng van vrouwen als auteur lag gedurende de periode 1990-2017 op ongeveer twintig procent. Gezien de stijging van het totale aantal vrouwelijke juristen kan deze relatieve stagnatie over een periode van bijna 30 jaar een achteruitgang worden genoemd. Het aandeel is wel vergelijkbaar met de

percentages voor redactie en medewerkers. Waren de redenen voor een beperkte deelname van vrouwen aan de redactie nog te verklaren uit de vereisten voor selectie, zo'n reden is moeilijk te bedenken voor auteurs. Er zijn dus kennelijk andere factoren in het spel. Voor zover bekend is daar geen onderzoek naar gedaan.

Nieuwe onderwerpen

In de loop van de jaren 1980-2020 is het aandachtsgebied van het *NJB* verschoven. De redactie heeft daar inzicht in proberen te krijgen door het aantal artikelen per breed vakgebied te turven. Rond 1990 waren de meest behandelde terreinen als vanouds staatsrecht, strafrecht, privaatrecht en rechtspleging, maar daarna verschoof de aandacht. Een onderwerp waar volop over werd geschreven, was de invoering van het Nieuw Burgerlijk Wetboek (NBW). Daarover verscheen van 1981 tot 1983 de serie 'NBW in het *NJB*'.

Gebieden als rechten van de mens, milieurecht en internationaal publiek en privaatrecht werden steeds belangrijker. Door de schaalvergroting van markten en het optreden van externe effecten is de Europese dimensie van regelgeving op al deze gebieden sterk gegroeid. Het leidde tussen 1980 en 2000 tot bijna een verdubbeling van het vijfjarig gemiddelde van het aantal nieuwe Europese verordeningen en richtlijnen (van 6400 naar 11.400).⁸¹ Het *NJB* besteedde ruime aandacht aan zulke onderwerpen. Als recent voorbeeld van de belangstelling voor de doorwerking van Europees recht in een Nederlandse milieukwestie kan de serie artikelen over de Urgendzaak genoemd worden. In deze rechtszaak werd de Staat verplicht de uitstoot van broeikasgassen sterk terug te dringen om te voldoen aan eisen van het Europees Verdrag van de Rechten van de Mens. Een uitspraak met grote implicaties voor de rolverdeling tussen rechter en wetgever in een democratische rechtsstaat.

In toenemende mate drong in de maatschappij het besef door dat het vastleggen van zaken via wet- en regelgeving (juridificering) fors was doorgeschoten,⁸² een belangwekkend onderwerp waaraan het *NJB* veel aandacht besteedde. In de loop van de jaren tachtig kwamen de nadelen daarvan aan het licht. Er ontstonden steeds meer conflicten tussen regels die verschillende doelen dienden. De bureaucratisering die hiervan het gevolg was, leidde tot overbelasting van organisaties, tot vertraging in besluitvorming en uitvoering, en tot oplopende kosten voor het bedrijfsleven en de maatschappij. Omdat het naleven van veel gedetailleerde regels ingewikkeld bleek, ging men zelf bepalen of naleving zin had of niet. De overheid ging daarin mee door de handhaving los te laten. Als gevolg van het gedoogbeleid daalde het respect voor regelgeving en zelfs voor de hogere rechtsregel, de wet.



6.7 Rechtspraak in de praktijk. Leden van de Hoge Raad der Nederlanden op 24 mei 2019. Vicepresident Kees Streefkerk (1955) doet uitspraak in de controversiële Urgendzaak.

Daarop werd deregulering een speerpunt van beleid, zowel op Europees, nationaal als lokaal niveau. Het streven daarvan was overbodige regels af te schaffen en bestaande nuttige regels eenvoudiger te formuleren, met voldoende beleidsvrijheid voor de praktijk. Deze beleidsomslag resulteerde in de uitwerking van het project Marktwerking, Deregulering en Wetgevingskwaliteit, waaraan van 1994 tot 2003 is gewerkt.⁸³ Het lijkt alsof die programma's de trend wel wat hebben kunnen ombuigen, maar niet hebben kunnen keren.⁸⁴

Deregulering bleek in de praktijk nog niet zo eenvoudig. Daarop zocht de overheid naar nieuwe wegen. Ze probeerde conflicten tussen regels weg te nemen door omvattende wetgeving, zoals het zorgverzekeringsstelsel dat in 2006 werd ingevoerd. Bovendien kwam er meer aandacht voor het voorkomen van onnutte regulering door een effectanalyse van plannen voor ze werden ingevoerd.⁸⁵ Ten slotte wilde men de handhaving verbeteren door de oprichting van semiautonome controlerende instanties en zelfstandige bestuursorganen (autoriteiten). Een voorbeeld is de Autoriteit Financiële Markten, die sinds 2002 naleving controleert van de regels die de soliditeit van de financiële instellingen waarborgen. Een ander voorbeeld is de Nederlandse Zorgautoriteit, die sinds 2006 toezicht houdt op zowel zorgaanbieders als verzekeraars.

Technologie en recht is een ander onderwerp dat regelmatig behandeld wordt in de kolommen van het *NJB*. Voorbeelden zijn artikelen over robotrecht-spraak, *smart contracts*, aansprakelijkheid voor zelfrijdende auto's en *blockchain*.

Een scherpe indeling en nieuwe rubrieken

Vanaf zijn oprichting heeft het *NJB* een tweedeling van zijn inhoud aangehouden. Het eerste deel betrof de wetenschap en opinie. Dit was het gedeelte, dat aan het blad status verleende; het was onderwerp van review door de redactie. Het tweede deel betrof het informatieve gedeelte, dat moest vooral bruikbaar zijn in de praktijk: met info over wetgeving, rechtspraak, interviews, uittreksels van de inhoud van andere tijdschriften en personalia. Dat gedeelte werd door het redactie bureau verzorgd.

Het was voor de redactie niet gemakkelijk om een continue goede mix van wetenschap, opinie, praktijk en feitelijke informatie te presenteren.⁸⁶ De voorkeuren van de diverse lezersgroepen verschilden en ook het aanbod van kopij wisselde sterk. Ze dacht in 1983 een 'gouden regel' te formuleren: het wetenschappelijk/opiniërend gedeelte van het *NJB* mocht nooit minder dan de helft van het aantal pagina's beslaan. Dat bleek moeilijk vol te houden, want niet alleen wilde de lezer steeds meer korte, signalerende artikelen,⁸⁷ ook leverden auteurs minder wetenschappelijke bijdragen, terwijl het informatieaanbod alleen maar toenam. Daarom werd de 50 procentnorm niet meer strikt in acht genomen.

In 1980 werd de rubrieksindeling aangepast. Er kwamen enkele nieuwe rubrieken bij.⁸⁸ Voor de eerste nieuwe rubriek, 'Rechtspraak', werd meteen de nodige plek ingeruimd, want er bleek in toenemende mate behoefte aan te bestaan. Een tweede rubriek was 'Hof van Justitie van de EG', waaruit een erkenning spreekt van het toegenomen belang van de Europese Unie. Later kreeg ook 'Kronieken van het recht' een eigen plek, zodat de gespecialiseerde jurist bij kon houden wat er in aanpalende vakgebieden plaatsvond. Daarnaast werden interviews opgenomen met vooraanstaande juristen, zoals de voorzitter van de Raad van State, de president van de Hoge Raad, presidenten van Internationale Tribunalen en de nationale ombudsman. Verder verscheen 'Uit de pers', waarin voor juristen belangrijke stukken werden vermeld die de publieke opinie sterk beïnvloedden. Ten slotte werd 'De Staat van het Recht' geïntroduceerd. Tweemaal per jaar bracht een specifieke aflevering van het blad de meestal gespecialiseerde lezer op de hoogte van de ontwikkelingen in de vele hoofd- en nevenrechtsgebieden.

In het eerste decennium van deze eeuw werd de indeling opnieuw aangepast. Het eerste gedeelte omvatte vier typen bijdragen: Wetenschap, Focus, Essays en Opinie; zij vormden samen de kern van het tijdschrift. Daarnaast

kwamen in het tweede gedeelte nieuwe rubrieken: Rechtspraak, Boeken, Tijdschriften, Wetgeving, Nieuws, Universitair nieuws, Personalialia en Agenda.

Verder werd een belangrijk deel van een aflevering ingenomen door advertenties, maar in de laatste decennia is het daarmee bergafwaarts gegaan. In 1984 had twee derde betrekking op de werving van personeel en een derde op de verkoop van commerciële producten. Tot de eerste groep adverteerders behoorden juridische instellingen, zoals advocatenkantoren en rechtbanken. De commerciële adverteerders vormden een bont gezelschap: banken, uitgeverij, automatiserders en kantoorinrichters. De laatste jaren zijn de advertenties praktisch geheel verdwenen; alleen op de binnenzijden van het omslag worden nog enkele advertenties geplaatst en ook in de digitale versie, waarover later meer, komen praktisch geen advertenties voor.

Een modern uiterlijk

De aanvankelijke vormgeving had lange tijd voldaan, maar allengs werden de nadelen ervan te groot. Een jubileum was het juiste moment om veranderingen door te voeren. In 1977, bij het ingaan van de 51^e jaargang, werd het uiterlijk ingrijpend gewijzigd. Dat was ook nodig, gezien de grotere technische mogelijkheden, de gewijzigde lezersvoorkeuren en de veranderde doelmatigheidseisen. Allereerst werd overgestapt van A5- op A4-formaat, zodat de tekst in twee kolommen gezet kon worden. Daardoor kon op hetzelfde aantal pagina's ongeveer 40 procent meer tekst geplaatst worden. Niet alle lezers waren blij met deze verandering: sommigen vonden dat het A4-formaat ingebonden te hoog werd voor de boekenkast. Verder werd het tijdschrift persoonlijker gemaakt door elk artikel te voorzien van een auteursfoto en werd de deftigheid verminderd door academische titels weg te laten en eventueel zelfs voornamen in plaats van voorletters te vermelden.

In 1983 werd de vormgeving van *NJB* opnieuw onder handen genomen, om nog meer ruimte voor de inhoud te creëren en het blad nog aantrekkelijker te maken. Sindsdien heeft elk nummer een ongeveer drie keer grotere omvang dan zijn voorgangers. Dat is ook in boekenkast zichtbaar: de vijftien jaargangen van 1985 tot 2000 zijn elk bijna tien centimeter dik (ongeveer 4200 pagina's per jaar). Ze nemen meer plankruimte in beslag dan de 60 voorafgaande jaargangen samen. Nadien schommelde de omvang van de jaargangen enigszins, maar gemiddeld bedroeg ze zo'n 2500 pagina's.

In diezelfde periode vroeg men zich af hoe de omzet uit advertenties vergroot kon worden. Veel adverteerders vonden het blad stoffig, omdat er geen kleur werd gebruikt en de tekst sterk overheerste. Daarom werd eerst een steunkleur toegepast en verschenen in de jaren 1990 ook fullcolour-advertenties.

Vanaf 2000 bleek dat de gemiddelde lezer een visueel nog aantrekkelijker blad wilde ontvangen. Dat leidde opnieuw tot een aantal veranderingen. Het omslag werd voorzien van een duidelijk, veelkleurig logo en ook de inhoud kreeg meer kleur (zie kleurenkatern). Zo werd de rubriek ‘Rechtspraak’ op roze papier gedrukt om de herkenbaarheid te vergroten. Verder werden artikelen voorafgegaan door een korte samenvatting, zodat de lezer snel kennis kon nemen van de essentie zonder het geheel door te moeten ploegen. Artikelen werden gezet over twee kolommen, met noten in de marge voor een snelle vindbaarheid. De overige inhoud werd over drie kolommen gezet. Ten slotte kwamen er meer illustraties en foto’s, maar met een zekere beperking: lezers vonden dat het *NJB* niet te glossy moest worden, want ze hechtten aan een seriëuze uitstraling.

De titel

In 1990 werden alle ondertitels geschrapt; vanaf toen ging het blad door het leven met alleen de titel *Nederlands Juristenblad*. Daar was een goede reden voor, want het tijdschrift stond in de praktijk helemaal los van *Nederlandse Jurisprudentie*. Bovendien was de herinnering aan het *Weekblad van het Recht* volledig vervaagd en was de band met de *NJV* zo zwak geworden, dat er nauwelijks nog inhoud aan werd gegeven.

De eerste decennia werd de naam niet of nauwelijks afgekort; in verwijzingen naar eerdere artikelen stond de volledige naam: ‘*Nederlandsch Juristenblad*’. Slechts heel enkel kwam in een tekst de verwijzing naar het ‘*Ned. Juristenblad*’ voor. Vanaf 1955 gebruikte men in toenemende mate ‘*N.J.B.*’, ‘*N.J.Bl.*’ en later ook ‘*NJB*’.⁸⁹ Naar buiten toe werden aanvankelijk ook geen afkortingen gebruikt. In overeenstemming met de algemene trend is *NJB* allengs in het dagelijks gebruik doorgedrongen. Zo ver zelfs, dat in 2006 werd besloten de afkorting prominent te gaan gebruiken voor de presentatie van het tijdschrift: het staat in een fors corps en in meerdere kleuren op het omslag, met daaronder in klein corps de volledige naam.⁹⁰

Bedrijfsvoering

Bij een commerciële uitgever worden de cijfers van individuele producten uit concurrentieoverwegingen niet gepubliceerd. Dat doet het Kluwerconcern ook niet met cijfers voor het *NJB*. Om toch iets over de bedrijfsvoering te weten te komen, moeten we dus werken met grootheden die wel bekend zijn, zoals het aantal abonnementen en de prijs, het aantal advertentiepagina’s en verder met aannames om een beeld te schetsen van de inkomsten, kosten en winst.

Voor het laatste kwart van de vorige eeuw geven de berekeningen aan dat het *NJB* voor zijn inkomsten in hoge mate (twee derde tot driekwart) afhankelijk was van abonnementen. De bijdrage van advertenties in de totale inkomsten beliep een kwart tot een derde.⁹¹ Nadien is het aandeel van advertenties teruggelopen tot praktisch nul. Eenzelfde trend is bij vergelijkbare tijdschriften waar te nemen. Doordat de doelgroep minder goed werd bereikt, werd het tijdschrift minder aantrekkelijk voor adverteerders. Die verschoven hun aandacht bovendien naar internetgerelateerde media.

Als gevolg van de daling van de totale inkomsten moesten de kosten omlaag, wat gerealiseerd is door diverse ingrepen. Allereerst werd het auteurs-honorarium afgeschaft. Verder ging de uitgever over op een efficiënter zetproces en nog later is het opmaakwerk aan een bedrijf in India overgedragen. De voorbereiding werd steeds meer door het redactie bureau gedaan via het programma Woodwing.

Het *NJB* heeft zeker tot 2000 waarschijnlijk een redelijke tot goede winst gemaakt. Het blad had een overhead- en winstpercentage opgelegd gekregen van bijna de helft van de omzet. Als gevolg van de terugloop van abonnees en het vrijwel wegvallen van advertenties zal deze marge sindsdien flink onder druk zijn komen te staan.

Van print naar digitaal

In de omschakeling naar onlineactiviteiten liep het *NJB* voor op de meeste andere tijdschriften. Zo had het al eind vorige eeuw zowel een algemeen toegankelijke website als een speciale website voor abonnees, met de inhoud van het tijdschrift. Het kon profiteren van de ervaring van zijn uitgever, die op dit gebied een voorsprong had genomen en bereid was flink te investeren in de vervolmaking van het digitale *NJB*.⁹² Het nieuwe aanbod werd echter niet direct op waarde geschat: rond 2000 vond slechts 14 procent van de lezers daadwerkelijk de weg naar de website. In de jaren daarna groeide het gebruik van elektronische producten snel, mede doordat het aanbod aantrekkelijker werd gemaakt. In 2005 werd *NJB Signaal* aangekondigd, een dagelijkse nieuwsbrief met doorklikmogelijkheden naar uitgebreide informatie elders op internet. Om de toegang eenvoudiger te maken, is samen met het kennisplatform voor juristen Recht.nl even een poging gedaan om een site op te zetten, maar Wolters Kluwer gaf de voorkeur aan een bedrijfseigen oplossing, de informatieportal Navigator. De geboden informatie is breed en beslaat onder andere wet- en regelgeving, jurisprudentie, artikelsgewijze commentaren en vakliteratuur. Het beginscherm geeft bijvoorbeeld de mogelijkheid om in te loggen en snel te zoeken, en er zijn links naar specifieke collecties en thema's. Vanaf

2007 zijn via deze portal alle publicaties uit het *NJB* beschikbaar. Ze worden door cliënten van Kluwer vaak als pakket afgenomen, in combinatie met andere digitale uitgaven.

Op de eigen site van het *NJB* (njb.nl) streefde de redactie ernaar internet- en tijdschriftpublicaties elkaar te laten aanvullen en ondersteunen, bijvoorbeeld door lange artikelen op de site te plaatsen en een kortere versie in het blad. Verder is er allerlei aanvullende informatie te vinden: bijlagen, literatuurlijsten, extra voetnoten, uitwerkingen, relevante wetsteksten en jurisprudentie. Op die manier kunnen wetenschappelijke signalementen in het blad worden opgenomen, terwijl het volledige artikel of de *working paper* beschikbaar komt via (een link op) de *NJB*-site. In 2014 werd een nieuwe, aantrekkelijke website geïntroduceerd, waarop het laatste nieuws en de populaire blog (*NJBlog*) in het oog springen. *NJB/Navigator* en njb.nl werden in 2020 gezamenlijk ruim 400.000 keer bezocht, waarbij 1,1 miljoen pagina's werden geraadpleegd. Dit suggereert een groter bereik dan ooit, maar het blijft onduidelijk of de impact van het tijdschrift nu ook groter is dan in het papieren tijdperk.

Als gevolg van het beschreven transitieproces van papier naar digitaal werd in 2018 65 procent van de omzet van het *NJB* gerealiseerd via internet en nog maar 35 procent via drukwerk. Het verdienmodel is ook veranderd. De inkomsten komen volledig uit de bedragen die de gebruikers betalen voor de toegang tot de inhoud. De kosten worden vooral gemaakt door redactionele bewerking vooraf van die inhoud.

Evaluatie

Na bijna een eeuw *NJB* laat de vraag zich stellen wat het blad heeft bereikt. Heeft het de verwachtingen van zijn oprichters waargemaakt? Heeft het een bijdrage geleverd aan de rechtswetenschap? Hoe heeft het zich aangepast aan de veranderende eisen van zijn lezers? En niet te vergeten: wat was de maatschappelijke impact van zijn artikelen? Waarschijnlijk zijn er in het verleden vele momenten geweest waarop de belangrijkste redactieleden zich deze vragen hebben gesteld. Vooral jubilea zijn uitgelezen momenten om terug te kijken en een blik te werpen op de toekomst. Helaas lijken de redacties van het *NJB* die behoefte niet sterk te hebben gevoeld, want er is weinig schriftelijk overgeleverd.

Zelfevaluatie

Bij het 10-jarig jubileum (1936) gaf oprichter Van Oven geen terugblik. En begin jaren 1950 vond de redactie het 25-jarig bestaan evenmin belangrijk; het

heeft er slechts kort melding van gemaakt. Bij het 50-jarig jubileum in 1975 werd een evaluatie van het tijdschrift opgedragen aan *eminence grise* Gerard Langemeijer, die lang de rechterhand van oprichter Julius van Oven is geweest en hem ook opvolgde als voorzitter van de redactie. In zijn rede memoreert hij dat het blad altijd zijn oorspronkelijke missie is blijven nastreven en daarvoor de nodige aanpassingen in het uiterlijk heeft doorgevoerd. Hij plaatst de ontwikkeling van het *NJB* in het kader van de grote maatschappelijke veranderingen en verklaart teleurgesteld te zijn, dat het blad geen voortrekkersrol heeft vervuld. Waarschijnlijk was hij hier toch te negatief, want uit het grote aantal keren dat het *NJB* werd geciteerd tijdens de beraadslagingen in de Eerste en Tweede Kamer blijkt dat zijn stem wel degelijk werd gehoord.⁹³

Bij het 75-jarig jubileum in 2000 trad de redactie als geheel naar voren. In haar herdenkingspagina stelde ze vast dat het credo van oprichter Van Oven nog steeds geldig was en juist door zijn algemeenheid ook in de verre toekomst zal kunnen worden onderschreven. Binnen de doelstelling konden zich de meest uiteenlopende veranderingen voltrekken. De redactie stelt vast dat het *NJB* zich op drie punten heeft aangepast aan veranderingen: de maatschappelijke context, de vorm van presentatie en de verwachtingen van de doelgroep. Over de context schrijft ze: ‘Een rechtssysteem met 8 miljoen natuurlijke personen is iets anders dan wanneer het om 16 miljoen gaat, een mono-culturele samenleving is ongelijk aan een multiculturele, een strikt nationaal rechtstelsel verschilt van een deelstelsel binnen een supranationaal geheel.’⁹⁴ De redactie is tevreden over de mate waarin het blad met zijn tijd is meegegaan: ‘Het huidige blad is niet meer te vergelijken met het vroegere. De functie mag dan het verstrekken van informatie zijn gebleven, de omvang, vorm en presentatie van die informatie zijn niet meer dezelfde.’⁹⁵ De redactie geeft in dit speciale jubileumnummer de ruimte aan vertegenwoordigers van de deelgroepen om de veranderingen in hun segment te schetsen. Het gaat dan over ‘de groepen die van het begin af aan het blad als abonnees en auteurs hebben geschraagd. Dat zijn er zeven: wetenschap, rechterlijke macht, openbaar ministerie, advocatuur, notariaat, overheid en bedrijfsleven.’⁹⁶

De redactie heeft gemengde gevoelens bij deze terugblik. Zij voelt weliswaar tevredenheid met de maatschappelijke invloed van het *NJB*, omdat het aantal verwijzingen naar het tijdschrift in de Eerste en Tweede Kamer en in kranten op een mooi niveau blijft, maar er zijn ook zorgen, vooral over de oplage. Is er nog wel een rol weggelegd voor tijdschriften als het *NJB*? Het antwoord op die vraag luidt positief: het is en blijft de belangrijkste taak van de redactie van professionele tijdschriften om voor de lezers een weg te banen in de enorme jungle van informatie.⁹⁷

Slotoverwegingen

Eigenlijk is het verbazingwekkend dat voor een zo oude academische discipline als het recht in Nederland pas in 1925 een eigen weekblad is gelanceerd om te voorzien in de behoeften van de beroepsgroep aan actuele wetenschappelijke informatie. Toen het *NJB* eenmaal was geïntroduceerd, wist het zich dankzij een goed samenspel van enkele topjuristen in de redactie en een vastberaden gespecialiseerde uitgever, in korte tijd te positioneren als hét blad voor en door juristen die een bijdrage wilden leveren aan de wet- en rechtsontwikkeling van Nederland. In de gehele periode daarna heeft het *NJB* aan zijn missie vastgehouden, maar het paste waar nodig wel de vormgeving aan zodra de doelgroep daar behoefte aan bleek te hebben. Het blad is er blijvend in geslaagd de fine fleur van de Nederlandse juristen aan zich te binden als redacteur en auteur, bereikte al snel een groot gedeelte van zijn doelgroep van juristen en heeft tot tevredenheid van zijn lezers steeds een grote variëteit aan informatie gegeven. Het *NJB* fungeerde als knooppunt in een flexibel netwerk van wetenschappers en praktijkjuristen. Het had dan ook niet misstaan als het *NJB* door de redactie van de *Canon van het recht* als icoon zou zijn geselecteerd en niet *RM Themis*.⁹⁸

Het *NJB* is gedurende het grootste gedeelte van zijn bestaan uitgegeven door een groot concern. Dat heeft onmiskenbaar voordelen gebracht. Zo heeft het blad dankzij omvangrijke investeringen de stap naar een online-omgeving al vroeg kunnen zetten en kan het zijn lezers interactief laten werken met een breed scala aan juridische info. Het concern biedt gebruikers ook toegang tot aanverwante content. Nadelen bleken er te zijn voor de onderzoeker, want bedrijfseconomische gegevens werden niet onthuld.

Artikelen werden vaak overgenomen door massamedia en ze werden frequent aangehaald in de debatten in de Eerste en Tweede Kamer. Daaruit blijkt de invloed van het tijdschrift op het proces van vernieuwing van de juridische kaders, die de transitie van de Nederlandse maatschappij moesten vormgeven. Het is daarom waarschijnlijk dat het *NJB* die transitie zelf ook heeft bevorderd. Daarbij moet wel aangetekend worden, dat de doelgroep steeds groter is geworden, terwijl de penetratie van de papieren versie in belangrijke marktsegmenten in de afgelopen decennia niet alleen relatief, maar zelfs absoluut sterk is teruggelopen. Onduidelijk is of de groei van de elektronische versie dit heeft kunnen compenseren.

Gemeenschappelijke en specifieke kenmerken

Door diepgaande studies krijgt men ‘kennis aan die talloze kleinigheden, die tezamen de individualiteit uitmaken, en aan het beeld gelijkis en leven geven. Heeft men op deze wijze enkele individuen goed leeren kennen, dan kan men zich vervolgens bij abstractie een voorstelling van de geheele soort, van het algemeene vormen, zonder gevaar te loopen van een hersenschim voor een beeld aan te zien, en een oort te scheppen die op geen enkel voorwerp gelijk.’

Dit citaat is van Robert Fruin (1823-1899),¹ een van de aartsvaders van de Nederlandse geschiedwetenschap. Zijn adagium geldt nog steeds.² In de voorgaande hoofdstukken hebben we vier tijdschriften goed leren kennen: het *Nederlands Tijdschrift voor Geneeskunde*, *De Ingenieur*, de *Economisch-Statistische Berichten* en het *Nederlands Juristenblad*. In dit hoofdstuk maken we de ‘abstractie’ (een vergelijking) om ons een beeld van het ‘algemeene’ te vormen.

Vanouds worstelen onderzoekers met de manier waarop de stap gemaakt kan worden van een specifieke casus naar het algemene patroon. Vergelijking van een aantal casussen is een belangrijke manier om patronen te ontdekken, die weer kunnen helpen causale verbanden op te sporen. In dit hoofdstuk vergelijken we de resultaten van de casestudies met elkaar, waarbij uiteraard de rol van professionele tijdschriften in de transitie van de Nederlandse economie centraal staat. Daarbij proberen we vragen te beantwoorden als: Welke kenmerken zijn gemeenschappelijk en hebben die zich in gelijke zin ontwikkeld? Wat is de invloed van algemene technologische, economische en maatschappelijke trends? Wat is de rol geweest van actoren uit het relevante netwerk van redacties, auteurs, uitgevers en lezers?

De analytische structuur die in hoofdstuk 1 is uitgewerkt en in elk van de casussen is toegepast, vormt de leidraad voor dit hoofdstuk. Alleen de indeling in perioden vervalt. Voor de hele periode van 1850 tot 2020 zullen we per model, en vervolgens daarbinnen voor elke relatie tussen actoren, proberen de ontwikkelingen te distilleren die gemeenschappelijk waren voor alle vier

tijdschriften. Daarna trachten we de factoren op te sporen die deze gemeenschappelijke ontwikkelingen hebben bepaald. Steeds houden we de effectiviteit van de diverse schakels in de overbrenging van informatie uit wetenschap en beroepspraktijk voor ogen. Zonder effectieve communicatie heeft een tijdschrift immers geen impact. Ten slotte vergelijken we de resultaten van de analyse van de onderzochte tijdschriften met die van een beknopte analyse van een controlegroep.

Oorsprong: eerder praktijk dan wetenschap

De vier vergeleken tijdschriften waren de uiting en het instrument van een emancipatoire beweging. Ze hebben de overgang van een beroepsuitoefening begeleid die gebaseerd was op ervaring en overlevering, naar een beroepsuitoefening die gestoeld is op wetenschappelijke kennis, verworven via theoretische analyses en empirische waarnemingen. Het is goed om vooraf de verschillende uitgangspunten van de tijdschriften in beeld te brengen. Het gaat dan om de begindatum, de beroeps- en institutionele achtergrond van de initiatiefnemers, en de plaats van handeling.

De vroegste start had het *Nederlandsch Tijdschrift voor de Geneeskunde* (NTvG). Het eerste nummer verscheen in 1857. Dit blad had in zijn vakgebied al een stevige positie verworven toen het tweede tijdschrift ten tonele verscheen: *De Ingenieur* (1886). Ook dat wist zich al snel stevig te positioneren. Rond dezelfde tijd verschenen tijdschriften op het gebied van economie en rechten, die daar minder goed in slaagden. Pas in het eerste kwart van de twintigste eeuw grepen *Economisch-Statistische Berichten* (ESB in 1916) en het *Nederlandsch Juristenblad* (NJB in 1925) hun kans, en na de Tweede Wereldoorlog konden ze alle vier aan een groei- en bloeiperiode beginnen.

Het NTvG werd in het leven geroepen door de Nederlandse Maatschappij tot Bevordering der Geneeskunst in Amsterdam, een beroepsvereniging van medici. Amsterdam had zich ontwikkeld tot het mekka van de Nederlandse geneeskunde. Het initiatief lag bij praktijkartsen, die ook maatschappelijk actief waren. Al bij de oprichting van het NTvG waren enkele hoogleraren betrokken. Die zouden later een belangrijker rol gaan vervullen.

De Ingenieur heeft, niet verwonderlijk, zijn wortels in Delft, aan de Polytechnische School – de voorloper van de Technische Universiteit Delft –, indertijd de enige plaats in Nederland waar op academisch niveau ingenieurs werden gevormd. Het was eveneens een initiatief van een beroepsvereniging, de Vereniging van Burgerlijke Ingenieurs, later Delftse Ingenieurs, waarin zowel in Delft afgestudeerde praktijkmensen als hoogleraren van de

Polytechnische School actief waren. De echte ontwikkeling van het blad begon echter pas toen het onder de hoede kwam van een sterkere beroepsorganisatie: het Koninklijk Instituut van Ingenieurs (KIVI).

Economisch-Statistische Berichten is een initiatief van de jonge Nederlandse Handels Hogeschool in Rotterdam, de voorloper van de Erasmus Universiteit. Deze hogeschool was door de elite uit het Rotterdamse zakenleven opgericht om een betere wetenschappelijke grondslag te creëren voor beslissingnemers. De groep oprichters was divers, met hoogleraren, studenten en topmensen afkomstig uit het bedrijfsleven en de overheid. Zij waren vooral gemotiveerd om vakgenoten te voorzien van toegankelijke economische en statistische informatie. Er waren geen formele maar wel persoonlijke banden met sleutelfiguren uit de beroepsvereniging van economen, de rechtsvoorganger van de Koninklijke Vereniging voor de Staathuishoudkunde.

Het *Nederlandsch Juristenblad* is een initiatief van een uitgever (Tjeenk Willink), die een gat in de markt zag, omdat bestaande bladen de behoeften van de beroepsgroep niet vervulden. Hij kreeg de volledige steun van de Nederlandse Juristen Vereniging, die al een halve eeuw bestond en het ontbreken van een goed algemeen juridisch blad betreurde. Maar het succes van het NJB was vooral te danken aan de bezielende leiding van de redactie van vooraanstaande juristen.

Het initiatief tot oprichting kwam bij al deze tijdschriften dus niet van wetenschappers die streefden naar een nieuw kanaal voor de publicatie van hun onderzoeksresultaten, maar ging vooral uit van praktijkmensen, veelal gesteund door beroepsverenigingen, die zochten naar een wetenschappelijke grondslag voor de borging van de kwaliteit van hun beroepsuitoefening. Om die reden betrokken ze vanaf de start toonaangevende hoogleraren bij hun blad. De belangrijkste actoren waren zich van meet af aan bewust van de opdracht die zij hadden te vervullen.

Bemiddeling

Grote overeenkomsten in missie

In overeenstemming met hun opdracht hebben de vier tijdschriften als eerste ambitie geformuleerd om dé toonaangevende informatiebron te zijn voor hun doelgroep wat betreft de verspreiding van resultaten van wetenschappelijk en praktijkgebonden onderzoek. Dat is geen verrassing, want op basis van dit criterium zijn de tijdschriften voor deze studie geselecteerd. De doelgroep omvatte voor alle vier zowel afgestudeerden werkzaam in het bedrijfsleven en bij de overheid, leden van de wetenschappelijke staf aan universiteiten als

studenten. Om de gestelde ambitie waar te maken, werden aanvankelijk diepgaande en uitgebreide artikelen gepubliceerd, een benadering die de effectiviteit van de communicatie geen goed deed. De redacties zijn zich vervolgens gaan concentreren op het leveren van goed leesbare artikelen met een beperkte omvang. De wetenschappelijke ambities zijn in de loop van de tijd voor alle vier tijdschriften eerst versterkt en daarna meer of minder vervaagd.

Daarnaast wilden de tijdschriften een platform bieden voor discussies over belangrijke maatschappelijke problemen en beleidsvraagstukken. Daar lag niet alleen een grote opgave, maar ook het typische voordeel van een weekblad in de communicatie met zijn achterban. In de laatste decennia zijn die discussies grotendeels verschoven naar internet. Alle vier tijdschriften hebben uitgebreide websites ontwikkeld, waarbij de kwaliteitscheck van de redactie een belangrijk voordeel is gebleken in de strijd met de omvangrijke concurrentie.

Verder wilden de tijdschriften een signaleringsfunctie vervullen voor relevante ontwikkelingen op hun vakgebied in binnen- en buitenland. Ook zijn ze een rol blijven spelen in het overbrengen van praktische informatie over bijvoorbeeld congressen en publicaties. Het belang dat de redacties aan deze onderdelen hechtten, kan worden afgeleid uit het grote aandeel van dit type informatie in de omvang van losse nummers en jaargangen. Inmiddels is de website hiervoor belangrijker geworden dan het blad zelf. Abonnees hebben steeds de schifting gewaardeerd die de redactie toepaste in het enorme overaanbod aan informatie. Waardering was er ook voor de duiding die auteurs en redacteuren aan de informatie gaven.

In de tweede helft van de negentiende en de eerste helft van de twintigste eeuw moesten academische beroepsgroepen hun plaats in de maatschappij nog veroveren, dan wel bevestigen. Het was daarom logisch dat sommige redacties en uitgevers een rol voor zichzelf zagen in de belangenbehartiging van een beroepsgroep. Maar dat gold niet voor elk tijdschrift; het aantal pagina's dat hiervoor werd ingeruimd, verschilt daarom sterk. In de tweede helft van de twintigste eeuw is de behoefte aan belangenbehartiging via tijdschriften langzamerhand verdwenen. Beroepsverenigingen, onderhouden nu het contact met hun leden via hun website en voor de beïnvloeding van derden gebruiken ze andere kanalen.

De vier tijdschriften hebben, ondanks hun hoge verschijningsfrequentie, incidenteel ook willen voorzien in de behoefte aan eenmalige uitgaven: boeken. Alleen het NTvG heeft dit op wat ruimere schaal gedaan, natuurlijk in samenwerking met zijn uitgever. Het is overigens om bedrijfseconomische redenen met deze activiteit gestopt.

Vanuit boekhistorisch oogpunt is het interessant ook te kijken naar de bibliotheken waarvan deze tijdschriften gebruikmaakten. Drie ervan hebben

gesteund op bibliotheken van derden: *De Ingenieur* op die van het Koninklijk Instituut van Ingenieurs en de Technische Universiteit Delft (en haar rechtsvoorgangers), *ESB* op die van het Nederlands Economisch Instituut en de Erasmus Universiteit Rotterdam (en haar rechtsvoorgangers), en het *NJB* op die van de uitgever. Alleen het *NTvG* had in het verleden de middelen om een grote eigen bibliotheek op te bouwen.

Doelgroep, lezers en bereik

De missie van een tijdschrift geeft een duidelijke richting aan de inhoud. Die is weer afgestemd op een bepaalde doelgroep. De motieven van beroepsbeoefenaren om een professioneel tijdschrift te lezen, zijn het spiegelbeeld van de missie van het blad. Voor alle vier tijdschriften is in de loop van hun bestaan meerdere keren onderzoek gedaan naar de motieven van lezers. De gelegenheid werd dan vaak benut om ook te vragen naar de waardering van de diverse rubrieken en de vorm waarin de informatie werd aangeboden. Een vergelijking van de onderzoeksresultaten brengt een duidelijke verschuiving aan het licht.

In de negentiende eeuw richtte de belangstelling van de lezers zich vooral op de wetenschappelijke bijdragen, vooral op de artikelen over hun eigen specialisme. Tot de Tweede Wereldoorlog waren er weinig middelen om op de hoogte te blijven van ontwikkelingen in je vakgebied. De tijdschriften waren dan ook een ‘must’. In de periode daarna was er steeds meer sprake van specialisatie binnen de werkvelden en richtten lezers zich steeds meer op gespecialiseerde tijdschriften. Hun motief om de vier onderzochte, meer algemeen georiënteerde, tijdschriften te blijven lezen, was hoofdzakelijk dat ze op de hoogte wilden blijven van ontwikkelingen op aanverwante vakgebieden.

Daarnaast was de gerichtheid op Nederlandse beleidsproblemen en -oplossingen een belangrijk motief om deze tijdschriften te lezen. Tot de crisis van 1975-1980 was de positie van de vier tijdschriften binnen hun doelgroep sterk. Hierdoor waren aan de vraagzijde van het bemiddelingsmodel de voorwaarden voor het hebben van maatschappelijke impact vervuld. Na 1980 veranderden de motieven van lezers ingrijpend en de algemene tijdschriften bewogen mee, van de categorie ‘need to know’ naar ‘nice to know’. Met die inhoudelijke verandering was het hebben van maatschappelijke impact niet langer een van de doelstellingen.

Belangrijk is ook het onderscheid tussen zakelijk en persoonlijk. Hoewel precieze gegevens ontbreken, lijkt er een trendmatige verschuiving te zijn opgetreden van de tweede naar de eerste categorie. Was het tot ver in de twintigste eeuw normaal dat je als deskundige een eigen abonnement had op je vaktijdschrift, allengs is dat verwaterd. Die verschuiving blijkt ook uit de

antwoorden die opzeggers gaven op de vraag waarom ze hun abonnement op het betreffende tijdschrift hadden stopgezet. Vaak was tijdgebrek een belangrijke reden, maar eind twintigste eeuw noemden velen ook de mogelijkheid om het tijdschrift op het werk te lezen. In de laatste decennia werd dat nog versterkt door alle mogelijkheden om de informatie online op een veel flexibelere en goedkopere manier te verkrijgen.

Concurrentie: eerst specialistisch en internationaal, later online

Professionele tijdschriften functioneren in een open markt en moeten ervoor zorgen dat zij effectiever zijn als verbindingsschakel tussen wetenschap en praktijk dan andere media. Dat is de vier onderzochte tijdschriften aardig gelukt als het gaat om de concurrentie met andere tijdschriften met een disciplinebrede oriëntatie. De meeste waren al gauw geen directe concurrenten meer omdat ze een lagere verschijningsfrequentie hadden of uitsluitend op wetenschappers gericht waren.

Die concurrentie kwam veel meer van gespecialiseerde tijdschriften. De eerste voorbeelden ervan ontstonden al vroeg in de twintigste eeuw, ze werden sterker in het Interbellum en dat zette zich voort na de Tweede Wereldoorlog. Tegen de concurrentie van gespecialiseerde bladen was niet zo veel te doen, omdat die vaak waren gekoppeld aan het lidmaatschap van een specialistenvereniging. De redacties van de vier tijdschriften hebben ingezien, dat het beste antwoord hierop was complementair te zijn. Dat wil zeggen: informatie geven waarmee de lezers op de hoogte kunnen blijven van ontwikkelingen in relevante vakgebieden en die hun helpt antwoorden te vinden op belangrijke beleidsvraagstukken.

De samenleving raakte steeds internationaler georiënteerd, een trend die vooral na de Tweede Wereldoorlog inzette. Buitenlandse tijdschriften, zeker die met een grote reputatie als *The Lancet*, *Technology Review* en *The Economist*, zijn daardoor grote concurrenten geworden. De vier onderzochte tijdschriften speelden hierop in door meer aandacht te schenken aan internationale (vooral Europese) vraagstukken en aan de gevolgen van alternatieve beleidsopties voor de Nederlandse situatie – een specifiek gebied waarop andere tijdschriften (meer algemene noch specialistische internationale) niet konden of wilden inspelen.

Concurrentie kwam ook nog uit een andere hoek: de weekeindedities van dagbladen, opinie(week)bladen en een gratis tijdschrift als *Intermediair*. De onderzochte tijdschriften hebben die het hoofd geboden door zich nadrukkelijk te concentreren op het leveren van hogere kwaliteit en betere wetenschappelijke onderbouwing.

De afgelopen decennia ontstond ten slotte een geheel nieuwe vorm van concurrentie met de *web based*-informatiebronnen. Deze bieden een uitermate gevarieerd informatieaanbod op een aantrekkelijke en flexibele manier, en zijn ook nog gemakkelijk toegankelijk, via laptop, mobiele telefoon en tablet. De tijdschriften speelden hierop in door aan abonnees veel content via de website aan te bieden, waarbij de meer tijdgebonden informatie (opinions, discussies, evenementen) opvallend werd geplaatst. Publiceren op het web heeft als voordeel dat informatie op elk moment kan worden toegevoegd, maar ook dat de artikelen in het papieren tijdschrift konden worden ingekort, met verwijzing naar een uitgebreide versie op de website.

Beroepsvereniging: verschillende rollen en tanende invloed

Veel beroepsbeoefenaren werkten binnen hun bedrijf of instelling relatief alleen en waren voor hun functioneren afhankelijk van regelmatige contacten met beroepsgenoten elders. Beroepsverenigingen waren zich daarvan sterk bewust en stimuleerden om die reden onderlinge contacten en de uitwisseling van wetenschappelijke kennis en praktijkervaringen. Zij wilden daarnaast richting en inhoud geven aan de discussie over grote maatschappelijke opgaven. Bij sommige verenigingen stond ook belangenbehartiging van leden hoog op de agenda. Om hun doelen te bereiken, boden zij een forum voor onderling overleg en versterking van collegialiteit.

In de negentiende en twintigste eeuw was het tijdschrift een van de voornaamste mogelijkheden om vorm te geven aan de doelstellingen van een beroepsvereniging. Een goed tijdschrift kon de leden informeren over ontwikkelingen op het vakgebied en fungeren als communicatiemiddel tussen bestuur en leden. Bij de oprichting van tijdschriften hebben beroepsverenigingen vaak een belangrijke rol gespeeld en de behoefte aan samenwerking bleef langdurig aanwezig, omdat de doelstellingen van beide elkaar verregaand overlaptten. Allerlei vormen werden uitgetoet. Zo werd de band tussen tijdschrift en beroepsvereniging vaak bevorderd door leden een flinke korting te geven op de abonnementsprijs. In de tweede helft van de twintigste eeuw gingen de bestaande bestuurlijke en financiële verbanden steeds vaker knellen, waarna de meeste werden ontbonden. Wat overbleef waren in veel gevallen overwegend lichte vormen van coördinatie tussen tijdschrift en vereniging. In deze eeuw zijn, met het oog op wederzijdse versterking, de banden tussen twee beroepsorganisaties en hun tijdschrift (*De Ingenieur* en *ESB*) weer aangehaald.

De ledenaanwas van de vier onderzochte beroepsverenigingen vertoont een opvallende parallel (tabel 7.1). Hun ledentallen zijn in de loop van de

negentiende en de eerste helft van de twintigste eeuw voortdurend gestegen, ondanks de relatief hoge contributies. Consistente cijfers over de toename van de aantallen professionals zijn niet voorhanden, maar uit de beschikbare gegevens blijkt dat het ledental van beroepsverenigingen lange tijd ongeveer gelijke tred kon houden met de groei van de beroepsgroep. Een indicatie daarvan geeft de laatste kolom van de tabel. Het bereik onder de totale bevolking is gedurende de periode 1920-1990 ongeveer verviervoudigd, wat overeenkomt met de gemiddelde groei van de beroepsgroepen. De crisis van de jaren 1970 leidde voor veel beroepsverenigingen tot vertraging van de groei, ook al werd de beroepsgroep wel groter. In 1990 trad er zelfs een stagnatie op, die vanaf de eeuwwisseling voor alle vier onderzochte beroepsorganisaties overging in een daling van het ledental. Alleen de Koninklijke Nederlandsche Maatschappij tot bevordering der Geneeskunst (KNMG), die kans zag een min of meer verplicht lidmaatschap in te voeren, wist zich aan deze malaise te onttrekken. Een vergelijking van de cijfers uit tabel 7.1 en tabel 7.2 laat zien dat deze daling één à twee decennia achterliep op de abonneedaling van de corresponderende tijdschriften. Het is niet bekend waarom leden de beroepsverenigingen langer trouw zijn gebleven dan abonnees een tijdschrift.

Tabel 7.1 Leden beroepsverenigingen, het gemiddelde van deze vier (x 1000) en bevolking (miljoen) 1900-2020³

| Jaar | KNMG | KIVI | KVS | NJV | Gem.***) | Bev. | Gem./Bev. |
|------|---------|--------|-----|-----|----------|------|-----------|
| 1900 | 2,0 | 0,9 | 0,7 | ? | 1,0 | 5,1 | - |
| 1910 | 4,0 | 1,8 | 0,7 | ? | 1,4 | 5,9 | - |
| 1920 | 4,0 | 2,6 | 0,7 | ? | 1,5 | 6,8 | 0,22 |
| 1930 | 4,0 | 3,5 | 0,8 | ? | 2,3 | 7,8 | 0,23 |
| 1940 | 6,0 | 3,9 | 0,9 | ? | 2,9 | 8,8 | 0,29 |
| 1950 | 7,0 | 5,9 | 1,0 | 1,1 | 3,8 | 10,0 | 0,38 |
| 1960 | 11,0 | 8,4 | 1,4 | 1,7 | 5,6 | 11,4 | 0,49 |
| 1970 | 14,0 | 14,0 | 1,5 | 2,3 | 8,0 | 13,0 | 0,61 |
| 1980 | 19,0 | 14,5 | 1,5 | 2,9 | 9,9 | 14,1 | 0,70 |
| 1990 | 24,0 | 18,4 | 3,0 | 3,5 | 12,2 | 14,9 | 0,82 |
| 2000 | 22,0 | 16,1 | 2,7 | 4,0 | 11,0 | 15,9 | 0,69 |
| 2010 | 21,0 | 22,8*) | 1,5 | 3,4 | - | 16,6 | - |
| 2020 | 59,0**) | 19,4 | 1,1 | 2,5 | - | 17,6 | - |

KNMG: Koninklijke Nederlandsche Maatschappij tot bevordering der Geneeskunst; KIVI: Koninklijk Instituut Van Ingenieurs; KVS: Koninklijke Vereniging voor de Staathuishoudkunde; NJV: Nederlandse Juristenvereniging; Gem.: Gemiddelde; Bev.: Bevolking *) Fusie van KIVI en NIRIA in 2004 **) Verplicht lidmaatschap van beroepsgenoten via specialistenverenigingen ***) Voor de jaren 1900-1940 veronderstelling NJV op basis van vergelijkbare ontwikkeling KVS.

De reden voor de verminderde belangstelling van beroepsgenoten om lid te worden (of te blijven) van een vereniging is onbekend. De verenigingsbesturen hebben deze vaak gezocht in een algemene trend, waarin vaste verbanden werden ingeruild voor tijdelijke en flexibele vormen van communicatie (bijvoorbeeld LinkedIn). Helemaal overtuigend lijkt die verklaring niet, want in Nederland bleek geen sprake van een trend naar minder bereidheid om deel te nemen in verenigingen.⁴

Redactie: steeds spil in het bemiddelingsmodel

Een tijdschrift heeft de functie van een informatiemakelaar tussen de leverancier en de gebruiker van content. Het is de redactie die deze functie gestalte geeft. De rol van makelaar vergt van de redactie dat zij niet alleen een scherp oog heeft voor de lezersbehoeften, maar ook een selectie maakt uit het aanbod van auteurs op basis van relevantie en kwaliteit. Daarnaast heeft iedere redacteur een uitgebreid pakket aan praktische taken bij de productie. Redacteuren moeten een zeldzame combinatie van inhoudelijke en persoonlijke talenten laten zien. Anders geformuleerd: ‘Het gaat dus niet alleen om de creativiteit (eruditie), speurneus (de weg weten), en woordgevoeligheid (“gouden penntje”), maar vooral ook om inpasbaarheid van het werk (in het team) en de loyaliteit t.o.v. de richting van de identiteit. Het vinden van deze personen is wezenlijk voor de inhoud/het programma en hiermee van de publicerende organisatie.’⁵ In de afgelopen anderhalve eeuw is de rol van makelaar in essentie onveranderd gebleven.

De omvang en samenstelling van de redactie waren altijd afhankelijk van de omzet van een tijdschrift. De redacties bestonden steeds (onder wisselende benamingen) uit een hoofdredacteur, een of meer redacteuren en ondersteunend personeel. Om het wetenschappelijk gehalte van de tijdschriften te ondersteunen en hun gezag bij de doelgroep te versterken, hebben alle tijdschriften hoogleraren in de redactie opgenomen, die met hun hele titulatuur in het colofon vermeld werden. Ook van de andere redactieleden werden hun academische titels afgedrukt. Onder invloed van de tijdgeest is aan dit gebruik eind twintigste eeuw een eind gemaakt.

In het verleden hadden sommige tijdschriften als hoofdredacteur markante persoonlijkheden, die een eigen gezicht gaven aan ‘hun’ blad. Vroeger werd dat in het algemeen gewaardeerd, maar allengs wilden de bladen minder afhankelijk zijn van één persoon en werd de rol van hoofdredacteur in het tijdschrift beperkt tot een (incidenteel) hoofdartikel, terwijl hij achter de schermen de voorzitter was van een als collectief opererende redactie – onderlinge samenwerking is natuurlijk essentieel om goed te kunnen functioneren.

Opvallend is dat binnen de redacties geen conflicten zijn ontstaan die levensbedreigend waren voor de vier onderzochte tijdschriften. De geschillen die ontstonden door de soms scherpe verschillen van mening, zijn telkens in der minne geschikt.⁶

De relatie tussen de redactie en de uitgever/eigenaar is sterk afhankelijk van de juridische vorm die daaraan werd gegeven. Soms waren de redacteuren niet in dienst van de uitgever, maar van (wetenschappelijke) instellingen, en kregen zij een honorarium voor hun werkzaamheden. Bij andere tijdschriften was de redactie in dienst van de uitgever/eigenaar. Maar welke verhouding er ook bestond, de missie van de vier tijdschriften maakte het noodzakelijk om voorzieningen te treffen waardoor de redacties onafhankelijk van de uitgever konden opereren. Dat werd belangrijk gevonden, ook door lezers en overige betrokkenen, en daarom werd die onafhankelijkheid verwoord in het colofon of in een redactioneel voorwoord. Met de toenemende juridificering van de maatschappij werd het nodig geacht de onafhankelijkheid niet langer te baseren op mondelinge afspraken, maar deze juridisch te waarborgen (bijvoorbeeld met een redactiestatuut). Deze formalisering van de relatie was gebruikelijk in tijdschriftenland.⁷ Bij geen van de vier tijdschriften is ooit aan de onafhankelijkheid van de redactie getornd. Dit nam natuurlijk niet weg, dat er regelmatig overleg was tussen uitgever en redactie over zaken als vormgeving, marketing, advertenties en financiën. Het was dan ook op deze punten, dat de schoen wrong zodra de bedrijfsmatige normen van de uitgever (winstbijdrage) niet meer gerealiseerd konden worden of morele overwegingen botsten (bijvoorbeeld wat betreft inhoud van advertenties). Er is in de geschiedenis van de vier tijdschriften maar één gebeurtenis aan te wijzen, waar de onafhankelijkheid echt in het gedrang is gekomen: de Tweede Wereldoorlog. De bezetter stelde namelijk eisen met betrekking tot inhoud van artikelen en wenste Joodse auteurs uit te sluiten. Daarnaast waren er praktische problemen, zoals papier-schaarste. De redacties (en verwante verenigingen) stonden voor de keus: wel of niet stoppen? Ze hebben op uiteenlopende manieren gereageerd.

Een kerntaak van de redactie is het onderhouden van een vruchtbare relatie met auteurs. Alle redacties hebben criteria aangelegd voor de beoordeling van wetenschappelijke bijdragen. Bevordering van de kwaliteit van de boodschap en de effectiviteit van de communicatie stond daarin centraal, waarbij te denken valt aan de betrouwbaarheid van het onderzoek, de helderheid van het betoog en de toegankelijkheid voor brede lezersgroepen. Bij de meeste tijdschriften werden deze punten door de redactie zelf getoetst, maar werd in geval van twijfel advies gevraagd aan een expert van buiten. Vaak is gesuggereerd een *peer review*-procedure in te voeren, maar dit werd meestal als onwerkbaar beschouwd. Alleen het NTvG heeft in 1980 *peer review* als essentieel onderdeel van de beoordeling

ingevoerd.⁸ De vier tijdschriften hebben geworsteld met de gewenste mate van onafhankelijkheid van auteurs ten opzichte van hun werkgever en/of subsidiegever. Ze wilden pertinent niet dat een auteur als *his master's voice* optrad. Transparantie werd voldoende geacht om dit mogelijke probleem te ondervangen: auteurs moesten hun werkgever, cliënt of subsidiegever vermelden.

Voor het goed functioneren van een redactie is een zekere mate van toezicht nuttig. Het meest vergaand is doorgaans het toezicht op bedrijfseconomische functies, zowel in strategische als in praktische zin. Verder kan het toezicht zich bijvoorbeeld richten op het succesvol vasthouden van de bladformule onder veranderende omstandigheden. Bij de vier tijdschriften zijn allerlei vormen van toezicht gedurende zekere tijd toegepast; een lijn is daarin niet te ontdekken.

‘De krant is een meneer’ is een geveugelde uitdrukking,⁹ al vonden sommige redacteuren (zoals *NTvG* en *ESB*), dat ‘Heer’ in hun geval meer op zijn plaats was. Met deze uitdrukking is bedoeld dat het inhoudelijke product niet anoniem is, maar door individuen wordt gemaakt. De hier behandelde tijdschriften herkenden zich in deze individualiteit; artikelen werden immers met naam (en soms functie) ondertekend. In de praktijk gaven ‘meneer’ en ‘heer’ ook de *gendersituatie* weer. Die werd nog versterkt door het gebruik van woorden als ‘geneesheer’ voor arts en ‘raadsheer’ voor rechter. Inderdaad blijkt dat in alle onderzochte beroepen aanvankelijk uitsluitend mannen optraden, zowel in de redacties als in de diverse commissies van advies, toezicht en dergelijke. Pas laat in de twintigste eeuw ziet men geleidelijk enkele vrouwen toetreden tot deze functies. Sindsdien is er een trend tot feminisering waarneembaar, maar de reikwijdte ervan is nog beperkt en ze blijft achter bij andere sectoren van de maatschappij. De situatie is wel in lijn met het geringe aandeel van vrouwen als het gaat om hogere functies in de onderzochte sectoren, in het bijzonder de universiteiten. Overigens bleef het aandeel van vrouwen onder de auteurs bij elk van de tijdschriften nog veel verder achter dan dat van vrouwen in redactionele functies. De oorzaak van deze hardnekkige verschillen is niet bekend, waardoor het moeilijk te bepalen is hoeveel invloed de afwezigheid van vrouwen in de redacties heeft gehad op de effectiviteit van hun communicatie in een zich geleidelijk feminiserende maatschappij.

De uitgever: verschillende rollen

De verhouding met de eigenaar-uitgever was voor elk van de vier tijdschriften vanaf hun oprichting verschillend. Drie van de vier werden beheerd door een vereniging of stichting, die een beroep op een uitgever/drukker deed voor alles wat met de productie en distributie te maken had. De advertentiewerving werd ook uitbesteed; niet altijd aan de uitgever/drukker, soms ook aan een

gespecialiseerd bureau. De administratie van abonnees hield men uit strategische overwegingen vaak wel in eigen hand. Voor het *Nederlands Juristenblad* lag de situatie anders. De uitgever was (en is) de eigenaar van het tijdschrift en besteedde naar keuze taken uit of voerde ze zelf uit. Afgezien van kleinere veranderingen is dit gedurende de gehele onderzoeksperiode zo gebleven.

Tot ongeveer 1970 hadden alle vier tijdschriften een vrij stabiele relatie met één uitgever/drukker. Die relatie stond soms onder druk door discussies over opbrengsten- en kostenverdeling, maar is slechts een enkele keer gesprongen. Meningsverschillen over de inkomstenverdeling konden in het algemeen zakelijk worden opgelost. De conclusie dat de schakel ‘uitgever’ uit het bemiddelingsmodel in deze periode steeds goed heeft gefunctioneerd, is dan ook gerechtvaardigd. Na 1970 veranderde er veel door de sterke dynamiek in de Nederlandse uitgeverwereld. Ook werd de financiële positie van zowel de vier tijdschriften als hun uitgevers door de economische crisis ondergraven. Vervolgens diende zich eind jaren 1980 een technologische revolutie aan: internet begon aan een onwaarschijnlijk snelle opmars. Deze drie elementen hebben de onderlinge verhoudingen danig op de proef gesteld, wat leidde tot frequente wisselingen van uitgever en tot financiële beperkingen. Dit alles had een negatieve uitwerking op de relatie van het tijdschrift met zijn lezers.

Auteurs uit wetenschap en praktijk

Professionele en toegepast wetenschappelijke tijdschriften worden gewaardeerd door hun lezers vanwege de kwaliteit en de relevantie van het aanbod. Dat aanbod was bij alle vier tijdschriften maar voor een klein deel afkomstig van de redactie. Verreweg het grootste deel werd geschreven door auteurs die verbonden waren aan wetenschappelijke en maatschappelijke instellingen of aan bedrijven. Zij wilden het resultaat van hun onderzoek of een gemotiveerd standpunt over een maatschappelijk vraagstuk kenbaar maken aan hun vakgenoten.

De samenstelling van het auteursbestand is niet verrassend. Een groot aantal auteurs kwam uit de wetenschap, waar publiceren onderdeel van het werk is. Onder hen waren tot het laatste kwart van de twintigste eeuw veel hoogleraren. Zij hadden vaak groot gezag en publiceerden de bijdragen onder vermelding van hun titels. Daarmee werd waarschijnlijk de invloed van het tijdschrift versterkt. Veel andere auteurs waren verbonden aan overheidsinstellingen. Dat op beleid georiënteerde tijdschriften ook auteurs uit de beleidssector aantrokken, spreekt eveneens voor zich. Uit de privésector kwam een beperkt aantal bijdragen, en dan vooral van consultants. In de particuliere sector en bij de overheid (zoals de rechterlijke macht) was de bereidheid om

bijdragen te leveren in het algemeen beperkt. In dit beeld is nog altijd weinig veranderd.

De oorspronkelijke missie van de onderzochte tijdschriften was het informeren van de doelgroep over de resultaten van wetenschappelijk en praktisch werk. Daarbij werd gedacht aan beroepsgenoten (verspreiding van kennis) en aan beleidsmakers. De motivatie van professionals uit diverse beroepsgroepen om bijdragen te leveren hield direct hiermee verband, want de tijdschriften boden een platform voor het uitwisselen van de resultaten van hun denken en werken. Die motivatie kwam voor de auteurs uit de wetenschap onder toenemende druk te staan doordat zij zich steeds meer zijn gaan richten op gespecialiseerde internationale tijdschriften. De beoordeling van wetenschappers wordt tegenwoordig bijna uitsluitend bepaald door publicaties in internationale tijdschriften en door het aantal keren dat die artikelen internationaal worden geciteerd. Nederlandse publicaties leggen bijna geen gewicht meer in de beoordelingsschaal. Auteurs zijn daardoor steeds minder bereid om voor de beperkte Nederlandse doelgroep te schrijven. Daarnaast zijn wetenschappelijke auteurs overgestapt op publicatievormen die het tijdschrift overbodig maken, zoals de blog. De belangrijkste voordelen voor auteurs zijn dat ze niet hoeven te wachten op peer reviews of op het beschikbaar komen van ruimte in een van de volgende afleveringen van een tijdschrift. Daarnaast is het grotere bereik belangrijk, want dat beperkt zich niet meer tot de abonnees, maar is in beginsel onbeperkt (iedereen die het stuk op internet weet te vinden). Ook de bereidheid van auteurs uit andere geledingen van de maatschappij stond onder druk, omdat werkgevers beducht waren voor de mogelijke negatieve uitwerking van hun meningen over het bedrijf of de instelling.

Een doorlopende aanvoer van interessante kopij is een van de twee essentiële voorwaarden voor een levensvatbaar tijdschrift (naast voldoende vraag). In de beginjaren van veel professionele tijdschriften was de kring van potentieel gekwalificeerde auteurs beperkt. Daarom werd de bereidheid om te schrijven aanvankelijk sterk gestimuleerd door een hoog honorarium. Zeker in de negentiende eeuw werden substantiële bedragen aan auteurs betaald. In de twintigste eeuw is dat geleidelijk verminderd. Rond de jaren 1970 leek de vergoeding voor een gemiddeld artikel ongeveer overeen te komen met de prijs van een jaarabonnement. Rond de eeuwwisseling was er sprake van een drastische verandering. Uitgevers zochten naar mogelijkheden tot kostenvermindering en realiseerden zich dat de beperkte geldelijke vergoeding voor auteurs nauwelijks nog een reden was om te publiceren. De onderzochte tijdschriften hebben het honorarium voor auteurs dan ook geruisloos afgeschaft.

Product

Maatschappelijk relevante onderwerpen

Alle vier tijdschriften hebben steeds uitgebreid aandacht besteed aan de behandeling van de grote maatschappelijke vraagstukken op hun terrein. Zo ruimde het *NTvG* aanvankelijk veel plaats in voor de verbetering van de hygiëne en de werk- en woonomstandigheden van de bevolking, omdat die voorwaarden zijn voor de verbetering van de volksgezondheid en daarmee voor de welvaart van het land. Daarna volgde een verschuiving van de bestrijding van armoedeziektes als tuberculose naar die van welvaartsziektes als obesitas. *De Ingenieur* heeft een grote rol gespeeld bij de invoering van nieuwe technologieën, zowel in de opkomende industrie als in openbare nutsbedrijven. Verder gaf het tijdschrift aandacht aan grote infrastructurele werken, zoals de Zuiderzeewerken en de Deltawerken. *ESB* was sterk richtinggevend bij de vormgeving van de Nederlandse monetaire en industriële politiek en bij de Nederlandse inbreng tijdens de vorming van de Europese economische orde en de Europese instellingen. Het *NJB* heeft een flinke bijdrage geleverd aan de optimalisering van de wettelijke kaders en de regelgeving op gebieden als mededinging, milieu en sociale zekerheid. Al met al hebben de tijdschriften daarmee geholpen de voorwaarden te scheppen voor de economische groei en maatschappelijke vooruitgang, zoals Nederland die in anderhalve eeuw heeft doorgemaakt.

Rubrieken en advertenties

Vanaf het begin kozen de redacties ervoor duidelijke rubrieken te hanteren. Alle vier tijdschriften hebben daarin vergelijkbare keuzes gemaakt. De hoofdmoot werd steeds gevormd door artikelen over de onderzoeksresultaten. Daarnaast was er altijd ruimte voor praktische informatie, zoals congressen, nieuwe literatuur en personalia. Het hing van de relatie met de beroepsvereniging af of die een aparte rubriek kreeg om informatie te delen.

Alle vier tijdschriften hebben geworsteld met het vraagstuk van specialisering. Moest de redactie de indeling aanpassen aan de wensen van de diverse groepen en herkenbare gedeeltes inrichten voor de specialismen? Sommige hebben dat een tijdlang geprobeerd, maar het bleek niet goed te werken. Andere hebben gekozen voor het van tijd tot tijd uitbrengen van specials over een onderwerp. Deze variant lijkt algemeen de voorkeur te genieten.

De redacties bepaalden het gewicht van de rubrieken. Zij deden dat met inachtneming van zowel de doelstellingen als de lezersvoorkeuren. De twee oudste tijdschriften (*NTvG* en *De Ingenieur*) legden aanvankelijk het accent op

de wetenschappelijke kant, met als gevolg dat ze grotendeels werden gevuld door lange, gedegen artikelen. Al vroeg ging dat in tegen de voorkeur van veel abonnees, die beter leesbare stukken wilden en meer informatie die voor de praktijk relevant was. Na de Tweede Wereldoorlog is deze wens door alle redacties gehonoreerd: artikelen werden korter, toegankelijker en leesbaarder. De inhoud ging meer aansluiten op de praktijk. We kunnen aannemen dat daardoor de effectiviteit van kennisoverdracht aanmerkelijk is vergroot. De onderzochte tijdschriften volgden wat dit aspect betreft een trend. Auteurs moesten meer en meer voldoen aan de eisen van beknoptheid, helderheid en toegankelijkheid. Bovendien hebben de voortschrijdende techniek en de noodzaak tot kostenvermindering in uitgeverijen geleid tot een zekere standaardisering van de verschijningsvorm (zoals opbouw van de tekst, wijze van verwijzen en bladspiegelindeling).¹⁰

Met het opnemen van advertenties erkenden de redacties de informatieve waarde ervan. En inderdaad zijn advertenties complementair aan de niet-gesponsorde content; ze kunnen de lezer laten zien welke innovaties inmiddels in praktische toepassingen zijn verwerkt. Maar het bleef zaak te waken voor al te veel invloed van commerciële uitingen. Twijfel aan de onafhankelijkheid van het tijdschrift zou afbreuk doen aan de acceptatiegraad bij de lezers en dus aan de impact van het blad en aan zijn effectiviteit als communicatiekanaal. Nadat om financiële redenen tot opname van advertenties was besloten, werden deze daarom ondergebracht in een apart gedeelte, dat uitneembaar of ‘uitscheurbaar’ was. Bij het *NJB* en bij *ESB* zijn advertenties vanaf het begin direct na en voor het omslag geplaatst, waardoor ze altijd gescheiden bleven van de inhoud. De afname van het aantal advertenties in de laatste decennia heeft ertoe geleid dat alle vier tijdschriften voor deze laatste indeling kozen.

Het plaatsen van advertenties riep ook morele vragen op. De redacties wilden advertenties kunnen weren voor producten die strijdig waren met bepaalde maatschappelijke normen en waarden (bijvoorbeeld reclame voor tabak in relatie tot de volksgezondheid). Dat had spanningen met de uitgever tot gevolg, die meestal in het voordeel van de laatste werden beslecht.

Vormgeving, verschijningsfrequentie en titel

Een aantrekkelijke vormgeving is altijd belangrijk geweest voor een tijdschrift, want ze bevordert de opname van de boodschap van de zender (auteur) door de ontvanger (lezer). De roep om een fraai vormgegeven blad werd door de jaren heen steeds krachtiger, en door technologische ontwikkelingen was er ook steeds meer mogelijk. Dat leidde bij de vier onderzochte bladen tot opmerkelijke gedaanteverwisselingen.

Het meest in het oog springt natuurlijk het bladformaat. Een van tijdschriften kwam vanaf het begin uit op A4-formaat; twee startten kleiner en een startte groter, maar vroeg of laat zijn deze bladen ook op het magazineformaat overgestapt. Op A4 werd gekozen voor een standaardindeling van twee kolommen voor de belangrijkste artikelen en drie kolommen voor korte mededelingen en diverse onderwerpen. Aanvankelijk werden alle vier tijdschriften in zwart-wit gedrukt, maar in het laatste kwart van de twintigste eeuw maakten nieuwe technieken het mogelijk om tegen redelijke kosten een blad met kleur en beeld visueel aantrekkelijker te maken. In eerste instantie werd alleen een steunkleur gebruikt voor beperkte delen van het tijdschrift, later werd fullcolour voor het gehele tijdschrift de norm. Het resultaat was dat de vier tijdschriften in de jaren negentig qua indeling, vormgeving en stijl sterk in de richting van een 'standaardmodel' gingen. Naderhand is er weer meer differentiatie opgetreden.

De vier tijdschriften begonnen als weekblad. Die frequentie had als voordeel dat de redacties aansluiting konden houden bij de actualiteit, zowel wat betreft beleidsvraagstukken als alledaagse zaken (verenigingsnieuws), maar toch ook voldoende tijd hadden voor een gedegen voorbereiding van de wetenschappelijke artikelen. Bovendien paste het weekritme in het leefpatroon van de meeste professionals. De tijdschriften haakten daarop in door op vrijdag te verschijnen en uiterlijk zaterdag bij de abonnees in de bus te liggen.

Dit weekritme hebben ze volgehouden zolang de bedrijfseconomische omstandigheden het toelieten. Voor het *NTvG* en het *NJB* geldt dat nog altijd, de andere twee hebben de verschijningsfrequentie verlaagd, eerst naar tweewekelijks, vervolgens naar maandelijks. Allerlei oorzaken kunnen leiden tot het tijdelijk niet verschijnen, zoals ruzies in de redactie, gebrek aan kopij en onoverkomelijke problemen met de uitgever. Voor de onderzochte bladen is iets dergelijks niet aan de orde geweest. Er is maar één gebeurtenis geweest die verschijning heeft verhinderd, de Tweede Wereldoorlog.

De titel van een tijdschrift is de merknaam. Het kost veel inspanning om een sterk merk op te bouwen. Verandering van titel is dus een kostbare en zelfs gevaarlijke zaak, dat leert de geschiedenis van andere tijdschriften. Geen van de vier onderzochte tijdschriften heeft zich aan zo'n exercitie gewaagd. De titels waren goed genoeg gekozen (ze gaven de essentie van de missie weer) om de tand des tijds te doorstaan. Wel hebben enkele tijdschriften enige tijd ondertitels gebruikt.

Om hun karakter te preciseren, vermeldden professionele en wetenschappelijke tijdschriften vaak zaken als geografische begrenzing (Nederlands), frequentie (weekblad) en vooral de specifieke discipline (medisch, economisch).



7.1 Het NTVG heeft heel lang vastgehouden aan zijn sobere presentatie. Pas in 2004 werd zeer timide kleur geïntroduceerd (alleen de paginanummers van de rubrieken op de inhoudsopgave). Ook werd toen de afkorting NTVG op het omslag vermeld. Snel daarna werd gepoogd de aandacht van de lezer te vangen door omslagen met meer kleur en een opvallend beeld. Vaak werden reproducties van kunstwerken aanwezig in medische instellingen afgebeeld (a). Voor specials werden extra opvallende beelden gekozen (b en c). Dat gebruik is tot op heden voortgezet (d).

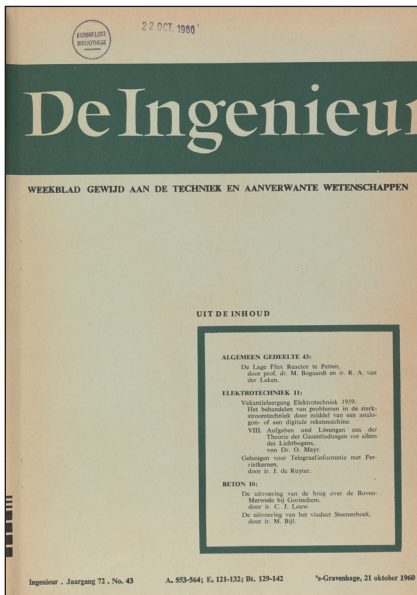

7.2 *De Ingenieur* ging al vroeg over op kleur. Eind 1960 werd het eerste nog wat fletse kleurenomslag (a) vervangen werd door een nieuw (b). Daarna werden sterke beelden gebruikt om kritisch op de tijdgeest te reflecteren (c) of om belangrijke nieuwe ontwikkelingen te signaleren (d).

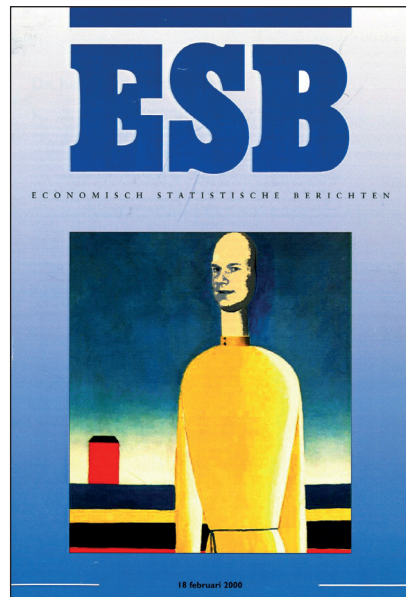

7.3 Verbetering van de presentatie van ESB. Vanaf 1960 kwam het blad uit in een oranje omslag met het oude logo (a). Daarna werd overstapt op een nieuw logo met meer beeld (b). Het jubileumnummer van 2016 geeft een goed idee van de nieuwe huisstijl van ESB (c). Nu wordt een nieuwe standaardlay-out gebruikt waarbij voor elk nummer de kleur wisselt (d).

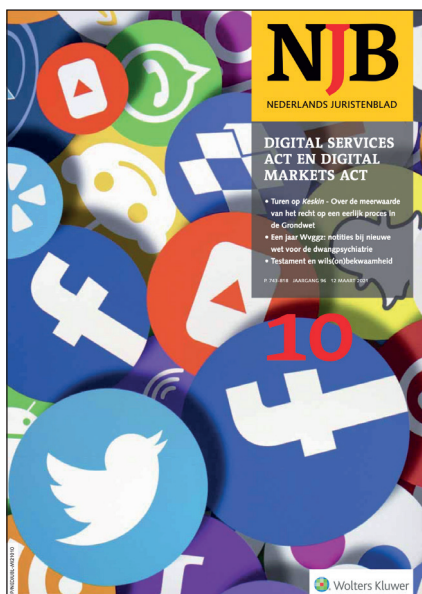
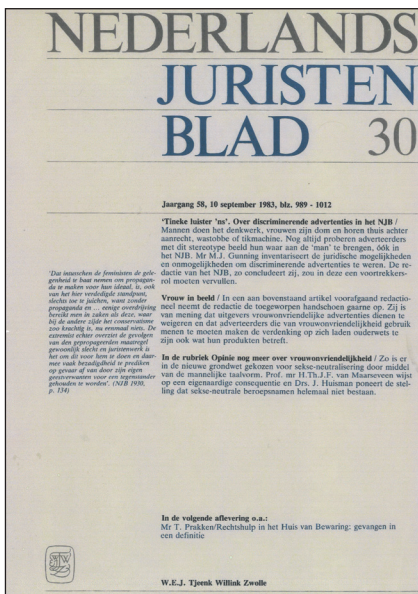

7.4 In de periode 1977-1983 stapte het NJB over op een gangbaar formaat en naar omslagen met kleur en veel tekstuele informatie. Hier een beeld (a) van het nummer uit 1983, en dat van het 75-jarig jubileumnummer (b). Daarna koos men steeds sterkere beelden om de aandacht van de lezer te trekken (c, d).

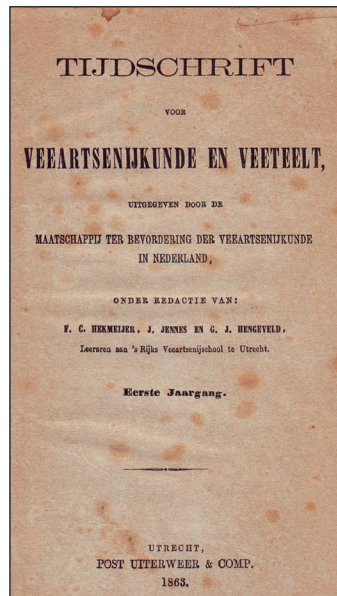

7.5 Het *Tijdschrift voor Diergeneeskunde* heeft een aantal modernisering ondergaan die vergelijkbaar zijn met de veranderingen die alle tien onderzochte tijdschriften in de loop der tijd hebben doorgemaakt. Van sober met veel tekst naar kleurrijk en met enkel sterke koppen.

75-plussers met een doodswens zonder dat ze ernstig ziek zijn

Wie zijn dat?

MARGOT ZOMERS, GHSJANIE VAN THIEL, IRIS HARTOG, VERA VAN DEN BERG, CARLO LEGET, ALFRED SACHS, CINDI LUTERNAAL EN ELS VAN MÏJCGAARDEN



10

Begin 2020 presenteerden wij het onderzoek 'Perspectieven op de doodswens van ouderen die niet ernstig ziek zijn: de mensen en de cliënt'. Aanleiding voor onze studie was het voorgaande debat over de vraag of het mogelijk moest zijn om hulp bij zelfdoding te verlenen aan ouderen die hun leven als 'volledig' beschouwen zonder dat zij ernstig ziek zijn. Gebeek aan kennis over de ervaringen en de kenmerken van de groep ouderen die een persistente doodswens hebben, is in het debat herhaaldelijk aangewezen als obstakel voor een verdere ontwikkeling van de discussie en het beleid.¹ Ons onderzoek had tot doel in deze kennislacune te voorzien. Wij hebben ons gericht op mensen van 55 jaar en ouder. Het D66-voetnoot 'Wat toezien levenswijzebegeleiding van ouderen op verzoek' - ingediend op 27 juli 2020 - richtte zich op het mogelijk maken van hulp bij zelfdoding aan 75-plussers.² Dit vraagt om een specifieke analyse van de doodswens bij deze groep. In dit artikel pre-

SAMENVATTING

DOEL In kaart brengen van de omvang van de groep Nederlandse ouderen (75+) met een doodswens zonder dat zij ernstig ziek zijn, het beschrijven van de kenmerken en omstandigheden die ertoe leiden tot het verlaten van de aarde van deze doodswens.

OPLEI Cross-sectioneel vragenlijstonderzoek.

METHODE In 2019 is een grootschalig vragenlijstonderzoek verricht onder een representatieve groep Nederlanders van 55 jaar en ouder (32.477 personen via de NSC-Webpanel). In april 2019 vulden 21.294 respondenten een uitgebreide vragenlijst in (persoon: 65,6%). Dit artikel betreft een subanalyse van de 75-plussers die deelnamen aan dit vragenlijstonderzoek.

RESULTATEN Van alle 31.612 75-plussers in dit onderzoek gaven 56 respondenten aan dat zij een persistente doodswens hadden zonder ernstig ziek te zijn (PDW-NEZ). Het bijbehorende percentage omgaf naar de samenstelling van de Nederlandse bevolking (aard van de ziel) met 2,07% van alle 75-plussers in Nederland. Respondenten met PDW-NEZ waren gemiddeld vaker laagopgeleid, afkomstig uit lagere sociale klassen en iets vaker uit meer verstopte gebieden. Belangrijke factoren die de doodswens versterken waren afhankelijkheid van anderen, parkeren, lichamelijke en geestelijke afdanking, gezondheidsproblemen en eenzaamheid. De doodswens was verandertijd en de intensiteit wisselde sterk.

CONCLUSIE Een flink deel van de 75-plussers met een persistente doodswens blijft buiten beeld van zorgverleners omdat zij niet over hun doodswens spreken. Dit kan tijdige ondersteuning bemoeilijken. Zorgvuldig uitvragen van de betekenis en de aard van de doodswens is wettelijk om de achtergrond te begrijpen en de onderliggende behoeften van deze ouderen te kennen.

sentieren wij de resultaten van deze subanalyse.

Onze onderzoeksvragen waren: Hoe groot is de groep 75-plussers die een persistente doodswens heeft zonder dat ze ernstig ziek zijn? Wat is de aard van deze doodswens? En wat zijn kenmerken en omstandigheden die een rol spelen? Aangeten deze vragen grondelijk nog niet eerder bestudeerd onderzoek zijn, had deze studie een voornamelijk descriptief en exploratief karakter.

METHODE

Vragenlijst

Deze studie betreft een subanalyse van data uit een cross-sectioneel vragenlijstonderzoek onder een representatieve groep burgers van 55 jaar en ouder (11.477 personen via de NSC-Webpanel). Tussen 3 en 25 april 2019 vulden 21.294 respondenten (65,6%) een uitgebreide vragenlijst in (zie supplement 1 bij dit artikel). De inhoud van de vragenlijst is gebaseerd op de resultaten van eerder onderzoek naar doodswensen bij ouderen en gevolgdende gezondheidsvragen. De vragenlijst omvatte onder andere vragen over het hebben van een doodswens, de aard daarvan, levensperspectief, behoeften en communicatie over de doodswens, ziekte, gezondheid en depressie.

Geen medische
aankomende
ziekte, maar
P. J. M. van
der
Meer
et al., 2019
aanpak
en
de
vragenlijst
[10]. De
vragenlijst



RIJKSINSTITUUT
VOOR
VOLKSGEZONDHEID
EN
MILIEU

11

INFORMATIECHNOLOGIE

TEKST: TON VERHEIJEN

Wie moet onze medische data beheeren?

De strijd om data

Onze medische data zijn geld waard. Multinationals willen ze maar wat te graag binnenhalen: hun verdienmodel hangt er immers van af. Langzaam komt er een tegenbeweging op gang. Kunnen we onze medische gegevens niet veel beter zelf beheeren?



28 DE INGENIEUR - MEI 2021

INFORMATIECHNOLOGIE

In een oogblik tempo woeden burgers in Israël gevoerd tegen het coronavirus met het Pfizer-BioNTech-vaccin. Dat is nu dusdanig een gelukkig feit dat Israël nu het farmaceutbedrijf Pfizer, met de Israëlische afhandelaar in Nederland, Nasci. Wij hebben Pfizer ervan weten te overtuigen dat we een goedkope profiel zijn voor het vaccin. We geven het alle data over wat er met mensen gebeurt na vaccinatie, en Gabe ontving tegen het algemeen Duidelijk.

In Willem de Haer, voorzitter van Pfizer Nederland, heeft de Pfizer de geneesmiddelen-gereguleerde surveillance-groep van het Israëlische ministerie van Volksgezondheid ontzorgd. Dit betekent dat Pfizer toegang heeft tot alle individuele herleidbare data, met De Haer. Het Amerikaanse farmaceutbedrijf krijgt onder meer de data van een reeks van symptomen optraden, de vaccinatiegraad en de data uit de Nationale Medische Gegevensbank. Zo wil het bedrijf inzicht krijgen in het effect van zijn vaccin.

De meest recente data analyse boort aan dat twee weken na de tweede vaccinatie de bescherming tegen het coronavirus nog onduidelijk is dan eerder gezegd, met De Haer.

De effectiviteit van een vaccin was ten minste 97 procent bij het voorkomen van symptomenische ziekte, ernstige ziekte en overlijden. Dit signaleert de ziekte uit de praktijk in Israël kan van belang zijn voor landen over de hele wereld wanneer er hun eigen vaccinatiecampagnes voortzetten.

Leefwijze

Maar de data-broker van Pfizer gaat verder. Het bedrijf heeft grote plannen met het delen (en beheeren) van kennis en data. Voor het elektronische patiëntendossier heeft Pfizer geen belangstelling volgens De Haer, maar voor data-gedreven gezondheidszorg die te meer. Dit zal volgens hem de kwaliteit van patiëntenzorg verder verbeteren.

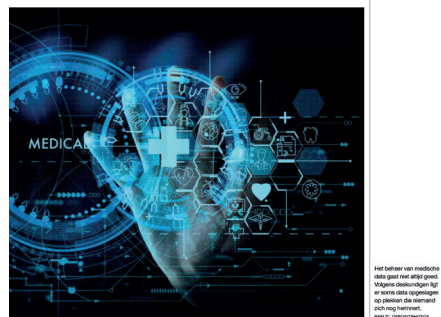

het beheer van medische data gaat niet altijd goed. Volgens de onderzochte ligt de kern van de tegenbeweging op plaatsen die niemand echt had verwacht.

BRUNO DE VRIES

MEI 2021 - DE INGENIEUR 29

7.6 Bladspiegels 2021 vergeleken: NTvG (boven) en De Ingenieur (beneden).

VERDELING | EMPIRISCHE ANALYSE

Nederland verloor tijdens de vorige crisis koppositie inkomensmobiliteit

Recent onderzoek laat zien dat de inkomensmobiliteit in Nederland de laatste jaren is gedaald. Kinderen overtreffen het inkomen van hun ouders minder vaak. Maar hoe verhoudt de Nederlandse situatie zich tot andere Europese landen en de VS?

NHET KORT

- Nederlandse kinderen geboren tussen 1970 en 1979 overtreffen hun ouders vaker dan in andere Europese landen en de VS.
- De crisis van 2007 vermindert de inkomensmobiliteit in Nederland, meer dan in andere Europese landen.
- Landen zoals Noorwegen en Finland hebben hun relatief hoge inkomensmobiliteit wel weten te handhaven.

ANNE GELLEN

Hoogleraar aan de Universiteit van Amsterdam

DAVID VAN KOPPELISSE

Hoogleraar aan de UvA

Het tablo van kansgelijkheid nam in veel westerse landen momenteel hoogop de politieke agenda. Kinderen geboren in 2010 overtreffen hun ouders vaker dan in andere Europese landen en de VS. Dit is een trend die in de afgelopen jaren is ontstaan. Het is niet alleen de Amerikaanse Dream – het idee van een betere toekomst voor de kinderen van immigranten – maar ook de Amerikaanse Dream – het idee van een betere toekomst voor de kinderen van immigranten – die de aandacht trekken. Dit is een trend die in de afgelopen jaren is ontstaan. Het is niet alleen de Amerikaanse Dream – het idee van een betere toekomst voor de kinderen van immigranten – maar ook de Amerikaanse Dream – het idee van een betere toekomst voor de kinderen van immigranten – die de aandacht trekken.

De inkomensmobiliteit is de mate waarin het inkomen van ouders wordt overgenomen door hun kinderen. Dit is een maatstaf voor de sociale mobiliteit in een land. In Nederland is de inkomensmobiliteit de afgelopen jaren gedaald. Dit is een trend die in de afgelopen jaren is ontstaan. Het is niet alleen de Amerikaanse Dream – het idee van een betere toekomst voor de kinderen van immigranten – maar ook de Amerikaanse Dream – het idee van een betere toekomst voor de kinderen van immigranten – die de aandacht trekken.

De auteurs zijn geadviseerd door

Marcel van der Meer en Jeroen van der Meer

ER, 06/12/2021, 12:00:00

Absolute inkomensmobiliteit rond de leeftijd van dertig jaar

| Land | Absolute inkomensmobiliteit, bestaande inkomens | Absolute inkomensmobiliteit, gestandaardiseerd inkomen |
|------|---|--|
| 1970 | 0,21 | 0,24 |
| 1975 | 0,22 | 0,25 |
| 1980 | 0,23 | 0,26 |
| 1985 | 0,24 | 0,27 |
| 1990 | 0,25 | 0,28 |
| 1995 | 0,26 | 0,29 |
| 2000 | 0,27 | 0,30 |
| 2005 | 0,28 | 0,31 |
| 2010 | 0,29 | 0,32 |
| 2015 | 0,30 | 0,33 |
| 2020 | 0,31 | 0,34 |

De absolute inkomensmobiliteit is de mate waarin het inkomen van ouders wordt overgenomen door hun kinderen. Dit is een maatstaf voor de sociale mobiliteit in een land. In Nederland is de absolute inkomensmobiliteit de afgelopen jaren gedaald. Dit is een trend die in de afgelopen jaren is ontstaan. Het is niet alleen de Amerikaanse Dream – het idee van een betere toekomst voor de kinderen van immigranten – maar ook de Amerikaanse Dream – het idee van een betere toekomst voor de kinderen van immigranten – die de aandacht trekken.

Schattingen voor opwaarts inkomensmobiliteit per land en per geboortecohort

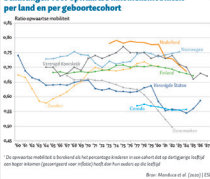

De absolute inkomensmobiliteit is de mate waarin het inkomen van ouders wordt overgenomen door hun kinderen. Dit is een maatstaf voor de sociale mobiliteit in een land. In Nederland is de absolute inkomensmobiliteit de afgelopen jaren gedaald. Dit is een trend die in de afgelopen jaren is ontstaan. Het is niet alleen de Amerikaanse Dream – het idee van een betere toekomst voor de kinderen van immigranten – maar ook de Amerikaanse Dream – het idee van een betere toekomst voor de kinderen van immigranten – die de aandacht trekken.

Inkomensmobiliteit in Nederland

In Nederland is de inkomensmobiliteit de afgelopen jaren gedaald. Dit is een trend die in de afgelopen jaren is ontstaan. Het is niet alleen de Amerikaanse Dream – het idee van een betere toekomst voor de kinderen van immigranten – maar ook de Amerikaanse Dream – het idee van een betere toekomst voor de kinderen van immigranten – die de aandacht trekken.

International perspective

De absolute inkomensmobiliteit is de mate waarin het inkomen van ouders wordt overgenomen door hun kinderen. Dit is een maatstaf voor de sociale mobiliteit in een land. In Nederland is de absolute inkomensmobiliteit de afgelopen jaren gedaald. Dit is een trend die in de afgelopen jaren is ontstaan. Het is niet alleen de Amerikaanse Dream – het idee van een betere toekomst voor de kinderen van immigranten – maar ook de Amerikaanse Dream – het idee van een betere toekomst voor de kinderen van immigranten – die de aandacht trekken.

716 | Wetenschap

'With great power comes great responsibility'

De Digital Services Act en de Digital Markets Act mogen wel wat strenger zijn voor Big Tech

Vanessa Mak & Femke Scholtes

Met voorstellen voor de Digital Services Act (DSA) en de Digital Markets Act (DMA) heeft de Europese Commissie de macht van grote techbedrijven aan banden te leggen. De positie van grote techbedrijven, zoals Apple, Google, Amazon en Facebook, ligt al langer onder vuur. De wist die zij met hun activiteiten behalen gaat van de brede van consumentenbescherming of van fundamentele rechten zoals vrijheid van meningsuiting en gegevensbescherming. Bestaande Europese regels van mededingingsrecht, gegevensbescherming en consumentenrecht zijn onvoldoende toegerust om dergelijke inbreuken te voorkomen of om techbedrijven verantwoordelijk te houden. De DSA en de DMA zouden daarin verandering moeten brengen, onder andere door een herziening van de E-commerce Richtlijn uit 2000 en door aansprekende regels over gegevensverzameling en gebruik door grote techbedrijven. De voorstellen zijn ambitieus en kunnen de machtspositie van grote platformen op de Europese markt gaan beperken, al is het de vraag of zij er genoeg gaan. In dit artikel worden de hoofdpunten van de voorstellen besproken en wordt in kaart gebracht welke problemen nog openstaan voor verdere actie van de Europese of de nationale wetgevers.

1. Inleiding

Bij het aannemen van de nieuwe richtlijn van de Europese Commissie eind 2020 presenteerde voorzitter Ursula von der Leyen een agenda voor 2021 waarin de Digital Services Act (DSA) en de Digital Markets Act (DMA) werden genoemd. Deze twee richtlijnen zijn de kern van de herziening van de wetgeving op het gebied van digitale diensten en de aanpak van de uitdagingen die voortvloeien uit de digitalisering van de economie. De DSA en de DMA zijn de kern van de herziening van de wetgeving op het gebied van digitale diensten en de aanpak van de uitdagingen die voortvloeien uit de digitalisering van de economie. De DSA en de DMA zijn de kern van de herziening van de wetgeving op het gebied van digitale diensten en de aanpak van de uitdagingen die voortvloeien uit de digitalisering van de economie.

Inbreuken die voortvloeien uit de digitalisering van de economie. De DSA en de DMA zijn de kern van de herziening van de wetgeving op het gebied van digitale diensten en de aanpak van de uitdagingen die voortvloeien uit de digitalisering van de economie. De DSA en de DMA zijn de kern van de herziening van de wetgeving op het gebied van digitale diensten en de aanpak van de uitdagingen die voortvloeien uit de digitalisering van de economie.

2. Inhoud van de DSA en DMA

De voorstellen voor de DSA en DMA moeten worden gezien als complementaire wetten. De DSA is gericht op de aanpak van de uitdagingen die voortvloeien uit de digitalisering van de economie. De DMA is gericht op de aanpak van de uitdagingen die voortvloeien uit de digitalisering van de economie. De DSA en de DMA zijn de kern van de herziening van de wetgeving op het gebied van digitale diensten en de aanpak van de uitdagingen die voortvloeien uit de digitalisering van de economie.

De DSA heeft platformen meer verantwoordelijkheid te geven bij het bewaken van content, in het bijzonder waar het gaat om het plaatsen van foutieve informatie die de publieke meningvorming kan beïnvloeden ('fake news') of haatzaaiende uitingen ('hate speech')

De DSA heeft platformen meer verantwoordelijkheid te geven bij het bewaken van content, in het bijzonder waar het gaat om het plaatsen van foutieve informatie die de publieke meningvorming kan beïnvloeden ('fake news') of haatzaaiende uitingen ('hate speech'). De DSA heeft platformen meer verantwoordelijkheid te geven bij het bewaken van content, in het bijzonder waar het gaat om het plaatsen van foutieve informatie die de publieke meningvorming kan beïnvloeden ('fake news') of haatzaaiende uitingen ('hate speech').

746 | WETENSCHAPPELIJKE EN SPECIEFIEKE KENMERKEN

7.7 Bladspiegels 2021 vergeleken: ESB (boven) en NJB (beneden).



CHEMISCH WEEKBLAD.
 Organ van de Nederlandsche Chemische Vereeniging.
 ONDER REDACTIE VAN
Dr. L. TH. REICHER (Amsterdam) en **Dr. W. P. JORISSEN** (Heider),
 Uitgever: **D. B. CENTEN, Amsterdam.**
 Agent voor Ned. Indië: **H. VAN DYCKEN, Soerabaja.**
Het onderschrift van den titel van dit blad wordt veranderd volgens de Wet van 20 Juni 1903. Staatblad No. 518.

N^o. 1. Amsterdam, 3 October 1903. 1st Jaargang.

T. S.

Dit Weekblad treedt in de plaats van het Tijdschrift voor toepaste scheikunde en hygiëne¹⁾. Het zal in de eerste plaats opgeven oorspronkelijke mededeelingen, vooral trivier chemische als zondagen, die betrekking hebben op toepassingen der chemie op de techniek, de hygiëne, het levensmiddelen-onderzoek, enz. Daarnaast zullen er in verachting opgetellen, die een overzicht geven van den stand der wetenschap betreffende een of ander onderdeel der chemie.

ook korte mededeelingen van algemeen belang, chemisch-industriele berichten, personalia en boek-aankondigingen, zullen o.a. opgenomen worden.

DE REDACTIE.

Toespraak, gehouden op de eerste Algemeene Vergadering²⁾ der Nederlandsche Chemische Vereeniging te Utrecht den 4den Juli 1903.

DOOR
Prof. Dr. ERNST COHEN.

Mijne Heeren,

Nu gij uit alle deelen des lands hier mijt samenroepen ter bijwoning van de eerste vergadering onze zo juist tot stand gekomen.

¹⁾ Een verdrag daare vergadering is opgenomen in de Afdruks-aflvering van het Tijdschrift voor toepaste scheikunde en hygiëne.

Nummer 1736 — Bladz. 1—16 2 JANUARI 1917 Me Jaargang — No^o.

Chemisch Weekblad
 Organ van de Nederlandsche Chemische Vereeniging en van de Vereeniging van de Nederlandsche Chemische Industrie

Verkoop-totendren Zaterdag. — Abonnementsprijzen: Duitseland 13,—, Duitseland 15,— per jaar bij vooruitbetaling. Advertentie 1.000 per regel. Looze nummers 1.25.

N.V. D. B. CENTEN's Uitgevers-Maatsch. O.Z. Voorburg-ol 115 Amsterdam. Telef. 6008. Postrekening No. 8911.

TOTTE & CIE.
 Albertrekeningen 84-85 Postbus 109
ROTTERDAM Telef. 3572-26

Steele uit verscheidene leveringen:

- Azer Azur
- Ammonium azoor
- Amyl Salicylaar
- Ammoniaal water en 0,8% zwaar
- Ammonium Glycol
- Ammonium
- Barium gepolymeerd en geest
- Borax gepolymeerd
- Bromineer
- Calcium Chloride
- Calcium Nitraat
- Calcium Sulfaat
- Chlorineer geest en kristalen
- Croon-Lactat
- Ethyleen Glycol
- Ferrosulfaat
- Mercurineer
- Natrium Borohydrate
- Natrium Chloride
- Natrium Nitraat
- Natrium Sulfaat
- Phosphorsulfaat
- Silicium
- Sulfaat
- Sulfaat
- Terbutylalcohol
- Tetraalkylammonium
- Tetraethylammonium
- Tetraethylammonium
- Vanillin 100%, zwaar zwaar
- Vanillin 100%, zwaar en kristalen
- Zinkwater
- Zwavelwater

feine Centrifuges

GEBR. HEINE VIERSEN EHD. (Duitsland)
 Oudeste & grootste Specialfabriek voor Centrifuges

Vertegenb. K. J. BURNER, Amsterdam 2, Deventerstraat 71

EENVOUDIGE IONOMETERS
 Fabrikant Lautenschläger

Voor bedrijfscontrole met een nauwkeurigheid van 0,1 pht. incl. electrode

Voor laboratoriumgebruik met een nauwkeurigheid van 0,02 pht. incl. electrode

Zeer handig te gebruiken. Dr. Karstfeldt, waarden alle meetresultaten bij giff-metingen uitvoerig worden behandeld. 250 pag. en 60 illustraties.

(De gewoonte recente Chemisch Weekblad 7 Mei 1916 pag. 30)

Alleenvergenwoordigers **SALM-KIPP - Amsterdam**

CHEMISCH WEEKBLAD

'EUROPA CREATIEF IN BIOTECHNOLOGIE'

REPORT VOOR ADVISEEREND

TNO START INFO-REEKS

FOM BOUWTVRIJE-ELEKTRONENLASER

KNCV

VAKBLAD VOOR CHEMIE EN LIFE SCIENCES

C₂W 06 2021

Thema spectrometrie
IONISER EEN MOLECULEU EN JE KUNT ERME DOEN WAT JE WILT

Dossier
DE COOLNESS-FACTOR VAN FOTOFARMACOLOGIE

Onderwijs
'WE MOETEN PROBLEEM-OPLOSSERS CREËREN, GEEN ANTWOORDZOEKERS'

PARADIGMASHIFT IN DE ORGANISCHE CHEMIE

Hical by

7.8 Verandering van de presentatie van het *Chemisch Weekblad*. Bij de oprichting (a) en in het Interbellum (b) vergelijkbaar met *De Ingenieur*. In de jaren 1980 op groot formaat (28x40 cm) en op krantenpapier (c). Daarna tot de eeuwwisseling verder als magazine. Na het honderdjarig jubileum in 2003 verder als *C2W* (d).

Dat werd meer en meer als omslachtig ervaren en leidde ertoe dat in het dagelijks gebruik afkortingen steeds frequenter werden. De tijdschriftredacties hebben die tendens gevolgd en zijn afkortingen niet alleen in verwijzingen gaan gebruiken, maar ook op het omslag van de afleveringen. Die trend is niet alleen zichtbaar in professionele tijdschriften (*C₂W*, bijvoorbeeld, was vroeger *Chemisch Weekblad*), maar ook in overige media, zoals kranten (*NRC*) en publiekstijdschriften (*HP*), en zelfs in het bedrijfsleven (*NS*, *DSM*) en bij de overheid (*CPB*, *DNB*). Maar ook hier waren er nadrukkelijke verschillen: *ESB* werd al vanaf de oprichting als afkorting gebruikt, maar *NTvG* en *NJB* zijn vooral in de periode na 1990 de afkorting prominenter gaan voeren. Een keuze die de herkenbaarheid zeker geen kwaad lijkt te hebben gedaan.

Een laatste herkenbaar onderdeel van de vorm is de vermelding van de academische titels van auteurs en redacteuren. In het grootste deel van de bestaansgeschiedenis van de vier tijdschriften werden titels (prof., dr., ir., mr., drs.) altijd vermeld. Dat is logisch, omdat deze titels veel status verleenden aan de auteurs en redacteuren (vgl. hoofdstuk 2) en daarmee aan het tijdschrift. Een hoge status versterkte de impact op de doelgroep en zo ook de bijdrage van het tijdschrift aan de transitie van de maatschappij.

Lange tijd was het gebruikelijk alleen initialen te vermelden. Het gebruik van voornamen bleef beperkt tot de kring van vrienden en familie. Inmiddels worden meestal geen academische titels en geen initialen meer gebruikt; men is overgestapt op de vermelding van voornamen.

Van print naar digitaal

Vanaf het begin van de jaren 1990 zijn steeds meer tijdschriften overgestapt op het elektronisch publiceren. Digitaal uitgeven maakt het inmiddels mogelijk nieuwe vormen van communicatie te ontwikkelen via bijvoorbeeld een website. Maar de overgang kon niet helemaal gemaakt worden, want veel lezers blijken te gehecht aan papier. Van alle vier tijdschriften bestaan een papieren en digitale versie naast elkaar, natuurlijk met een prijsverschil. Niet alleen uitgevers, ook lezers zien de voordelen van onlineaanbod. Zo is door (retro)digitalisering alle informatie, ook oude, snel doorzoekbaar geworden. Digitale opslag is eenvoudiger en goedkoper, en digitaal uitgeven is in beginsel duurzamer dan op papier; het sluit aan bij de wereldbeleving van vooral jongere gebruikers. Het is niet duidelijk of het ook effectiever is als het gaat om het bereiken van de gebruiker, want de concurrentie is sinds de digitale omwenteling explosief toegenomen.

Bedrijfsvoering

Bereik essentieel voor impact

Om effectief te kunnen zijn, moet een tijdschrift een zo groot mogelijk deel van zijn doelgroep zien te bereiken. In het algemeen kan men die doelgroep voor de onderzochte tijdschriften definiëren als de academisch gevormde personen die beroepsmatig geïnteresseerd zijn in een relatief breed vakgebied. We hebben daarom geprobeerd om het bereik van de tijdschriften te meten, gedefinieerd als de mate waarin het aanbod tegemoet komt aan de potentiële vraag.

Het aanbod kan, dankzij veel zoek- en graafwerk in verspreide bronnen, via de oplagecijfers redelijk vergelijkbaar in beeld worden gebracht. De ontwikkeling van de oplage van de vier onderzochte tijdschriften is weergegeven in tabel 1 (zie bijlage).

Al bij globale beschouwing laat de tabel in de bijlage duidelijk een parallele ontwikkeling van de genoemde media zien. De overeenkomsten en verschillen tussen de cijferreeksen komen duidelijker tot uiting als we ze standaardiseren naar verhoudingsgetallen tussen de cijfers aan het begin en het eind van vier perioden. De eerste drie volgen de eerder in het onderzoek onderscheiden perioden (zie tabel 7.2). De laatste periode is opgesplitst om het verschil in stagnatie en verval duidelijk in beeld te brengen.

Ter vergelijking zijn ook de ontwikkelingen weergegeven van het totaal van de onderzochte tijdschriften en van de totalen voor drie andere typen tijdschriften, vak- en professionele tijdschriften, publieksweekbladen en kranten, en van de bevolking.¹¹

Tabel 7.2 *Groei van de oplage van de onderzochte tijdschriften, van het gemiddelde van deze vier, van vak-tijdschriften (V&PT), publieksweekbladen (PWB) en dagbladen en van de bevolking per periode (verhouding eindjaar t.o.v. beginjaar), 1920-2020¹²*

| Eind- t.o.v. beginjaar | NTvG 1 | DI 2 | ESB 3 | NJB 4 | Gem. 5 | V&PT 6 | PWB 7 | Krant 8 | Bev. 9 |
|------------------------|--------|------|-------|-------|--------|--------|-------|---------|--------|
| 1940/1920 | 1,6 | 1,2 | 1,2 | - | 1,4 | - | - | - | 1,3 |
| 1980/1945 | 4,0 | 2,9 | 4,2 | 3,8 | 3,8 | 4,2 | 2,0 | 2,0 | 1,5 |
| 1990/1980 | 1,1 | 1,3 | 0,8 | 1,3 | 1,2 | - | 0,9 | 1,0 | 1,0 |
| 2020/1990 | 0,5 | 0,4 | 0,3 | 0,2 | 0,5 | - | 0,5 | 0,4 | 1,1 |

NTvG: *Nederlands Tijdschrift voor Geneeskunde*; DI: *De Ingenieur*; ESB: *Economisch-Statistische Berichten*; NJB: *Nederlands Juristenblad*

Voor de eerste gemeten periode van de twintigste eeuw (1920-1940) is er een duidelijke groei van de drie actieve tijdschriften; gemiddeld ongeveer 40 procent. De cijfers zijn niet spectaculair; het groeipercentage ligt in dezelfde orde

van grootte als dat van de bevolking. De grote crisis die dit tijdperk beheerste, is daar zeker debet aan geweest.

De periode na de Tweede Wereldoorlog (1945-1980) werd gekenmerkt door een algemene en stabiele groei van de economie en de welvaart. Het was een periode van sterke stijging van de inzet van hoogopgeleide specialisten. Dit vertaalde zich in een groeiende behoefte aan kennisoverdracht aan professionals. Ook de onderzochte tijdschriften profiteerden daarvan; alle vier registreerden ze een sterke groei van de oplage (in 1980 het drie- tot viervoudige van 1945). De brede categorie vakbladen en professionele tijdschriften kende een vergelijkbare ontwikkeling. Voor deze media was de groei aanzienlijk groter dan die van de bevolking – ze ging ongeveer 2,5 maal sneller. Het belang van deze verhoudingsgetallen wordt duidelijk als we ze vergelijken met de groei van het aantal studenten, ter benadering van de omvang van de doelgroep afgestudeerden (zie tabel 2.1). Voor deze indicator komen we ongeveer uit op een factor vijf tot zes. Omdat er altijd enige uitval is gedurende de studieperiode lijkt dit te wijzen op een ten minste gelijkblijvend bereik van de onderzochte tijdschriften (relatief ten opzichte van de doelgroep). Overigens is in dit verband ook een vergelijking met de ontwikkeling van kranten en publicks-weekbladen interessant. Deze categorie heeft wel geprofiteerd van de hogere opleidingsgraad en het gestegen inkomen van de bevolking, maar veel minder dan de professionele tijdschriften (factor 2 in plaats van 4).

In de jaren 1980-1990 stagneerde de economie. De crisis leidde eerst tot een krimp en daarna tot een lage economische groei. De vier tijdschriften hebben de weerslag van deze ontwikkelingen ondervonden, want ergens in de jaren 1980 vertraagde hun groei sterk. Ook bij de publiekstijdschriften en de kranten werd de omslag zichtbaar, wat zich vertaalde in stagnatie (indicatoren rond de 1) en zelfs in krimp (indicator kleiner dan 1). De oorzaken van deze stagnatie lagen niet alleen in een onzeker economisch klimaat. Minstens zo belangrijk was het veranderend leesgedrag onder invloed van factoren als tijds- en kostendruk en mogelijkheden om informatie op een andere manier te verkrijgen.

In de periode na 1990 is over de gehele linie een duidelijke absolute afname waarneembaar, want alle indicatoren zijn kleiner dan 1. In 2020 waren de oplages nog maar de helft (of minder) van die in 1990. Die negatieve trend is niet specifiek voor professionele tijdschriften, ook alle andere typen bladen zijn minimaal de helft van hun oplage kwijtgeraakt (zie tabel 7.2, kolom 7 en 8).

Al deze indicatoren wijzen in de richting van een afnemende rol en invloed van professionele tijdschriften: de omvang van de doelgroep is door de vele afstudeerders nog flink gestegen, maar de oplage is sterk gedaald. Daarbij moet wel in ogenschouw worden genomen, dat de recente oplagecijfers een beperkt deel vormen van het totale informatieaanbod. Met de opkomst van internet en

de onlinelevering van delen van de inhoud is het beeld immers grondig veranderd. Vaste abonnees zijn geen maatstaf meer voor het bereik van een tijdschrift. Maar een nieuwe algemeen toepasbare meeteenheid voor het bereik (zoals het aantal betalende gebruikers van content) is nog niet voorhanden.

Door alle vier tijdschriften zijn andere kanalen geopend om de doelgroep te bereiken, zoals contracten die alle medewerkers van een bedrijf of instelling gratis en ongelimiteerd toegang verschaffen tot de inhoud van het tijdschrift en zijn websites. Dit nieuwe aanbod van de vier tijdschriften moet concurreren met flexibele en goedkope (soms zelfs gratis) informatievoorziening via internet. Aan de wetenschappelijke kant ontwikkelden zich *open access journals*, die ervan uitgaan dat publicatiekosten onderdeel zijn van de totale kosten van het onderzoek en soms zelfs de auteur laten betalen voor een artikel. Ook gaat de overheid er steeds meer van uit dat door haar gefinancierd onderzoek gratis beschikbaar moet zijn, waardoor rapporten bijna zonder uitzondering vrij beschikbaar komen op internet. Dergelijke ontwikkelingen maken het niet eenvoudig het succes te meten van de initiatieven die de onderzochte tijdschriften ontplooiden.

Prijsontwikkeling achtergebleven bij welvaartsontwikkeling

De prijs is voor de lezer een belangrijk criterium om het aangeboden al dan niet te accepteren. De onderzochte tijdschriften werden zowel in zakelijk verband als door privépersonen gelezen. De uitgever hield bij zijn prijsstelling rekening met de draagkracht van de diverse segmenten in zijn lezersbestand door een zekere prijsdiscriminatie toe te passen (studenten, privépersonen, bedrijven en instellingen). Uit lezersonderzoek is gebleken dat een hoge prijs een sterk negatieve invloed heeft op het aantal particuliere abonnementen, zeker als er een voordelig zakelijk alternatief is, zoals lezen op kantoor. De ontwikkeling van de prijs van elk van de onderzochte tijdschriften staat in de bijlage, tabel 2. Ter vergelijking is ook de ontwikkeling van de welvaart in Nederland weergegeven (laatste kolom).¹³

Uit tabel 2 in de bijlage blijkt al bij eerste beschouwing, dat de ontwikkelingen van de verschillende tijdschriften ook qua prijs lange tijd parallel hebben gelopen. De ontwikkelingen worden beter inzichtelijk en onderling vergelijkbaar door de cijfers te ordenen naar deelperiode, op dezelfde manier als gedaan is voor de oplage (zie tabel 7.3).

Tabel 7.3 laat zien dat alle vier tijdschriften over de gehele periode gemeenten een terughoudend beleid hebben gevoerd wat de prijsstelling betreft. Per deelperiode zijn er opvallende verschillen. In het Interbellum is er, waarschijnlijk ten gevolge van de beperkte economische groei en de crisis, sprake van een

Tabel 7.3 *Ontwikkeling van de abonnementsprijs van de vier onderzochte tijdschriften en van de welvaart per periode (verhouding eindjaar t.o.v. beginjaar), 1920-2020¹⁴*

| Eindjaar t.o.v. beginjaar | NTvG | DI | ESB | NJB | BBI/B |
|---------------------------|------|-------------------|-------------------|--------------------|---------------------|
| 1940/1920 | 1,1 | 1,5 | 1,1 | - | - |
| 1980/1945 | 3,8 | 7,0 | 6,6 | - | 23,0 |
| 1990/1980 | 2,0 | 1,2 | 1,4 | 2,3 | 2,2 |
| 2020/1990 | 2,2 | 1,3 ^{*)} | 1,8 ^{*)} | 3,5 ^{**)} | 2,8 ^{***)} |

NTvG: *Nederlands Tijdschrift voor Geneeskunde*; DI: *De Ingenieur*; ESB: *Economisch-Statistische Berichten*; NJB: *Nederlands Juristenblad*. BBI/B: bruto binnenlands inkomen/bevolking.

^{*)} Overstap op lagere frequentie (maand); ^{**)} Pakket; ^{***)} Schatting

bescheiden reële verhoging. In de bloeiperiode na de Tweede Wereldoorlog is de prijsontwikkeling daarentegen ver achtergebleven bij de welvaartsontwikkeling, wat de grote stijging van de oplages die we voor deze periode hebben vastgesteld zeker sterk bevorderd heeft. In de periode van 1980 tot 1990 zijn de prijzen van alle vier ongeveer gelijk opgegaan met die van de algemene welvaartsontwikkeling in Nederland. Deze cijfers veranderen als we als beginpunt van deze crisisperiode 1975 nemen in plaats van 1980, maar de hier gegeven conclusies veranderen daardoor niet. Na 1980 is het beeld sterk verschillend en moeilijk te interpreteren door de veranderingen in de aard van het onderliggende product. Duidelijk is wel dat de beperkte prijswijzigingen niet de oorzaak kunnen zijn geweest van de stagnatie en daling van de oplages in deze periode. Kennelijk is de prijs-kwaliteitverhouding niet meer voldoende om potentiële gebruikers te bewegen tot het nemen van een abonnement.

Omzetstructuur: verschuiving tussen abonnementen en advertenties

Het verdienmodel van een professioneel tijdschrift is gebaseerd op het belang dat beroepsbeoefenaren hechten aan de informatie in het blad en de prijs die zij daarvoor willen betalen. Een groot bestand met abonnees of gebruikers is dan weer interessant voor adverteerders. Groei is een zichzelf versterkend proces. Als gevolg van stijgende advertentie-inkomsten kan de uitgever de prijs laten dalen, waardoor de abonneebasis weer wordt verruimd. Voor wat betreft de inkomstenstructuur is er weinig vergelijkbare informatie voorhanden. De relatie redactie-uitgever-eigenaar was per onderzocht tijdschrift verschillend. Bovendien traden hierin na verloop van tijd wijzigingen op, waardoor ook de manier waarop de administraties werden gevoerd veranderde. Als gevolg daarvan zijn de financiële gegevens in de tijd en over bladen beperkt vergelijkbaar.

Op grond van deze gegevens konden slechts schattingen gemaakt worden voor enkele steekjaren, die de situatie gedurende een bepaalde periode weerspiegelen. Tabel 7.4 toont per tijdschrift voor de vier steekjaren de geschatte ontwikkeling van de inkomsten uit abonnementen in relatie tot de totale inkomsten. Ter vergelijking is voor de vaktijdschriften hetzelfde gedaan. Omdat er voor de meeste tijdschriften praktisch maar twee inkomstenbronnen waren, is hiermee ook het aandeel van advertenties gegeven (100-x%).

Tabel 7.4 Aandeel abonnementen in totale inkomsten (%) naar tijdschrift en tijdvak¹⁵

| Tijdvak | NTvG | DI | ESB | NJB | V&PT |
|---------|------|----------|------|------|------|
| 1930 | 80 | 65 | > 90 | nb | 60 |
| 1960 | 50 | 15-50 *) | 80 | < 70 | 25 |
| 1990 | 60 | nb | 80 | 80 | 40 |
| 2020 | > 90 | > 90 | > 90 | > 90 | 100 |

NTvG: *Nederlands Tijdschrift voor Geneeskunde*; DI: *De Ingenieur*; ESB: *Economisch-Statistische Berichten*; NJB: *Nederlands Juristenblad*; V&PT: vak- en professionele tijdschriften.

*) Eind 1950: 15%, in 1972: 30%, in 1980: 50% geschat.

Er zijn grote verschillen in de inkomstenstructuur. Deze houden verband met de verschillen in de karakters van de bladen en de aard en omvang van de markt. Grote tijdschriften als het NTvG en *De Ingenieur* waren aantrekkelijker voor adverteerders dan kleinere, zoals ESB en NJB. De verhouding tussen de twee voornaamste inkomstenbronnen is in de loop van de tijd veranderd. Kort samengevat zijn er vier fasen. In het Interbellum is er een relatief beperkte rol van advertenties. Na de Tweede Wereldoorlog groeit het aandeel van advertenties sterk, maar in het laatste kwart van de twintigste eeuw zet een daling in. Inmiddels is de inkomstenbron van advertenties zelfs bijna geheel opgedroogd. Die trend is gelijk voor de twee belangrijkste categorieën: product- en personeelsadvertenties, zij het dat de daling voor de eerste eerder is ingezet dan die voor de tweede. Deze afname gold niet alleen de vier onderzochte tijdschriften; alle vak- en professionele tijdschriften trof hetzelfde lot (zie laatste kolom). De trend was ook zichtbaar bij andere typen tijdschriften. Door de dalende oplagen werden de tijdschriften minder aantrekkelijk voor adverteerders, die hun doelgroep bovendien beter dachten te kunnen bereiken via de nieuwe digitale media. Werd tien jaar geleden nog maar 6 procent van de Nederlandse reclamebestedingen ingezet op internet, in 2020 werd dat op ongeveer de helft geschat.

Kosten en opbrengsten

De belangrijkste kosten van een op papier verschijnend tijdschrift kunnen in drie groepen worden ondergebracht: boodschap (kosten van auteurs, redactie en voorbereiding van het product), drager (papier, drukken) en distributie (verzenden). Een vergelijking van de ontwikkeling van de kostenstructuur voor de vier tijdschriften wordt bemoeilijkt door meerdere factoren. Allereerst zijn van de vier tijdschriften lang niet alle financiële gegevens voorhanden. Daarnaast zijn er grote verschillen in het systeem van boekhouding en kosten-toerekening van de diverse uitgevers (die bovendien in de loop van de tijd zijn veranderd). Het blijkt niet mogelijk om daaruit een gedetailleerd beeld van de kostenontwikkeling te distilleren. Er zijn slechts twee duidelijke lijnen. Zo zijn de honoraria eerst structureel in belang afgenomen en vervolgens geheel vervallen. En de laatste jaren maakte de forse uitbreiding van digitale opties het mogelijk de kosten van drukken en verzenden te reduceren.

Winst en verlies

Er bestonden grote verschillen in winstgevendheid tussen de vier tijdschriften. Die zijn enerzijds terug te voeren op institutionele factoren. Zo verwachtten de uitgevers van *ESB* en *De Ingenieur* slechts dat hun tijdschrift kostendekkend zou zijn; een kleine marge voor het verzekeren van de continuïteit was voldoende. Een commerciële uitgever (een multinational met diverse belangen in de mediawereld) stelde daarentegen een bedrijfsnorm voor het winstpercentage. De verschillen in winstgevendheid lijken echter vooral te verklaren door schaalvoordelen. Zo hangen de kosten van redactie niet af van de oplage, wat betekent dat ze relatief dalen met iedere abonnee die erbij komt en relatief stijgen met iedere abonnee die verloren gaat. De drukkosten per eenheid dalen bij stijgende oplages en omgekeerd. De opbrengst van advertenties stijgt sterk bij groeiende aantallen abonnees. Omvang is dus belangrijk: een abonnee of adverteerder minder betekent het verlies van een beetje omzet, maar tegelijkertijd het verlies van een flink stuk winstmarge. Het omgekeerde geldt natuurlijk ook. Dat houdt in, dat als het goed gaat het vak van tijdschriftuitgever buitengewoon lucratief is, maar dat als het slecht gaat een tijdschrift betrekkelijk snel in de moeilijkheden kan komen. Voor de onlineversie van een tijdschrift liggen de zaken anders, omdat er geen druk- en verzendkosten meer gemaakt hoeven te worden. Maar de situatie met betrekking tot redactie en advertenties blijft praktisch gelijk.

Evaluatie

In de loop van de voorbije anderhalve eeuw is er een onafzienbare rij tijdschriften op de markt gebracht. Een groot aantal daarvan is ook weer verdwenen. De onderzochte tijdschriften hebben alle vier een lange weg afgelegd. De vraag rijst dan natuurlijk hoe ze het hebben gedaan. Hebben zij het oorspronkelijke doel – een effectieve overdracht van resultaten uit wetenschap en praktijk – in het oog gehouden? En hebben ze dat doel uiteindelijk bereikt? Op welke manieren hebben redacties en uitgevers zich onderweg moeten aanpassen aan veranderde omstandigheden? Hoe staan ze er nu per saldo voor? Deze vragen zijn niet nieuw. Zij zijn door de direct betrokkenen, vooral oprichters en hoofdredacteuren, gedurende de afgelopen anderhalve eeuw meerdere malen gesteld. Meestal was de aanleiding daarvoor een jubileum: het 25-, 50-, 100- of zelfs 150-jarig bestaan. De vragen en antwoorden die bij deze gelegenheden werden geformuleerd, waren verschillend van karakter, variërend van korte opmerkingen over één aspect tot systematische evaluaties van alle onderdelen, zoals missie, inhoud en vorm. Het volgende algemene beeld komt daaruit naar voren.

Tot de crisis van 1975-1980 overheerste een gemeenschappelijk rooskleurig beeld. De evaluaties bij deze mijlpalen spreken zonder uitzondering met enige trots, of ten minste met voldoening, over het behalen van de belangrijkste doelen, zoals de overdracht van informatie tussen wetenschappers en praktijkmensen. Er is ook enige zelfkritiek: sommige redacties vonden dat ze meer richting hadden moeten geven aan debatten over belangrijke maatschappelijke vraagstukken.

Gedurende de onderzoeksperiode van 1850 tot 1980 is de maatschappelijke context meermalen ingrijpend gewijzigd. Het noodzaakte de tijdschriften tot aanpassingen van de wijze waarop doelen werden nagestreefd. Alle hebben de signalen van de doelgroepen opgepikt en zich gericht op het bieden van beter leesbare artikelen, een aantrekkelijker vormgeving, ruimere aandacht voor een breed scala aan onderwerpen die interessant zijn voor allerlei specialismen en een betere mix van degelijke artikelen en gevarieerde praktische informatie.

Bij alle jubilea waren de redacties tevreden over de stiptheid waarmee de tijdschriften verschenen, de stijgende lezersaantallen, de vooraanstaande auteurs die bereid waren mee te werken, de gezaghebbende status van het blad en, ten slotte, de bijdrage die hun titel had geleverd aan de maatschappelijke vooruitgang.

Dit overwegend rooskleurige beeld verbleekt in de evaluaties van de vier laatste decennia. Er is in de periode 1980-2020 duidelijk sprake van een strategische terugtrekking. De toonzetting van die evaluaties veranderde van

voldaan in zorgelijk. De redacties hebben zich al eind jaren 1970 goed gerealiseerd dat de ontwikkelingen voor hen niet gunstig waren. Veel lezers en auteurs haakten af en de exploitatie werd moeilijk. De eertijds grote reputatie vervluchtigde. In de gepubliceerde evaluaties klinkt het gevoel door dat men behoorlijk klem is komen zitten. Eén tijdschrift (*De Ingenieur*) is daarom opgehouden als professioneel tijdschrift en omgevormd tot een magazine. De drie anderen wilden aan hun missie en, voor een groot gedeelte, aan hun formule vasthouden. Een brede scope is hun *unique selling point*. Onafhankelijkheid, betrouwbaarheid en kwaliteitsborging blijven voor hen vaste kernwaarden. Jammer is dat die minder dan voorheen door de gebruiker worden gewaardeerd. Alle drie tijdschriften lijken zich te hebben neergelegd bij een situatie waarin zij hun missie slechts kunnen doorzetten voor een beperkt deel van de doelgroep en met een kleinere maatschappelijke impact. Zij proberen hun oude positie zo veel mogelijk te behouden door in te zetten op nieuwe vormen van informatieoverdracht (online).

Confrontatie van de resultaten met een controlegroep

De hoofdstukken 3-6 bevatten elk een uitgebreide casestudie. Dit hoofdstuk distilleerde daaruit enkele algemene patronen. Vervolgens komt natuurlijk de vraag op in hoeverre de resultaten van het vergelijkend onderzoek specifiek zijn voor de geselecteerde tijdschriften, dan wel meer algemene geldigheid bezitten. Om daarop een antwoord te geven, zouden we een vergelijking moeten maken met een grotere groep in beginsel vergelijkbare tijdschriften. Voor de hand ligt het om te kijken naar professionele tijdschriften, bij voorkeur weekbladen, die ook een lange staat van dienst hebben en naar tijdschriften die zich richten op beroepsgroepen die ook hoog op de beroepenstatusladder staan.

Als we deze twee criteria toepassen, komen zes tijdschriften en de daarmee verbonden beroepsverenigingen in beeld. In volgorde van ouderdom zijn dat: *Tijdschrift voor Diergeneeskunde* (1863), *Pharmaceutisch Weekblad* (1864), *Weekblad voor Privaatrecht, Notariaat en Registratie* (1867), *Weekblad voor Fiscaal Recht* (1872), *Nederlands Tijdschrift voor Tandheelkunde* (1894) en *Chemisch Weekblad* (1903). Deze tijdschriften behoren tot drie van de vier disciplines die we hebben behandeld (medisch, juridisch en technisch). In de economische sector heeft geen enkel met *ESB* vergelijkbaar tijdschrift de concurrentieslag overleefd.

De zes tijdschriften uit de controlegroep onderscheid(d)en zich van de vier bestudeerde tijdschriften door hun gerichtheid op een beperktere doelgroep. Als gevolg daarvan hadden zij aanvankelijk een sterke ‘vakgerichtheid’, later

hebben zij de draai naar professioneel tijdschrift gemaakt. Op dit beeld vormt alleen het *Chemisch Weekblad* een uitzondering. Het blad maakte vanaf het begin duidelijk dat het alleen bedoeld was voor universitair gevormde lezers. Deze scherpe bepaling van de missie kan verklaard worden door het feit dat scheikunde een oud vak is aan de universiteiten. Nederland had vanouds een goede naam op dit gebied, wat onderstreept werd door de toekenning in 1901 van de eerste Nobelprijs voor Scheikunde aan Jacob van 't Hoff (1852-1911).

Resultaten van de controlegroep

Ons aanvullende onderzoek betrof de geschiedenis van de in de vorige paragraaf vermelde tijdschriften en verwante beroepsorganisaties. De oogst was niet groot, want voor slechts één van de zes was een omvattende studie voorhanden, terwijl er voor de andere tijdschriften hooguit enkele herdenkingsartikelen bestonden.¹⁶ Daarentegen is er veel gepubliceerd over de betrokken beroepsorganisaties.¹⁷

Uit dit onderzoek kunnen twee conclusies worden getrokken. Ten eerste dat het vergelijkend onderzoek naar *NTvG*, *De Ingenieur*, *ESB* en *NJB* van groot belang is, omdat iets dergelijks niet eerder is gedaan. Ten tweede dat een nader onderzoek naar de representativiteit van de gevonden resultaten een omvangrijke uitbreiding van de aanvankelijke opzet zou inhouden, die de beschikbare hulpbronnen voor de onderhavige studie ver te boven gaat. Om toch uitspraken te kunnen doen over de representativiteit van de gevonden patronen hebben we een beperkte aanvullende bronnenanalyse verricht.

Om te beginnen is gekeken naar het eerste nummer van de eerste jaargang van elk tijdschrift uit de controlegroep. Wat bleek: de initiatieven gingen uit van praktijkmensen die zochten naar een betere (wetenschappelijke) basis voor hun beroepsuitoefening. In dat verband ijverden zij, samen met de betrokken beroepsvereniging, voor de toekenning van een academische status aan hun beroepsopleiding. Voor een aantal is dat vrij snel gelukt, maar voor notarissen en belastingdeskundigen duurde het tot halverwege de twintigste eeuw. De onderzochte beroepsgroepen zagen hun tijdschrift als een essentieel medium voor de uitwisseling van ervaringen en informatie, en als discussieplatform voor belangrijke vraagstukken. Dit is volledig in lijn met de bevindingen uit de vier casestudies.

In het aanvullend onderzoek hebben we tevens gekeken naar de artikelen over de jubilea van tijdschriften uit de controlegroep (*Tijdschrift voor Diergeneeskunde*, *Pharmaceutisch Weekblad*, *Weekblad voor Privaatrecht, Notariaat en Registratie*, *Weekblad voor Fiscaal Recht*, *Nederlands Tijdschrift voor Tandheelkunde* en *Chemisch Weekblad*). Afgezien van de veelvoorkomende bombarie, schetsen de

auteurs voor de periode tot 1980 een helder beeld. Men vond dat er over het algemeen op een goede wijze inhoud werd gegeven aan de missie en was tevreden met de goede banden die waren opgebouwd met de academische wereld, tot uiting komend in het opnemen van hoogleraren in de redactie. De banden met de beroepsvereniging waren veelal hecht en sommige tijdschriften hadden de status van officieel orgaan. Ook deze bevindingen zijn geheel in lijn met wat we constateerden voor de vier onderzochte tijdschriften.

Vervolgens hebben we voor een aantal vrij willekeurig gekozen steekjaren de inhoud van het colofon bekeken. Daaruit bleek dat praktische taken als het drukken en het werven van advertenties werden uitbesteed aan een uitgever, met wie tot ongeveer 1980 langdurige relaties werden onderhouden. Ook bleek dat de feminisering van de redacties en het auteursbestand een langzaam proces is geweest. Daarnaast hebben we de veranderingen in het aanbod bekeken; na 1980 hebben de tijdschriften zeer verschillend gereageerd op de uitdagingen van internet. Deze bevindingen zijn vergelijkbaar met die uit de casestudies.

Ten slotte hebben we voor de onderzoeksgroep en de controlegroep, en voor alle vier onderscheiden perioden een aantal jaargangen bekeken om de veranderingen in het uiterlijk van de tijdschriften te vergelijken. Daaruit rijst een duidelijk beeld op van gelijkaardige en gelijktijdige verandering: verbeterde grafische vormgeving, vaste heldere indeling in rubrieken, geleidelijke verkorting van artikelen, invoering van een omslag, overstap op A4-formaat (van een aanvankelijk groter of kleiner formaat), verdringing van de lange naam van het tijdschrift door een afkorting, vermindering van het aantal advertenties en verschuiving van hun plaatsing op en nabij het omslag, verbetering van de layout door veel gebruik van kleuren (zie kleurenkatern), overstap van drukwerk naar digitaal en de ontwikkeling van een website. Dus ook hier vinden we een bevestiging van de waargenomen patronen.

Als we de groep van tien weer uiteen laten vallen, maar nu in drie discipline clusters, dan zijn de gelijkenissen nog opvallender voor de tijdschriften die behoren tot hetzelfde cluster – het medische cluster (*NTvG*, *Pharmaceutisch Weekblad*, *Nederlands Tijdschrift voor Tandheelkunde*, *Tijdschrift voor Diergeneeskunde*), het technische cluster (*De Ingenieur* en *Chemisch Weekblad*) en het juridische cluster (*NJB*, *Weekblad voor Privaatrecht, Notariaat en Registratie* en *Weekblad voor Fiscaal Recht*). Het is aannemelijk dat die gelijkenis werd bevorderd door onderling contact en door reacties op veranderingen in een vergelijkbare externe omgeving. Uit de beschikbare bronnen blijkt niet dat er contact is geweest tussen de redacties en uitgevers van tijdschriften die tot verschillende disciplines behoren. Het lijkt er dus op dat de waargenomen overeenkomsten in patronen hoofdzakelijk aan dezelfde externe factoren kunnen worden toegeschreven.

Deze aanvullende analyse levert dan ook een duidelijke conclusie op: het beschikbare materiaal uit een controlegroep van tijdschriften wijst op een behoorlijke representativiteit van de in ons onderzoek gevonden patronen. Op één punt bleek controle op representativiteit niet mogelijk, want de bronnen voor de zes tijdschriften uit de controlegroep zwijgen bijna volledig over de bedrijfseconomische kant. Cijfers met betrekking tot oplage en financieel resultaat ontbreken vrijwel geheel. Dus kunnen we niet berekenen of schatten hoe goed de tijdschriften erin slaagden hun doelgroep te bereiken. Daarmee wordt het voor de controlegroep moeilijk de finale vraag van dit onderzoek te beantwoorden, namelijk in hoeverre zij hebben bijgedragen aan de transformatie van de Nederlandse maatschappij.

8

Conclusies

Gebrek aan medewerkers, kopij en abonnees, conflicten met de uitgever, gebrek aan financiële middelen, zwakke promotie, concurrentie van tijdschriften die in dezelfde, vaak kleine vijver vissen, de – vooral in Nederland – beperkte afzetmarkt en afhakende uitgevers en redacteurs... het is eigenlijk een wonder, dat zoveel tijdschriften het wel hebben gered.¹

Tot bovenstaande conclusie komt de redactie van het *Tijdschrift voor Tijdschriftstudies* aan het slot van een analyse van succes- en faalfactoren van diverse soorten tijdschriften. Veel van de problemen die in dit citaat genoemd worden, zijn voorgekomen in de geschiedenis van de door ons geanalyseerde professionele tijdschriften. Hun voortbestaan is evenwel geen wonder, maar het resultaat van strategisch handelen door redacties en uitgevers. Die waren zich er namelijk terdege van bewust dat hun tijdschriften het voornaamste instrument waren in de verwezenlijking van belangrijke maatschappelijke doelen door beoefenaren van beroepen die een specifieke universitaire opleiding vereisen. Zo'n instrument laat je niet zomaar verloren gaan vanwege wat dagelijkse problemen. Je zorgt voor aanpassing van de vorm en de organisatie om je missie te kunnen blijven nastreven.

De manier waarop ze dat hebben gedaan, is in de casestudies van vier tijdschriften gedetailleerd uiteengezet (hoofdstuk 3 tot en met 6) aan de hand van een in hoofdstuk 2 beschreven analysemodel dat bestaat uit drie onderdelen. Het bemiddelingsmodel beschrijft het functioneren van het tijdschrift als een samenspel van de belangrijke actoren: lezer, auteur, redactie en uitgever. Het productmodel beschrijft het tijdschrift als een product dat zich moet aanpassen aan veranderende marktomstandigheden: inhoud, rubrieken, vorm en stijl. Het bedrijfsvoeringsmodel legt de nadruk op de belangrijkste categorieën inkomsten en uitgaven en op aspecten als bereik van de doelgroep; essentieel voor het meten van de impact van een tijdschrift.

In het vergelijkende vorige hoofdstuk bleek dat de ontwikkeling van veel onderdelen uit deze modellen niet tijdschriftgebonden zijn, maar dat er

algemene patronen in te ontdekken zijn. Deze benadering heeft als nadeel dat het gelijktijdig optreden van bepaalde ontwikkelingen en hun samenvloeien tot tendensen niet goed in beeld komen. Het doel van dit hoofdstuk is dat nadeel op te heffen door de hoofdlijn van de ontwikkelingen te presenteren in een chronologisch volgorde. We hanteren daarbij een inmiddels bekende driedeling: de periode tot 1945, de periode van 1945-1980 en de meest recente periode, 1980-2020. Door deze opzet kan dit hoofdstuk worden gelezen als een samenvatting van al het voorgaande.

Tot 1945: diversiteit in oorsprong en vorm

Een vanzelfsprekende positie tussen zich ontplooiende vraag en aanbod

De vier onderzochte tijdschriften begonnen met sterk uiteenlopende ideeën over de wijze waarop ze vorm moesten geven aan hun rol als informatiemakelaar. Sommige ontstonden als officieel orgaan van een beroepsvereniging, andere hadden een lossere band met de doelgroep. Maar vanaf hun oprichting tot de Tweede Wereldoorlog waren ze essentiële instrumenten voor de communicatie tussen vakgenoten. Noch voor auteurs, noch voor lezers waren er goede alternatieven voor de overdracht van kennis en kunde tussen beoefenaren van wetenschap en praktijk. Dat gold niet alleen voor de vier tijdschriften uit de casestudies, maar ook voor de zes tijdschriften uit de aanvullende analyse.

De betekenis van wetenschappelijke instellingen voor de ontwikkelingen op medisch, technologisch, economisch en juridisch gebied is in de tweede helft van de negentiende en de eerste helft van de twintigste eeuw sterk toegenomen. Maar er bestonden grote verschillen tussen deze disciplines. Geneeskunde en recht waren al halverwege de negentiende eeuw oude kennisgebieden aan de universiteiten. Economie en techniek hebben daar pas aan het eind van die eeuw of zelfs begin twintigste eeuw hun plek gevonden.

Afgestudeerden in de vier genoemde disciplines bleven meestal niet werkzaam in de wetenschap, maar stapten over naar de praktijk. Zij kwamen in beroepen terecht die op de hoogste sporten van de beroepsprestigeladder stonden. Alle betreffende beroepen hebben een proces van professionalisering doorgemaakt. Daarbij werden zowel de kenmerken van zo'n beroep, de opleiding die voor uitoefening ervan vereist is als de rol van de professie in de maatschappij geëxpliciteerd. De gemeenschappen die zo ontstonden, kregen al vroeg behoefte aan een formele organisatie. Voor de meeste disciplines werden al in het midden van de negentiende eeuw beroepsverenigingen gevormd, die in de gehele periode tot 1940 de bijdrage van hun professie aan een verbetering

van de maatschappelijke situatie actief probeerden te bevorderen. De onderzochte professionele tijdschriften speelden daarbij een belangrijke rol, want er waren praktisch geen alternatieven voor beroepsgenoten om met elkaar te communiceren.

Product: gedifferentieerde vormen

De redacties en uitgevers hebben verschillende keuzes gemaakt om hun product zo goed mogelijk te presenteren. Dat had ook te maken met de diversiteit van de doelgroepen. Die verschillen hebben betrekking op de inhoud (het evenwicht in het informatieaanbod, wetenschappelijk of nieuws/berichten), de keuze voor het formaat (klein of groot), het aantal kolommen (een, twee of drie) en de plaats van advertenties (rondom het omslag, uitscheurbaar). Bijzonder belangrijk was de verschijningsfrequentie. Voor de onderzochte tijdschriften was die wekelijks, wat een concurrentievoordeel gaf ten opzichte van veel andere bladen die maar eens per maand of kwartaal verschenen.

In de eerste helft van de vorige eeuw ontstond de behoefte om gespecialiseerde wetenschappelijke en beroepsverenigingen op te richten, die vervolgens over een eigen blad wilden beschikken. Die trend werkte door bij uitgeverijen, die zich ook gingen specialiseren. Het antwoord van de onderzochte disciplinebrede tijdschriften op de daaruit voortkomende bedreiging was tweeledig. Enerzijds gingen ze onderwerpen behandelen die voor alle specialisten interessant waren, anderzijds vulden ze aparte katernen over specialistische onderwerpen.

Verschillen in de bedrijfsvoering

Enkele tijdschriften verkregen hun inkomsten uit ledenbijdragen aan beroepsverenigingen, andere uit abonnementen. Maar ook tussenvormen kwamen voor, zoals een ledenkorting. Elk tijdschrift kampte, in relatie tot de eigen onafhankelijkheid, met de vraag hoe groot de rol van advertenties mocht zijn. De structuur van de kosten die de afzonderlijke tijdschriften maakten, bleef in deze periode vrij stabiel, al waren de posten niet voor alle bladen gelijk. Zo waren de redactiekosten bij een tijdschrift met een grote lezerskring relatief lager dan bij die met een kleine lezerskring. Drukken en verzenden werden uitbesteed aan een gespecialiseerd bedrijf, maar andere functies, zoals de abonnementenadministratie, werden vaak in eigen hand gehouden.

Groei en bloei van een beproefd model, 1945-1975/1980

Bemiddeling: sterke groei van vraag en aanbod

De naoorlogse periode werd gekenmerkt door snelle wetenschappelijke, technologische en maatschappelijke veranderingen, hoge economische groei die zorgde voor hogere inkomens en bestedingen, meer vrije tijd, een snel toegenomen opleidingsniveau en een grotere rol van de overheid. Daardoor werd de rol van het professionele tijdschrift als bemiddelaar tussen wetenschap en praktijk aanmerkelijk verstevigd. Stijgende onderzoeksbudgetten, internationalisering, specialisering, versterkte uitwisseling en een grotere vraag naar beleidsstudies maakten dat op alle wetenschapsterreinen grote voortgang werd geboekt. Spectaculaire ontwikkelingen in wetenschap en technologie, zoals de ruimtevaart, maakten dat wetenschappers in hoog aanzien stonden. De grotere productie van wetenschappelijke resultaten ging gepaard met het zoeken van praktische toepassingen. Daarbij was de rol van een professioneel tijdschrift essentieel. De uitwisseling van kennis en ervaring was bovendien sterk afhankelijk van persoonlijke contacten en die waren goed op te bouwen via de bijeenkomsten van beroepsverenigingen. Deze verenigingen bevorderden ook permanente bij- en nascholing van hun leden.

Het was niet eenvoudig om de informatie en documentatie te verkrijgen die nodig waren in de dagelijkse praktijk van hoogwaardige beroepen. Het gericht zoeken in kaartsystemen en drukwerk was moeizaam en tijdrovend. Het verzorgen van een uitgebreid aanbod van onderzoeksresultaten en verdere wetenswaardigheden, was dus iets waarmee de bladen zich konden onderscheiden. Tijdschriften waren bij uitstek het middel om ontwikkelingen binnen het vakgebied te volgen en het contact met de beroepsgroep in stand te houden. Professionele tijdschriften waren voor velen dan ook een must. Maar hun positie kwam onder druk te staan door twee ontwikkelingen. In elke discipline kwamen nieuwe specialismen op met een eigen tijdschrift. De onderzochte tijdschriften konden hun positie verdedigen door de nadruk te leggen op het aanbieden van disciplinebrede informatie die nodig is als achtergrondkennis voor het goed kunnen uitoefenen van meer specialistische taken. Met de internationalisering van de economie en de maatschappij kwam ook de internationale concurrentie op. Het Nederlandstalige tijdschrift bleef toch interessant, zolang de inhoud van hoge kwaliteit bleef en werd afgestemd op typisch Nederlandse beleidsrelevante vraagstukken.

Voor auteurs waren professionele tijdschriften eveneens belangrijk. In de beoordeling van wetenschappers telde een artikel in een goed Nederlands tijdschrift mee in de beoordeling, zij het niet zwaar. Internationaal in aanzien staande wetenschappers publiceerden hun voor Nederland interessante

onderzoeksresultaten en beleidsvoorstellen in Nederlandse tijdschriften. Auteurs uit de praktijk werden vaak gemotiveerd doordat publiceren een positieve invloed had op hun reputatie onder beroepsgenoten en cliënten. Door hun onafhankelijkheid en kwaliteit stonden de onderzochte vier tijdschriften hoog aangeschreven in beleidskringen. Door beleidsvoorbereiders en uitvoerders werden zij onmisbaar geacht. Ze werden tijdens beraadslagingen in het parlement vaak aangehaald als gezaghebbende bronnen en stukken werden overgenomen door kranten, radio en televisie. Kortom, zij bleken effectief als drijvende krachten in de transitie van de Nederlandse economie en maatschappij.

Product: convergentie van vormen

Onder invloed van veranderende lezersvoorkeuren en technische ontwikkelingen in het drukkersvak is het product ‘tijdschrift’ steeds meer geconvergeerd naar een standaardmodel. Dat geldt ook voor de onderzochte tijdschriften: op een groot aantal punten komen ze overeen. Zo zijn ze alle vier overgegaan op het magazineformaat, werd de regel dat artikelen beknopt en goed leesbaar moeten zijn strikter gehanteerd, hebben ze steunkleuren geïntroduceerd, de tekst over twee kolommen gedrukt, de advertenties naar de randen van het tijdschrift gebracht en zijn ze verschenen met een omslag met inhoudsopgave. In de jaren 1970-1980 is de uiterlijke gelijkenis van de bladen dan ook treffend.

Bedrijfsvoering: een rooskleurig beeld

Het bedrijfsvoeringsmodel werd in deze periode gekenmerkt door sterk groeiende inkomsten. Het aantal abonnementen steeg door uitbreiding van de doelgroep en het ontbreken van andere effectieve communicatiemiddelen. De inkomsten uit advertenties stegen, omdat tijdschriften bij uitstek het middel waren om bepaalde producten aan te prijzen, maar vooral om personeel te werven, dat schaars was in deze periode van krapte op de arbeidsmarkt. Nieuwe technieken en de vergrote omvang van de oplages maakten een relatieve kostenverlaging mogelijk. Als gevolg daarvan konden de rendementen stijgen en kon de prijs relatief dalen. Deze factoren versterkten de positie van de onderzochte professionele tijdschriften in hun doelgroep en daarmee hun potentiële maatschappelijke impact.

Overgang naar nieuwe producten en bedrijfsmodellen, 1980-2020

De impact van internet: afkalving van vraag en aanbod

In de afgelopen veertig jaar heeft zich een aantal technologische, maatschappelijke en economische ontwikkelingen voltrokken, die een flinke negatieve impact hebben gehad op de effectiviteit van professionele tijdschriften als drijvende krachten van verandering. De specialisering en internationalisering of Europeanisering zetten door en maakten dat veel vakgenoten zich afwendden van de Nederlandstalige disciplinebrede tijdschriften en zich uitsluitend richtten op specialistische buitenlandse tijdschriften.

Er is echter één ontwikkeling geweest, de opkomst van internet, die een echte omwenteling heeft veroorzaakt in de bemiddelingsfunctie van professionele tijdschriften. Veel informatie wordt op internet gratis aangeboden. Vooral jongeren en wetenschappers verwachten daardoor inmiddels dat informatie gratis beschikbaar dient te zijn en ze ontwijken informatiebronnen waar (veel) geld voor wordt gevraagd. Het heeft de Nederlandse tijdschriftwereld gedwongen een andere invulling te geven aan haar traditionele rol van informatiemakelaar.

In de wetenschap is er een sterke tendens geweest om uitsluitend deel te nemen aan internationale *communities* rondom gezaghebbende en gespecialiseerde internationale tijdschriften. De beoordeling van wetenschappers wordt tegenwoordig bijna volledig bepaald door publicaties in zulke tijdschriften en door het aantal keren dat die artikelen internationaal worden geciteerd. Nederlands(talig)e publicaties leggen vrijwel geen gewicht meer in de beoordelingsschaal. Dat heeft het aanbod van artikelen voor Nederlandse tijdschriften doen afnemen en tegelijkertijd is de belangstelling voor deze tijdschriften vanuit de wetenschap sterk verminderd.

Brede beroepsverenigingen, waarin vooral praktijkmensen actief waren, hebben aan belang ingeboet. Veel beroepsbeoefenaren zien er het nut niet meer van in en vinden de traditionele vormen van uitwisseling, zoals bijeenkomsten, niet effectief. Zij zoeken liever contact met direct relevante collega's, bijvoorbeeld via LinkedIn. Die veranderde houding heeft zich vertaald in aanmerkelijke dalingen van de ledenaantallen. Verenigingen hebben hierdoor een andere invulling van hun missie moeten vinden. Daarin werd de betrokkenheid bij een professioneel tijdschrift niet langer relevant gevonden. Wel werd in toenemende mate gebruik gemaakt van de eigen website om service te bieden aan leden.

Beide ontwikkelingen hebben de makelaarsfunctie van tijdschriften sterk beïnvloed. Redacties hebben het gaandeweg moeilijker gekregen om er vorm aan te geven, vooral vanwege het verlies aan belangstelling van lezers en van

auteurs. Alternatieven om hen terug te winnen zijn moeilijk te vinden. De breedte van de onderzochte professionele bladen is hun *unique selling point*, dus de weg naar scherpere bladformules ligt niet open.

Aangezien onafhankelijkheid, betrouwbaarheid en kwaliteit nog altijd de kernwaarden zijn, bestaat er geen mogelijkheid tot kostenbesparing door verregaande afslanking van redacties. Elk van de vier onderzochte tijdschriften heeft getracht om uit deze klem te komen. De manier waarop zij dat deden verschilde sterk en was afhankelijk van hun marktomstandigheden, institutionele inkadering en reservepositie.

De impact van internet op het product

Het traditionele product van het tijdschrift was een periodiek informatiepakket, evenwichtig samengesteld uit onderzoeksresultaten, discussiebijdragen en losse informatie. Lezers kregen het hele pakket in een jaarabonnement, ook als ze slechts in bepaalde onderdelen of alleen gedurende een bepaalde periode in het blad geïnteresseerd waren. Door de mogelijkheden van online publiceren, vervielen dergelijke beperkingen en kon de levering van informatie worden losgekoppeld van de verschijningsfrequentie (ze kan onmiddellijk beschikbaar worden gesteld) en van het standaardpakket (bepaalde onderdelen kunnen apart worden geleverd). Daardoor lijkt het professionele weekblad in historisch opzicht een stadium te zijn geweest tussen enerzijds boeken en anderzijds blogachtige informatiebronnen van nu.

Gedrukte tijdschriften hebben het moeilijk gekregen. Het online aanbieden heeft enorme voordelen, zowel voor de gebruiker als de uitgever. Denk daarbij aan gemakkelijke doorzoekbaarheid, beperkt ruimtebeslag, gemak van verdere verwerking en goedkope distributie. Alle vier tijdschriften hebben daarop ingespeeld door (meestal geleidelijk) meer en meer te focussen op digitaal, zonder dat de gedrukte versie verdween; ze pasten hun product en hun verdienmodel aan op deze nadrukkelijke verschuiving. Maar de manier waarop ze dat aanpakten, was erg verschillend. De afgelopen decennia waren dan ook turbulent, waarbij de tijdschriftredacties nadrukkelijk hebben gezocht naar nieuwe doeltreffende vormen om de traditionele missie gestalte te geven.

Bedrijfsvoering: gezonde exploitatie steeds moeilijker

De digitale revolutie heeft een enorme druk gezet op het traditionele verdienmodel. De verschuiving van de aandacht van lezers en gebruikers naar internetgerelateerde bronnen heeft zich vertaald in een afname van het traditionele abonnement als hoofdbron van inkomsten. Daarnaast is de belangstelling van

adverteerders bijna volledig verschoven van tijdschriften naar internet. Er waren niet veel mogelijkheden om deze inkomstenderving te compenseren. De prijs kon moeilijk worden verhoogd, want dat zou tot forse vraaguitval leiden. Dus moest er aan de kostenkant worden bespaard. Dat kon door het drukken en verzenden te laten vervallen en (al eerder) de auteurshonoraria af te schaffen. De uitbreiding van het aanbod met digitale content en de verandering die dat betekende voor de inhoud van het tijdschrift vergden forse investeringen, vooral in complexe informatietechnologische systemen voor flexibele vormen van overdracht. Dat heeft tot verschillende uitkomsten geleid, bijvoorbeeld tot productversimpeling (*De Ingenieur*) maar ook tot inpassing in grotere bedrijfsmodellen (*ESB* en *NJB*) op het vlak van productie en marketing.

Tot slot

Uit het voorgaande kunnen we vier conclusies trekken. De Nederlandse samenleving heeft in de afgelopen anderhalve eeuw een veelomvattende transitie doorgemaakt, die mede mogelijk was doordat in allerlei sectoren van de maatschappij de resultaten van de ontwikkeling van wetenschap en techniek zijn doorgedrongen.

Die ontwikkeling is alleen mogelijk is geweest door de toegenomen beschikbaarheid van beroepsbeoefenaren met een wetenschappelijke vorming. Daardoor zijn veel nieuwe beroepen ontstaan en zijn bestaande beroepen veel-eisender geworden ten aanzien van de wetenschappelijke kennis die voor een goede uitoefening noodzakelijk is.

Professionals hadden niet alleen een opleiding nodig, ze moesten ook gevoed worden met informatie uit de wetenschap en uit de praktijk van collega's. Zo konden ze de voortgaande ontwikkeling bijhouden en mee vormgeven. Communicatie was in dit verband essentieel en gedurende verreweg het grootste deel van de laatste anderhalve eeuw – de periode van 1850 tot 1980 – waren professionele tijdschriften het aangewezen middel om deze communicatie op gang te houden en te bevorderen. De besproken tijdschriften hebben daarmee een belangrijke bijdrage geleverd aan de genoemde transitie van de Nederlandse samenleving.

Ze hebben deze rol alleen zo langdurig kunnen spelen, omdat de redacties en uitgevers overtuigd waren van het belang van hun missie. Zij hebben hun product voortdurend aangepast aan de veranderende lezersvoorkeuren (gebruikmakend van de verbeterde technische mogelijkheden) en hebben al die tijd voldaan aan de bedrijfseconomische voorwaarden voor het verzekeren van continuïteit.

Al met al lijkt in de meest recente periode de invloed van de onderzochte tijdschriften op het maatschappelijk en politiek gebeuren te zijn afgenomen. Voor het tijdschrift *De Ingenieur* is dit verlies veroorzaakt door een fundamentele missiewijziging. Voor de andere moet de oorzaak vooral worden gezocht in de opkomst van andere media. Wat *ESB* en *NJB* betreft, moet ook in ogenschouw worden genomen dat economen en juristen in de afgelopen decennia in belangrijke maatschappelijke posities plaats hebben moeten maken voor leden van nieuwere professies, zoals bestuurskundigen en communicatiewetenschappers.

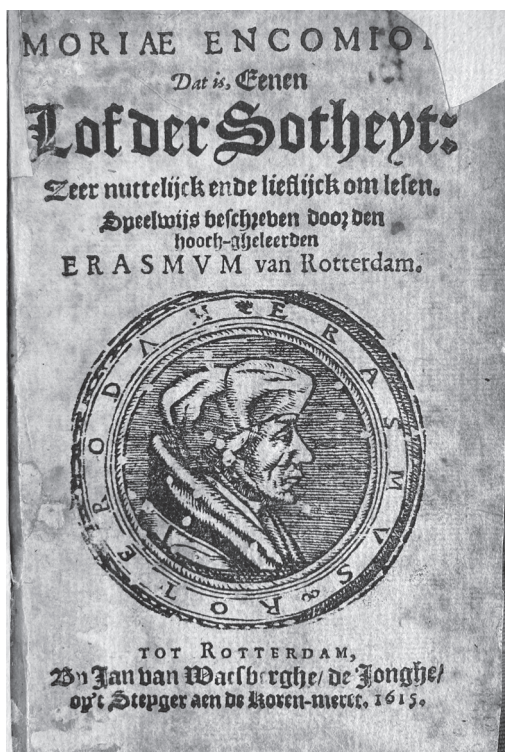

Moriae encomion, dat is, Eenen Lof der sotheyt (Rotterdam, J. van Waesberghe, de Jonghe, 1615) is een vertaling van Erasmus' *Laus stultitiae* (Deventer, A. Pafraet, 1520). De uit Antwerpen afkomstige Van Waesberghens waren vanaf 1590 stadsdrukkers in Rotterdam. De stad was in de zeventiende eeuw een belangrijk centrum van de boekhandel.

Naschrift

Ik zie, dat u nog een epiloog verwacht, maar u bent werkelijk niet goed wijs als u denkt, dat ik me na die stortvloed van woorden nog herinner wat ik allemaal heb gezegd... Daarom: ik wens u verder het beste.

Met deze uitsmijter eindigt Erasmus (1466-1536) zijn *Lof der zotheid*, waarin hij de draak steekt met de eigenaardigheden van de professionele elite van zijn tijd. In mijn onderzoek is serieus gekeken naar de professionele elite in de moderne tijd en werd de nadruk gelegd op de rol die hun tijdschriften hebben gespeeld in de transitie van de Nederlandse maatschappij gedurende meer dan anderhalve eeuw. Had Erasmus' luimige boek geen epiloog nodig, dit serieuze boek heeft dat wel. Want waarom ben ik aan dit onderzoek begonnen en welke stappen heb ik gezet om de nodige informatie te verwerven? Welke factoren hebben de vorm bepaald waarin het geheel is gegoten? En aan wie ben ik dank verschuldigd, omdat zonder hun bijdrage dit boek er nooit zou zijn gekomen?

Aanleiding tot het onderzoek

Dit werk is een schoolvoorbeeld van wat in het Engels *mission creep* heet en het best omschreven kan worden als de geleidelijke verbreding en verschuiving van oorspronkelijke doelen. Het begon allemaal met de simpele aanvraag die ik kreeg om een artikel voor *Economisch-Statistische Berichten* te schrijven over de bedrijfseconomische ontwikkelingen van het blad. Begin 2016 bestond het tijdschrift namelijk 100 jaar. Bij die gelegenheid verscheen een jubileumnummer met de titel 'Honderd jaar ESB; een terugblik'. Mijn bijdrage daarin: 'ESB honderd jaar in bedrijf'. Omdat ik niet blind wilde varen op mijn geheugen en dat van anderen, ben ik gestart met bronnenonderzoek. Gaandeweg ben ik zo door het onderwerp gegrepen, dat ik mijn onderzoekje heb uitgewerkt tot een uitgebreide studie naar de bedrijfsvoering van ESB in de afgelopen eeuw. Het genoemde artikel is daarvan een samenvatting.¹

Het resultaat van die studie heb ik voorgelegd aan een aantal geïnteresseerden met een diverse achtergrond. Hun commentaar heeft geleid tot nader onderzoek voor sommige onderbelichte aspecten. Eén reactie was van meer fundamentele aard en betrof de vraag of de beschreven ontwikkelingen specifiek zijn voor ESB of bepaald werden door meer algemene tendensen. Daaruit werd het idee geboren om een hoofdstuk toe te voegen met een schets op hoofdlijnen van de ontwikkeling die enkele andere tijdschriften hadden doorgemaakt. Op basis daarvan zou het mogelijk zijn op de gestelde vraag een antwoord te formuleren. De keuze voor drie vergelijkbare tijdschriften was niet moeilijk: het *Nederlands Tijdschrift voor Geneeskunde*, *De Ingenieur* en het *Nederlands Juristenblad*.

Het verzamelen van materiaal voor deze tijdschriften leverde een aantal inzichten op. Ten eerste bleek dat de redacties van alle tijdschriften belangstelling hadden voor de onderzoeksresultaten; een historische analyse met een bedrijfseconomische focus was tot nog toe voor geen van de tijdschriften gedaan. Ten tweede was een vergelijking op basis van direct voorhanden publicaties niet mogelijk en moest er dieper worden gegraven om een goede vergelijking mogelijk te maken. Dat onderzoek leverde veel interessante resultaten op. De beschrijving ervan vergde echter meer ruimte dan de enkele pagina's die ik me per tijdschrift had voorgesteld. Ten derde betrof het onderwerp een essentieel aspect van de belangrijke transitie die de Nederlandse maatschappij in de afgelopen anderhalve eeuw heeft doorgemaakt. Ten laatste bestond er van diverse zijden belangstelling voor een publicatie hierover in boekvorm. Dus heb ik de opzet verruimd tot een systematische en evenwichtige beschrijving van de geschiedenis van elk van de vier tijdschriften. De resultaten daarvan zijn gebruikt om tot meer algemene conclusies te komen ten aanzien van de rol die professionele tijdschriften hebben gespeeld in de transitie van Nederland.

Aanpak

Mijn manier van werken om tot resultaten te komen, was sterk iteratief. In eerste instantie heb ik vrij algemene noties – ontleend aan *Informatie over informatie. Handboek van de informatiemedia in Nederland 1938-1985, in het bijzonder over de uitgeverij* van Rudolf van den Brink (1987)² en aan de historische beschrijvingen van enkele tijdschriften (zoals het NTvG) – gebruikt voor het uitwerken van mijn onderzoeksopzet. Al gauw bleek daarbij de behoefte te ontstaan aan het formuleren van een duidelijk en algemeen toepasbaar onderzoeksmodel (hoofdstuk 1). In een eerste opzet van de verschillende casestudies vond ik regelmatig verbanden met contextuele factoren, die deelontwikkelingen van zo'n

tijdschrift hebben beïnvloed. Bijvoorbeeld: door de verbeterde toegang tot het hoger onderwijs kon de kring van professionals zich uitbreiden en daarmee groeide ook de potentiële lezersmarkt. Een aantal daarvan bleek voor meerdere tijdschriften te gelden. Ik heb de beschrijving van meer algemene technologische, economische en maatschappelijke trends daarom samengevoegd in een apart hoofdstuk (hoofdstuk 2). Ook toen ik de tijdschriften steeds scherper in beeld kreeg, heb ik in beide kaderende hoofdstukken telkens aanpassingen doorgevoerd. En met het verder definiëren en omlijnen van de relaties tussen de actoren in een onderzoeksmodel, zijn ook de casestudies voortdurend aangepast en verdiept. De grootste wisselwerking tussen schrijven en zoeken trad op bij het trekken van conclusies, want mijn eerste ontwerpen gaven duidelijk aan waar nader onderzoek nodig was om de voorlopige conclusies te kunnen onderbouwen of verwerpen.

Uiteindelijk heeft dit hele proces geresulteerd in het onderhavige boek. Daarin lijkt een vrij directe lijn te lopen van probleemstelling via onderzoeksopzet naar casestudies en conclusies. In de praktijk heb ik uitgebreide omzwervingen gemaakt om te zien wat op die vele terreinen van belang zou kunnen zijn en heb ik bepaalde kronkelpaden meerdere malen bewandeld om op te halen wat ik in eerste aanleg wel had gezien maar toen nog niet belangrijk vond.

Bronnen

Deze studie is hoofdzakelijk gebaseerd op geschreven bronnen. De belangrijkste daarvan zijn gepubliceerd. Het betreft vooral de oude jaargangen van de onderzochte tijdschriften en (financiële) jaarverslagen van de redactie of uitgever, boeken over uitgevers en auteurs en artikelen in andere tijdschriften.³ Elk hoofdstuk bevat een groot aantal verwijzingen naar de literatuur die ik heb geraadpleegd. Voor het vaststellen van de politieke invloed van de tijdschriften heb ik gebruikgemaakt van de gedigitaliseerde Handelingen van de Eerste en Tweede Kamer der Staten-Generaal (Staten-Generaal Digitaal) en voor het vaststellen van de impact op de publieke opinie van de website Delpher, met daarin vele gedigitaliseerde historische Nederlandse kranten en andere media. Ten slotte werden niet-gepubliceerde documenten uit archieven van redacties en uitgevers geraadpleegd.

Voor bepaalde onderdelen heb ik ook orale bronnen aangeboord. Directbetrokkenen, zoals (oud-)redactieleden, hebben met mij hun herinneringen gedeeld. Zij gaven daarmee belangrijke indicaties voor nieuwe inzichten en de nodige inkleuringen van al beschreven ontwikkelingen.

Thematisch of chronologisch?

Bij het verwerken van het materiaal rees de vraag of ik de hoofdstukken thematisch of chronologisch moest gaan indelen. Voor de casestudies koos ik aanvankelijk een chronologische opzet. Bij de eerste beschrijvingen van de onderzoeksresultaten bleek namelijk al snel, dat het per onderwerp sequentieel in beeld brengen van ontwikkelingen over een periode van meer dan anderhalve eeuw niet praktisch was. Ik heb daarop gekozen voor een gebruikelijke indeling in vier perioden. Deze keuze maakte het mogelijk de samenhang tussen de onderwerpen goed in beeld te brengen. Bijvoorbeeld hoe een wisseling van uitgever of een verschuiving van de markt veranderingen met zich mee heeft gebracht in het redactiebeleid op het gebied van de onderwerpskeuze of de modernisering van de vormgeving.

Binnen die tijdvakken heb ik voor een thematische indeling gekozen. De gekozen thema's heb ik gebaseerd op het onderzoeksmodel uit hoofdstuk 1. Ik heb de daarin voorkomende onderwerpen nader gespecificeerd in een standaardchecklist, die richtinggevend is geweest voor het onderzoek. De ervaring leert dat zonder zo'n lijst het werk steeds dreigt uit te waaiëren naar allerlei interessante, maar niet altijd even relevante feiten en ontwikkelingen. Door de gemaakte keuzes stond het verzamelde materiaal direct in een geschikte vorm voor onderlinge vergelijking. Meteen werd daardoor zichtbaar waar nader onderzoek nodig was om gaten in de bijeengebrachte informatie te dichten. Tegelijkertijd moesten door de beperkingen die aan de omvang van het boek werden gesteld, bepaalde interessante ontwikkelingen buiten beschouwing blijven. Ik noem één voorbeeld: in de periode 1850-1950 was Nederland een koloniale mogendheid. Nederlands-Indië was een belangrijk onderdeel van de Nederlandse maatschappelijke werkelijkheid. Dat uitte zich onder andere in Indische correspondenten van tijdschriften, in Indische subafdelingen van beroepsverenigingen en in aandacht voor koloniale vraagstukken bij auteurs uit de praktijk of van de faculteiten.

Ondanks deze beperkingen hoop ik dat mijn aanpak de belangrijkste kenmerken in ontwikkeling van de onderzochte tijdschriften evenwichtig in beeld brengt. Dat was het doel van deze studie.

Stijl

Gedurende de periode 1850-1950 was het gebruikelijk om in publicaties academische titels te vermelden. Het aantal academici was nog beperkt en vormde maar een klein deel van de beroepsbevolking. De titels van auteurs en

redacteuren gaven dus status aan het tijdschrift (zie hoofdstuk 2). In diezelfde periode was het gangbaar het gebruik van voornamen te beperken tot de kring van familie en vrienden. Dus werden in publicaties initialen gebruikt. In de tweede helft van de vorige eeuw en vooral in de afgelopen decennia zijn deze conventies verlaten. Ook professionele tijdschriften vermelden nu geen titels meer en geven in plaats van initialen de voornamen van auteurs en redacteurs. Een scherpe cesuur is bij deze overgang helaas niet te ontdekken.

Om te voorkomen dat in elk hoofdstuk de vermelding van titels en voornamen door elkaar ging lopen en een rommelig beeld zou opleveren (hoewel mogelijk in overeenstemming met de beschreven perioden), heb ik in overleg met redacteur en uitgever besloten me in de hele tekst te conformeren aan het hedendaagse gebruik: geen titels, wel voornamen. We hopen dat deze keuze door de lezers zal worden gewaardeerd.

Dank

Het werk aan dit onderzoek kende meerdere fasen: van het maken van de eerste oppervlakkige schetsen voor een onderdeel tot het uiteindelijk redigeren van de resultaten van het gehele onderzoek. Ik ben veel dank verschuldigd aan allen die behulpzaam zijn geweest gedurende een of meer van deze fasen.

Dat betreft in eerste instantie degenen die hebben geholpen bij het vinden van de juiste analytische benadering. Uiteindelijk is deze studie gebaseerd op een combinatie van drie benaderingen. Met één daarvan, de bedrijfskundige, ben ik als econoom en oud-directeur van een bedrijf vertrouwd, maar met de twee andere niet. Voor de historische benadering ben ik op het juiste spoor gezet door Joke Mooij. Zij is de auteur van een proefschrift over de Koninklijke Vereniging voor de Staathuishoudkunde en nu werkzaam als bedrijfshistorica bij de Rabobank. Zij heeft het oorspronkelijke *ESB*-rapport becommentarieerd en heeft de stoot gegeven tot uitbreiding naar de geschiedenis van andere tijdschriften. Zij wees me bovendien op het belang van context, wat heeft geresulteerd in de uitwerking van de onderwerpen uit hoofdstuk 2. Voor de *publication studies*-benadering ben ik dank verschuldigd aan Adriaan van der Weel, hoogleraar aan de Universiteit Leiden, die me in een vroeg stadium bekendmaakte met de toonaangevende theoretische en praktische literatuur op dat gebied.

In tweede instantie wil ik de personen bedanken die bronnen voor mij hebben ontsloten. Allereerst zijn dat de huidige redacties en directies van de onderzochte tijdschriften: Lisette Cleynert (directeur *NTvG*), Judith Robbe en Jim Heirbout (redactie *De Ingenieur*), Fieke van der Lecq, Sandra Phlippen en Jasper Lukkezen (oud- en huidig hoofdredacteur *ESB*), en Caroline Lindo en Else Lohman (oud- en

huidig redactiesecretaris *NJB*). Daarnaast kreeg ik steun van de tijdschriftredacties uit de controlegroep. Ook van de directie en administratie van Ecorys Nederland (de rechtsopvolger van NEI als uitgever van *ESB*), met name Pieter Taselaar, heb ik alle medewerking gekregen bij het onderzoek in hun archieven. Ik dank de medewerkers van de Koninklijke Bibliotheek en het Nationaal Archief in Den Haag en van het Historisch Centrum Overijssel te Zwolle voor hun ondersteuning. Bijzondere dank aan de medewerkers van het Rotterdams Leeskabinet en de bibliotheek van de Erasmus Universiteit in Rotterdam. Ik schat dat rond de 80 procent van de publicaties uit de lange lijst met geciteerde literatuur ten minste één keer door hun handen is gegaan. Zij hebben bovendien veel publicaties aangesleept (en weer teruggesleept), die ik heb geraadpleegd maar uiteindelijk niet heb geciteerd. Het feit dat ik in Rotterdam bijna alle literatuur heb kunnen vinden die ik zocht, heeft me enorm veel tijd en moeite bespaard.

In derde instantie gaat mijn dank uit naar allen die hun commentaar leverden op onderdelen van de tekst of suggesties deden voor het gebruik van bepaald materiaal. Dat betreft, naast de leden van de redacties die ik al noemde, de volgende ‘ervaringsdeskundigen’. Voor hoofdstuk 2: Han Leune, emeritus hoogleraar sociologie aan de Erasmus Universiteit Rotterdam, en de al genoemde Joke Mooij. Voor hoofdstuk 3, *NTvG*: vooral Jan van der Meer, coauteur van het derde jubileumboek over de geschiedenis van het *NTvG* en emeritus hoogleraar aan de Vrije Universiteit. Daarnaast medisch historicus Mart van Lieburg, emeritus hoogleraar van de Erasmus Universiteit. Speciale dank aan hem omdat hij me toestond een aantal van zijn illustraties te gebruiken. Voor hoofdstuk 5, *ESB*, alle nog levende oud-hoofdredacteuren: Leen Hoffman, Leo van der Geest, Hugo Keuzenkamp, Fieke van der Lecq, Albert Jolink en Sandra Phlippen. Voor hoofdstuk 6, *NJB*, noem ik allereerst Ulli Jessurun d’Oliveira, oud-redactievoorzitter en emeritus hoogleraar recht aan de Universiteit van Amsterdam, Ybo Buruma, redactielid, hoogleraar aan de Radboud Universiteit en raadsheer Hoge Raad, Corjo Jansen, ‘medewerker’ *NJB* en hoogleraar rechtsgeschiedenis aan de Radboud Universiteit. Verder Caroline Lindo, Pauline Hoefler-van Dongen, Else Lohman en Berber Goris (redactie bureau *NJB*) en ten slotte Simon van der Linde (uitgever bij Wolters Kluwer). Zij allen hebben me voor uitglidders behoed en suggesties gedaan voor het opnemen van extra informatie over relevante personen en gebeurtenissen.

In het bijzonder spreek ik mijn grote dank uit aan Keetie Sluyterman, emeritus hoogleraar economische geschiedenis aan de Universiteit Utrecht, die de hele tekst in verschillende stadia van ontwikkeling meerdere malen kritisch heeft beoordeeld. Zij heeft uiterst waardevolle suggesties gedaan voor een verschuiving van de focus van het onderwerp, voor een betere indeling van het geboden materiaal en voor een beter leesbare beschrijving van de resultaten. Vooral wat dit

laatste betreft is haar invloed belangrijk geweest. Zonder haar inbreng op cruciale momenten in de voortgang zou mijn onderzoek minder relevant, consistent en toegankelijk zijn geweest, en mogelijk zelfs niet zijn gepubliceerd.

Op een gegeven moment, de beschrijving van mijn onderzoeksresultaten was al in een vergevorderd stadium, rees natuurlijk de vraag welke publicatiemogelijkheden er zouden zijn. Van meerdere kanten werd mij gesuggereerd contact op te nemen met de redactie van de reeks Bijdragen tot de Geschiedenis van het Nederlandse Boek. Namens de redactie heeft Rietje van Vliet mijn manuscript kritisch beoordeeld. Zij heeft de mogelijke toegevoegde waarde ervan voor de reeks bevestigd, maar ook duidelijk aangegeven wat er nog nodig was in termen van aanvullingen op de inhoud en aanpassing van de stijl om te voldoen aan de opnamecriteria.

Wat het eerste punt betreft heb ik natuurlijk direct de taak opgevat om de extra informatie te verzamelen en de verhaallijn op onderdelen te verduidelijken. Veel dank aan Rietje voor haar deskundige bijdrage aan de kwaliteit van mijn boek vanuit een boekhistorisch oogpunt. Dank ook aan de meelezers uit de redactie Marieke van Delft en Jeroen Salman voor hun nuttige suggesties voor verbetering van twee van mijn hoofdstukken.

Wat het tweede punt betreft, bleek al snel dat het goed zou zijn om dit werk aan een professional toe te vertrouwen. Het werd Michel Melenhorst, die mijn tekst taalkundig heeft geperfectioneerd en qua stijl heeft aangepast aan alle vormvereisten van de reeks. Veel dank aan Michel voor de plezierige samenwerking en zijn bijdrage aan het publicatierijp maken van mijn manuscript.

Ik dank verder de capaciteitsgroep Algemene Economie van de Erasmus Universiteit Rotterdam, in de persoon van zijn directeur Otto Swank, voor de geboden gastvrijheid, waardoor ik in de afgelopen jaren gebruik kon blijven maken van alle faciliteiten die behulpzaam zijn bij het doen van onderzoek. Daarbij mag ik vooral de praktische ondersteuning die ik steeds van onze secretariaatsmedewerkers heb gekregen niet onvermeld laten.

Tot slot een bijzonder woord van dank voor de organisaties die een financiële bijdrage hebben gegeven om deze publicatie mogelijk te maken. Het betreft de Stichting het Nederlands Economisch Instituut, met name vertegenwoordigd door Hein Schreuder en Marius Jonkhart, en de Economische Faculteit van de Erasmus Universiteit, die in de persoon van zijn oud-decaan Philip Hans Franses meteen zeer positief op mijn verzoek heeft gereageerd.

Natuurlijk zullen er ondanks de grote zorg die aan de gehele tekst is besteed nog fouten zijn ingeslopen. Daarvoor ben ik alleen verantwoordelijk.

Willem Molle,
Rotterdam, voorjaar 2021

Noten

Hoofdstuk 1

- 1 Dit in tegenstelling tot de ruime aandacht voor kranten en publicatiestijdschriften: Schneider & Hemels, *De Nederlandse krant* (1979), Hemels & Vegt, *Het geïllustreerde tijdschrift* (1993, 1997), Johannes, *De barometer* (1995) en 'Infrastructuur' (1996), Van de Plasse, *Kroniek* (2005), Van Dijk, 'Nederlandse publicatiestijdschriften' (2006), Bots & Levie, *Periodieken* (2006), Van Delft e.a., *Magazine* (2007), Wijfjes & Harbers, *De krant* (2019) en enti815.nl.
- 2 Het past daarmee in de traditie van de bestudering van boek en print als *agents of change*. Zie ook Eisenstein, *The printing press* (1979).
- 3 Van Zanden, 'De timmerman' (2005) en Baten & Van Zanden, 'Book production' (2008).
- 4 Hierbij is vooral gebruikgemaakt van Lange, *Comparative historical methods* (2013).
- 5 Aerts e.a., *De Gids sinds 1837* (1987), Aerts, 'De Gids en zijn publiek' (1994) en idem, *De letterheren* (1997).
- 6 De Jong & Burger, *Onze Taal* (1991).
- 7 Voor deze pilot is gebruikgemaakt van de 'ideographic, within case method'. Zie ook Lange, *Comparative historical methods* (2013), p. 14.
- 8 Daarmee werd een aantal oude tijdschriften uitgesloten, zoals het *Tijdschrift voor Nederlandsche Taal- en Letterkunde* (TNL), dat sinds 1881 wordt uitgegeven door de al in 1776 opgerichte Maatschappij der Nederlandsche Letterkunde. Zie hierover Kossmann, *Opkomst en voortgang* (1966), Van Kalmthout, Sigmond & Truijens, *Al die onbekende beroemdheden* (2016) en Van Anrooy & Ruijsendaal, 'Honderdvijftien delen' (2000).
- 9 Ragin, *The comparative method* (1987), p. 1 en Bod, 'Who is afraid of patterns' (2013).
- 10 Van Zanden & Van Riel, *Nederland 1780-1914* (2000).
- 11 Voor de algemene historische benadering: Carr, *What is history?* (2001) en Soen, *Geschiedenis is een werkwoord* (2016).
- 12 Zie: Van Delft & De Wolf, *Bibliopolis* (2003). Zie vooral Van Delft, *Van wiegendruk tot world wide web* (2015), p. 14-24.
- 13 Een voorbeeld van de netwerkbenadering voor een Nederlands cultureel tijdschrift is Van Mourik, 'Het netwerk rond het literaire tijdschrift *Passionate*' (2013). Met een sociogram worden de onderlinge relaties tussen de leden van een netwerk op individueel niveau in kaart gebracht.
- 14 Zie Daling, *Stofwisselingen* (2011) voor natuurwetenschappelijke tijdschriften. Voor het literaire en culturele tijdschrift *De Gids* zie Aerts e.a., *De Gids sinds 1837* (1987) en Aerts, 'De Gids en zijn publiek' (1997).
- 15 Van Delft, *Van wiegendruk tot world wide web* (2015).
- 16 Over de aard van deze trend: Bashkar, *The content machine* (2013).
- 17 Voor algemene begrippen: Moschandreas, *Business economics* (2000), Corbey & Van Hulst, *Bedrijfsconomie* (2011) en Heezen, *Bedrijfsconomie voor het besturen van organisaties* (2016).

- Voor de toepassing in bedrijfshistorie: Sluyterman, *Kerende kansen* (2003) en ‘Business history’ (2014). Zie voor een uitwerking naar mediaproducten Van den Brink, *Informatie over informatie* (1987). Zie ook Campbell e.a. (2012) en Werkman, *Kioskografie* (1970).
- 18 Darnton, “‘What is the history of books?’ Revisited’ (2007).
 - 19 Er zijn veel detailstudies over deze aspecten verschenen. Zie voor een recent overzicht Pettegree & Der Weduwen, *De boekhandel van de wereld* (2019).
 - 20 Voor deze benadering: De Glas, ‘Business history and the study of publishing houses’ (2006). Voorbeelden van bedrijven in de uitgeefsector in: Sluyterman, ‘Business history versus economic history’ (1986), Vermeulen & De Wit, *Onder uitgevers* (2000) en De Vries, *Four windows of opportunity* (1995), p. 158-175.
 - 21 Het schema is duidelijk veel simpeler dan dat van Darnton, “‘What is the history of books?’ Revisited’ (2007).
 - 22 Van der Weel, ‘Van waardeketen naar waardeweb’ (2012).
 - 23 Eisenstein, *The printing press* (1979), p. xv.

Hoofdstuk 2

- 1 Heemskerk Bzn., ‘Staatkundige beschouwingen’ (1849). Jan Heemskerk was een trouwe volgeling van Thorbecke. Hij schreef tijdens de euforie over de aanneming van de Grondwet van 1848, die het nieuwe Nederlandse staatsbestel vormgaf naar de inzichten van vooral Thorbecke; zie ook Aerts, *Thorbecke wil het* (2018), p. 583 en 650. Hij had een rubriek ‘Staatkundige Beschouwingen’ in *De Gids*; zie ook Aerts, *De letterheren* (1997), p. 181-184. De *Gids* was aanvankelijk zeer breed georiënteerd, het tijdschrift publiceerde artikelen op zowel literair, cultureel, staatkundig als economisch gebied.
- 2 Bots, *De Republiek der letteren* (2018), p. 169-195; Leemans & Franke, ‘De Boekzaal der geleerde wereld’ (2006) en Kronick, *History of scientific and technical periodicals* (1962).
- 3 Vele hadden een lage periodiciteit. Het Genootschap ter Bevordering van Natuur-, Genees- en Heelkunde gaf bijvoorbeeld een reeks ‘Verhandelingen’ uit. Zie: Van Berkel, Van Lieburg & Snelders, *Spiegelbeeld der wetenschap* (1991).
- 4 Zie in dit verband vooral Johannes, *De barometer* (1995) en ‘Infrastructuur’ (1996).
- 5 Zie Keijsper, ‘De geschiedenis van het boekbedrijf in kort bestek’ (2002), p. 11.
- 6 Zie Van Lente & De Wit, *Geschiedenis van de grafische techniek* (1993)
- 7 De opkomst van het advertentiewezen en het belang van advertenties voor dagbladen en tijdschriften is uitstekend beschreven in Hermens, *De bedrijfseconomische betekenis van de reclame* (1966), p. 60-119. De ontwikkeling van advertenties in de uitgeverij is gedocumenteerd door Van Heusden, *Een eeuw adverteerkunde* (1962), p. 9-22, 129-144 en 263-270.
- 8 Deze indeling is van Van den Brink, *Informatie over informatie* (1987). De indeling werd door een van zijn collega-bestuurders bij Elsevier, Luykx, uitgewerkt tot een piramide; zie Vermeulen & De Wit, *Onder uitgevers* (2000), p. 45). Het woord ‘piramide’ is hier inderdaad op zijn plaats als we kijken naar de aantallen rond 1940. Naast de enkele wetenschappelijke tijdschriften bestonden tientallen professionele tijdschriften, honderden vaktijdschriften en duizenden publiekstijdschriften, Hulsekamp ‘Periodieken en hun redacteurs’ (1943), p. 297-317.
- 9 De sub-universitaire categorie van vakbladen is divers. Al in 1888 begon uitgever Misset in Doetinchem met het eerste Nederlandse vakblad, *De Nederlandsche Lederindustrie*. De formule bleek te werken en Misset creëerde marktleaders per vakgebied, waarvan *De Boerderij* de grootste was (opgericht in 1915, met een oplage van 95.000). Het bedrijf werd daarmee de ‘primus inter pares’ van de vakbladuitgevers met een marktaandeel van ongeveer 30 procent in 1938. Zie Sluyterman, ‘De drukkerij – uitgeverij Misset’ (1986).

- 10 Over de moeilijkheden die uitgevers in de oorlog ondervonden is het nodige gepubliceerd. Voor boeken zie Renders, Kuitert & Bruinsma, *Inktpatronen* (2006), voor dagbladen Vos, *Niet voor publicatie* (1988) en voor literaire tijdschriften Calis, *Het ondergronds verwachten* (1989).
- 11 Van den Bergh & Jansen, *Geleerd recht* (2011), p. 117.
- 12 Van Dijk, 'Nederlandse publickstijschriften' (2006), p. 8-10.
- 13 Cramer & Zwaan, *Handboek tijdschrift* (2011), p. 36-41.
- 14 Clarke, 'The digital revolution' (2012).
- 15 Zie in dit verband: Jeurgens, 'Digital turn' (2013), p. 49 en Dryburgh, 'A new framework' (2003).
- 16 Bots, *De Republiek der letteren* (2018), p. 78-90.
- 17 Er zijn veel voorbeelden van zulke genootschappen en maatschappijen. Relevant voor deze studie is bijvoorbeeld de (Koninklijke) Hollandsche Maatschappij der Wetenschappen, opgericht te Haarlem in 1752; zie Bierens de Haan, *De Hollandsche Maatschappij der Wetenschappen* (1952) en khmw.nl.
- 18 Anderen richtten zich op onderwerpen die hier niet relevant zijn. Voorbeelden zijn theologie – voor Bijbelgenootschappen zie Van Lieburg, *De wereld in* (2014) –, muziek – voor toonkunst zie Van Dokkum, *Honderd jaar muziekleven* (1929) – en geschiedenis – voor het Koninklijk Nederlands Historisch Genootschap zie Dorsman & Jonker, *Anderhalve eeuw geschiedenis* (1995). Het laatste gaf sinds 1877 een tijdschrift uit, *Bijdragen en Mededelingen van het Historisch Genootschap*, dat (samengegaan en) onder een andere naam (*BMGN-Low Countries Historical Review*) nog altijd bestaat.
- 19 De Universiteit van Amsterdam is een voortzetting van het in 1632 opgerichte Atheneum Illustre.
- 20 Van Berkel, *De stem van de wetenschap* (2008, 2011).
- 21 Von Baumhauer, *Voorlezingen* (1856).
- 22 Van Berkel, *De stem van de wetenschap* (2008), p. 80, 322-328.
- 23 Deze figuur is ontleend aan Knegtmans, 'Inleiding' (2006), p. 10 en betreft de universiteit van Amsterdam.
- 24 Zie Tiemeijer & De Jonge, *Hoeveel vertrouwen hebben Nederlanders in wetenschap?* (2013).
- 25 Dit beeld voor Nederland gold ook in de rest van Europa, zie Klinge, 'Teachers' (2004), p. 131-134.
- 26 Het is aardig om hier Erasmus te citeren: 'Om nu verder over de wetenschappen te spreken: wat heeft al die talentvolle lieden bezielde om zo veel volgens hen voortreffelijke vakken te bedenken en door te geven aan het nageslacht behalve de dorst naar roem?' Erasmus, *Lof der zotheid* (2000), p. 65.
- 27 Van Lieburg, *De tijd op schrift* (2007), p. 25-440, beschrijft de verdere specialisatie van inwendige geneeskunde, chirurgie en verloskunde. De ontwikkelingen in de natuurkunde, scheikunde en biologie hebben hierbij een grote rol gespeeld.
- 28 Zie bijvoorbeeld de oprichting van de Koninklijke Nederlandse Chemische Vereniging in 1903, met bijbehorend weekblad. Een ander voorbeeld is de Bond van Nederlandse Architecten, opgericht in 1908 en in 1919 gefuseerd met de in 1842 opgerichte Maatschappij tot Bevordering der Bouwkunst.
- 29 Zie bijvoorbeeld het in 1895 opgerichte Nederlands Instituut van Accountants en de in 1927 opgerichte Vereniging van Academisch Gevormde Accountants.
- 30 Zie voor een overzicht van deze problematiek: Verbrugge & Van Baardewijk, *Waartoe is de universiteit op aarde?* (2014), Tijdink e.a., 'Publicatiedrang en citatiestress' (2015) en Ooms, Werker & Hopp, 'Moving up the ladder' (2018).
- 31 Alleen voor de medisch studenten is recentelijk een vermindering te registreren als gevolg van overheidsbeleid (studentenstop).

- 32 Vanaf 1990 worden de cijfers door het CBS anders geassocieerd en wordt wetenschappelijk onderwijs niet meer apart vermeld. Ook de vier disciplines (studierichtingen) uit ons onderzoek zijn daarna niet meer afzonderlijk te herkennen.
- 33 Ringer, 'Admission' (2004), p. 245.
- 34 Gegevens daarover kunnen worden ontleend aan de CBS-publicatie *Gediplomeerden en afgestudeerden*. Een vergelijking met de cijfers voor studenten geeft aan dat er ongeveer tienmaal zoveel studenten waren dan er per jaar afstudeerden. Deze verhouding wordt enerzijds bepaald door de studieduur en anderzijds door de uitval.
- 35 Cijfers ontleend aan CBS, *Overheid; uitgaven aan onderwijs en studietoelagen vanaf 1900*.
- 36 Zie bijvoorbeeld Van Wijnkoop, *Verder leren* (1965) en Van Heek e.a., *Het verborgen talent* (1968).
- 37 Slaman, *Staat van de student* (2015) en Slaman, Marchand & Schalk, *Kansen in het Koninkrijk* (2016). Cijfers ontleend aan CBS Statline.
- 38 Matthys, *Doorzetters* (2010).
- 39 Verder is vermeldenswaard dat in 1982 drie beroepen de top vijftien binnenkwamen waarvoor een specifieke, niet-universitaire, hogere beroepsopleiding nodig is. Als niet-universitaire beroepen hebben we ze hier niet opgenomen.
- 40 'Onaantastbaar zetelt de arts boven aan de maatschappelijke ladder. In de nationale stratificatie-enquête wordt hij in aanzien alleen overtroffen door de hoogleraar. Maar een hoogleraar, een "professor", het toppunt van geleerdheid, is iemand waarmee de gewone sterveling zelden of nooit in aanraking komt; een arts daarentegen kent iedereen uit ervaring'; Van Heek e.a., *Het verborgen talent* (1968), p. 73.
- 41 Daarmee komt de uitslag van deze onderzoeken gelukkigerwijs overeen met de keuze die we in hoofdstuk 1 hebben gemaakt voor de vier disciplines van zowel de beperkte als de meer uitgebreide sample van tijdschriften.
- 42 'Zeker is dat de academische graden zich geleidelijk ontwikkelen tot statussymbolen, zodat aan het eind van de behandelde periode (de tijd van de Republiek, 1575-1806, WM) de maatschappelijke elite goeddeels samenvalt met de academische wereld (in het bijzonder de juridisch geschoolde), terwijl de productieve sector en het technisch-wetenschappelijke milieu zich daar steeds verder van schijnen te verwijderen'; Frijhoff, *La société néerlandaise* (1981), p. 292.
- 43 Zie Erasmus, *Lof der zotheid* (2000), p. 66.
- 44 In statistische zin blijkt die verandering uit het totale aandeel van de topberoepen. In 1919 maakten de hier vermelde beroepen minder dan 1 procent uit van de totale beroepsbevolking. In 1950 was dat 3 procent en nu ligt het percentage op 15. De cijfers zijn over deze lange periode moeilijk te vergelijken, maar de trend die eruit spreekt is duidelijk en in lijn met andere gegevens, zoals de cijfers uit de laatste kolom van tabel 2.1.
- 45 Er zijn wel studies naar de rol van de moeder bij de schoolkeuze en opleiding, en daarmee haar invloed op de sociale mobiliteit van kinderen. Deze wijzen niet duidelijk in één richting. Overigens is de relatie 'van moeder op dochter' in ander verband wel bestudeerd, zie: Posthumus-van der Goot & De Waal, *Van moeder op dochter* (1948).
- 46 Van Heek e.a., *Sociale stijging en daling* (1958), Van Heek e.a., *Het verborgen talent* (1968) en Van Tulder, *De beroepsmobiliteit in Nederland* (1962).
- 47 Berekend op basis van de gegevens uit de tabellen op bladzijden 16 en 17 van Ganzeboom & Luijckx, 'Intergenerationele beroepsmobiliteit' (1995).
- 48 Essentieel voor deze grote verticale sociale mobiliteit is de mogelijkheid die geboden werd aan een toenemend aantal mensen uit initieel achtergestelde maatschappelijke groepen om deel te nemen aan voortgezet en hoger onderwijs. Zie in dit verband Leune, 'Onderwijs en maatschappelijke verandering' (2002). Alleen al tussen 1960 en 1985 is het aandeel van mensen met alleen lagere school in het totaal aantal loontrekkenden

- afgenomen van 60 naar 14 procent. Tegelijkertijd is het aandeel van mensen met een wetenschappelijke opleiding toegenomen van 1 naar 5 procent, zie Wolbers, De Graaf & Ultee, 'Ontwikkelingen in de opbrengst van diploma's' (1997).
- 49 Een aanwijzing is het verloop van de intergenerationele inkomensmobiliteit; Janssen e.a., 'Kinderen overtreffen hun ouders minder vaak in inkomen' (2018). De kans dat een kind een hoger inkomen krijgt dan de ouder is in de loop van de tijd afgenomen als gevolg van het opdrogen van het potentieel van de lagere opleidingsklassen.
- 50 Manshanden e.a., *Nieuwe ronde, nieuwe kansen* (2011).
- 51 Zie hiervoor Bosch, *Het geslacht van de wetenschap* (1994), die ook vele voorbeelden geeft van door mannen gedwarsboomde individuele trajecten van benoemingen van vrouwen.
- 52 Die berekening is gemaakt op basis van de inventaris in Jensma & De Vries, *Veranderingen in het hoger onderwijs* (1997), p. 273-331.
- 53 Ringer, 'Admission' (2004), p. 248.
- 54 Zie bijvoorbeeld Sullerot, *Geschiedenis en sociologie van de vrouwenarbeid* (1979).
- 55 Zie voor een beschrijving van deze persoonlijkheden en acties Posthumus-van der Goot & De Waal, *Van moeder op dochter* (1948).
- 56 Schreuder, Teeuwen & De Wilde, *Een verbond van gestudeerde vrouwen* (1993).
- 57 Dit is een belangrijke maatschappelijke trend, in Nederland ingeluid door het artikel 'Het onbehagen bij de vrouw' van Kool-Smit (1967). We zullen in elk volgend hoofdstuk op het aspect feminisering nader ingaan. Daarbij zal er vooral aandacht zijn voor de rol van vrouwen onder de redacteurs en auteurs. Zie De Haan, *Sekse op kantoor* (1992) voor de verandering van de rol van de vrouw in kantoorfuncties.
- 58 Beekes, *De hordenloop* (1991).
- 59 Brouwer, *Het glazen plafond* (2003), Stellinga, *De mythe van het glazen plafond* (2009) en Visser, *De zijderoute naar de top* (2009).
- 60 Deze paragraaf leunt sterk op Mok, *Beroepen in actie* (1973); we hebben overigens enige vrijheid genomen ten aanzien van het gebruikte jargon. Er is een uitgebreide literatuur over dit onderwerp. We hebben hier verder gebruikgemaakt van Van Houten, 'Professionalisering en arbeidsdeling' (2006).
- 61 Zie over de oorzaken hiervan bijvoorbeeld Jaraus, 'Graduation and careers' (2004), p. 369-383.
- 62 Dit inzicht werd onder anderen door Illich, *Disabling professions* (1977) geleverd.
- 63 De hier vermelde uitgeverijen waren betrokken bij de onderzochte tijdschriften en spelen dus een rol in ons onderzoek. Op andere gebieden waren ook belangrijke uitgeverijen actief, onder andere op literair-cultureel gebied. Een voorbeeld daarvan is Brill in Leiden, waarschijnlijk het oudste nog actieve uitgeverijbedrijf in Nederland, zie Van der Veen e.a., *Brill. 325 jaar uitgeven* (2008).
- 64 Pettegree & Der Weduwen, *De boekhandel van de wereld* (2019).
- 65 Claeysens, 'De Erven Bohn' (2002) en 'De mensen kopen alleen boeken' (2017).
- 66 Zie in dit verband: Andriess, *Dutch messenger* (2008), Daling, *Stofwisselingen* (2011), Frentrop, *Tegen het idealisme* (2007), p. 645-666, De Vries, *Four windows of opportunity* (1995), p. 175-222, en Vermeulen & De Wit, *Onder uitgeverijen* (2000).
- 67 Interessant in dit verband is de analyse van de relevante trends in Oomnes, Bosman & Langerak, *Trends in de samenleving* (2014). Zie ook: Smit, 'Vakbladen naar kleinere uitgeverij' (2010).
- 68 De Vries, *De Nederlandse papiernijverheid* (1917).
- 69 Van Velzen, 'Een herkenbaar uiterlijk' (2011), p. 97-98.
- 70 Clarke, 'The digital revolution' (2012).

Hoofdstuk 3

- 1 Penn, 'Rapport der commissie' (1859) geeft de essentie van dit rapport weer; het volledige rapport hebben we niet kunnen raadplegen.
- 2 Ten Doesschate e.a., *Gedenkboek* (1949), Festen, *125 jaar geneeskunst en maatschappij* (1974) en Van Lieburg, *In het belang van wetenschap en kunst* (1999), p. 17.
- 3 Aerts, *Thorbecke wil het* (2018), p. 599-601.
- 4 In de eerste helft van de negentiende eeuw bestonden er verschillende stromingen in de geneeskunde. Dat leidde tot de oprichting van een groot aantal medische tijdschriften, zoals het *Geneeskundig Magazijn* (1801). Door de hevige concurrentie en de kleine markt bestonden vele maar kort en kenden andere een noodlijdend bestaan, zie Delprat, *De geschiedenis der Nederlandsche geneeskundige tijdschriften* (1927). In andere landen werden eerder algemeen medische tijdschriften opgericht, zoals in de Verenigde Staten, *The New England Journal of Medicine* (1812) en *The Lancet* (1823), Denemarken, *Ugeskrift for Laeger* (1839), en het Verenigd Koninkrijk, *British Medical Journal* (1840), zie Van der Meer & Van 't Hof, *Nederlands Tijdschrift voor Geneeskunde* (2007), p. 13. Toch was ons land ook geen hekkensluiter, Duitsland en Frankrijk waren bijvoorbeeld later: in 1875 ontstond het *Deutsche Medizinische Wochenschrift* en in 1880 *La Semaine Medicale*.
- 5 Interessante details over deze oprichtingsperiode geven Van 't Hof & Walvoort, 'De oprichting van de "Vereeniging" Nederlandsch Tijdschrift voor de Geneeskunde' (2006). Over de geschiedenis van het NTvG zijn drie boeken verschenen, die elk een periode van 50 jaar omvatten: Delprat, *De geschiedenis* (1932), Van Valkenburg, *Gedenkboek* (1957) en Van der Meer & Van 't Hof, *Nederlands Tijdschrift voor Geneeskunde* (2007). Van deze en andere bronnen is ruim gebruikgemaakt.
- 6 Zowel de Maatschappij als het *Tijdschrift* is opgenomen in de medische canon van Nederland. Zie: Huisman & Van Lieburg, *Canon van geneeskunde* (2009), items 27 en 29.
- 7 Meerdere aartsvaders van het Nederlandse bedrijfsleven voerden actie voor zaken als ziekenbussen, pensioenen en huisvesting, zie Wennekes, *De aartsvaders* (1993) en Van den Berg & Nijhoff, *Het menselijk kapitaal* (2012).
- 8 Penn beperkte zich niet tot schrijven. In 1866 nam hij ontslag als hoofdredacteur om Inspecteur van het Geneeskundig Staatstoezicht in de provincie Noord-Holland te worden, zie Delprat, *De geschiedenis* (1932), p. 60.
- 9 Het NTvG besprak rond de wisseling van negentiende en twintigste eeuw ook de inhoud van tijdschriften als het *Medisch Weekblad* en *De Geneeskundige Courant*. Daarover was voortdurend discussie, want veel referenten vonden het maar een moeizame klus en grote groepen lezers zagen weinig nut in de rubriek; zie Delprat, *De geschiedenis* (1932), p. 224 en 336.
- 10 Van der Korst, 'Het Nederlands Tijdschrift voor de Geneeskunde' (1991).
- 11 Die verhouding tussen Maatschappij en *Tijdschrift* werd al vroeg bij contract geregeld; dit contract is in 1904 herzien; zie Delprat, *De geschiedenis* (1932), p. 140 en Van Valkenburg, *Gedenkboek* (1957), p. 51-116.
- 12 Zie Van Lieburg, *In het belang van wetenschap en kunst* (1999), p 30-44, over de langslpende discussies over de manier waarop de NMG de beroepsbelangen van diverse groepen leden behoorde te behartigen.
- 13 Burger, 'Het gouden feest van het Tijdschrift' (1907), p. 20.
- 14 NTvG 1901, 45 (II): 109-110.
- 15 Dit was een praktisch gebruik gedurende de eerste 50 jaar van het bestaan van de Vereniging. Het werd formeel vastgelegd bij de statuten van 1900 in art 16: 'Het bestuur (van de Vereniging) wordt gevormd door de redactie van het tijdschrift'; zie Delprat, *De geschiedenis* (1932), p. 402.

- 16 Delprat, *De geschiedenis* (1932), p. 392. Dat het NTvG tevens orgaan van de Maatschappij tot Bevordering der Geneeskunst was bleek al van het begin af aan nuttig, zie Gijsbers, 'Een bestendige relatie' (2002), p. 215. Van de initiële inschrijvers op het tijdschrift waren 452 leden van de NMG en 212 niet-leden.
- 17 Burger, 'Het gouden feest van het Tijdschrift' (1907), p. 21.
- 18 Delprat, *De geschiedenis* (1932), p. 401, Van Valkenburg, *Gedenkboek* (1957), p. 331-380 en Van der Meer & Van 't Hof, *Nederlands Tijdschrift voor Geneeskunde* (2007), p. 309-330 en 379.
- 19 Luyendijk-Elshout, 'Eijkman, Christiaan (1858-1930)' (2013).
- 20 Einthoven publiceerde zijn resultaten over het electrocardiogram in NTvG; Einthoven, 'Het telecardiogram' (1906). Daarnaast schreef hij in de periode 1897-1906 een dertigtal bijdragen aan het NTvG.
- 21 Eijkman onderzocht de relatie tussen voedingsbestanddelen en ziekte, vooral beriberi. Hij publiceerde daarover internationaal en verder in 1898 drie artikelen in het NTvG. In totaal schreef hij in de periode 1889-1929 bijna vijftig bijdragen voor het NTvG.
- 22 Delprat, *De geschiedenis* (1932), p. 33, 81, 186 en 254.
- 23 Zij was verder langdurig secretaris van de Nederlandse Vereniging voor Gynaecologie, hoofdbestuurslid van de NMG en auteur voor het NTvG; zie Bosch, *Het geslacht van de wetenschap* (1994).
- 24 Zij heeft zich verder sterk gemaakt voor het gebruik van voorbehoedmiddelen om ongewenste zwangerschappen (om medische en sociale redenen) te voorkomen. Aletta Jacobs werd ook een grote voorvechtster voor kiesrecht voor vrouwen. Zie verder: Jacobs, *Herinneringen van dr. Aletta Jacobs* (1924) en Bosch, *Een onwrikbaar geloof* (2005).
- 25 Gijsbers, 'Een bestendige relatie' (2002), p. 216.
- 26 Voor het schrijven van deze en de volgende paragrafen over de ontwikkelingen in de geneeskunde en de gezondheidszorg en de plaats daarin van het NTvG is gebruikgemaakt van Lindeboom, *Geschiedenis van de medische wetenschap* (1972), Huisman & Van Lieburg, *Canon van geneeskunde* (2009) en Van Lieburg, *De tijd op schrift* (2007).
- 27 Zie in dit verband een vroege publicatie in het NTvG door Pruys van de Hoeven, 'Over het onderwijs der Hygiëne' (1858); zie voor een overzicht Houwaart, *De hygiënist* (1991).
- 28 Zie item 32 van de canon in: Huisman & Van Lieburg, *Canon van geneeskunde* (2009).
- 29 Van Berkel, Van Lieburg & Snelders, *Spiegelbeeld der wetenschap* (1991), p. 13.
- 30 Van Velden & Knottnerus, 'Honderd jaar Gezondheidsraad' (2002).
- 31 Israëls, 'Toespraak' (1882), p. 226.
- 32 Delprat, *De geschiedenis* (1932), p. 226.
- 33 Witter, 'Van tekening en foto' (1991) en De Zoete, 'De medische illustratie' (1991).
- 34 Burger, 'Het gouden feest van het Tijdschrift' (1907). Er was vanaf de start tot de Tweede Wereldoorlog een korting van ongeveer 25 procent voor leden van de NMG.
- 35 Delprat, *De geschiedenis* (1932), p. 372-376.
- 36 Het betrof hier bijvoorbeeld de uitgave van de reeks *Opuscula Selecta Neerlandicorum de Arte Medica*, waarvan in de periode 1907-1913 de eerste drie delen verschenen.
- 37 De in het jaarverslag gepubliceerde winstcijfers zijn door ons aangepast voor de jaren waarin kosten werden geboekt om de continuïteit te verzekeren (investerings in effecten). Die uitgaven dienen te worden gezien als beleggingen door de eigenaar (gefinancierd uit de uitbetaalde winst). De daarmee gemoeide uitgaven waren vooral in de jaren 1907-1913 vrij omvangrijk (ongeveer 6 procent van de totale uitgaven). Zij zijn in de jaren daarna correct in de cijfers van de vereniging opgenomen.
- 38 Van Lieburg, *In het belang van wetenschap en kunst* (1999), p. 77, Van Valkenburg, *Gedenkboek* (1957), p. 385 en de website van de KNMG.
- 39 Bijvoorbeeld de Nederlandse Vereniging voor Heelkunde; zie Vierhout & Keeman, 'Honderd jaar Nederlandse Vereniging voor Heelkunde' (2002).

- 40 Er zijn veel publicaties over de effecten van het beleid van de bezetter op de medische stand. Die betreffen natuurlijk allereerst de beperkingen op de beroepsuitoefening door joodse artsen; zie Coppenhagen, *Anafiem gedoe'iem* (2000). Er is ook veel geschreven over de morele en organisatorische dilemma's van artsen en organisaties in de oorlogstijd; zie Visser e.a., *Witte jassen en bruinhemden* (2010), Van Lieburg, *In het belang van wetenschap en kunst* (1999), p. 45-51 en Heyl, *Het vergeten hoofdstuk* (2006). De officiële geschiedschrijver van het NTVG is vrij zwijgzaam over deze periode; zie Van Valkenburg, *Gedenkboek* (1957), p. 230-239. De rol van hoofdredacteur Van Rijnberk wordt wel besproken en het oordeel is uiteindelijk positief (idem, p. 114-116), een oordeel dat wordt overgenomen in de biografie van Van Rijnberk door Quack, *G.A. van Rijnberk* (2005), p. 131-132.
- 41 Verslag van de Algemeene Vergadering der Vereniging 'Het Nederlandsch Tijdschrift voor Geneeskunde', 1942, Amsterdam, p. 11.
- 42 Een beeld van de breedte en diepte van het werk van Van Rijnberk geeft het boek dat hem ter gelegenheid van zijn 25-jarig ambtsjubileum als hoogleraar werd aangeboden; zie Van Rijnberk, *Een greep uit het werk* (1934).
- 43 Van Valkenburg, *Gedenkboek* (1957), p. 343-354, Quack, *G.A. van Rijnberk* (2005) en Stadsarchief Amsterdam, toegang 1448 (archief G.A. van Rijnberk).
- 44 Citaat uit Van Rijnberk, 'Clinische lessen' (1927), p. 2322.
- 45 Van Rijnberk, 'Hoe het tijdschrift werkt' (1924).
- 46 Het NTVG heeft vlak na de oorlog een apart nummer aan haar werk gewijd (NTvG 1946, 90 II25) en haar in 2011 herdacht (NTvG 2011; 155A2355). Over de ontwikkeling van de positie van vrouwen in de medische wereld zijn diverse boeken verschenen. Wij vermelden hier De Jong, Mulder & Van Gulik, 'Vrouwelijke zorgverleners' (2002) voor de meer algemene trend in vorige eeuwen en Mulder & De Jong, *Vrouwen in de heilkunde* (2002) over vrouwen in de chirurgie. Interessant is ook het onderzoek van Griffioen, 'Het is noodzakelijk dat vrouwelijke artsen zich aaneensluiten' (1999) naar de samenwerking van vrouwen om te ijveren voor een betere positie.
- 47 Zie voor de ontwikkeling van Bohn van boekhandel-drukker tot gespecialiseerde uitgever het voorwoord in Gijsbers & Van Kempen, *Deugdelijke arrebeid* (2002) en Claeysens, 'De menschen koopen alleen boeken' (2017), p. 137-139. Zie voor meer details het archief van de uitgever Bohn in de universiteitsbibliotheek Leiden (UBL 012).
- 48 Claeysens, 'De Erven Bohn' (2002), p. 186-187 en 'De menschen koopen alleen boeken' (2017), p. 53-54. Vanaf 1923 verscheen het *Pinkhof Geneeskundig woordenboek*, dat nog altijd bestaat, zie Van den Eerenbeemt, "Een eenvoudige lijst" (2002). De voortdurende versterking van de fondsvorming op medisch gebied blijkt ook uit de overname in 2000 van het *Nederlandsch Tijdschrift voor Tandheelkunde* (opgericht in 1894) van Wegener, zie Plasschaert, 'Wel en wee' (2002). We komen hier twee bekenden uit het hoofdstuk over *Economisch-Statistische Berichten* tegen: *De Economist* en het Nederlands Economisch Instituut. In het kader van de toenemende specialisatie ruilden Bohn en Stenfert Kroese in de jaren 1950 *De Economist* tegen het *Tijdschrift voor Kindergeneeskunde*.
- 49 Zie voor overzichten: Straub, 'De influenza-epidemieën' (1959) en De Melker, 'De huisarts en "de Spaanse griep"' (2005).
- 50 CBS, *111 jaar statistiek in tijdreeksen*.
- 51 Kuyvenhoven & Broekmans, 'NTvG. Honderd jaar' (2003).
- 52 Van der Velden, *Financiële toegankelijkheid* (1993) en Huisman & Van Lieburg, *Canon van geneeskunde* (2009), p. 95.
- 53 Maas & Lockefefer (1997) en Quack, *G.A. van Rijnberk* (2005), p. 102-103.
- 54 Claeysens, 'De Erven Bohn' (2002), p. 174.
- 55 Het nieuwe contract is opgenomen in het jaarverslag 1929/1930. Zie ook: Gijsbers, 'Een bestendige relatie' (2002), p. 223.

- 56 Zie in dit verband: Festen, *125 jaar geneeskunst en maatschappij* (1974).
- 57 Van Lieburg, *In het belang van wetenschap en kunst* (1999), p. 69. Hoewel gedetailleerde en systematisch vergelijkbare cijfers over aantallen artsen en KNMG-leden voor de naoorlogse periode ontbreken, lijken de beschikbare cijfers aan te geven dat de KNMG aanmerkelijk minder aansprak dan het NTvG.
- 58 Van Valkenburg, *Gedenkboek* (1957), p. 385.
- 59 Volgens Daling, *Stofwisselingen* (2011), p. 341, is de algemene invoering van 'peer review' in de praktijk van wetenschappelijke tijdschriften mede een gevolg van de explosie van het aanbod van informatie van na de Tweede Wereldoorlog.
- 60 Het betreft tellingen voor de jaren 1946-1948. Binnen de groep academici kwamen ongeveer evenveel bijdragen van hoogleraren als van assistenten.
- 61 Jungschleger, 'In het ziekenhuis moet het denken weer worden gericht op verzorgen' (1982).
- 62 Van Duursen, Hart & Overbeke, 'Toename van het percentage vrouwelijke artsen' (2000).
- 63 Gijsbers, 'Een bestendige relatie' (2002), p. 224, 226.
- 64 Van Lieburg, *In het belang van wetenschap en kunst* (1999), p. 77.
- 65 Huisman & Van Lieburg, *Canon van geneeskunde* (2009), p. 94-95.
- 66 Prakken, 'Bij de aanvang van de nieuwe eeuw' (1957), p. 1. Het gekozen formaat (19,5 x 26,5 cm) is wat kleiner dan A4 (21 x 29,7 cm).
- 67 Dat blijkt uit een vergelijking van de oorspronkelijke formulering van de missie met de huidige (ntvg.nl/over-ntvg; januari 2020).
- 68 Lagerweij, 'De lezers van het *Nederlands Tijdschrift voor Geneeskunde*' (1993), p. 403. Het betrof een gestratificeerde steekproef uit de totale populatie van artsen en apothekers in Nederland, met ongeveer 1500 bruikbare antwoorden. Dat is een hoge respons.
- 69 Van Maldegem & Overbeke, 'Berichten in Nederlandse nationale kranten' (1999): een steekproef op basis van alle artikelen uit jaargang 1994 liet zien dat 23 artikelen door de pers (voornamelijk landelijke dagbladen, maar zo nu en dan ook radio en tv) werden opgepakt. Daarnaast is er een interessant onderzoek naar overname van artikelen uit wetenschappelijke medische tijdschriften in Nederlandse kranten. Op de eerste plek stond de *New England Journal of Medicine*, op de tweede (met 15 artikelen) het NTvG.
- 70 Een of twee keer per jaar een verwijzing in de Eerste en Tweede Kamer.
- 71 Zaat, 'De macht van de KNMG' (2016). Specialisten zijn inmiddels vrijwel allemaal lid van een beroepsvereniging, die op zich weer is aangesloten bij de Federatie Medisch Specialisten (zie demedischspecialist.nl).
- 72 Zaat, 'De macht van de KNMG' (2016) en knmg.nl.
- 73 Berekend door de ongeveer 14.000 abonnees te vergelijken met de ongeveer 41.000 geregistreerde artsen. Deze getallen zijn gebaseerd op een beperkte definitie van zowel abonnees als doelgroep. Als uitgegaan wordt van een andere definitie, zoals de totale oplage van het NTvG en de achterban van het KNMG (59.000 volgens website), dan worden de verhoudingsgetallen wel enigszins anders, maar de trend niet.
- 74 Interne cijfers van NTvG.
- 75 Van Valkenburg, *Gedenkboek* (1957), p. 385 en Van der Meer & Van 't Hof, *Nederlands Tijdschrift voor Geneeskunde* (2007), p. 346.
- 76 Pierie, Walvoort & Overbeke, 'De invloed van peer review' (1997).
- 77 Zulke ingrijpende veranderingen zijn bestuurlijk vaak rommelig en hebben flinke consequenties voor de directbetrokkenen. Beide aspecten zijn beschreven door Veecken, *Een kantoor op stand* (2017).
- 78 Hoen, Walvoort & Overbeke, 'Hoe komt auteurschap tot stand?' (1998), p. 2779 en De Leeuw, Rosenberg & Reyes, 'Nieuwe richtlijnen' (2014).
- 79 Zie: ntvg.nl/over-ntvg. De door het tijdschrift gevolgde principes zijn vastgelegd in de richtlijnen van de World Association of Medical Editors (wame.org/resources/policies).

- 80 De veranderingen in de laatste dertig jaar worden beschreven in Van der Meer & Van 't Hof, *Nederlands Tijdschrift voor Geneeskunde* (2007), p. 265-266; het aantal leden is van eind 2020.
- 81 Tijdink e.a., 'Publicatiedrang en citatiestress' (2014), Tijdink, Maclaine Pont & De Jonge, *Publicatiedruk bij medisch-wetenschappelijk onderzoek* (2015).
- 82 Verder was 77 procent van 87 eerste auteurs van oorspronkelijke stukken in het NTvG (mede)auteur van minstens één internationale publicatie. Zie: Veenemans, Hoogeveen & Overbeke, 'Nederlandse auteurs' (2005).
- 83 Van Duursen, Hart & Overbeke, 'Toename van het percentage vrouwelijke artsen' (2000). Voor de meer recente jaren (2014-2017) hebben we een telling gemaakt van het aantal auteurs in elk nummer, zoals vermeld in de inhoudsopgave (alleen eerste en tweede auteurs) voor de rubrieken 'Opinie', 'Onderzoek', 'Klinische praktijk' en 'Perspectief'. De vrouwen en mannen zijn geïdentificeerd op basis van voornamen.
- 84 Van Baarsel & Gijsbers, 'Van De Erven F. Bohn tot Bohn Stafleu Van Loghum' (2002), p. 247-275.
- 85 Zie Gijsbers & Van Kempen, *Deugdelijke arrebeid* (2002), p. 224, 226.
- 86 Dunning, 'Overvloed en onbehagen' (1990).
- 87 Van Gijn, 'Het oog wil ook wat' (2005).
- 88 Vink e.a., 'De verenigingsverslagen' (1992).
- 89 Slechts een klein deel van de claims die in geneesmiddelenadvertenties werden gemaakt, was ook gerechtvaardigd. Zie: Van Eeden e.a., 'Geneesmiddelenadvertenties' (2012). De situatie in het *Pharmaceutisch Weekblad* was overigens niet beter.
- 90 In dezelfde periode is het totaal aantal tekstpagina's stabiel gebleven op ongeveer 50 per nummer.
- 91 Begin jaren 1990 werd gemiddeld per jaar ongeveer f180.000,- voor honoraria uitgegeven. Gemiddeld werd per bijdrage ongeveer f200,- vergoed; dat was ongeveer de prijs van een jaarabonnement.
- 92 Citaten uit Burger, 'Het gouden feest van het Tijdschrift' (1907).
- 93 Van Valkenburg, *Gedenkboek* (1957), p. XIV, 117.
- 94 Van der Meer & Van 't Hof (2007, 346, 348-349).
- 95 In de loop van 150 jaar (1857-2007) waren in totaal 345 van de 466 redacteurs hoogleraar (75 procent). De overige 25 procent was vrijwel altijd gepromoveerd. Deze verhoudingen zijn steeds vrij constant gebleven. Cijfers berekend uit de overzichten van leden van de vereniging, zie Van der Meer & Van 't Hof, *Nederlands Tijdschrift voor Geneeskunde* (2007), p. 384-388.

Hoofdstuk 4

- 1 *De Ingenieur* 1 (1886), 1.
- 2 Voor de gehele bestaansperiode van *De Ingenieur* is de geschiedenis nog niet geschreven. Er is wel een aantal deelstudies gemaakt waarop we ons kunnen baseren. Zo is er een relatief beknopte beschrijving van de eerste honderd jaar gegeven in Lintsen, 'De Ingenieur' (1982) en 'De Ingenieur, honderd jaar' (1986). De meer technische aspecten van bijvoorbeeld het drukken zijn behandeld in Van Velzen, 'Een herkenbaar uiterlijk' (2011). Daarnaast is er enige info uit de geschiedenis van het Koninklijk Instituut van Ingenieurs; zie KIVI, *Gedenkboek* (1898), Tideman, 'Geschiedkundig overzicht' (1898) en Lintsen, '150 jaar veerkracht' (1997). Ter gelegenheid van enkele jubilea zijn er terugblikken gepubliceerd: Cool, 'Gouden mijmering' (1935), Nottrot, "'De ingenieur'" en zijn peten (1961) en Buma, "'De Ingenieur'" honderd jaar!' (1986). We dienen ons dus tot andere bronnen te wenden voor een goede basis voor het onderzoek.

- 3 Van der Woud, *Een nieuwe wereld* (2006), p. 213.
- 4 Tot in de eerste helft van de negentiende eeuw verschenen er nauwelijks succesvolle technisch-wetenschappelijke vakbladen. Wel waren er interessante bladen over wiskunde, die bij voorbeeld landmeters goed van pas kwamen. Zie Snelders, 'Natuurwetenschappelijke vaktijdschriften' (1988).
- 5 Het werd later het orgaan van de beroepsvereniging Architectura et Amicitia. Het heeft tot 1919 bestaan.
- 6 Er is niet veel gepubliceerd over de geschiedenis van het KIVI. Over de eerste vijftig jaar zijn er maar twee pagina's gewijd aan de organisatie: Tideman, 'Geschiedkundig overzicht' (1898). De rest van die prachtige jubileumpublicatie (op een uitzonderlijk groot formaat en met voor die tijd prachtige illustraties) is gewijd aan de belangrijke vooruitgang die ingenieurs boekten op velerlei technisch terrein. Bij het 75-jarig jubileum van *De Ingenieur* heeft Nottrot, "'De ingenieur" en zijn peten' (1961), ook een deel van de geschiedenis van het KIVI beschreven. Van het 100-jarig jubileum is geen geschiedkundige publicatie bekend. Voor het 150-jarig jubileum is er het relatief korte artikel van Lintsen, '150 jaar veerkracht' (1997).
- 7 De geschiedenis van de VvBI en haar opvolger VvDI is voor de periode tot de Eerste Wereldoorlog uitgebreid beschreven in Van Voorst Vader, 'Geschiedenis van de Vereeniging van Delftse Ingenieurs' (1911). Kingma, 'De Vereniging van Delftse Ingenieurs, 100 jaar' (1953) geeft een beknopte geschiedenis bij het 100-jarig jubileum. De archieven van deze vereniging zijn te vinden in het Nationaal Archief (NA 2.19.047.02, 224-226; 230-233).
- 8 Nederland lag op technisch gebied flink achter bij andere landen. Dat gold ook enigszins voor technische tijdschriften. In 1831 startte in Frankrijk de *Annales des Ponts et Chaussées*, in 1845 kwam in de Verenigde Staten de *Scientific American* uit en in Duitsland *Der Ingenieur*, en in 1856 startte in Engeland *The Engineer*.
- 9 De besluitvorming over deze oprichting is te vinden in de notulen van de bestuursvergadering van 11 juli 1885 (NA 2.19.047.02, 220).
- 10 Buma, "'De Ingenieur" honderd jaar!' (1986), p. 9. De stukken met betrekking tot deze beslissing zijn aanwezig in NA 2.19.047.02, 151 A en 152.
- 11 Lintsen, *Ingenieurs in Nederland* (1980), 'De Ingenieur' (1982), p. 9, *Ingenieur van beroep* (1985) en 'De Ingenieur, honderd jaar' 1986, p. 14. Deze doelstelling is te begrijpen in het licht van de relatieve achterstelling van ingenieurs in de achting van het publiek (zie hoofdstuk 2).
- 12 *De Ingenieur* 1 (1886), p. 1.
- 13 Zoals gerapporteerd in Van Sandick, 'Na 25 jaar' (1911), p. 12.
- 14 Lintsen, '150 jaar veerkracht' (1997), p. 7.
- 15 In 1910 had de VvDI 650 leden; Van Voorst Vader, 'Geschiedenis van de Vereeniging van Delftse Ingenieurs' (1911), p. 20.
- 16 Notulen van de vergadering van de CvT van 16 december 1902, aanwezig in NA 2.19.047.02, 36. Die map betreft de notulen over de hele periode 1902-1932. In NA 2.19.047.02, 39 zijn nog verspreide notulen te vinden voor de periode tot 1947. Die geven geen andere inzichten.
- 17 Over rol en betekenis van diverse hoofdredacteurs tot 1960 zie: Nottrot, "'De ingenieur" en zijn peten' (1961). Specifiek over Van Sandick: Cool, 'Ter herinnering aan' (1933).
- 18 Lintsen, 'De Ingenieur' (1982), p. 13, Cool, 'Ter herinnering aan' (1933). Zie ook: resources.huygens.knaw.nl/bwn1880-2000/lemmata/bwn/sandick en vandsandick.com/familie/links/bwnra.php.
- 19 Van Velzen, 'Een herkenbaar uiterlijk' (2011), p. 96-99, Van Sandick, 'Na 25 jaar' (1911), p. 12, en Haags Gemeentearchief (haagsgemeentearchief.nl). Belinfante was ook uitgever van belangrijke juridische werken die in hoofdstuk 6 aan de orde komen.

- 20 Deze gegevens zijn ontleend aan het Verslag van Beheer 1890/1891 (NA 2.19.047.02, 222). Een nieuwe overeenkomst met Belinfante werd in brochurevorm 'uitgegeven' (NA 2.19.047.02, 221). De correspondentie met Belinfante over een lange periode is aanwezig in NA 2.19.047.03, 54.
- 21 Van Sandick, 'Na 25 jaar' (1911), p. 12.
- 22 Hoewel de beroepsachtergrond van de auteurs niet wordt vermeld bij hun artikel, wordt wel vaak gezegd dat ze lid zijn van het KIVI. En omdat in het blad regelmatig nieuwe leden werden vermeld (met hun functie) kan voor een aantal gevallen de koppeling worden gemaakt.
- 23 Van Sandick, 'Tr. C. Lely' (1929), Van der Ham, *Verover mij dat land* (2007) en Banning, *Cornelis Lely* (2018).
- 24 Lintsen, *Geschiedenis van de techniek in Nederland* (1992-1995), *Made in Holland* (2005) en Tolsma, *Heldendaden van de ingenieur* (2011), het nummer bij het 25-jarig jubileum van *De Ingenieur* (26 (1911) nr. 1) en bij het 100-jarig jubileum (98 (1986) nr. 4). Zie voor de positieve invloed van de bouw van infrastructuur op de groei in deze periode: Jacobs, Groote & Sturm, 'Waren investeringen in infrastructuur productief in Nederland' (1996).
- 25 Vledder, Houwaart & Homburg, 'Particuliere laboratoria' (1999).
- 26 Conrad (e.a.), 'Verslag aan den Koning' (1854-1855).
- 27 Zie in dit verband meerdere 'Verhandelingen' van de Vereniging van Delftse Ingenieurs (VvDI). Zie ook het 'Verslag van een Commissie inzake een nieuwe regeling van het Staatstoezicht met betrekking tot de volksgezondheid' uit 1897 (NA 2.19.047.02, 137, 23). Interessant is bovendien het trotse overzicht van de Nederlandse infrastructuur in het gedenkboek uitgegeven ter gelegenheid van het vijftigjarig jubileum; KIVI, *Gedenkboek* (1898).
- 28 De Blocq van Kuffeler, 'Het XIVde congres voor openbare gezondheidsregeling' (1910), p. 61.
- 29 De behoefte aan een goede ontwikkeling van de band tussen wetenschap en praktijk blijkt ook uit de zorg voor de positie van de buitengewoon hoogleraren, die praktijkkennis moesten inbrengen; Van Klinkhamer, 'Buitengewone hoogleraren' (1910). In hetzelfde werk worden argumenten voor gelijke behandeling, in het bijzonder gelijke beloning, gegeven. Zie voor meer algemene aspecten van de relatie: Verbong, 'Delftse ingenieurs tussen wetenschap en industrie' (1993).
- 30 *De Ingenieur* 20 (1905), p. 817.
- 31 *De Ingenieur* 15 (1900), p. 1.
- 32 *De Ingenieur* 1 (1886), p. 1.
- 33 *De Ingenieur* 26 (1911), p. 1 (jubileumartikel).
- 34 Van Velzen, 'Een herkenbaar uiterlijk' (2011), p. 96-99.
- 35 Een aardig beeld van de veranderingen van de aandacht van ingenieurs komt tevoorschijn in boeken als Renders, *Onder ingenieurs* (2010) en Tolsma, *Heldendaden van de ingenieur* (2011).
- 36 Over de sterke positie van Nederland in de chemie, zie Snelders, *De geschiedenis van de scheikunde* (1993).
- 37 NA 2.19.047.02, 53
- 38 Het 'Rapport van de Commissie van Advies inzake <<De Ingenieur>>' is te vinden in NA 2.19.047.02, 53, 79.
- 39 Het is goed op te merken dat de Polytechnische School in Delft zich intussen flink ontwikkeld had en die ondersteuning ook kon geven. Zie ook: Baudet, *De lange weg* (1992) en Van Diesen, 'Polytechnische School en Technische Hoogeschool' (1911).
- 40 De enquête is gepubliceerd in *De Ingenieur* 49 (1934), 43, A 373. De resultaten zijn samengevat in Cool, 'Het resultaat der "Enquête"' (1934). Dit feit wordt door Cool in een brief

- aan de secretaris van de CvT van 28-12-1934 vermeld (brief in NA 2.19.047.02,39). Zie ook *De Ingenieur* 48 (1933), 43; 49 (1934), 52 en 51 (1936), 1.
- 41 Daarnaast werd in het colofon als ondertitel nog een zin uit de oorspronkelijke missie vermeld: 'Weekblad gewijd aan de techniek en de oeconomie van openbare werken en nijverheid'. In 1935 werd de schrijfwijze 'oeconomie' vervangen door 'economie'.
- 42 Aanwezig in NA 2.19.047.02, 39 met stukken van de CvT.
- 43 Te zien in *De Ingenieur* 50 (1935).
- 44 De tekst is als ontwerp gepubliceerd in een bijlage van *De Ingenieur* 49 (1934), 47, A417. De definitieve tekst is aanwezig in NA 2.19.047.02, 39.
- 45 Op 5 oktober 1927 verleende de Raad van Bestuur van het KIVI de opdracht aan Oosthoek. In het NA 2.19.047.02, 37 zijn de documenten (contracten, etc.) opgeslagen. Zie ook NA 2.19.047.03, 49, 51 en 56 voor correspondentie met Oosthoek.
- 46 Het is lastig uit de jaargangen van *De Ingenieur* de gegevens te halen over de beroepsachtergrond van de auteurs. Er was in de loop van de tijd geen consistentie in het gebruik van academische titels. Bovendien zijn de jaarregisters vaak niet bewaard gebleven.
- 47 Een voorbeeld daarvan in de sector 'Elektrotechniek' is het artikel over de bediening van een belangrijke brug: 'de Hef' in Rotterdam; zie Eerens, 'Bewegingsinstallatie van de Hefbrug' (1928).
- 48 Voor onderstaand overzicht is gebruikgemaakt van Schot e.a., *Techniek en modernisering* (2003).
- 49 Baggen, Faber & E. Homburg, 'Opkomst van een kennismaatschappij' (2003), p. 143, 158.
- 50 Zie in de sector 'Technische Economie': Bölgler, 'De welstand van de arbeidersklasse in Nederland' (1928).
- 51 Van Sandick, 'Jaargang 1928' (1928), A1, A2.
- 52 Ieder jaar werd het 'Verslag van de werkzaamheden van het Koninklijk Instituut van Ingenieurs' gepubliceerd, evenals het verslag van de 'Penningmeester over den financieelen toestand van het Instituut'.
- 53 Een voorbeeld is de uitgebreide 'Ter herdenking' die de hoofdredacteur schreef bij het overlijden van Cornelis Lely; Van Sandick, 'Ir. C. Lely' (1929). Veel necrologieën waren minder uitgebreid, maar Lely was van een uitzonderlijke statuus; hij was bovendien oud-voorzitter van het KIVI.
- 54 In een enkel geval werd een artikel in een vreemde taal geplaatst. In 1920 bijvoorbeeld een Duits artikel over luchtschepen.
- 55 Zie als voorbeeld: De Haas & Dorgelo, 'De opleiding tot natuurkundig ingenieur' (1929).
- 56 Bijvoorbeeld over Het Nederlands Natuur en Geneeskundig Congres te Rotterdam, waarvan het uitgebreide verslag zelfs over meerdere nummers verspreid was; *De Ingenieur* 44 (1929), 15, p. 124 en 16, p. 145.
- 57 Van Panhuys, 'De vermeerdering van de cultuurgrond in Nederland' (1929).
- 58 Een voorbeeld: Jitta, 'Eenige bijzonderheden' (1928).
- 59 Van Velzen, 'Een herkenbaar uiterlijk' (2011), p. 100.
- 60 Niet-leden betaalden aanmerkelijk meer voor het blad, maar ook voor deze 'buitencategorie' gold dat de prijzen in reële termen zijn gedaald.
- 61 Archieven NA en Lintsen, '150 jaar veerkracht' (1997), p. 13.
- 62 Vermeld in verslag van de CvT, 1 februari 1947, aanwezig in NA 2.19.047.02,39.
- 63 Van der Vlis, 'De geschiedenis van het perceel Princessegracht 23' (1964), p. 136-137.
- 64 *De Ingenieur* 57 (1945), 12; aanwezig in NA 2.19.047.02, 45. Gezien de verschijningsdatum kon deze publicatie noch volledig, noch helemaal correct zijn. Daarom werd in 1946 opnieuw een special uitgebracht (jrg. 58, nr. 44; in dezelfde map te vinden).
- 65 Ligthart, 'In een nieuw kleed' (1961), A1.
- 66 Hoofddoel van dat onderzoek was niet de wetenschap, maar de commercie. Adverterende

- bedrijven wilden namelijk een beter inzicht in de effectiviteit van hun wervingsactiviteiten; Lange, 'NIPO-onderzoek' (1963). Maar het onderzoek gaf ook voor het algemeen beleid van het tijdschrift interessante aanknopingspunten.
- 67 Van Os, 'Hoe denken leden over taken van hun Instituut?' (1970).
- 68 Begroting 1971 opgenomen in *De Ingenieur* 82 (1970), 48, A 959. Er moesten drastische maatregelen genomen worden om de financiële positie te verbeteren. Alle publicaties van het KIVI werden op een openbare veiling te koop aangeboden en opgekocht door de bibliotheek van de TU Delft (tresor.tudelft.nl/tijdschrift/Kivi/).
- 69 KIVI Jaarverslag 1969; bij KB achteraan ingebonden in *De Ingenieur* 82 (1970).
- 70 In 1945 werd al voorgesteld om voor elke afdeling een verantwoordelijk redacteur aan te stellen, die met de redactie zou samenwerken. In 1961 was dat nog steeds niet bevredigend geregeld. Zie: Nottrot (1961, A9).
- 71 De informatie voor deze paragraaf is ontleend aan Van Velzen, 'Een herkenbaar uiterlijk' (2011), p. 100-101.
- 72 De stukken over de manier waarop de zaak na de oorlog wordt opgepakt, zijn te vinden in NA 2.19.047.03, 43.
- 73 De grote aanwezigheid van hoogleraren lijkt het gevolg te zijn van het redactiebeleid om alle openbare lessen op te nemen. Het geeft wel aan hoe groot de belangstelling was voor academische zaken. Diezelfde belangstelling blijkt uit artikelen die handelen over of pleiten voor nieuwe studierichtingen.
- 74 Voor informatie hierover zie Schot e.a., *Techniek en modernisering* (2003).
- 75 Veenendaal, *Spoorwegen in Nederland* (2008).
- 76 Een voorbeeld daarvan is Philips in Eindhoven, zie Huiskamp & Schippers, 'Ingenieurs in Companytown Eindhoven' (2010).
- 77 De bijdragen aan dit congres werden al na korte tijd in *De Ingenieur* gepubliceerd: De Blocq van Kuffeler, 'Enkele beschouwingen' (1953), Jansen, 'De overstromingsramp' (1953), Klein, 'De Overstromingsramp' (1953) en VerLoren van Themaat, 'Watersnood 1953' (1953).
- 78 VerLoren van Themaat, 'Watersnood 1953' (1953), p. 84.
- 79 Zie als voorbeelden in dit verband: Nieuwendijk, 'De Deltawerken' (1970) en Ferguson, 'Oud en nieuw' (1973).
- 80 Het KIVI telde inderdaad 29 afdelingen en secties; Schepers, 'Leden van het KIVI' (1972).
- 81 *De Ingenieur* 83 (1971), 1, A1.
- 82 De Bruin, U en de advertenties in "de Ingenieur" (1963).
- 83 Lintsen, '150 jaar veerkracht' (1997), p. 11.
- 84 Van Krugten, 'Een nieuw uiterlijk' (1980). De verandering werd kort aan de lezers gemeld: Ruskamp, 'De laatste Ingenieur oude stijl' (1982).
- 85 Buma, 'Nieuw tijdperk' (1994), p. 5.
- 86 Nederlands Instituut voor Register-Ingenieurs en Afgestudeerden van Hogere Technische Scholen; zie de volgende paragraaf.
- 87 Van den Brink, 'De Ingenieur. Van vakblad naar lijfblad' (2001), p. 32-33.
- 88 Een voorbeeld daarvan is het speciale nummer over de arbeidsmarkt voor ingenieurs en met name het artikel van Hoving, 'Gevraagd: meer promoverende ingenieurs' (2011).
- 89 Zie voor een persoonlijke kijk op de geschiedenis van de VNU: Bakkenhoven, *Mijn laatste reportage* (2002).
- 90 Zie Verberne, 'Ingenieur wil gehoord worden' (1994), die de twee voorzitters van KIVI en NIRIA in een interview laat uitleggen waarom de samenwerking tussen beide organisaties onontkoombaar geworden is.
- 91 Voor deze paragraaf is gebruikgemaakt van Van Velzen, 'Een herkenbaar uiterlijk' (2011), p. 103-105.
- 92 Zie voor verdere details Sluyterman, 'De drukkerij – uitgeverij Misset' (1986), p. 219.

- 93 Lintsen ‘150 jaar veerkracht’ (1997), p. 11.
- 94 Van Damme-Van Weele & Ressing-Wolfert, *Vrouwen in techniek* (1995) en Janssen, ‘Vrouwelijke aandacht’ (2015).
- 95 Ze dacht dat online pas echt zou werken met elektronische ondersteuning die de uitgave laat aanvoelen en ruiken als een gedrukte versie. Zie: Van den Brink, ‘De psychologische voorsprong van papier’ (2000).
- 96 kivi.nl/nieuws/artikel/dag-tw-en-welkom-ingenieursplatform.
- 97 In de documenten die voor dit onderzoek geraadpleegd zijn (verslagen van commissievergaderingen, KIVI-stukken) komt nooit een afkorting van de titel voor. Ook in het tijdschrift zelf werd nooit verwezen naar eerder gepubliceerde artikelen door een afkorting te gebruiken. Ook nu, in deze tijd waarin het alom mode is om af te korten, wordt *De Ingenieur* steeds met de volledige naam aangeduid.
- 98 Van Sandick, ‘Na 25 jaar’ (1911).
- 99 Cool, ‘Gouden mijmering’ (1935), p. 460.
- 100 Nottrot, ‘“De ingenieur” en zijn peten’ (1961), A4-A9.
- 101 Ligthart, ‘In een nieuw kleed’ (1961).
- 102 Het jubileum werd verder gevierd met een speciaal nummer van *De Ingenieur* (1986, 4). Dit nummer bevat bijdragen over de ontwikkeling van de techniek, de verschuiving van de onderwerpen in *De Ingenieur* en over de rol van de ingenieur in de samenleving. Let op: dit is niet de honderdste jaargang, want in WOII verscheen het tijdschrift enkele jaren niet.
- 103 Tolsma, *Heldendaden van de ingenieur* (2011).

Hoofdstuk 5

- 1 De Beaufort e.a., ‘Economisch-Statistische Berichten’ (1916), 1, p. 1.
- 2 Dit hoofdstuk is voornamelijk gebaseerd op artikelen uit *ESB*, met name de artikelen die bij diverse jubilea zijn verschenen en incidentele bijdragen, zoals Redactie *ESB*, ‘Een terugblik’ (1935) en Polak, ‘Een jubileum en een afscheid’ (1949). Een andere bron is het archief van de uitgever, het Nederlands Economisch Instituut (NEI). De auteur is decennialang betrokken geweest bij de uitgave van *ESB*.
- 3 De Bosch Kemper e.a., *Geschiedkundig onderzoek* (1851) en Van der Woud, *Koninkrijk vol sloppen* (2010).
- 4 In 1895 verscheen er nog een rapport van de Maatschappij tot Nut van ’t Algemeen; Goeman Borgesius e.a., *Het vraagstuk der armverzorging* (1895).
- 5 Dit wordt aardig weergegeven in het artikel ‘Nog iets over Weelde’ in *De Economist* 31 (1882) 1, p. 461, waarin de toenmalige welvaart wordt vergeleken met die van vijftig jaar eerder.
- 6 De ontwikkeling van Maatschappij en Tijdschrift zijn beschreven in Bierens de Haan, *Van Oeconomische tak tot Nederlandsche Maatschappij voor Nijverheid en Handel* (1952). Zie ook: Lans, *225 jaar Nederlandse Maatschappij* (2002), p. 33-37.
- 7 In de *Officiële Mededelingen van de Maatschappij tot Bevordering der Nijverheid 1889-1892* wordt op p. 101 en 190-191 vermeld dat het tijdschrift een tekort heeft, waardoor de reserves werden leeggezogen. In 1897 viel het doek (p. 219).
- 8 Dekker, *Jan Tinbergen* (2021), p. 150; Verrijn Stuart was jarenlang redactiesecretaris van *ESB*.
- 9 Onder anderen Bruyn Kops, *Beginselen van staathuishoudkunde* (1850), *Over het beginsel van armverzorging* (1852) en *Eenvoudige gezondheidsleer* (1856).
- 10 Mooij, *Denken over welvaart* (1994), p. 45.

- 11 Zie voor een beschrijving van de ontwikkeling van de NHH, de voorganger van de Nederlandse Economische Hogeschool (NEH) en de Erasmus Universiteit (EUR), tot in deze eeuw: Diemel, *Erasmus School of Economics* (2013). Voor de plaats van ESB daarbinnen: Van der Zouwen, 'Spiegel van de werkelijkheid' (2008).
- 12 De rede zelf is niet gepubliceerd, maar een bijna woordelijk verslag is te vinden in andere publicaties, zoals in de *Nieuwe Leidse Courant* van 8-11-1938 onder de titel: 'De jubilerende Handelshogeschool'.
- 13 Mooij, *Denken over welvaart* (1994), p. 107-108.
- 14 Daarbij werd vooral gekeken naar *The Economist*. Zie Van der Mandele, 'Veertig jaar ESB' (1956), p. 3.
- 15 Van der Mandele, 'Vijfentwintig jaar ESB' (1941), p. 5.
- 16 In allerlei disciplines is in de afgelopen decennia een canon opgesteld. In de geneeskunde en het recht zijn daarin bijvoorbeeld de oudste, meest vooraanstaande tijdschriften opgenomen. Voor de economie nam de ESB-redactie die taak op zich, maar volgens een ander principe. Zie: Phlippen & Werner, *Canon van de economie* (2015).
- 17 Vissering, 'Tien Jaren' (1926).
- 18 Zie voor een beschrijving van de ontwikkeling van dit bedrijf: Aarts & Van Etten, *175 jaar Nijgh & Van Ditmar* (2012).
- 19 Zie voor een beschrijving van de ontwikkeling van het NEI: Camijn, *Zeventig jaar onderzoek en advies* (1999), p. 26.
- 20 Daaronder *De Economist*. Zo staat in 1952 op de titelpagina: 'Orgaan van het Nederlands Economisch Instituut'. Er was een nauwe relatie tussen het NEI en Bohn; in 1933 zat vrijwel de gehele wetenschappelijke leiding van het NEI in een wetenschappelijke redactieraad voor het tijdschriftenfonds van Bohn, zie Claeysens, *De mensen koopen alleen boeken* (2017), p. 52.
- 21 Redactie ESB, 'De taak hervat' (1945), p. 1.
- 22 ESB had op meerdere punten een nauwe, praktische band met de hogeschool. Zo was de redacteur-secretaris tot in de jaren 1970 secretaris van de Vereniging van Afgestudeerden van de NEH.
- 23 Vissering, 'Tien Jaren' (1926) en Polak, 'Braintrust, ordening en liberale economie' (1937), p. 554.
- 24 Vissering, 'Tien Jaren' (1926).
- 25 Polak, 'Braintrust, ordening en liberale economie' (1937).
- 26 Zie over de maatschappelijke betekenis van K.P. van der Mandele: Teychiné Stakenburg, *Beeld en Beeldenaar* (1979).
- 27 Dicke, Visser & Van der Zouwen, *De Nederlandse ondernemers 1850-1950* (2014), p. 87.
- 28 Voor een uitgebreide levensbeschrijving zie: Dekker (2021) *Jan Tinbergen*. Zie ook: Duyf, *Een wereld van verschil* (1993), Jolink, *Jan Tinbergen* (2003), p. 139-140 en Kol, 'Jan Tinbergen, de econoom' (2003).
- 29 Bakker & Van Lent, *Pieter Liefstinck* (1989).
- 30 Voor de eerste vijftig jaar kunnen deze gegevens worden ontleend aan een overzicht van redacteuren dat ter gelegenheid van dit jubileum is gemaakt: ESB (1966), 51, p. 5-6. De gegevens voor de periode daarna zijn ontleend aan de colofons.
- 31 De eerste was Willemijn van der Goot in Rotterdam in 1930. Door haar rol in de vrouwenbeweging is zij bekender als Posthumus-van der Goot.
- 32 In ESB: Van Dorp, 'Plaatsing van buitenlandse leningen' (1927). Zie verder ook: Spanhaak, *Elisabeth Carolina van Dorp* (1978) en Fase, 'Elisabeth van Dorp' (1998).
- 33 Voor het schrijven van deze en volgende paragrafen die gaan over de Nederlandse economie, de daarbij opkomende beleidsvragen en de plaats van ESB daarin is gebruik gemaakt van Brugmans, *Paardenkracht en mensenmacht* (1976), Van Stuijvenberg, *De*

- economische geschiedenis van Nederland* (1977), De Vries, *De Nederlandse economie* (1983), Van Zanden, *Arbeid tijdens het handelskapitalisme* (1991) en *Een klein land in de 20^e eeuw* (1997), Van Zanden & Van Riel, *Nederland 1780-1914* (2000), Kossmann, *De Lage Landen* (2005), Van der Woud, *Een nieuwe wereld* (2006), Sluyterman, *Kerende kansen* (2003) en Phlippen e.a., 'Honderd jaar ESB; een terugblik' (2016).
- 34 De discussie werd gevoerd tussen de later beroemd geworden hoogleraren J.G. Koopmans, S. Posthuma en G.M. Verrijn Stuart. Zie: Fase, 'Het Nederlandse monetaire debat' (2016), p. 44-45.
- 35 Respectievelijk Verrijn Stuart, 'De kosten van den oorlog' (1940) en Feuilleateau de Bruyn, 'Het Fonds voor Economische Verdediging' (1940).
- 36 Klemann, *Nederland 1938-1948* (2002).
- 37 In de andere onderzochte tijdschriften kwamen wel rubrieken voor met de kop 'Berichten', maar ESB was de enige met dit woord in de titel.
- 38 Het CBS heeft zich sterk moeten inspannen om de regering en het parlement te overtuigen van de noodzaak van goede statistieken; Van Maarseveen, 'De geschiedenis van het CBS in vogelvlucht' (1999).
- 39 Klaassen, 'Het Nederlands Economisch Instituut' (1969) en Lambers, '65 jaar en bijtekenen' (1980).
- 40 De oplagecijfers van bladen als *De Accountant* en *Tijdschrift voor Marketing* waren gemiddeld twee keer zo hoog als die van ESB.
- 41 Overigens niet alleen de verslagen van de VvS; ook werden de verslagen behandeld van de in 1945 opgerichte Vereniging voor de Statistiek. Daarin waren veel kwantitatieve economen actief. ESB heeft begin jaren 1960 de verslagen opgenomen van de bijeenkomsten van deze vereniging; zie Jochems & Kaptein, 'Statistische dag 1959' (1959), Kaptein, 'Statistische dag. Orde en wanorde' (1960), 'Statistische dag. Van geval tot getal' (1961) en 'Statistische dag. Gissen en beslissen' (1963).
- 42 Van Cleef, 'De Vereniging voor de Staathuishoudkunde' (1953).
- 43 Van Wemelsfelder, 'Japan en India' (1959).
- 44 Molle & Van der Lecq, 'H.W. Lambers 1916-2004' (2004) en Tinbergen, 'H.W. Lambers' (1963).
- 45 Verrijn Stuart, 'Uit de jeugd van het NEI' (1969) en Hoffman, 'ESB is een meneer en een heer' (1976). De onafhankelijkheid van de redactie komt ook tot uiting in het feit dat er in ESB maar een relatief beperkt aantal artikelen van NEI-onderzoekers verscheen.
- 46 Zijlstra, 'Op weg naar vrijheid' (1952). Zie verder: Harmsma, *Jelle zal wel zien* (2018) en Puchinger, *Dr. Jelle Zijlstra* (1978), p. 34.
- 47 Witteveen, 'Conjunctuur der conjunctuurpolitiek' (1953) en 'De Miljoenennota 1962' (1961), Witteveen & Rosdorff, *De magie van harmonie* (201), p. 69-85 en 99.
- 48 Zie: Pegtel, *NEELIE* (2014). Zij noch de geschiedschrijver van de NEH had een verklaring voor de geringe deelname van vrouwen; Van Stuijvenberg, *De Nederlandsche Economische Hoogeschool* (1963), p. 149.
- 49 Zie voor een beschrijving van de economische ontwikkeling in deze periode bijvoorbeeld: Visser & Hemerijck, *Een Nederlands mirakel* (1998) en Sluyterman, *Kerende kansen* (2003), p. 161-234.
- 50 De Jonge, *De industrialisatie in Nederland* (1976).
- 51 Sluyterman, *Kerende kansen* (2003) en 'Business history versus economic history' (2014).
- 52 De Vries, *Four windows of opportunity* (1995).
- 53 Fase, 'Het Nederlandse monetaire debat' (2016), p. 45.
- 54 Kuijper, Muysken & Van Sinderen, 'De werkgelegenheidsontwikkeling' (1978) en Van Sinderen, 'De ESB-discussie' (2016).
- 55 Nederlands Economisch Instituut, 'Verkort jaarverslag' (1960).

- 56 Ongeveer 60% bedrijfsleven en 40% non-profit. Zie Nederlands Economisch Instituut, *De academisch gevormde econoom* (1956), p. 4; Aeyelts-Averink, 'Wie leest er nu "E.-S.B.?"' (1964) en 'Lezers over "E.-S.B."' (1965).
- 57 In de eerste halve eeuw van het bestaan werd dit beginsel ook vrij strak ook vertaald in de prijsberekening: Directeuren NEI, 'Abonnementsprijs ESB' (1968). Hoofdargumenten waren de sterk gestegen papierprijzen en andere kosten: Directie NEI, 'Abonnementsprijsverhoging ESB' (1974), p. 669.
- 58 Nederlands Economisch Instituut, 'Jaarverslag Stichting' (1973). Zie verder: Hoffman, 'ESB is een meneer en een heer' (2016).
- 59 Nederlands Economisch Instituut, 'ESB, product en markt' (1989) en Pierik, *Portret van de ESB-lezer* (2001), p. 3.
- 60 De citaten zijn achtereenvolgens verschenen in ESB 26-3-1997, jrg. 83, nr. 4099, p. 242; 8-1-1997, jrg. 82, nr. 4088, p. 3; 17-4-1998, jrg. 83, nr. 4148, p. 302; 16-4-1999, jrg. 84, nr. 4199, p. 282; 30-4-1999, jrg. 84, nr. 4202, p. 322).
- 61 *The Economist* was al bij de oprichting van ESB een voorbeeld.
- 62 Om een strategische herpositionering van ESB mogelijk te maken, moest de band met het instituut losser worden. Daarom werd een eind gemaakt aan het gebruik (sinds 1955) om het jaarverslag van het NEI in ESB te publiceren, bijvoorbeeld: Nederlands Economisch Instituut, 'Verkort jaarverslag' (1956), 'Jaarverslag Stichting' (1973) en 'Stichting het Nederlands Economisch Instituut' (1984).
- 63 Molle, 'Economisch onderzoek op Europese schaal' (1990).
- 64 Johannes, *Boom uitgevers 175 jaar* (2016).
- 65 Den Butter, 'KVS, 150 jaar beroepsvereniging' (1999).
- 66 Bijlsma & Van Dalen, 'De Nederlandse club' (2016), Den Butter, 'KVS, 150 jaar beroepsvereniging' (1999) en Jolink, '4-en' (2006).
- 67 Nederlands Economisch Instituut, 'Stichting het Nederlands Economisch Instituut' (1984).
- 68 Molle, 'Omzien en doorgaan' (1991).
- 69 Molle, 'Wisseling van de wacht' (1996).
- 70 Schuite, 'De top-40 Nederlandse economen' (1980).
- 71 Verkenningcommissie Economische Wetenschappen (VEW), *Academisch economisch onderzoek in Nederland* (1986), Nederlandse Organisatie voor Wetenschappelijk Onderzoek, *Onderzoek publicatieculturen* (2016), Stam, T., 'Interview met Eric van Damme' (2016) en Bartelsman, E. (e.a.), *Economics and Business Administration* (2016).
- 72 Stuart, T., 'Economen met meer wetenschappelijk succes' (2020).
- 73 Economenenquête december 1987 in *Economenblad*.
- 74 Monitor vrouwelijke hoogleraren 2016. Zie ook: Teunissen & Hogendoorn, 'Weinig vrouwen in het economisch debat' (2018). Intussen hebben alle economische faculteiten een beleid om de deelname van vrouwen ook in de hogere rangen te stimuleren. Zie: het dossier 'Women in Economics', in ESB, 103 (2018), 4767S.
- 75 Van Sinderen, 'De ESB-discussie' (2016).
- 76 Van der Geest, 'ESB 75 jaar' (1991) en Molle, 'Omzien en doorgaan' (1991).
- 77 Pierik, *Portret van de ESB-lezer* (2001).
- 78 De dossiers waren qua opmaak gelijk aan ESB, maar als aparte uitgave te herkennen door een afwijkende kleur van het omslag.
- 79 Doelstelling in de statuten: 'Het verlenen van financiële en niet financiële steun aan het tijdschrift: Economisch Statistische Berichten.'
- 80 Bijlage bij verslag Commissie van Redactie, 7-5-1990.
- 81 Vissering, 'Tien Jaren' (1926), p. 2.
- 82 Van der Mandele, 'Vijfentwintig jaar ESB' (1941), p. 1.

- 83 Van der Mandele, 'Veertig jaar ESB' (1956), p. 3.
- 84 Lambers, 'Na vijftig jaren' (1966), p. 7.
- 85 Hoffman, 'Zestig jaar ESB' (1976), p. 1.
- 86 Van der Geest, 'ESB 75 jaar' (1991), p. 3.
- 87 Jolink, '4-en' (2006), p. 3.
- 88 Phlippen, 'Een oude liefde' (2016). Zij geeft vervolgens een aantal voorbeelden van zulk debat.
- 89 Bij dit jubileum verscheen een geschiedenisoverzicht van ESB, dat de basis vormde voor onderhavig hoofdstuk: Molle, 'ESB honderd jaar in bedrijf' (2016) en *ESB honderd jaar in bedrijf* (2016).

Hoofdstuk 6

- 1 De Vries Azn., 'Preadvies' (1870), p. 80.
- 2 Van der Woud, *Een nieuwe wereld* (2006), p. 238.
- 3 In 1854 kwam de Armenwet tot stand, die het primaat van de zorg overigens nog steeds bij particulieren en steden legde. In 1871 werd de eerste landelijke vakcentrale opgericht, die grote druk ging uitoefenen op de nationale overheid, wat resulteerde in een reeks sociale wetten.
- 4 Lokin & Jansen, *Tussen droom en daad* (1995), p. 11.
- 5 Voluit: *Handelingen van de Nederlandsche Juristen-Vereeniging*, die eerst verschenen bij Belinfante, daarna bij Tjeenk Willink, nu bij Wolters Kluwer. 2020 was een jubileumjaar; de vereniging bestond 150 jaar.
- 6 Het gaf, bijna woordelijk geciteerd en vrijwel zonder commentaar, de arresten van de Hoge Raad en van de gerechtshoven en rechtbankvonnissen. Het blad is nu volledig digitaal toegankelijk (<http://weekblad.archive.library.maastrichtuniversity.nl>).
- 7 *RM Themis* had een lage frequentie: 6-10 nummers per jaargang. Zie voor wat meer geschiedenis van dit blad: Van den Bergh & Jansen, 'Het tijdschrift als tijdspiegel' (1989), Van Veen, 'Redactionele kanttekeningen' (1989) en Lokin, 'Van tweeën een. Drie tijdschriften herdacht' (1989). Zie ook: Jansen, 'Rechtsgeleerd Magazijn Themis' (2010), p. 41-43.
- 8 Het *Advocatenblad* (nu nog 10 keer per jaar) had rond 2000 een oplage van ongeveer 10.000. Het is met enige regelmaat van uitgever gewisseld: Belinfante, Kluwer, Elsevier juridisch, Sdu en inmiddels Boom juridisch.
- 9 De geschiedenis van het *NJB* is nog niet geschreven. Een eerste indruk van zijn ontwikkeling kan ontleend worden aan de artikelen die verschenen bij jubilea, zoals Van Oven, 'Na tien jaren' (1936), Langemeijer, 'Na vijftig jaar juridische journalistiek' (1975), Redactie *NJB*, 'Nestor; een verjaardag vol toekomst' (1990) en Van der Heijden, 'Enige overpeinzingen' (2000). Zie verder: Jansen, 'Facetten uit de bewogen voorgeschiedenis' (1988). Jammer genoeg waren er maar beperkt bedrijfsarchieven voorhanden en toegankelijk. Veel is dus ontleend aan de oude jaargangen van het *NJB*. Voor biografieën van de belangrijkste persoonlijkheden is gebruikgemaakt van Veen e.a., *Zestig juristen* (1987).
- 10 Lokin & Jansen, *Tussen droom en daad* (1995) p. 18. Zie ook Jansen, *150 jaar uitgever* (1988) die wat verdere inkleuring geeft van de discussies tussen de betrokken instanties en personen.
- 11 Rummelink, 'Vijf en zeventig jaar *NJB*' (1988) beschrijft hoe het *NJB* aanvankelijk is opgezet als zusterblad van *Nederlandsche Jurisprudentie*, maar zich daar al snel van heeft losgemaakt en het blad in omvang, aantal abonnees en aantal advertenties vlot passeerde.
- 12 Van Oven, 'Het Nederlands Juristenblad' (1925), p. 1.

- 13 Jansen, 'Rechtsgeleerd Magazijn Themis' (2010), p. 41-43.
- 14 Recentelijk in samenwerking met uitgever Sdu (oplage in het jaar 2000 ongeveer 7000). Het is een *peer reviewed* wetenschappelijk tijdschrift met hoogleraren in de redactie. Het heeft nog steeds een frequentie van 50x per jaar; de actuele informatie die notarissen nodig hebben wordt door Sdu geleverd via wpr.sdu.nl.
- 15 Gefuseerd met *Tijdschrift voor vennootschappen, verenigingen en stichtingen* (van 1958) tot *Ondernemingsrecht*.
- 16 Een goede beschrijving van de relatie NJB en NJV wordt gehinderd door het ontbreken van een verenigingsarchief. Ook is er een gebrek aan publicaties over het reilen en zeilen van de NJV. Zo is er bij het 100-jarig bestaan wel een gedenkboek uitgegeven, maar dat bestaat uit verhandelingen over een selectie van juridische vraagstukken: Schoordijk e.a., *Honderd jaar rechtsleven* (1970). Dus is praktisch onze enige bron Lokin & Jansen, *Tussen droom en daad* (1995). Dit werd in het NJB besproken door Leijten, 'Tussen droom en daad' (1995).
- 17 Lokin en Jansen, *Tussen droom en daad* (1995) p.73-74. Zie voor verdere biografische informatie: Langemeijer, 'Levensbericht J.C. van Oven' (1964).
- 18 Van Oven, 'Het Nederlands Juristenblad' (1925), p. 2.
- 19 Al in de tweede jaargang is er een uitgebreid verslag van de 'Zwolse vergadering van de NJV', zie NJB, 2 (1926), 37, p. 543-554.
- 20 Al voor de oprichting van het NJB werden de verrichtingen van de NJV gevolgd door de meeste juridische tijdschriften, zie Lokin & Jansen, *Tussen droom en daad* (1995), p. 7.
- 21 Zie over het belang van zijn werk Schutgens e.a., *Canon van het recht*, item 31. Zie ook: Van Mourik, 'De Lex-Van Oven' (2010).
- 22 Polak, *Terugblikken op het Nederlands Juristenblad* (1992), p. 28-29.
- 23 Zie voor de Tweede Wereldoorlog ook Jansen, *Nederlands(ch) Juristenblad* (1994), p. 669 e.v., en vooral Jansen, *De Duitse Themis* (2010), p. 1818-1826.
- 24 Redactie NJB, 'Het eeuwfeest onzer uitgeefster' (1938), p. 404.
- 25 Het werkveld was breed; ook op technisch gebied was de uitgever actief.
- 26 Zie het Tjeenk Willink-archief in het Historisch Centrum Overijssel (nr. 0836, inventaris 637-638). Dat archief is beschreven in Admiraal, *Inventaris van het archief* (1995).
- 27 Voortgezet tot in onze dagen als de Asser serie.
- 28 Jansen, *150 jaar uitgever* (1988), p. 14-15, 46-49 en 59.
- 29 Van Oven, 'Themis op de pijnbank' (1933).
- 30 Voor een goed inzicht in zulke dilemma's: Venema, *Rechtens in oorlogstijd* (2007), Meihuizen, *Smalle marges* (2010), Jansen & Venema, *De Hoge Raad* (2011), Jansen, 'De Duitse Themis op de pijnbank' (2010) en 'De opstelling van Nederlandse juristen' (2017).
- 31 Langemeijer in een interview met Caroline Lindo, *Caroline Lindo in gesprek* (2011) p. 17.
- 32 Redactie NJB, 'Aan den Lezer' (1940).
- 33 Langemeijer, 'Na vijftig jaar juridische journalistiek' (1975), p. 1326.
- 34 In het Tjeenk Willink-archief in het Historisch Centrum Overijssel vindt men in sectie 0836 een serie mappen (594-608), lopend van 1926 tot 1940, met het opschrift 'abonnementen'. Uit de namen van de abonnees valt op te maken dat het om een juridisch abonnement gaat. Beginnend in het jaar na de oprichting van NJB ligt het voor de hand dat het abonnees van dit tijdschrift betreft. De aantallen zijn voor het onderzoek geteld.
- 35 In het archief van Tjeenk Willink zitten twee mappen met gegevens over honoraria, maar daaruit is geen systematisch beeld op te bouwen.
- 36 Lindo, *Caroline Lindo in gesprek* (2011), p. 310.
- 37 Polak, *Terugblikken op het Nederlands Juristenblad* (1992), p. 37-39.
- 38 Polak, 'De banden tussen NJB en NJV' (1975), p. 1376.
- 39 Hij klom niet alleen op tot advocaat-generaal en vervolgens procureur-generaal bij de Hoge Raad der Nederlanden, maar was ook als buitengewoon hoogleraar verbonden

- aan de rechtenfaculteit van de Universiteit Leiden en was lid en later voorzitter van de Koninklijke Nederlandse Akademie van Wetenschappen. Zie: Langemeijer, 'Na vijftig jaar juridische journalistiek' (1975), p. 1333.
- 40 Leijten, 'Herinneringen aan Gerard Langemeijer' (1990) en R Emmelink, 'Levensbericht G. E. Langemeijer' (1991).
- 41 Redactie NJB, 'W. E. J. Tjeenk Willink' (1963) en 'Ter gelegenheid van...' (1985), p. 1330; Polak, *Terugblikken op het Nederlands Juristenblad* (1992), p. 34.
- 42 Zie in het bijzonder Van Duinkerken, 'De bedoeling van de uitgever' (1963).
- 43 Van den Brink, *Informatie over informatie* (1987), p. 126, 287.
- 44 NJB 37 (1962), 24, p. 525-535 en NJB 38 (1963), 25, p. 522-528.
- 45 Van den Bergh & Jansen, *Geleerd recht* (2011), p. 116.
- 46 Almelo, Cohen & Wiewel, 'Stroomlijning van het Nederlandse strafprocesrecht' (1992).
- 47 Brongersma, 'Fritsje en het economisch misdrijf' (1948), p. 350-351.
- 48 Redactie NJB, *Jaarverslag* (2004).
- 49 Rauwers, *Lezersonderzoek NJB* (1982), Redactie NJB, 'Een dikker jas voor magere jaren' (1983), Bezemer (1995a), Hamming, Oolman & Welhuis, *Onderzoeksresultaten lezersonderzoek 1991* (1991), Redactie NJB, *Jaarverslag* (2001), InterComm (1999).
- 50 Bezemer (1995b).
- 51 Redactie NJB, *Jaarverslag* (1993).
- 52 Van der Heijden, 'Enige overpeinzigen' (2000), p. 2073-2074. Zie verder: Hamming, Oolman & Welhuis, *Onderzoeksresultaten lezersonderzoek 1991* (1991), Welhuis, *Resultaten NJB-abonneeringonderzoek* (1995) en Redactie NJB, *Jaarverslag* (2001).
- 53 Van Maarseveen, 'Welke vakbladen leest de jurist?' (1991) en Bruinsma, 'Rechtters in Nederland' (2001).
- 54 Zie: Van der Heijden, 'Enige overpeinzigen' (2000), p. 2074.
- 55 Die verschuiving van particuliere abonnementen naar zakelijke abonnementen is ook af te lezen aan de wijze waarop de prijs wordt vermeld; sinds enige jaren geeft de website de bedragen excl. BTW, iets wat vroeger nooit gebeurde.
- 56 Redactie NJB, 'Ter gelegenheid van...' (1985), p. 1330.
- 57 Zie ook: Hamming, Oolman & Welhuis, *Onderzoeksresultaten lezersonderzoek 1991* (1991).
- 58 Redactie NJB, *Jaarverslag* (2009).
- 59 Voor zorgen zie: Redactie NJB, 'Nestor; een verjaardag vol toekomst' (1990). Voor concurrenten zie de lijst van Polak, *Terugblikken op het Nederlands Juristenblad* (1992), p. 37-39.
- 60 Van der Heijden (2000, 2074) en Redactie NJB, *Jaarverslag* (2009).
- 61 Hofer-van Dongen, 'Over publiceren en gelezen worden' (1993).
- 62 Zie: Kriek, *Verschraling van juridische informatie* (2014).
- 63 Zie: de huidige doelstelling op njv.nl.
- 64 In 2020 bestond de vereniging 150 jaar. Bij die gelegenheid is geen geschiedenis geschreven, maar verscheen een boek met portretten van juristen, Smilde & Ariëns, *Portretten van het recht* (2020).
- 65 De hoogte van dit honorarium, dat de auteur zelf mocht houden, was afgestemd op dat van een hoogleraarsfunctie. Het werd jaarlijks aangepast aan de prijs/welvaartsontwikkeling. Bron: mappen met honoraria in het redactiearchief.
- 66 Redactie NJB, '150' (1988), p. 1005, en Leijten, 'J. M. Polak, voorzitter' (1992), p. 1522.
- 67 Zie voor de discussie: Stolker, "Ja, geléerd zijn jullie wel" (2003) en 'Wat maakt een juridisch tijdschrift wetenschappelijk?' (2004); voor de nasleep: Stolker, 'Een discipline in transitie' (2011). De redactie heeft ook goed gekeken naar de procedure die door het *Nederlands Tijdschrift voor Geneeskunde* werd gehanteerd.
- 68 Van Boom & Van Gestel, 'Rechtswetenschappelijk onderzoek' (2015).
- 69 Redactie NJB, '150' (1988).

- 70 Voorwaarde om te worden meegenomen in de telling, was dat het tijdschrift door *Data Juridica* wordt ontsloten. Ter vergelijking: de naaste concurrenten Sdu en Boom hadden er respectievelijk 23 en 21.
- 71 Koopmans, 'Rechter, D-Mark en democratie' (1994), p. 245-251.
- 72 Gerard Langemeijer in een interview met Caroline Lindo; Lindo, *Caroline Lindo in gesprek* (2011), p. 18.
- 73 Van der Heijden, 'Enige overpeinzingen' (2000), p. 2075.
- 74 *NJB* 85 (2010), 14, p. 843-882.
- 75 Die onvrede is scherp verwoord door de Evaluatiecommissie Rechtswetenschappelijk Onderzoek, zie Koers e.a., *Kwaliteit en diversiteit* (2009), p. 29, 48, 54, 410-413. Zie voor een vergelijking met economie Stolker, 'Een discipline in transitie' (2011) en Nederlandse Organisatie voor Wetenschappelijk Onderzoek, *Onderzoek publicatieculturen* (2016).
- 76 Van Gestel, 'Kwaliteit van juridische publicaties' (2015) en Van Genugten, *Aanhaken waar het kan* (2017).
- 77 Voor de periode 1955-1995 baseren we ons op De Groot-van Leeuwen, 'Vrouwen en mannen in juridische beroepen' (1997), voor de meer recente jaren is gebruikgemaakt van Bruinsma, 'Rechtshouders in Nederland' (2001), Gloudemans-Voogd, 'Dag stoere mannenwereld' (2014) en diverse artikelen uit de pers.
- 78 Van Maarseveen, Pessers & Gunning, *Internationaal recht en vrouwen* (1987).
- 79 Van der Plas, 'Het Nederlands Juristenblad adverteert' (1982), p. 1077, Gunning, "'Tineke luister 'ns'" (1983).
- 80 *NJB* 59 (1984), p. 518.
- 81 Hetzelfde patroon is te zien bij de rechtspraak: tussen 1980 en 2000 steeg het aantal oordelen van het Europees Hof van Justitie van 1200 naar 2500. Zie: Molle, *The economics of European integration* (2006), p. 341.
- 82 Juridisering of juridificering is het in toenemende mate vatten van sociale relaties in formele regels. Deze tendens blijkt uit de geleidelijke groei van indicatoren als het aantal afgedane rechtszaken (ongeveer 50 per jaar in 1850 naar ongeveer 1000 in 2020) en van het aantal rechters (van ongeveer 400 in 1850 naar ongeveer 2600 in 2020), zie Cohen, Coomans & Flinterman, 'Rechter en politiek' (1993), p. 302 en CBS Statline. Voor deze tendens zijn meerdere oorzaken aan te wijzen, zie Schuyt, 'Bronnen van juridisering' (1997). Zie *NJB* 72 (1997), 21 (themanummer *Juridisering*), daarnaast Schutgens e.a., *Canon van het recht* (2010) en Van den Bergh & Jansen, *Geleerd recht* (2011).
- 83 Bal & Stolker, 'Deregulering in Arboland' (1997), p. 969.
- 84 Zie Bal & Stolker, 'Deregulering in Arboland' (1997). Sommigen waren niet onder de indruk en meenden dat de krachten van de juridificering veel sterker zijn dan die van deregulering. Een voorbeeld is Van der Vlies, 'Juridisering blijft' (1997).
- 85 Zie voor de Europese Unie: Molle, *European economic governance* (2011), hoofdstuk 5 'Regulation'.
- 86 Lindo, *Caroline Lindo in gesprek* (2011), p. 250).
- 87 Diverse lezersonderzoeken hebben geleid tot een aanpassing van de formule en uitbreiding van de signalerende functie; Polak, *Terugblikken op het Nederlands Juristenblad* (1992), p. 34.
- 88 Rauwers, *Lezersonderzoek NJB* (1982).
- 89 Dit proces werd gesteund door de redactie, die auteurs vroeg op een vaste manier naar artikelen in het *NJB* te verwijzen; zie *NJB* 81 (2016), 34, p. 2442-2444.
- 90 Die trend komt ook tot uiting in de verwijzingen door de Kamerleden: in de loop van de tijd werd steeds meer de afkorting gebruikt en steeds minder de volledige titel.
- 91 Tjeenk Willink had het werven van advertenties uitbesteed aan een gespecialiseerd bureau. In 2000 nam de gespecialiseerde afdeling van Wolters Kluwer het werk over.

- 92 Redactie NJB, '75 jaar NJB' (2000), p. 69.
- 93 Langemeijer, 'Na vijftig jaar juridische journalistiek' (1975), p. 1324 en 1331-1334).
- 94 Redactie NJB, '75 jaar NJB' (2000), p. 69.
- 95 Redactie NJB, '75 jaar NJB' (2000), p. 69.
- 96 Redactie NJB, '75 jaar NJB' (2000), p. 69.
- 97 Van der Heijden (2000, 2073/2074).
- 98 Schutgens e.a., *Canon van het recht* (2010).

Hoofdstuk 7

- 1 Fruin, 'Een Hollandse stad in de Middeneeuwen', (1873) en *Verspreide geschriften* (1900), p. 51.
- 2 Lange, *Comparative historical methods* (2013), p. 2.
- 3 Bron: Kolom 1, KNMG: 1900-2000: Van Lieburg, *In het belang van wetenschap en kunst* (1999), p. 77; 2000-2020: Secretariaat KNMG.
Kolom 2 KIVI: 1900-1960: Nottrot, "'De ingenieur" en zijn peten' (1961), A5; latere jaren opgave redactie *De Ingenieur*.
Kolom 3, KVS: 1900-1990: Mooy, *Denken over welvaart* (1994), p. 23; latere jaren secretariaat KVS.
Kolom 4: NJV: 1950: Lokin & Jansen, *Tussen droom en daad* (1995), p. 22; 2000-2020 secretariaat NJV, cijfers voor 1960-1990 interpolatie van beschikbare gegevens voor 1950 en 2000.
- 4 Posthumus, Den Ridder & De Hart, *Verenigd in verandering* (2014).
- 5 Van den Brink, *Informatie over informatie* (1987), p. 257.
- 6 Van den Braber e.a., *Floppen en fiasco's* (2002), p. 10.
- 7 Van den Brink, *Informatie over informatie* (1987), p. 107.
- 8 Huisman & Smits, 'Duration and quality' (2017).
- 9 Doorgaans toegeschreven aan Hubert Beuve-Méry, de stichter-directeur van de Franse kwaliteitskrant *Le Monde*. Voor een aardige inkijk in de dagelijkse praktijk van de 'kranntenman', zie Simons, *De krant is een meneer* (1963). Zie verder: Hoffman, 'ESB is een meneer en een heer' (2016) en Jungschleger, 'In het ziekenhuis moet het denken weer worden gericht op verzorgen' (1982).
- 10 Zie: Daling, *Stofwisselingen* (2011), p. 243, Broadbent, 'Standardization in the production of journals' (1979) en Katzen, 'The changing appearance' (1980).
- 11 De omvang van de potentiële vraag naar het tijdschrift was lastig te bepalen. We konden slechts benaderingen maken aan de hand van het aantal afgestudeerden. Deze schattingen zijn echter noch over de jaren, noch over de tijdschriften goed vergelijkbaar. Uit hoofdstuk 2 weten we dat het aantal studenten en het aantal afgestudeerden als percentage van de bevolking sterk is toegenomen. We kunnen daarom voor de groei van de vraag allereerst kijken naar de relatieve toename van de bevolking (voorlaatste kolom van tabel 1 in de bijlage en van tabel 7.2). Daarom completeren de gegevens over de bevolkingsomvang en de verhouding van de groei van de tijdschriften met die van de bevolking het beeld (laatste kolom tabel 7.2).
- 12 Bron: tabel 1 van de bijlage.
- 13 De interpretatie van deze basisgegevens wordt bemoeilijkt door twee factoren. Enerzijds door de verandering van de tijdschriften zelf: van weekblad naar maandblad, bijvoorbeeld, of door een groei van de omvang. Alle tijdschriften zijn deels van drukwerk op online overgestapt. Bovendien werd gedifferentieerd naar type gebruiker (particulier of zakelijk). In de tabel is zo veel mogelijk de prijs van een particuliere lezer aangehouden.

Anderzijds is er de geldontwaarding (inflatie). Omdat het voor zo'n lange periode lastig is te corrigeren voor inflatie, is daarvan afgezien. Maar ook zonder correctie is een interessante analyse mogelijk. De prijscijfers kunnen namelijk direct worden vergeleken met de lange termijn van de welvaartsontwikkeling (ook ongecorrigeerd voor inflatie). Om het inzicht te verbeteren, zijn alle reeksen uitgedrukt in een index met het jaar 1990 als basis.

- 14 Bron: tabel 2 van de bijlage.
- 15 Bron: kolommen 1-4: voorgaande hoofdstukken; kolom 5: Van den Brink, *Informatie over informatie* (1987), p. 144 en sommige additionele bronnen.
- 16 Zie voor het *Nederlands Tijdschrift voor Tandheelkunde*: Plasschaert, 'Wel en wee' (2002), Deenik, *Tussen de regels terug* (2003) en Margadant, 'Nederlands Tijdschrift voor Tandheelkunde 75 jaar' (1969). Zie voor *Pharmaceutisch Weekblad*: Opwijrda, 'Een woord aan mijne kunstbroeders' (1864), Van Arkel, 'Pharmaceutisch Weekblad 1864-1964' (1965), Van Pinxteren, 'Inleiding' (1965) en Commissie van Redactie, '125 jaar' (1989). In dit laatste artikel wordt nog verwezen naar een tiental meer gedetailleerde artikelen in dezelfde jaargang over de geschiedenis van het tijdschrift. Voor het *Weekblad voor Fiscaal Recht*: Redactie *Weekblad voor Administratie der directe belastingen, in- en uitgaande rechten en accijnzen* (1922) en Van den Tempel, 'Ter Inleiding' (1971). Voor *Chemisch Weekblad*: Reicher, 'Het tot stand komen van' (1928) en Jorissen, 'Enige herinneringen aan' (1953). Voor *Weekblad voor Privaatrecht, Notariaat en Registratie* een reeks artikelen ter gelegenheid van de 150^e verjaardag, vanaf WPNR 7221.
- 17 Bijvoorbeeld Koolmees, *Tussen mens, dier en samenleving* (2013) voor de Koninklijke Maatschappij voor Diergeneeskunde en Verduijn e.a., *Notaris. Met recht het mooiste beroep* (2018) voor de Koninklijke Nederlandse Beroepsorganisatie.

Hoofdstuk 8

- 1 Van den Braber e.a., *Floppen en fiasco's* (2002), p. 10.

Naschrift

- 1 Zie: Molle, 'ESB honderd jaar in bedrijf' (2016) en *ESB honderd jaar in bedrijf* (2016).
- 2 Zie ook Van den Brink, *Economische structuur en ontwikkeling* (1987).
- 3 Vergelijk Kronick, *History of scientific and technical periodicals* (1962), p. 15.

Bijlage

Tabel 1 Oplage van de vier onderzochte tijdschriften; het gemiddelde van deze vier (gem.) (x 1000), van vakbladen (V&PT x 10 miljoen omzet), publieksweekbladen (PWB x 100.000) en dagbladen (x 1 miljoen) en bevolking (x 1 miljoen), 1900-2015¹

| Jaar | NTvG 1 | DI 2 | ESB 3 | NJB 4 | Gem. 1-4 5 | V&PT 6 | PWB **) 7 | Krant ***) 8 | Bev. 9 | Gem./Bev. 5/9 |
|----------------|-----------|---------|---------------|----------|------------------|-----------|-----------------|--------------------|-----------|------------------|
| 1900 | 2,0 | 0,8 | - | | - | | | | 5,1 | |
| 1905 | 3,0 | 2,2 | - | | - | | | | | |
| 1910 | 4,0 | 2,5 | - | | - | | | | 5,9 | |
| 1915 | 4,0 | 2,8 | - | | - | | | | | |
| 1920 | 4,0 | 3,0 | 0,8 | | - | | | | 6,8 | |
| 1925 | 4,0 | 3,6 | 0,8 | 1,0 | - | | | | | |
| 1930 | 5,0 | 4,5 | 0,9 | 1,3 | 2,9 | | | | 7,8 | 0,37 |
| 1935 | 4,0 | 3,4 | 0,9 | 1,1 | 2,4 | | | | 8,4 | 0,28 |
| 1940 | 5,0 | 4,7 | 1,0 | 2,2 | 3,2 | 0,5 | | 2,1 | 8,8 | 0,36 |
| 1945 | 6,0 | 6,0 | 1,5 | 2,2 | 4,4 | | | | 9,2 | 0,47 |
| 1950 | 8,0 | 8,6 | 3,8 | 2,7 | 5,8 | 1,2 | 1,3 | 2,8 | 10,0 | 0,58 |
| 1955 | 12,0 | 9,5 | 4,1 | 3,2 | 7,2 | | 1,4 | 2,9 | 10,7 | 0,67 |
| 1960 | 14,0 | 10,6 | 4,6 | 3,6 | 8,2 | | 1,5 | 3,2 | 11,4 | 0,72 |
| 1965 | 15,0 | 13,3 | 5,6 | 4,1 | 9,5 | | 1,6 | 3,6 | 12,2 | 0,78 |
| 1970 | 19,0 | 16,8 | 6,2 | 4,5 | 10,1 | 2,9 | 2,1 | 4,1 | 13,0 | 0,78 |
| 1975 | 23,0 | 16,8 | 5,7 | 5,0 | 12,6 | | 2,5 | 4,2 | 13,6 | 0,93 |
| 1980 | 29,0 | 17,4 | 6,3 | 9,5 | 15,6 | 5,0 | 2,3 | 4,6 | 14,1 | 1,11 |
| 1985 | 31,0 | 16,6 | 5,5 | 10,5 | 15,9 | 5,5 | 2,2 | 4,5 | 14,5 | 1,10 |
| 1990 | 33,0 | 22,1 | 5,1 | 12,0 | 18,1 | | 2,1 | 4,6 | 14,9 | 1,21 |
| 1995 | 33,0 | 45,0*) | 4,4 | 11,0 | 23,4 | | 2,0 | 4,5 | 15,4 | 1,52 |
| 2000 | 32,0 | 34,6 | 3,4 | 10,5 | 20,1 | | 1,9 | 4,2 | 15,9 | 1,26 |
| 2005 | 27,0 | 26,5 | 2,8 | 8,4 | 16,2 | | 1,7 | 3,6 | 16,3 | 0,99 |
| 2010 | 23,0 | 22,8 | 2,5 | 5,6 | 13,5 | | 1,5 | 3,1 | 16,6 | 0,81 |
| 2015 | 18,0 | 19,4 | 2,2 | 2,1 | 10,4 | | 1,1 | 2,4 | 16,9 | 0,62 |
| 2020 *****) | 15,8 | 17,8 | 1,6 *****) | 1,6 | 9,2 | | 1,0 | 2,0 | 17,6 | 0,52 |

NTvG: Nederlands Tijdschrift voor Geneeskunde; DI: De Ingenieur; ESB: Economisch-Statistische Berichten; NJB: Nederlands Juristenblad

*) In dit jaar wordt *De Ingenieur* het blad voor zowel KIVI- als NIRIA-leden; **) PWB: totaal van *Elsevier* en *Vrij Nederland*; ***) Het betreft zowel landelijke als regionale bladen met een betaalde oplage; *****) Alleen particuliere abonnementen; *****) Slecht vergelijkbaar vanwege elektronische vormen

Tabel 2 *Abonnementsprijs voor particuliere gebruikers van de vier onderzochte tijdschriften en welvaart 1900-2020 (index 1990 = 100)²*

| Jaar | 1 NTvG | 2 DI | 3 ESB | 4 NJB | 5 BBI/B |
|------|-----------|---------|----------|----------|------------|
| 1900 | 5 | 5 | - | - | - |
| 1905 | - | 5 | - | - | - |
| 1910 | - | 6 | - | - | - |
| 1915 | - | 6 | - | - | - |
| 1920 | 12 | 7 | 9 | - | - |
| 1925 | 11 | 9 | 10 | - | - |
| 1930 | 12 | 9 | 10 | - | - |
| 1935 | 12 | 9 | 10 | - | - |
| 1940 | 13 | 9 | 10 | - | - |
| 1945 | 13 | *) | 11 | - | 2 |
| 1950 | 14 | 14 | 13 | - | 3 |
| 1955 | 15 | 16 | 15 | - | 6 |
| 1960 | 16 | 20 | 15 | - | 8 |
| 1965 | 18 | nb | 19 | - | 14 |
| 1970 | 28 | nb | 22 | - | 26 |
| 1975 | 40 | 55 | 55 | 36 | 46 |
| 1980 | 50 | 84 | 73 | 44 | 70 |
| 1985 | 70 | *) | 98 | 76 | 84 |
| 1990 | 100 | 100 | 100 | 100 | 100 |
| 1995 | 115 | 112 | 95 | 134 | 129 |
| 2000 | 125 | 123 | 115 | 166 | 179 |
| 2005 | 126 | 112 | 112 | 230 | 215 |
| 2010 | 195 | 120 | 139 | 261 | 234 |
| 2015 | 215 | 128 | 154 | 323 | 259 |
| 2020 | 219 | 128 | 179 | 347 | 280**) |

NTvG: *Nederlands Tijdschrift voor Geneeskunde*; DI: *De Ingenieur*; ESB: *Economisch-Statistische Berichten*; NJB: *Nederlands Juristenblad*

*) Onvolledige editie, resp. productwijziging; **) Schatting

- 1 Bron: Kolom 1 NTvG: Van Valkenburg, *Gedenkboek* (1957), p. 385 en Gijsbers, 'Een bestendige relatie' (2002). Voor de periode na 1960 schutblad; voor de jaren na 1980 opgave directie. Kolom 2 *De Ingenieur*: cijfers van 1900-1960 afgeleid uit Nottrot, "De ingenieur" en zijn peten' (1961), A5; cijfer 1910 bevestigd in Van Velzen, 'Een herkenbaar uiterlijk' (2011), p. 99; latere jaren opgave redactie. Kolom 3 ESB: financiële jaarverslagen NEI; latere jaren opgave redactie. Kolom 4 NJB: 1925-1949 register van abonnementen Tjeenk Willink; 1945-1970 interpolatie; 1975-1985: Redactie NJB, 'Een dikker jas voor magere jaren' (1983) en 'Ter gelegenheid van...' (1985); 1990-heden jaarverslagen redactie. Kolom 6: V&PT: Van den Brink, *Informatie over informatie* (1987). Kolom 7-8: Benjamin (2015); nommedia.nl; Van de Plasse, *Kroniek van de Nederlandse dagbladen en opiniepers* (2005). Kolom 9: CBS Statline.
- 2 Bron: Kolom 1 NTvG: jaarverslagen NTvG en diverse andere bronnen; kolom 2 *De Ingenieur*: colofon januarinummer; kolom 3 ESB: financiële jaarverslagen NEI, latere jaren colofon januarinummer; NJB: opgave redactie. BBI/B: bruto binnenlands inkomen/bevolking.

Bibliografie

- Aarts, C.J. & M.C. van Etten, *175 jaar Nijgh & Van Ditmar. Nimmer dralend, 1837-2012*. Amsterdam 2012.
- Admiraal, J.L., *Inventaris van het archief van de uitgeversmaatschappij W.E.J. Tjeenk Willink, 1838-1968*. Zwolle 1995.
- Aerts, R. (e.a.), *De Gids sinds 1837. De geschiedenis van een algemeen-cultureel en literair tijdschrift*. Den Haag/Amsterdam 1987.
- Aerts, R., 'De Gids en zijn publiek. Een compositieportret', in: *Jaarboek voor Nederlandse Boekgeschiedenis* 1 (1994), p. 107-129.
- Aerts, R., *De letterheren. Liberale cultuur in de negentiende eeuw: het tijdschrift De Gids*. Amsterdam 1997.
- Aerts, R., *Thorbecke wil het. Biografie van een staatsman*. Amsterdam 2018.
- Aeyelts-Averink, G.J., 'Wie leest er nu "E.-S.B."?', in: *Economisch-Statistische Berichten*, 49 (1964), 2471, p. 1180-1184.
- Aeyelts-Averink, G.J., 'Lezers over "E.-S.B."', in: *Economisch-Statistische Berichten*, 50 (1965), 2473, p. 37-40.
- Almelo, A.E., R.F. Cohen & P.G. Wiewel, 'Stroomlijning van het Nederlandse strafprocesrecht. Een overzicht', in: *Nederlands Juristenblad* 67 (1992), 16, p. 501-512.
- Andriess, C.D., *Dutch messenger. A history of science publishing, 1930-1980*. Leiden/Boston 2008.
- Anrooy, W. van & E. Ruijsendaal, 'Hondervijftien delen voor Nederlands(ch)e Taal- en Letterkunde (1881-1999)', in: *Tijdschrift voor Nederlandse Taal- en Letterkunde*, 116 (2000), p. 297-367.
- Arkel, G.C. van, 'Pharmaceutisch Weekblad 1864-1964', in: *Pharmaceutisch Weekblad* 100 (1965), 1, p. 6-15.
- Baarsel, M. van & P. Gijsbers, 'Van De Erven F. Bohn tot Bohn Stafleu Van Loghum', in: P. Gijsbers & A. van Kempen (red.), *Deugdelijke arbeid vordert lang bepeinzen. Jubileumboek uitgegeven ter gelegenheid van het 250-jarig bestaan van uitgeverij Bohn 1752-2002*. Houten 2002, p. 247-275.
- Baggen, P., J. Faber & E. Homburg, 'Opkomst van een kennismaatschappij', in: J.W. Schot (e.a.), *Techniek in Nederland in de twintigste eeuw*, dl. 7, *Techniek en modernisering*. Zutphen 2003, p. 141-173.
- Bakkenhoven, J., *Mijn laatste reportage en de geschiedenis van de Verenigde Nederlandse Uitgeversbedrijven*. Baarn 2002.
- Bakker, A. & M. van Lent, *Pieter Liefstinck 1902-1989. Een leven in vogelvlucht. Herinneringen*. Utrecht 1989.
- Bal, R.A. & C.J.J.M. Stolker, 'Deregulering in Arboland. Een heroriëntatie op de Arbeidsomstandighedenwet', in: *Nederlands Juristenblad* 72 (1997), 22, p. 969-972.
- Banning, C., *Cornelis Lely. Ingenieur van het nieuwe Nederland*. Beilen 2018.
- Bartelsman, E. (e.a.), *Economics and Business Administration in the Netherlands: Moving to triple A or risking a downgrade to single A?* (z.p.) 2016.
- Bashkar, M., *The content machine. Towards a theory of publishing from the printing press to the digital network*. Londen 2013.
- Baten, J. & J.L. van Zanden, 'Book production and the onset of modern economic growth', in: *Journal of Economic Growth* 13 (2008), 3, p. 217-235.

- Baudet, H., *De lange weg naar de Technische Universiteit Delft. De Delftse ingenieursschool en haar voor- geschiedenis*. Den Haag 1992.
- Baumhauer, E. H. von, *Voorlezingen over de Nederlandse Nijverheid en de middelen om haar te ontwikkelen; Gehouden in de Maatschappij 'Felix Meritis'*. Charleston SC 2012 (oorspronkelijke uitgave 1856).
- Beaufort, F.W.L. de, G.W.J. Bruins (e.a.), 'Economisch-Statistische Berichten', in: *Economisch- Statistische Berichten* 1 (1916), 1, p. 1.
- Beek, P. van, *De eerste studente. Anna Maria van Schuurman (1636)*. Utrecht 2004.
- Beekes, A., *De hordenloop. Ontwikkelingen in de achterstand van vrouwelijke op mannelijke academici aan Nederlandse universiteiten in de periode 1960-1985*. Utrecht 1991.
- Bejczy, I.P. (ed.), *Desiderius Erasmus, Lof der geneeskunde*. Rotterdam 1998.
- Benjamin, J., "'Mooi blad", maar de lezer heeft er geen tijd voor elke week', in: *NRC Handelsblad*, 15-12-2015, p. 3.
- Berg, A. van & E. Nijhoff, *Het menselijk kapitaal. Sociaal ondernemersbeleid in Nederland*. Amsterdam 2012.
- Bergh, G.C.J. van den & C.J.H. Jansen, 'Het tijdschrift als tijdspiegel. Een verkenning van anderhalve eeuw *Themis* en *Rechtsgeleerd Magazijn*', in: *Rechtsgeleerd Magazijn Themis* 150 (1989), 5, p. 247-266.
- Bergh, G.C.J.J. van den & C.J.H. Jansen, *Geleerd recht. Een geschiedenis van de Europese rechtswetenschap in vogelvlucht*. 6e druk. Deventer 2011.
- Berkel, K. van, *In het voetspoor van Stevin: Geschiedenis van de natuurwetenschappen in Nederland (1580-1914)*. Amsterdam 1985.
- Berkel, K. van, *De stem van de wetenschap. Geschiedenis van de Koninklijke Nederlandse Akademie van Wetenschappen*, 2 dln. Amsterdam 2008-2011.
- Berkel, K. van, M.J. van Lieburg & H.A.M. Snelders (red.), *Spiegelbeeld der wetenschap. Het Genootschap ter Bevordering van Natuur-, Genees- en Heelkunde*. Rotterdam 1991.
- Bezemer, P., *Resultaten NJB opzeggers onderzoek 1995*. Deventer 1995.
- Bezemer, P., *Alle NJB onderzoeken 1995 ineen*. Deventer 1995.
- Bierens de Haan, J.A., *De Hollandsche Maatschappij der Wetenschappen, 1752-1952*. Haarlem 1952.
- Bierens de Haan, J.A., *Van Oeconomische tak tot Nederlandsche Maatschappij voor Nijverheid en Handel, 1777-1952*. Haarlem 1952.
- Bijlsma, M. & H. van Dalen, 'De Nederlandse club van politieke economen', in: *Economisch- Statistische Berichten* 101 (2016), 4726, p. 66-69.
- Blocq van Kuffeler, V.I.P. de, 'Het XIVde congres voor openbare gezondheidsregeling', in: *De Ingenieur* 25 (1910), 3, p. 61-64.
- Blocq van Kuffeler, V.I.P. de, 'Enkele beschouwingen naar aanleiding van de watersnood 1953', in: *De Ingenieur*, 65 (1953), 8; A81-82.
- Bod, R., 'Who is afraid of patterns. The particular versus the universal and the meaning of humanities 3.0', in: *BMGN Low Countries Historical Review* 128 (2013), 4, p. 171-180.
- Bölger, B., 'De welstand van de arbeidersklasse in Nederland', in: *De Ingenieur* 43 (1928), 10, T13-30.
- Bommeljé, B., 'Een duistere toekomst. Waarom Nederlandse kranten weggkwijnen', in: *De Gids* 180 (2010) 3 (www.de-gids.nl/artikelen/een-duistere-toekomst,geraadpleegd 29-09-2017).
- Boom, W. van & R. van Gestel, 'Rechtswetenschappelijk onderzoek en samenvatting van de uitkomsten van een landelijke enquête', in: *Nederlands Juristenblad* 90 (2015), 20, p. 1336-1347.
- Bosch, M., *Het geslacht van de wetenschap. Vrouwen en hoger onderwijs in Nederland, 1878-1948*. Amsterdam 1994.
- Bosch, M., *Een onwrikbaar geloof in rechtvaardigheid. Aletta Jacobs 1854-1929*. Amsterdam 2005.
- Bosch Kemper, J. de (e.a.), *Geschiedkundig onderzoek naar de armoede in ons vaderland, hare oorzaken en de middelen, die tot hare vermindering zouden kunnen worden aangewend*. Haarlem 1851.
- Bots, H., *De Republiek der letteren. De Europese intellectuele wereld, 1500-1760*. Nijmegen 2018.

- Bots, H. & Levie, S., *Periodieken en hun kringen. Een verkenning van tijdschriften en netwerken in de laatste drie eeuwen*. Nijmegen 2006.
- Braber, H. van den (e.a.), *Floppen en fiasco's; mislukkingen uit de tijdschriftgeschiedenis*. Nijmegen 2002.
- Brink, E. van den, 'De psychologische voorsprong van papier', in: *De Ingenieur* 112 (2000), 4, p. 5.
- Brink, E. van den, 'Veen Magazines nieuwe uitgever *De Ingenieur*', in: *De Ingenieur* 112 (2000), 19, p. 5.
- Brink, E. van den, 'De *Ingenieur*. Van vakblad naar lijfblad', in: *De Ingenieur* 113 (2001), 5, p. 32-33.
- Brink, R.E.M. van den, 'Informatie over informatie. Een "Camera Obscura" over een bedrijfstak', in: *Economisch-Statistische Berichten* 68 (1983), 3414, p. 632-635.
- Brink, R.E.M. van den, 'Antwoorden over informatie', in: *Economisch-Statistische Berichten* 70 (1985), 3634, p. 1227-1233.
- Brink, R.E.M. van den, *Informatie over informatie. Handboek van de informatiemedia in Nederland 1938-1985, in het bijzonder over de uitgeverij*. Leiden 1987.
- Brink, R.E.M. van den, *Economische structuur en ontwikkeling van de informatiemedia in Nederland 1938-1985, in het bijzonder die met betrekking tot de uitgeverij*. Leiden 1987.
- Broadbent, M., 'Standardization in the production of journals. A black and white case?', in: Meadows, A.J. (ed.), *The scientific journal*. Londen 1979, p. 71-72.
- Brongersma, E., 'Fritsje en het economisch misdrijf', in: *Nederlands Juristenblad* 23 (1948), 21, p. 350-351.
- Brouwer, I., *Het glazen plafond. Vrouwen aan de top, verlangens en obstakels*. Amsterdam 2003.
- Brugmans, I.J., *Paardenkracht en mensenmacht. Sociaal-economische geschiedenis van Nederland, 1795-1940*. 2e druk. Den Haag 1976.
- Bruin, P.E.V. de, 'U en de advertenties in "de Ingenieur"', in: *De Ingenieur* 75 (1963), 1, p. A5-10ie opmerking.
- Bruinsma, F., 'Rechters in Nederland. Een NJB-enquête', in: *Nederlands Juristenblad* 76 (2001), 40, p. 1925-1934.
- Bruyn-Hunt, M., 'De huisvrouw als producent', in: *Economisch-Statistische Berichten* 55 (1970), 2746, p. 470-473.
- Bruyn Kops, J.L. de, *Beginselen van staathuishoudkunde*. Amsterdam 1850.
- Bruyn Kops, J.L. de, *Over het beginsel van armverzorging door den staat*. Amsterdam 1852.
- Bruyn Kops, J.L. de, *Eenvoudige gezondheidsleer. Een boekje voor allen*. Amsterdam 1856.
- Buma, J.T., "'De Ingenieur" honderd jaar!', in: *De Ingenieur* 98 (1986), 1, p. 9.
- Buma, J.T., 'Nieuw tijdperk voor "De Ingenieur"', in: *De Ingenieur* 106 (1994), 1, p. 5.
- Burger, H., 'Het gouden feest van het Tijdschrift', in: *NTvG* 50 (1907) I, 1-8; herdrukt in: M.J. van Lieburg. *De tijd op schrift. Een selectie van bronteksten uit het Nederlands Tijdschrift voor Geneeskunde, 1857-1957*. Rotterdam 2007, p. 19-21.
- Butter, F. den, 'KVS, 150 jaar beroepsvereniging voor economen', in: *Economenblad* 21 (1999) 6, p. 1-2.
- Calis, P., *Het ondergronds verwachten. Schrijvers en tijdschriften tussen 1941 en 1945*. Amsterdam 1989.
- Campbell, R., E. Pentz & I. Borthwick (eds.), *Academic and professional publishing*. Oxford 2012.
- Camijn, A., *Zeventig jaar onderzoek en advies. Korte geschiedenis van de Stichting het Nederlands Economisch Instituut*. Rotterdam 1999.
- Carr, E.H., *What is history?* Houndmills/Basingstoke 2001 (reprint).
- CBS, *111 jaar statistiek in tijdreeksen*. www.cbs.nl/nl-nl/publicatie/2010/35/111-jaar-statistiek-in-tijdreeksen-1899-2010.
- CBS, *Gediplomeerden en afgestudeerden*. www.cbs.nl/nl-nl/cijfers/detail/80384ned.
- CBS, *Overheid; Uitgaven aan onderwijs en studietoelagen vanaf 1900*. www.cbs.nl/nl-nl/cijfers/detail/80509ned.

- Claeyssens, S., 'De Erven Bohn: directie en bedrijf', in: P. Gijsbers & A. van Kempen (red.), *Deugdelijke arbeid vordert lang bepeinen. Jubileumboek uitgegeven ter gelegenheid van het 250-jarig bestaan van uitgeverij Bohn 1752-2002*. Houten 2002, p. 162-174.
- Claeyssens, S., 'De menschen koopen alleen boeken, welke ze noodig hebben'. *Uitgeverij De Erven Bohn, 1900-1940*. Houten 2017.
- Clarke, M., 'The digital revolution', in: R. Campbell, E. Pentz & I. Borthwick (eds.), *Academic and professional publishing*. Oxford 2012, p. 79-98.
- Cleef, E. van, 'De Vereniging voor de Staathuishoudkunde', in: *Economisch-Statistische Berichten* 38 (1953), 1860, p. 56-57.
- Cohen, M.J., A.P.M. Coomans & C. Flinterman, 'Rechter en politiek', in: R.B. Andeweg, A. Hoogerwerf & J.J.A. Thomassen (red.), *Politiek in Nederland*. 4e druk. Alphen aan de Rijn 1993, p. 299-317.
- Commissie van Advies, *Rapport van de Commissie van Advies inzake De Ingenieur, ingesteld door de Raad van Bestuur bij besluit van 13 juni 1919, no 7*. Z.p. 1922.
- Commissie van Redactie, '125 jaar. Een rijke historie en een nieuwe jeugd', in: *Pharmaceutisch Weekblad* 124 (1989), 1, p. 1-5.
- Conrad, E.A. (e.a.), 'Verslag aan den Koning, over de vereischten en inrigting van arbeiderswoningen, door eene commissie uit het Koninklijk Instituut van Ingenieurs', in: *Verhandelingen van het Koninklijk Instituut van Ingenieurs*. Den Haag 1854/5, p. 50-75.
- Cool, W., 'Ter herinnering aan civiel ingenieur Rudolf Adriaan van Sandick', in: *De Ingenieur* 48 (1933) 5, A39- 41.
- Cool, W., 'Het resultaat der "Enquête"', in: *De Ingenieur* 49 (1934), 52, A465-466.
- Cool, W., 'Gouden mijmering', in: *De Ingenieur* 50 (1935), 52, A459-460.
- Copenhagen, J.H., *Anafiem gedoe'iem. Overleden joodse artsen uit Nederland, 1940-1945*. Rotterdam 2000.
- Corbey, M. & W. van Hulst, *Bedrijfseconomie. Grondslagen en perspectieven*. 3e druk. Deventer 2011.
- Corvers, F., A. Mommers, S. van der Ploeg & S. Sapulete, *Status en imago van de leraar in de 21^{ste} eeuw*. Maastricht 2017.
- Cramer, I. & M. Zwaan (e.a.) (red.), *Handboek tijdschrift. Voor en door journalisten en andere bladmakers*. Wijk en Aalburg 2011.
- Daling, D., *Stofwisselingen. Nederlandse uitgevers en de her-uitvinding van het natuurwetenschappelijke tijdschrift, 1945-1970*. Zutphen 2011.
- Damme-van Weele, M. van & J. Rensing-Wolfert, *Vrouwen in techniek. 90 jaar Delftse vrouwelijke ingenieurs*. Delft 1995.
- Darnton, R., "'What is the history of books?'" Revisited', in: *Modern Intellectual History* 4 (2007) 3, p. 495-508.
- Deenik, B.Z., *Tussen de regels terug. Geschiedenis 100 jaargangen (Nederlands) Tijdschrift voor Tandheelkunde*. Nijmegen 2003.
- Dekker, E., *Jan Tinbergen. Een econoom op zoek naar vrede*. Amsterdam 2021.
- Delft, M. van, *Van wiegendruk tot world wide web. Bijzondere collecties en de vele geschiedenissen van het gedrukte boek*. Zutphen 2015.
- Delft, M. van & C. de Wolf, *Bibliopolis. Geschiedenis van het gedrukte boek in Nederland*. Zwolle/Den Haag. 2003.
- Delft, M. van, N. van Dijk & R. Storm (red.), *Magazine, 150 jaar Nederlandse publiekstitjdschriften*. Zwolle 2007.
- Delprat, C.C., *De geschiedenis der Nederlandsche geneeskundige tijdschriften van 1680-1857*. Amsterdam 1927.
- Delprat, C.C., *De geschiedenis van de eerste 50 jaren van het Nederlandsch Tijdschrift voor Geneeskunde, 1857-1907*. Haarlem 1932.

- Dicke, M., J. Visser & A. van der Zouwen (red.), *De Nederlandse ondernemers 1850-1950*, dl. 6, Rotterdam. Zutphen 2014.
- Diemel, B., *Erasmus School of Economics. Honderd jaar*. Rotterdam 2013.
- Diesen, G. van, 'Polytechnische School en Technische Hoogeschool', in: *De Ingenieur* 26 (1911), 1, p. 20-24.
- Diggelen, B.P.G. van, *De Zuiderzee, de Friesche Wadden en de Lauwerzee. Hare bedijking en droogmaking*. Zwolle 1849.
- Dijk, N. van, 'Nederlandse publickstijschriften in de afgelopen 150 jaar', in: M. van Delft, N. van Dijk & R. Storm (e.a.) (red.), *Magazine! 150 jaar Nederlandse publickstijschriften*. Zwolle 2006, p. 8-11.
- Directeuren NEI, 'Abonnementsprijs ESB', in: *Economisch-Statistische Berichten* 53 (1968), 2672, p. 1085.
- Directie NEL, 'Abonnementsprijsverhoging ESB', in: *Economisch-Statistische Berichten* 59 (1974), 2965, p. 669.
- Doesschate, G. ten (e.a.) (red.), *Gedenkboek der Koninklijke Nederlandsche Maatschappij tot Bevordering der Geneeskunst ter gelegenheid van haar honderdjarig bestaan 7-8-9 juli 1949*. Amsterdam 1949.
- Dokkum, J.D.C. van, *Honderd jaar muziekleven in Nederland. Een geschiedenis van de Maatschappij tot Bevordering der Toonkunst bij haar eeuwfeest, 1829-1929*. Amsterdam 1929.
- Dorp, E. van, 'Plaatsing van buitenlandse leningen in Nederland', in: *Economisch-Statistische Berichten* 12 (1927), 610, p. 793-796.
- Dorsman, L.J. & E. Jonker, *Anderhalve eeuw geschiedenis. (Nederlands) Historisch Genootschap 1845-1995*. 's-Gravenhage 1995.
- Dryburgh, A., 'A new framework for digital publishing decisions', in: *Learned Publishing* 6 (2003), 2, p. 95-101.
- Duinkerken, A. van, 'De bedoeling van de uitgever', in: A. van Duinkerken (e.a.) (red.), *Een bundel gedachten. Jubileum-uitgave 1 mei 1838-1963*. Zwolle 1963.
- Dunning, A.J., 'Overvloed en onbehagen', in: *Economisch-Statistische Berichten* 75 (1990), 3781, p. 1011.
- Duursen, R.A.A. van, W. Hart & A.J.P.M. Overbeke, 'Toename van het percentage vrouwelijke artsen die publiceren in het *Nederlands Tijdschrift voor Geneeskunde* (1948-1998). Gelijkblijvend percentage onder mannelijke', in: *Nederlands Tijdschrift voor Geneeskunde* 144 (2000), 24, p. 1171-1174.
- Duyf, J.M.M., *Een wereld van verschil. Het leven en werk van de econoom Jan Tinbergen*. Rotterdam 1993.
- Eeden, A. van (e.a.), 'Geneesmiddelenadvertenties in het NTvG en in het *Pharmaceutisch Weekblad*: niet altijd evidence-based', in: *Nederlands Tijdschrift voor Geneeskunde* 156 (2012), 1, p. 13-20.
- Eerenbeemt, A. van den, "'Een eenvoudige lijst". *Pinkhof Geneeskundig woordenboek*', in: P. Gijsbers & A. van Kempen (red.), *Deugdelijke arbeid vordert lang bepeinzen. Jubileumboek uitgegeven ter gelegenheid van het 250-jarig bestaan van uitgeverij Bohn 1752-2002*. Houten 2002, p. 229-243.
- Eerens, M.E., 'Bewegingsinstallatie van de Hefbrug over de Koningshaven te Rotterdam', in: *De Ingenieur* 43 (1928), 37, E115-127.
- Einhoven, W., 'Het telecardiogram', in: *Nederlands Tijdschrift voor Geneeskunde* 22 (1906), II, p. 517-547.
- Eisenstein, E., *The printing press as an agent of change. Communications and cultural transformations in early modern Europe*. Londen 1979.
- Encyclopedie Nederlandstalige Tijdschriften (ENT)*: www.ent1815.nl.
- Erasmus, D., *Lof der zotheid*. Ed. P. Bange. Nijmegen 2000.

- Fase, M., 'Elisabeth van Dorp', in: *Economisch-Statistische Berichten* 83 (1998), 4154, p. 441-443.
- Fase, M., 'Het Nederlandse monetaire debat en de plaats van het monetarisme daarin', in: *Economisch-Statistische Berichten* 101 (2016), 4726, 44-47.
- Ferguson, H.A., 'Oud en nieuw'. De gedaanteverandering van de Delta', in: *De Ingenieur* 85 (1973), 14, A283-291.
- Festen, H., *125 jaar geneeskunst en maatschappij. Geschiedenis van de Koninklijke Nederlandse Maatschappij tot Bevordering der Geneeskunst*. z.p. 1974.
- Feuilleateau de Bruyn, X., 'Het Fonds voor Economische Verdediging', in: *Economisch-Statistische Berichten* 25 (1940), 1270, p. 326.
- Frentrop, P., *Tegen het idealisme. Een biografie van Pierre Vincken*. Amsterdam 2007.
- Fruin, R., 'Een Hollandse stad in de Middeleeuwen', in: *De Gids* 37 (1873), 4, p. 119-173. Herdrukt in: R. Fruin, *Verspreide geschriften*, deel 1. Den Haag 1900, p. 49-110.
- Frijhoff, W.Th.M., *La société néerlandaise et ses gradués, 1575-1814. Une recherche sérielle sur le statut des intellectuels*. Amsterdam 1981.
- Ganzeboom, H. & R. Luijkx, 'Intergenerationele beroepsmobiliteit in Nederland. Patronen en historische veranderingen', in: J. Donkers & W. Ultee (red.), *Verschuivende ongelijkheid in Nederland. Sociale gelaagdheid en mobiliteit*. Assen 1995, p. 14-30.
- Geest, L. van der, 'ESB 75 jaar', in: *Economisch-Statistische Berichten* 76 (1991), 3789, p. 3.
- Genugten, W. van, *Aanhaken waar het kan, eigen(zinnig)heid waar gepast. Ontwikkelingen in de rechtswetenschap en de visitatie ervan. Overkoepelend rapport in het kader van de visitatie rechtswenschappelijk onderzoek, 2016-2017*. Z.p. 2017 (www.uu.nl/sites/default/files/visitatierapport-vangenukten-nl.pdf).
- Gestel, R.A.J. van, 'Kwaliteit van juridische publicaties. Over ranking, peer review, scientometrics en vertrouwen in alternatieve evaluatiemethoden', in: R.H. de Bock, P.J.P.M. van Lochem & R.A.J. van Gestel (red.), *Kwaliteit als keuze in rechtspraak, wetgeving en rechtswetenschap*. Deventer 2015, p. 245-378.
- Gijn, J. van, 'Het oog wil ook wat', in: *Nederlands Tijdschrift voor Geneeskunde* 149 (2005), 1, p. 1-5.
- Gijsbers, P., 'Een bestendige relatie onder huwelijkse voorwaarden. Bohn en het Nederlands Tijdschrift voor de Geneeskunde', in: P. Gijsbers & A. van Kempen (red.), *Deugdelijke arrebeid vordert lang bepeinzen. Jubileumboek uitgegeven ter gelegenheid van het 250-jarig bestaan van uitgeverij Bohn 1752-2002*. Houten 2002, p. 215-228.
- Gijsbers, P. & A. van Kempen (red.), *Deugdelijke arrebeid vordert lang bepeinzen. Jubileumboek uitgegeven ter gelegenheid van het 250-jarig bestaan van uitgeverij Bohn 1752-2002*. Houten 2002.
- Glas, F. de, 'Business history and the study of publishing houses', in: M. van Delft (e.a.) (red.), *New perspectives in book history. Contributions from the Low Countries*. Zutphen 2006, p. 83-99.
- Gloudemans-Voogd, N., 'Dag stoere mannenwereld', in: *Advocatenblad* 94 (december 2014), p. 32-34.
- Goeman Borgesius, H. (e.a.) (red.), *Het vraagstuk der armverzorging*. Amsterdam 1895.
- Griffioen, F.M.M., 'Het is noodzakelijk dat vrouwelijke artsen zich aaneensluiten. Vereniging van Nederlandse Vrouwelijke Artsen, 1933-1998', in: *Nederlands Tijdschrift voor Geneeskunde* 143 (1999), 22, p. 1161-1166.
- Groot-van Leeuwen, L.E. de, 'Vrouwen en mannen in juridische beroepen. Een overzicht van de onderzoeksresultaten (Vrouw en Recht)', in: *Justitiële Verkenningen* 23 (1997), 9, p. 103-116.
- Gunning, M.J., '"Tineke luister 'ns". Over discriminerende advertenties in het NJB', in: *Nederlands Juristenblad* 58 (1983), 30, p. 990-995.
- Haan, F. de, *Sekse op kantoor. Over vrouwelijkheid, mannelijkheid en macht. Nederland 1860-1940*. Hilversum 1992.
- Haas, M. de & H.B. Dorgelo, 'De opleiding tot natuurkundig ingenieur', in: *De Ingenieur*, 44 (1929), 20, A197-8.

- Ham, W. van der, *Verover mij dat land. Lely en de Zuiderzeewerken*. Amsterdam 2007.
- Ham, W. van der, *Johan van Veen, meester van de zee. Grondlegger van het Deltaplan*. Amsterdam 2020.
- Hamming, H.P., B.J. Oolman & R.G.J. Welhuis, *Onderzoeksresultaten lezersonderzoek 1991. Advocatenblad en Nederlands Juristenblad*. Deventer 1991.
- Harmsma, J., *Jelle zal wel zien. Jelle Zijlstra, een eigenzinnig leven tussen politiek en economie*. Amsterdam 2018.
- Heek, F. van (e.a.), *Sociale stijging en daling in Nederland*. Leiden 1958.
- Heek, F. van (e.a.), *Het verborgen talent: milieu, schoolkeuze en schoolgeschiktheid*. Meppel 1968.
- Heemskerck, J. Bzn., 'Staatkundige beschouwingen', in: *De Gids* 13 (1849), 11, p. 487-508.
- Heezen, A., *Bedrijfsconomie voor het besturen van organisaties*. Groningen 2016 (6e druk).
- Heijden, P.F. van der, 'Enige overpeinzingen bij de verjaardag van een 75-jarige', in: *Nederlands Juristenblad* 75 (2000), 43, p. 2073-2075.
- Hemels, J. & R. Vegt, *Het geïllustreerde tijdschrift in Nederland. Bron van kennis en vermaak, lust voor het oog. Deel I Bibliografie, 1840-1945*. Amsterdam 1993.
- Hemels, J. & R. Vegt, *Het geïllustreerde tijdschrift in Nederland. Bron van kennis en vermaak, lust voor het oog. Deel II 1945-1990*. Amsterdam 1997.
- Hermens, H.J.A., *De bedrijfseconomische betekenis van de reclame*. Leiden 1966.
- Heusden, G.H. van, *Een eeuw adverteerkunde. De sociaal-economische en psychologische ontwikkeling van het adverteren in Nederlandse kranten*. Assen 1962.
- Heyl, B., *Het vergeten hoofdstuk binnen de geschiedenis van de gezondheidszorg (1933-1945)*. Nieuwerkerk a/d IJssel 2006.
- Hofer-van Dongen, P., 'Over publiceren en gelezen worden', in: *Nederlands Juristenblad* 68 (1993), 1, p. 19-20.
- Hoen, W.P., H.C. Walvoort & A.J.P.M. Overbeke, 'Hoe komt auteurschap tot stand? Een onderzoek onder auteurs van het *Nederlands Tijdschrift voor Geneeskunde*', in: *Nederlands Tijdschrift voor Geneeskunde* 142 (1998), 51, p. 2779-2784.
- Hof, S. van 't & H.C. Walvoort, 'De oprichting van de "Vereeniging" Nederlandsch Tijdschrift voor de Geneeskunde op 28 september 1856', in: *Nederlands Tijdschrift voor Geneeskunde* 150 (2006), 39, p. 2159-2162.
- Hoffman, L., 'Zestig jaar ESB', in: *Economisch-Statistische Berichten* 61 (1976), 3034, p. 1.
- Hoffman, L., 'ESB is een meneer en een heer', in: *Economisch-Statistische Berichten* 101 (2016), 4726, p. 95-98.
- Holdijk, G., 'Deregulering, naar eerherstel voor de wet', in: *Zicht* 11 (1985), 5, p. 4-13.
- Houten, D. van, 'Professionalisering en arbeidsdeling', in: *Sociale interventie* 15 (2006), 2, p. 17-25.
- Houwaart, E.S., *De hygiënisten. Artsen, staat en volksgezondheid in Nederland 1840-1890*. Groningen 1991.
- Hoving, D., 'Gevraagd: meer promoverende ingenieurs', in: *De Ingenieur* 123 (16-12-2011), p. 34-35.
- Huiskamp, J. & H. Schippers, 'Ingenieurs in Companytown Eindhoven', in: H. Renders (red.) *Onder ingenieurs. Biografie en techniek*. Amsterdam 2010.
- Huisman, F.G. & M.J. van Lieburg, *Canon van geneeskunde in Nederland*. Amsterdam 2009.
- Huisman, J. & J. Smits, 'Duration and quality of the review process. The author's perspective', in: *Scientometrics* 113 (2017), 1, p. 633-650.
- Hulsekamp, J.T., 'Periodieken en hun redacteurs', in: H. Goedhart (red.), *De pers in Nederland*. Amsterdam 1943, p. 75-83 en 297-317.
- Illich, I., *Disabling professions*. Londen 1977.
- Ingram, M., 'How Google and Facebook have taken over the digital ad industry', in: *Fortune*, 4-1-2017.

- InterComm, *Lezers-enquête Nederlands Juristenblad*. Enschede 1999.
- Israëls, A.H., 'Toespraak in de 25ste Algemeene Vergadering der Vereniging', in: *Nederlands Tijdschrift voor Geneeskunde* 26 (1882), II, p. 220-229.
- Jacobs, A., *Herinneringen van dr. Aletta Jacobs*. Amsterdam 1924 (herdr. Nijmegen 1978).
- Jacobs, J., P. Groote & J.E. Sturm, 'Waren investeringen in infrastructuur productief in Nederland (1850-1913)?' in: *NEHA Jaarboek voor economische, bedrijfs- en techniekgeschiedenis*, 59 (1996), p. 238-257.
- Jansen, C.J.H., *150 jaar uitgever van juridische boeken en tijdschriften. 1838-1988*. Zwolle 1988.
- Jansen, C.J.H., 'Facetten uit de bewogen voorgeschiedenis van het Nederlands Juristenblad', in: *Nederlands Juristenblad* 63 (1988), 26, p. 935-936.
- Jansen, C.J.H., 'Rechtsgeleerd Magazijn Themis (RM Themis)', in: R.J.B. Schutgens (e.a.), *Canon van het recht*. Nijmegen 2010.
- Jansen, C.J.H., 'De Duitse Themis op de pijnbank. Het Duitse nationaalsocialisme in het Weekblad van het Recht en het Nederlands Juristenblad (1933-1940)', in: *Nederlands Juristenblad* 85 (2010), 28, p. 1818-1826.
- Jansen, C.J.H., 'De opstelling van Nederlandse juristen en ambtenaren tijdens en na de bezetting', in: *RM Themis* 177 (2017), 2, p. 69-80.
- Jansen, C., & D. Venema, *De Hoge Raad en de Tweede Wereldoorlog. Recht en rechtsuitoefening in de jaren 1930-1950*. Amsterdam 2011.
- Jansen, P.Ph., 'De overstromingsramp 1953; dijkherstel', in: *De Ingenieur* 65 (1953), 35, A395-407.
- Janssen, M., 'Vrouwelijke aandacht. Nederlandse arbeidsmarkt is hekkensluis', in: *De Ingenieur* 107 (2015), 4, p. 49-53.
- Janssen, P. (e.a.), 'Kinderen overtreffen hun ouders minder vaak in inkomen', in: *Economisch-Statistische Berichten* 103 (2018), 4765, p. 392-395.
- Jarusch, K.H., 'Graduation and careers', in: W. Rüegg (ed.), *A history of the university in Europe*, vol. III. Cambridge 2004, p. 363-389.
- Jensma, G. & H. de Vries, *Veranderingen in het hoger onderwijs in Nederland tussen 1815 en 1940*, Hilversum 1997.
- Jeurgens, C., 'Digital turn', in: G-J. van Bussel (red.), *De informatiemaatschappij van 2023. Perspectieven op de nabije toekomst*. Amsterdam 2013.
- Jitta, J.P.J., 'Eenige bijzonderheden betreffende het ontwerp van de sluishoofden van de nieuwe schutsluis te IJmuiden', in: *De Ingenieur* 43 (1928), 1, B1-11.
- Jochems, D. & E. Kaptein, 'Statistische dag 1959. Efficiency door statistiek?', in: *Economisch-Statistische Berichten* 44 (1959), 2177, p. 254-256.
- Johannes, G.J., *De barometer van de smaak. Tijdschriften in Nederland 1770-1830*. Den Haag 1995.
- Johannes, G.J., 'Infrastructuur en Verlichtingscultuur. Het Nederlandse tijdschrift: spiegel der Verlichting? I', in: *BMGN/Low Countries Historical Review* 111 (1996), 2, p. 149-166.
- Johannes, G.J., *Boom uitgevers 175 jaar*. Amsterdam 2016.
- Jolink, A., *Jan Tinbergen. The statistical turn in economics: 1903-1955*. Rotterdam 2003.
- Jolink, A., '4-en', in: *Economisch-Statistische Berichten* 91 (2006), 4500s, p. 3.
- Jong, E. de, M. Mulder & T.M. van Gulik, 'Vrouwelijke zorgverleners in de Noordelijke Nederlanden', in: *Nederlands Tijdschrift voor Geneeskunde* 146 (2002), 15, p. 729-732.
- Jong, J. de & P. Burger, *Onze Taal. Zestig jaar strijd en liefde voor het Nederlands*. Den Haag 1991.
- Jonge, J.A. de, *De industrialisatie in Nederland tussen 1850 en 1914*. Nijmegen 1976.
- Jorissen, W.P., 'Eenige herinneringen aan de oprichting van de Nederlandse Chemische Vereniging voor 50 jaren', in: *Chemisch Weekblad* 49 (1953), 15, p. 253-255.
- Jungschleger, I., 'In het ziekenhuis moet het denken weer worden gericht op verzorging'. Interview met A.J. Dunning, in: *de Volkskrant*, 23-10-1982.

- Kalmthout, T. van, P. Sigmond & A. Truijens, *Al die onbekende beroemdheden: 250 jaar Maatschappij der Nederlandse Letterkunde*. Leiden 2016.
- Kaptein, E., 'Statistische dag. Orde en wanorde in de statistiek', in: *Economisch-Statistische Berichten* 45 (1960), 2229, p. 400-402.
- Kaptein, E., 'Statistische dag. Van geval tot getal', in: *Economisch-Statistische Berichten* 46 (1961), 2280, p. 358-359.
- Kaptein, E., 'Statistische dag. Gissen en beslissen', in: *Economisch-Statistische Berichten* 48 (1963), 2382, p. 336-337.
- Kapteyn, P.J.G. & P. VerLoren van Themaat, *Inleiding tot het recht van de Europese Gemeenschappen*. Deventer 1970.
- Katzen, M.F., 'The changing appearance of research journals in science and technology. An analysis and a case study', in: A.J. Meadows (red.), *Development of science publishing in Europe*. Amsterdam 1980, p. 177-214.
- Keijsper, Ch., 'De geschiedenis van het boekbedrijf in kort bestek', in: P. Gijsbers & A. van Kempen (red.), *Deugdelijke arbeid vordert lang bepeinen. Jubileumboek uitgegeven ter gelegenheid van het 250-jarig bestaan van uitgeverij Bohn 1752-2002*. Houten 2002, p. 3-15.
- Kingma, A.E.G.J., 'De Vereniging van Delftse Ingenieurs, 100 jaar. Grepen uit haar geschiedenis', in: *De Ingenieur* 65 (1953), 17, A183-189.
- KIVI, *Gedenboek uitgegeven ter gelegenheid van het vijftigjarig bestaan van het Koninklijk Instituut van Ingenieurs 1847-1897*. 's-Gravenhage 1898.
- Klaassen, L.H., 'Het Nederlands Economisch Instituut na de Tweede Wereldoorlog', in: *Economisch-Statistische Berichten* 54 (1969), 2704, p. 708.
- Klein, J.L., 'De Overstromingsramp 1953; dijkbreuken', in: *De Ingenieur* 65 (1953), 34, A381-382.
- Klemann, H.A.M., *Nederland 1938-1948. Economie en samenleving in de jaren van oorlog en bezetting*. Amsterdam 2002.
- Klinge, M., 'Teachers', in: W. Rüegg (ed.), *A history of the university in Europe*, vol. III. Cambridge 2004, p. 123-162.
- Klinkhamer, J.F. van, 'Buitengewone hoogleraren aan de Technische Hoogeschool', in: *De Ingenieur*, 25 (1910), 20, p. 377-378.
- Knegtman, P.J., 'Inleiding. Universiteit en samenleving', in: L.J. Dorsman & P.J. Knegtman (red.), *Universitaire vormingsidealen; de Nederlandse universiteiten sedert 1876*. Hilversum 2006, p. 9-16.
- Knoester, A. (red.), *Lessen uit het verleden. 125 jaar Vereniging voor de Staathuishoudkunde*. Leiden 1987.
- Koers, A.W. (e.a.), *Kwaliteit en diversiteit. Rechtswetenschappelijk onderzoek in Nederland. Rapport van de Evaluatiecommissie Rechtswetenschappelijk Onderzoek 2009*. Amsterdam 2009.
- Kol, J., 'Jan Tinbergen, de econoom', in: *Economisch-Statistische Berichten* 88 (2003), 4399, p. 148-151.
- Kool-Smit, J.E., 'Het onbehagen bij de vrouw', in: *De Gids* 130 (1967), 9/10, p. 267-281.
- Koopmans, T., 'Rechter, D-Mark en democratie; het Bundesverfassungsgericht en de Europese Unie', in: *Nederlands Juristenblad* 69 (1994), 8, p. 245-251.
- Koolmees, P. *Tussen mens, dier en samenleving. Korte geschiedenis van de Koninklijke Nederlandse Maatschappij voor Diergeneeskunde (1862-2012)*. z.p. (2013)
- Korst, J.K. van der, 'Het Nederlands Tijdschrift voor de Geneeskunde en de medische wetenschapsbeoefening in Nederland (1857-1896). Licht onder de (koren) maat?', in: *Nederlands Tijdschrift voor Geneeskunde* 135 (1991), 39, p. 1779-1781.
- Kossmann, E.H., *De Lage Landen, 1780-1980. Twee eeuwen Nederland en België*, 2 dln. Amsterdam 2005 (6^e druk).
- Kossmann, F.K.H., *Opkomst en voortgang van de Maatschappij der Nederlandse Letterkunde te Leiden. Geschiedenis van een initiatief*. Leiden 1966.

- Kriek, D. (2014), *Verschraling van juridische informatie binnen de juridische portalen*, ongepubliceerde masterscriptie, Amsterdam 2014.
- Kronick, D.A., *History of scientific and technical periodicals. The origins and development of the scientific and technical press, 1665-1790*. New York 1962 (<https://catalog.hathitrust.org/Record/001111350>).
- Krugten, H. van, 'Een nieuw uiterlijk voor "De Ingenieur"', in: *De Ingenieur* 92 (1980), 37, p. 7.
- Kuijpers, S.K., J. Muysken & J. van Sinderen, 'De werkgelegenheidsontwikkeling in Nederland sinds 1970. Een nadere analyse', in: *Economisch-Statistische Berichten* 63 (1978), 3160, p. 648-652.
- Kuyvenhoven, J.V. & J.F. Broekmans, 'NTvG. Honderd jaar Koninklijke Nederlandse Centrale Vereniging tot bestrijding van Tuberculose (KNCV)', in: *Nederlands Tijdschrift voor Geneeskunde* 147 (2003), 38, p. 1869-1874.
- Lagerweij, E.W., 'De lezers van het *Nederlands Tijdschrift voor Geneeskunde*', in: *Nederlands Tijdschrift voor Geneeskunde* 137 (1993), 8, p. 402-404.
- Lambers, H.W., 'Honderd jaar goede bedoelingen. *De Economist* 1852-1952', in: *De Economist* 100 (1952), 10, p. 815-827.
- Lambers, H.W., 'Na vijftig jaren', in: *Economisch-Statistische Berichten* 51 (1966), 2523, p. 7.
- Lambers, H.W., '65 jaar en bijtekenen', in: *Economisch-Statistische Berichten* 65 (1980), 3286, p. 1427.
- Lambers, H.W., 'In Memoriam dr H.M.H.A. van de Valk', in: *Economisch-Statistische Berichten* 67 (1982), 3378, p. 1183.
- Landelijk netwerk vrouwelijke hoogleraren, *Monitor vrouwelijke hoogleraren 2020*. (www.lnvh.nl/a-3542/presentation-monitor-vrouwelijke-hoogleraren-2020).
- Lange, H., 'NIPO-onderzoek onder lezers van "De Ingenieur"; 1322 Nederlandse ingenieurs ondervraagd', in: *De Ingenieur* 75 (1963), 1, A1-5.
- Lange, M., *Comparative historical methods*. Londen 2013.
- Langemeijer, G.E., 'Levensbericht J.C. van Oven', in: *Jaarboek KNAW 1963/1964*. Amsterdam 1964, p. 476-489.
- Langemeijer, G.E., 'Na vijftig jaar juridische journalistiek', in: *Nederlands Juristenblad* 50 (1975), 41/42, p. 1323-1334.
- Lans, N., *225 jaar Nederlandse Maatschappij voor Nijverheid en Handel. Per traditie vernieuwend*. Rotterdam/Schiedam 2002.
- Lanshot Hubrecht, J.A. van, 'Tweehonderd jaar geschiedenis van de Maatschappij (1777-1977)', in: J.H. van Stuijvenberg (red.), *De economische geschiedenis van Nederland*. Groningen 1977, p. 351-390.
- Leemans, I. & V. Franke, 'De Boekzaal der geleerde wereld. Spin of vlieg in eigen netwerk?', in: H. Bots & S. Levie (red.), *Periodieken en hun kringen. Een verkenning van tijdschriften en netwerken in de laatste drie eeuwen*. Nijmegen 2006, p. 107-124.
- Leeuw, P. de, J. Rosenberg & H. Reyes, 'Nieuwe richtlijnen vanuit de ICMJE', in: *Nederlands Tijdschrift voor Geneeskunde* 158 (2014), 14, p. 599-600.
- Leijten, J.C.M., 'Zwarigheden, geverbaliseerd en berecht', in: *Nederlands Juristenblad* 52 (1977), 8, p. 195-197.
- Leijten, J., 'Herinneringen aan Gerard Langemeijer', in: *Nederlands Juristenblad* 65 (1990), 17, p. 622-624.
- Leijten, J., 'J.M. Polak, voorzitter', in: *Nederlands Juristenblad* 67 (1992), 45/46, p. 1522-1524.
- Leijten, J., 'Tussen droom en daad. Een boeiend relaas van 125 jaar NJV', in: *Nederlands Juristenblad* 70 (1995), 22, p. 815-817.
- Lente, D. van & O. de Wit, *Geschiedenis van de grafische techniek in Nederland in de 19de eeuw*. Amstelveen 1993.

- Leune, J., 'Onderwijs en maatschappelijke verandering. Een terugblik op 200 jaar onderwijs en onderwijsbeleid in Nederland', in: P. Boekholt (e.a.) (red, *Tweehonderd jaar onderwijs en de zorg van de staat*. Assen 2002, p. 11-49.
- Lieburg, F. van, *De wereld in. Het Nederlands Bijbelgenootschap 1814-2014*. Amsterdam 2014.
- Lieburg, M. J. van, *In het belang van wetenschap en kunst. Een beknopte geschiedenis van de Koninklijke Nederlandse Maatschappij ter Bevordering van de Geneeskunst, 1849-1999*. Rotterdam 1999.
- Lieburg, M. J. van, *De tijd op schrift. Een selectie van bronteksten uit het Nederlands Tijdschrift voor Geneeskunde 1857-1957*. Rotterdam 2007.
- Ligthart, J., 'In een nieuw kleed', in: *De Ingenieur* 73 (1961), 1, A1.
- Lindeboom, G. A., *Geschiedenis van de medische wetenschap in Nederland*. Haarlem 1972.
- Lindo, C., *Caroline Lindo in gesprek. De NJB interviews*. Deventer 2011.
- Lintsen, H. W., *Ingenieurs in Nederland in de negentiende eeuw. Een streven naar erkenning en macht*. Den Haag 1980.
- Lintsen, H. W., 'De Ingenieur. De geschiedenis van een tijdschrift', in: *De Ingenieur* 94 (1982), 8, p. 7-12.
- Lintsen, H. W., *Ingenieur van beroep. Historie, praktijk, macht en opvattingen van ingenieurs in Nederland*. Den Haag 1985.
- Lintsen, H. W., 'De Ingenieur, honderd jaar. 1886 ... 1986', in: *De Ingenieur* 98 (1986), 4, p. 13-15.
- Lintsen, H. W. (red.), *Geschiedenis van de techniek in Nederland. De wording van een moderne samenleving, 1800-1890*, 6 dln. Zutphen 1992-1995.
- Lintsen, H. W., '150 jaar veerkracht. Het Koninklijk Instituut van Ingenieurs viert jubileum', in: *De Ingenieur* 109 (1997), 15, p. 4-13.
- Lintsen, H. W., *Made in Holland. Een techniekgeschiedenis van Nederland, 1800-2000*. Zutphen 2005.
- Lokin, J. H. A., 'Van tweeën een. Drie tijdschriften herdacht', in: *Rechtsgeleerd Magazijn Themis* 150 (1989), 5, p. 223-246.
- Lokin, J. H. A. & C. J. H. Jansen, *Tussen droom en daad. De Nederlandse Juristen-vereniging 1870-1995*. Zwolle 1995.
- Luyendijk-Elshout, A. M., 'Eindhoven, Willem (1860-1927)', in: *Biografisch Woordenboek van Nederland*. Amsterdam 2013 (<http://resources.huygens.knaw.nl/bwn1880-2000/lemmata/bwn2/eindhoven>).
- Luyendijk-Elshout, A. M., 'Eijkman, Christiaan (1858-1930)', in: *Biografisch Woordenboek van Nederland*. Amsterdam 2013 (<http://resources.huygens.knaw.nl/bwn1880-2000/lemmata/bwn2/eijkman>).
- Maarseveen, H. van, 'Welke vakbladen leest de jurist?', in: *Nederlands Juristenblad* 66 (1991), 2, p. 1690-1691.
- Maarseveen, H. van, D. Pessers & M. Gunning (red.), *Internationaal recht en vrouwen. De betekenis van het internationale recht voor vrouwen in Nederland*, 2 dln. Zwolle 1987.
- Maarseveen, J. G. S. J. van, 'De geschiedenis van het CBS in vogelvlucht', in: J. G. S. J. van Maarseveen & R. Schreijnders (red.), *Welgeteld een eeuw*. Voorburg/Amsterdam 1999, p. 13-46.
- Maas, K. L. & J. H. M. Lockefeer, 'De klinische les in het Nederlands Tijdschrift voor Geneeskunde in de afgelopen 40 jaar', in: *Nederlands Tijdschrift voor Geneeskunde* 141 (1997), 1, p. 51-53.
- Maldegem, B. T. van, H. C. Walvoort & A. J. P. M. Overbeke, 'Effecten van artikelen gepubliceerd in het Nederlands Tijdschrift voor Geneeskunde', in: *Nederlands Tijdschrift voor Geneeskunde* 14 (1999), 9, p. 1957-1962.
- Maldegem, B. T. van & A. J. P. M. Overbeke, 'Berichten in Nederlandse nationale kranten naar aanleiding van artikelen uit medisch-wetenschappelijke tijdschriften', in: *Nederlands Tijdschrift voor Geneeskunde* 143 (1999), 40, p. 1969-1972.
- Mandele, K. P. van der, 'Vijfentwintig jaar ESB', in: *Economisch-Statistische Berichten* 26 (1941), 1302, p. 1.

- Mandele, K.P. van der, 'Veertig jaar ESB', in: *Economisch-Statistische Berichten* 41 (1956), 2011, p. 3.
- Manshanden, J.G. (e.a.), *Nieuwe ronde, nieuwe kansen. Sociale stijging en daling in perspectief*. Den Haag 2011.
- Margadant G.D., 'Nederlands Tijdschrift voor Tandheelkunde 75 jaar', in: *Nederlands Tijdschrift voor Tandheelkunde* 76 (1969), maart, p. 200-221.
- Matthys, M., *Doorzeters. Een onderzoek naar de betekenis van de arbeidersafkomst voor de levensloop en loopbaan van universitair afgestudeerden*. Amsterdam 2010.
- Meer, J. van der & S. van 't Hof, *Nederlands Tijdschrift voor Geneeskunde: de derde 50 jaar. NTVG 1957-2006*. Amsterdam/Houten 2007.
- Meihuizen, J., *Smalle marges. De Nederlandse advocatuur in de Tweede Wereldoorlog*. Amsterdam 2010.
- Mijnhardt, W.W. & A.J. Wichers (red.), *Om het algemeen volksgeluk. Twee eeuwen particulier initiatief 1784-1984. Gedenkboek ter gelegenheid van het tweehonderdjarig bestaan van de Maatschappij tot Nut van 't Algemeen*. Edam 1984.
- Melker, R.A. de, 'De huisarts en "de Spaanse griep" 1918-1920', in: *Huisarts en Wetenschap* 45 (2005), 13, p. 684-688.
- Mok, A.L., *Beroepen in actie. Bijdrage tot een beroepsociologie*. Meppel 1973.
- Molle, W., 'Economisch onderzoek op Europese schaal', in: *Economisch-Statistische Berichten* 75 (1990), 3749, p. 243.
- Molle, W., 'Omzien en doorgaan', in: *Economisch-Statistische Berichten* 76 (1991), 3789, p. 5.
- Molle, W., 'Wisseling van de wacht', in: *Economisch-Statistische Berichten* 81 (1996), 4048, p. 201.
- Molle, W., 'Nieuwe hoofdredacteur', in: *Economisch-Statistische Berichten* 85 (2000), 4240, p. 61.
- Molle, W., *The economics of European integration. Theory, practice, policy*. Aldershot 2006.
- Molle, W., *European economic governance. The quest for consistency and effectiveness*. Abingdon 2011.
- Molle, W., 'ESB honderd jaar in bedrijf', in: *Economisch-Statistische Berichten* 101 (2016), 4726, p. 38-40 (<https://esb.nu/esb/20013115/esb-100-jaar-in-bedrijf-behoud-van-het-doel-verandering-van-de-vorm>).
- Molle, W., *ESB honderd jaar in bedrijf. Behoud van het doel, verandering van de vorm*. 2016.
- Molle, W. & F. van der Lecq, 'H.W. Lambers 1916-2004', in: *Economisch-Statistische Berichten* 89 (2004), 4431, p. 167.
- Mooij, J., *Denken over welvaart. Koninklijke Vereniging voor de Staathuishoudkunde 1849-1994*. Utrecht/Amsterdam 1994.
- Moschandreas, M., *Business economics*. Londen 2000 (2e druk).
- Mourik, C. van, 'Het netwerk rond het literaire tijdschrift *Passionate*', in: *Tijdschrift voor Tijdschriftstudies* 34 (2013), p. 141-161.
- Mourik, M.J.A. van, 'De Lex-Van Oven', in: R.J.B. Schutgens (e.a.), *Canon van het recht*, Nijmegen 2010, p. 141-144.
- Mulder, W. & E. de Jong, *Vrouwen in de heekunde. Een cultuurhistorische beschouwing*. Overveen/Alphen aan den Rijn 2002.
- Nederlands Economisch Instituut, *De academisch gevormde econoom in Nederland; een onderzoek naar opleiding en maatschappelijke positie*. Rotterdam 1956.
- Nederlands Economisch Instituut, 'Verkort jaarverslag van het NEI over 1955', in: *Economisch-Statistische Berichten* 41 (1956), 2041, p. 703.
- Nederlands Economisch Instituut, 'Verkort jaarverslag van de Stichting het Nederlands Economisch Instituut over 1959', in: *Economisch-Statistische Berichten* 45 (1960), 2256, p. 1987.
- Nederlands Economisch Instituut, 'Jaarverslag Stichting het Nederlands Economisch Instituut 1972', in: *Economisch-Statistische Berichten* 58 (1973), 2909, p. 648.
- Nederlands Economisch Instituut, 'Stichting het Nederlands Economisch Instituut. Verslag over het jaar 1983', in: *Economisch-Statistische Berichten* 69 (1984), 3467, p. 725-732.

- Nederlands Economisch Instituut, 'ESB, product en markt' (intern stuk bij de vergadering van de Commissie van Redactie van 25-9-1989).
- Nederlandse Organisatie voor Wetenschappelijk Onderzoek, *Onderzoek publicatieculturen sociale en geesteswetenschappen*. Den Haag 2016 (brochure op basis van een rapport met dezelfde titel uit 2013).
- Nieuwendijk, G.L. 'De Deltawerken, nr. 41 en nr. 42', in: *De Ingenieur*, 82 (1970), 13, A223-227 en 34, A645-648.
- Nottrot, J.C.G., "'De ingenieur" en zijn peten; van verleden naar toekomst bij een 75^{ste} verjaardag', in: *De Ingenieur*, 73 (1961), 1, A1-9.
- Oomnes, M., E. Bosman & N. Langerak, *Trends in de samenleving. Ontwikkelingen op het gebied van demografie, economie, media en informatie binnen het sociaal-culturele domein*. Den Haag 2014.
- Ooms, W., C. Werker & Ch. Hopp, 'Moving up the ladder: heterogeneity influencing academic careers through research orientation, gender, and mentors', in: *Studies in Higher Education*, 44 (2019), 7, p. 1268-1289.
- Opwijrda, R.J., 'Een woord aan mijne kunstbroeders', in: *Pharmaceutisch Weekblad*, 1 (1864), 1, p. 1-2.
- Os, J.A. van, 'Hoe denken leden over taken van hun Instituut?', in: *De Ingenieur*, 82 (1970), 50, A983-986.
- Oven, J.C. van, 'Het Nederlands Juristenblad', in: *Nederlands Juristenblad* 1 (1925), 1, p. 1-4.
- Oven, J.C. van, 'Themis op de pijnbank', in: *Nederlands Juristenblad* 8 (1933), 30, p. 469-472.
- Oven, J.C. van, 'Na tien jaren', in: *Nederlands Juristenblad* 11 (1936) 1, p. 1-4.
- Panhuys, C.E.W. van, 'De vermeerdering van de cultuurgrond in Nederland', in: *De Ingenieur*, 44 (1929), 22, A216-232.
- Pegtel, A., *NEELIE. Brave meisjes schrijven zelden geschiedenis*. Amsterdam 2013.
- Penn, J., 'Rapport der commissie voor geneeskundige politie en algemeene gezondheidsregeling, ingediend in de Algemeene Vergadering der Nederlandsche Maatschappij tot bevordering der Geneeskunst, gehouden 22 en 23 Junij 1859 te 's Gravenhage', in: *Nederlands Tijdschrift voor Geneeskunde* 3 (1859), p. 421-428.
- Pettegree, A. & A. der Weduwen, *De boekhandel van de wereld. Drukkers, boekverkopers en lezers in de Gouden Eeuw*. Amsterdam/Antwerpen 2019.
- Phlippen, S., 'Een oude liefde', in: *Economisch-Statistische Berichten*, 101, (2016), 4726, p. 33.
- Phlippen, S. (e.a.), 'Honderd jaar ESB; een terugblik', in: *Economisch-Statistische Berichten* 101 (2016), 4726, p. 33-96.
- Phlippen, S. & G. Werner (red.), *Canon van de economie*, Amsterdam 2015.
- Pierie, J.P.E.N., H.C. Walvoort & A.J.P.M. Overbeke, 'De invloed van peer review en redactionele bewerking op de kwaliteit van oorspronkelijke stukken in het *Nederlands Tijdschrift voor Geneeskunde*; beoordeling door lezers', in: *Nederlands Tijdschrift voor Geneeskunde* 141 (1997), 1, p. 42-47.
- Pierik, G., *Portret van de ESB-lezer. Lezersonderzoek 2001*. Utrecht 2001.
- Pinxteren, J.A.C. van, 'Inleiding', in: *Pharmaceutisch Weekblad*, 100 (1965), 1, p. 2-6.
- Plas, A.G. van der, 'Het Nederlands Juristenblad adverteert', in: *Nederlands Juristenblad* 57 (1982), 40, p. 1077.
- Plasschaert, F., 'Wel en wee van het Nederlands Tijdschrift voor Tandheelkunde', in: Gijsbers, P. & A. van Kempen (red.), *Deugdlijke arbeid vordert lang bepeinzen. Jubileumboek uitgegeven ter gelegenheid van het 250-jarig bestaan van uitgeverij Bohn 1752-2002*. Houten 2002, p. 286-295.
- Plasse, J. van de (sam.) & W. Verbei (red.), *Kroniek van de Nederlandse dagblad- en opiniepers*, Amsterdam 2005.
- Polak, N.J., 'Braintrust, ordening en liberale economie', in: *Economisch-Statistische Berichten* 22 (1937), 1126, p. 554.

- Polak, N.J., 'Een jubileum en een afscheid', in: *Economisch-Statistische Berichten* 25 (1949), 1270, p. 326.
- Polak, J.M., 'De banden tussen NJB en NJV', in: *Nederlands Juristenblad* 50 (1975), 40/41, p. 1376-1377.
- Polak, J.M., *Terugblikken op het Nederlands Juristenblad*, Zwolle 1992.
- Posthumus-van der Goot, W. & A. de Waal (red.), *Van moeder op dochter: het aandeel van de vrouw in een veranderende wereld*. Leiden 1948.
- Posthumus, H., J. den Ridder & J. de Hart, *Verenigd in verandering: grote maatschappelijke organisaties en ontwikkelingen in de Nederlandse civil society*. Den Haag 2014.
- Prakken, J.R., 'Bij de aanvang van de nieuwe eeuw', in: *Nederlands Tijdschrift voor Geneeskunde* 101 (1957), 1, p. 1.
- Pruys van de Hoeven, C., 'Over het onderwijs der Hygieine', in: *Nederlands Tijdschrift voor Geneeskunde* 2 (1858), augustus, p. 497.
- Puchinger, G., *Dr. Jelle Zijlstra: Gesprekken en geschriften*. Naarden 1978.
- Quack, L.A., *G.A. van Rijnberk (1875-1953): gerant van de Nederlandse geneeskunde in het interbellum*, Rotterdam 2005.
- Ragin, Ch.C., *The comparative method. Moving beyond quantitative and qualitative strategies*. Berkeley 1987.
- Rauwers, L., *Lezersonderzoek NJB*, Deventer 1982.
- Redactie ESB, 'Een terugblik', in: *Economisch-Statistische Berichten* 20 (1935), 1000, p. 193-195.
- Redactie ESB, 'De taak hervat', in: *Economisch-Statistische Berichten* 30 (1945), 1474, p. 1.
- Redactie NJB, 'Het eeuwfeest onzer uitgeefster', in: *Nederlands Juristenblad* 13 (1938), 18, p. 404.
- Redactie NJB, 'Aan den Lezer', in: *Nederlands Juristenblad* 15 (1940), 21, p. 453.
- Redactie NJB, 'W.E.J. Tjeenk Willink 1838-1963', in: *Nederlands Juristenblad* 38 (1963), 19, p. 377.
- Redactie NJB, 'Een nieuwe jas voor een brede rug', in: *Nederlands Juristenblad* 51 (1976), 44, p. 1461.
- Redactie NJB, 'Een dikker jas voor magere jaren', in: *Nederlands Juristenblad* 58 (1983) 1, p. 1-2.
- Redactie NJB, 'Ter gelegenheid van...?', in: *Nederlands Juristenblad* 60 (1985) 42, p. 1329-1330.
- Redactie NJB, '150', in: *Nederlands Juristenblad* 63 (1988) 17, p. 553.
- Redactie NJB, 'Reacties', in: *Nederlands Juristenblad* 63 (1988) 28, p. 1005.
- Redactie NJB, 'Nestor; een verjaardag vol toekomst', in: *Nederlands Juristenblad* 65 (special), (1990), p. 1705.
- Redactie NJB, '75 jaar NJB', in: *Nederlands Juristenblad* 75 (2000) 2, p. 69.
- Redactie NJB, *Jaarverslag* (interne mimeo's Kluwer 1970, 1990, 1993, 1999, 2001, 2004, 2006, 2009).
- Redactie WADBIA, 'Feestnummer gewijd aan de herdenking van het vijftigjarig bestaan van het weekblad', in: *Weekblad voor Administratie der directe belastingen, in- en uitgaande rechten en accijnzen*, 51 (1922), 2584, p. 1-19.
- Reicher, L.Th., 'Het tot stand komen van de Nederlandsche Chemische Vereeniging, het *Chemisch Weekblad* en het *Scheikundig Jaarboekje* (later *Chemisch Jaarboekje*)', in: *Chemisch Weekblad*, 25 (1928), 22, p. 344-347.
- Rommelink, J., 'Vijf en zeventig jaar NJB', in: Alkema, E.A. (e.a.) (red.) *NJ 1913-1988, annotatoren kijken terug: beschouwingen van de huidige annotatoren naar aanleiding van 75 jaar Nederlandse jurisprudentie*. Zwolle 1988.
- Rommelink, J., 'Levensbericht G.E. Langemeijer', in: *Jaarboek Koninklijke Akademie van Wetenschappen*, 1991, p. 144-153.
- Renders, H., (red.), *Onder ingenieurs; biografie & techniek*. Amsterdam 2010.
- Renders, H., L. Kuitert & E. Bruinsma (red.), *Inktpatronen: de Tweede Wereldoorlog en het boekbedrijf in Nederland en Vlaanderen*. Amsterdam 2006.

- Rijnberk, G.A. van, 'Hoe het tijdschrift werkt', in: *Nederlands Tijdschrift voor Geneeskunde* 68 (1924), IIB, 25, p. 3109-3111.
- Rijnberk, G.A. van, 'Clinische lessen', in: *Nederlands Tijdschrift voor Geneeskunde* 71 (1927), IIB, 23, p. 2322-2324.
- Rijnberk, G.A. van, *Een greep uit het werk van G. van Rijnberk*. Bussum 1934.
- Ringer, F., 'Admission', in: W. Rüegg (ed.), *A history of the university in Europe. Vol. III: Universities in the Nineteenth and Early Twentieth Centuries (1800-1945)*. Cambridge 2004, p. 233-267.
- Roersch van der Hoogte, A. & T. Pieters, 'Advertenties voor hypnotica en sedativa in het *Nederlands Tijdschrift voor Geneeskunde*, 1900-1940; historische veranderingen in de vorm en inhoud van een informatiebron voor artsen', *Studium*, 3 (2010) 4, p. 139-154.
- Ruskamp, J.H., 'De laatste Ingenieur oude stijl', in: *De Ingenieur*, 94 (1982), 8, p. 5.
- Sandick, R.A. van, 'Na 25 jaar', in: *De Ingenieur*, 26 (1911), 1, p. 4-12.
- Sandick, R.A. van, 'Jaargang 1928 van het Weekblad "De Ingenieur"', in: *De Ingenieur*, 43 (1928), 1, A1-3.
- Sandick, R.A. van, 'Ir. C. Lely', in: *De Ingenieur*, 44 (1929), 4, A 21-4.
- Schepers, L., 'Leden van het KIV', in: *De Ingenieur*, 84 (1972), 1, A1-2.
- Schneider, M. i.s.m. J. Hemels, *De Nederlandse krant, 1618-1978. Van 'nieuwstydyinghe' tot dagblad*. Baarn 1979 (4^e druk).
- Schoordijk, H.C.F. (e.a.) (red.), *Honderd jaar rechtsleven. De Nederlandse Juristen-Vereniging 1870-1970*, Zwolle 1970.
- Schot, J.W. (e.a.) (red.), *Techniek en modernisering: balans van de twintigste eeuw*. Zutphen 2003.
- Schreuder, A., N. Teeuwen & I. de Wilde, *Een verbond van gestudeerde vrouwen; 75 jaar Nederlandse Vereniging van Vrouwen met Academische Opleiding, 1918-1993*. Hilversum 1993.
- Schuite, A.D.S., 'De top-40 Nederlandse economen; Theil met stip op één', in: *Economisch Statistische Berichten* 65 (1980), 3285, p. 1414-1415.
- Schutgens, R.J.B. (e.a.), *Canon van het recht*, Nijmegen 2010.
- Schuyt, C.J.M., 'Bronnen van jurisdisering en hun confluentie', in: *Nederlands Juristenblad* 72 (1997), 21, p. 925-930.
- Simons, W.J., *De krant is een meneer*. Amsterdam 1963.
- Sinderen, J. van, 'De ESB-discussie over het jaargangenmodel van Den Hartog en Tjan', in: *Economisch-Statistische Berichten* 101 (2016), 4726, p. 48-50.
- Sixma, H. & W. Uitee, 'Een beroepsprestigeschaal voor Nederland in de jaren tachtig', in: *Mens en Maatschappij* 58 (1983), 4, p. 360-382.
- Slaman, P., *Staat van de student. Tweehonderd jaar politieke geschiedenis van de studiefinanciering in Nederland*, Amsterdam 2015.
- Slaman, P., W. Marchand & R. Schalk (red.), *Kansen in het Koninkrijk. Studiebeurzen 1815-2015*, Amsterdam 2016.
- Sluyterman, K.E., 'De drukkerij – uitgeverij Misset en de opkomst van de vakbladen, 1900-1940', in: *Jaarboek voor de geschiedenis van bedrijf en techniek* (derde deel). Utrecht 1986, p. 205-229.
- Sluyterman, K.E., *Kerende kansen. Het Nederlandse bedrijfsleven in de twintigste eeuw*, Amsterdam 2003.
- Sluyterman, K.E., 'Business history versus economic history in the Netherlands', in: *Tijdschrift voor Sociale en Economische Geschiedenis* 11 (2014), 2, p. 45-64.
- Smilde, M. & C. Ariëns, *Portretten van het recht; NJV 150*. Zwolle 2020.
- Smit, R., 'Vakbladen naar kleinere uitgeverij; vaktitels van grote uitgeverijen worden opgekocht door enkele middelgrote spelers', in: *Het Financieele Dagblad*, 20-1-2010.
- Snelders, H.A.M., 'Natuurwetenschappelijke vaktijdschriften rond 1837', in: *De Negentiende Eeuw*, 12 (1988), 1, p. 67-80.

- Snelders, H.A.M., *De geschiedenis van de scheikunde in Nederland. Van alchemie tot chemie en chemische industrie rond 1900, deel 1*. Delft 1993.
- Soen, V., *Geschiedenis is een werkwoord. Een inleiding tot historisch onderzoek*. Leuven 2016.
- Spanhaak, G.H., *Elisabeth Carolina van Dorp*. Leiden 1978.
- Stam, T., 'Interview met Eric van Damme', in: *Economisch-Statistische Berichten* 101 (2016) 4726, p. 92-94.
- Stellinga, M., *De mythe van het glazen plafond*. Amsterdam 2009.
- Stolker, C., "'Ja, geléerd zijn jullie wel'". Over de status van de rechtswetenschap', in: *Nederlands Juristenblad* 78 (2003), 15, p. 766-778.
- Stolker, C., 'Wat maakt een juridisch tijdschrift wetenschappelijk?', in: *Nederlands Juristenblad* 79 (2004), 28, p. 1409-1418.
- Stolker, C., 'Een discipline in transitie; Rechtswetenschappelijk onderzoek na de Commissie Koers', in: *Law and Method*, 1 (2011), 1, p. 13-43.
- Straub, M.S., 'De influenza-epidemieën van 1918 en 1957', in: *Nederlands Tijdschrift voor Geneeskunde*, 103 (1959), 23, p. 1208-1214.
- Stuart, T., 'Economisten met meer wetenschappelijk succes dragen vaker bij aan ESB', in: *Economisch-Statistische Berichten* 105 (2020), 4792, p. 568-570.
- Stuijvenberg, J.H. van, *De Nederlandsche Economische Hoogeschool, 1913-1963: van handelshoogeschool naar hogeschool voor maatschappijwetenschappen*. Rotterdam 1963.
- Stuijvenberg, J.H. van (red.), *De economische geschiedenis van Nederland. Uitgegeven bij het 200-jarig bestaan van de Nederlandsche Maatschappij voor Nijverheid en Handel*. Groningen 1977.
- Sullerot, E., *Geschiedenis en sociologie van de vrouwenarbeid*, Nijmegen 1979.
- Tempel, A.J. van den, 'Ter Inleiding', in: Anoniem, *Tributen aan het recht; bundel samengesteld ter gelegenheid van het honderdjarig bestaan van het weekblad voor Fiscaal Recht*. Deventer 1971, p. ix-xv.
- Teunissen, S. & C. Hogendoorn, 'Weinig vrouwen in het economisch debat', in: *Economisch-Statistische Berichten* 103 (2018), 4767S, p. 6-9.
- Teychiné Stakenburg, A.J., *Beeld en Beeldenaar; Rotterdam en Mmr. K.P. van der Mandele*. Rotterdam 1979.
- Tideman, J., 'Geschiedkundig overzicht', in: E. van Konijnenburg & G. van Diesen, *Gedenkboek uitgegeven ter gelegenheid van het vijftigjarig jubileum van het Koninklijk Instituut van Ingenieurs 1847-1897*. 's-Gravenhage 1898, p. XVII-XVIII.
- Tiemeijer, W. & J. de Jonge, *Hoeveel vertrouwen hebben Nederlanders in wetenschap?* Den Haag 2013.
- Tijdink, J. (e.a.), 'Publicatiedrang en citatiestress; de invloed van prestatie-indicatoren op wetenschapsbeoefening', in: *Nederlands Tijdschrift voor Geneeskunde* 158 (2014), 15, p. 662-666.
- Tijdink, J., P. Maclaine Pont & J. de Jonge, *Publicatiedruk bij medisch-wetenschappelijk onderzoek. Onderzoek naar beleving van publicatiedruk bij medisch onderzoekers aan UMC's*. Den Haag 2015.
- Tinbergen, J., 'H.W. Lambers vijftwintig jaar bij het NEI', in: *Economisch-Statistische Berichten* 48 (1963), 2368, p. 231.
- Tolsma, H., *Heldendaden van de ingenieur. Een keuze uit 125 jaar spraakmakende techniek*. Diemen 2011.
- Tulder, J.J.M. van, *De beroepsmobiliteit in Nederland van 1919 tot 1954. Een sociaal-statistische studie*. Leiden 1962.
- Valkenburg, C.T. van, *Gedenkboek 1907-1957. Geschiedenis van het Nederlandsch Tijdschrift voor Geneeskunde gedurende de tweede halve eeuw van zijn bestaan*. Haarlem 1957.
- Veeken, H., *Een kantoor op stand*. Amsterdam 2017.
- Veen, S. van der (e.a.) (red.), *Brill. 325 jaar uitgeven voor de wetenschap*. Leiden 2008.
- Veen, T.J. (e.a.) (red.), *Zestig juristen; bijdragen tot een beeld van de geschiedenis der Nederlandse rechtswetenschap*. Zwolle 1987.

- Veen, Th.W. van, 'Redactionele kanttekeningen; Themis honderdvijftig jaar', in: *RM Themis*, 150 (1989), 5, p. 219-222.
- Veenendaal, G., *Spoorwegen in Nederland van 1834 tot nu*. Amsterdam 2008.
- Veenemans, J., J. Hoogeveen & A.J.P.M. Overbeke, 'Nederlandse auteurs in internationale medische tijdschriften ook auteurs van publicaties in het *Nederlands Tijdschrift voor Geneeskunde*', in: *Nederlands Tijdschrift voor Geneeskunde* 149 (2005), 46, p. 2573-2576.
- Velden, G.H.M. van & J.A. Knottnerus, 'Honderd jaar Gezondheidsraad, I Inleiding', in: *Nederlands Tijdschrift voor Geneeskunde* 146 (2002), 40, p. 1887-1890.
- Velden, H.F., van der, *Financiële toegankelijkheid tot gezondheidszorg in Nederland, 1850-1941*. Rotterdam 1993.
- Velzen, L. van, 'Een herkenbaar uiterlijk. Ondanks nieuwe technieken ziet *De Ingenieur* er hetzelfde uit', in: *De Ingenieur*, 123 (2011), 18/19, p. 96-105.
- Venema, D., *Rechters in oorlogstijd: de confrontatie van de Nederlandse rechterlijke macht met nationaal-socialisme en bezetting*. Den Haag 2007.
- Verberne, J., 'Ingenieur wil gehoord worden', in: *De Ingenieur*, 106 (1994), 1, p. 4.
- Verbong, G.P.J., 'Delftse ingenieurs tussen wetenschap en industrie (1875-1900)', in: *Gewina*, 16, (1993), p. 248-260.
- Verbrugge, A. & J. van Baardewijk (red.), *Waartoe is de universiteit op aarde?* Amsterdam 2014.
- Verkenningcommissie Economische Wetenschappen (VEW), *Academisch economisch onderzoek in Nederland; productie, productiviteit en profilering. Eindrapport van de Verkenningcommissie economisch onderzoek*. 's-Gravenhage 1986.
- Verduijn, G., (e.a.), *Notaris. Met recht het mooiste beroep*. Den Haag (2018).
- Ver Loren van Themaat, R. 'Watersnood 1953', in: *De Ingenieur*, 65 (1953), 8, A83-84.
- Vermeulen, R. & Ph. de Wit, *Onder uitgevers. De onstuitbare opkomst van Pierre Vinken, de honger van Elsevier, de fusie met Reed, het succes, de stroppen, de interne machtsstrijd, de neergang*. Nijmegen 2000.
- Verrijn Stuart, C.A., 'De kosten van den oorlog voor nu en later', in: *Economisch-Statistische Berichten* 25 (1940), 1264, p. 216-217.
- Verrijn Stuart, G.M., 'Uit de jeugd van het NEI', in: *Economisch-Statistische Berichten* 54 (1969), 2704, p. 702-705.
- Vierhout, P.A.M. & J.N. Keeman, 'Honderd jaar Nederlandse Vereniging voor Heelkunde; II De ontwikkelingsgang van de Vereniging', in: *Nederlands Tijdschrift voor Geneeskunde* 146 (2002), 21, p. 1002-1005.
- Vink, M.J. (e.a.), 'De verenigingsverslagen in het *Nederlands Tijdschrift voor Geneeskunde*; het nut voor lezers en verenigingen', in: *Nederlands Tijdschrift voor Geneeskunde* 136 (1992), 48, p. 2374-2378.
- Visser, J. (e.a.) (red.), *Witte jassen en bruinhemden; Nederlandse artsen in de Tweede Wereldoorlog: bijzondere getuigenissen van artsen en geneeskundestudenten 1940-1945*. Breda 2010.
- Visser, J. & A. Hemerijck, *Een Nederlands mirakel. Beleidsleren in de verzorgingsstaat*. Amsterdam 1998.
- Visser, M., *De zijderoute naar de top. Strategisch leiderschap voor vrouwen*, Amsterdam 2009.
- Vissering, G., 'Tien Jaren', in: *Economisch-Statistische Berichten* 11 (1926), 523, p. 2-3.
- Vledder, I., E. Houwaart & E. Homburg, 'Particuliere laboratoria in Nederland. Opkomst en bloei, 1865-1914', in: *NEHA Jaarboek voor economische, bedrijfs- en techniekgeschiedenis*, 62 (1999), p. 249-290.
- Vlies, J.C. van der, 'Juridisering blijft', in: *Nederlands Juristenblad* 72 (1997), 21, p. 931-935.
- Vlis, Ch. C. van der, 'De geschiedenis van het perceel Princessegracht 23', in: *De Ingenieur*, 76 (1964), 8, A127-137.
- Voorst Vader, P.J. van, 'Geschiedenis van de Vereeniging van Delftse Ingenieurs', in: *De Ingenieur*, 26 (1911), 1, p. 12-20.
- Vos, R., *Niet voor publicatie. De legale Nederlandse pers tijdens de Duitse bezetting*, Amsterdam 1988.

- Vries Azn, G. de, 'Preadvies over de vraag: "Welke hoofdbezwaren staan de herziening onzer wetboeken in de weg, en hoe deze op te lossen, ten einde te bevorderen, dat die wetboeken steeds beantwoorden aan de veranderende eischen der samenleving en te allen tijde de juiste uitdrukking zijn der meest algemeene opvatting van het recht door de bevoegde beoordeelaars in ons vaderland"', in: *Handelingen der Nederlandsche Juristen-Vereeniging*, 1 (1870), p. 80-110.
- Vries, B.W. de, *De Nederlandse papiernijverheid in de negentiende eeuw*. Den Haag 1957.
- Vries, J. de, *De Nederlandse economie tijdens de 20^{ste} eeuw: een verkenning van het meest kenmerkende*. Bussum 1983 (4e druk).
- Vries, J. de, *Four windows of opportunity. A study in publishing*. Amsterdam 1995.
- Vereniging van Delftse Ingenieurs, *Rapport van de Commissie van Advies inzake de verruiming der kennis van den ingenieur op economisch gebied*. (z.p.) 1914. (Nationaal Archief 2.19.047.02, 234)
- Vries, J. de & K. Boersma, *80 Years of research at the Philips Natuurkundig Laboratorium 1914-1994. The Role of the National Lab at Philips*. Amsterdam 2005.
- Weel, A. van der, 'Van waardeketen naar waardeweb', in: A. Baggerman (e.a.) (red.), *Schakels in de keten van het boek*. Amsterdam 2012, p. 29-35.
- Welhuis, R., *Resultaten NJB-abonneekringonderzoek*. Deventer 1995.
- Wemelsfelder, J., 'Japan en India in de Vereniging voor de Staathuishoudkunde', in: *Economisch-Statistische Berichten* 44 (1959), 2213, p. 1052-1054.
- Wennekes, W., *De aartsvaders. Grondleggers van het Nederlandse bedrijfsleven*. Amsterdam 1993.
- Werkman, G., *Kioskografie of beschrijvende tijdschriftkunde*. Zwanenburg 1970.
- Westerman, P., 'Het Calimero-gevoel van de jurist. Interview met prof. Mr. Carel Stolker naar aanleiding van zijn boek *Rethinking the Law School*', in: *Nederlands Juristenblad* 90 (2015), 20, p. 1348-1354.
- Westerman, P. & R.A. Mackor (red.), *Vormen van (de?)regulering*. Den Haag 2008.
- Wijffjes, H. & F. Harbers (red.), *De krant. Een cultuurgeschiedenis*. Amsterdam 2019.
- Wijnkoop, A.A. van, *Verder leren: een sociologisch onderzoek naar de differentiële deelneming van sociale milieus aan de diverse schoolsoorten van voortgezet onderwijs*. Groningen 1965.
- Witter, S.J., 'Van tekening en foto tot gedrukte illustratie; graveurs, lithografen en drukkers werkzaam voor het *Nederlands Tijdschrift voor Geneeskunde* tot 1920', in: *Nederlands Tijdschrift voor Geneeskunde* 135 (1991), 39, p. 1788-1795.
- Witteveen, H.J., 'Conjunctuur der conjunctuurpolitiek; de Miljoenennota 1954', in: *Economisch-Statistische Berichten* 38 (1953), 1898, p. 805-808.
- Witteveen, H.J., 'De Miljoenennota 1962; verstarring in een kritieke conjunctuurfase', in: *Economisch-Statistische Berichten* 46 (1961), 2310, p. 1012-1017.
- Witteveen, H.J. & S. Rosdorff, *De magie van harmonie; een visie op de wereldeconomie*. Amersfoort 2012.
- Wolbers, M.H.J., P.M. de Graaf & W.C. Ultee, 'Ontwikkelingen in de opbrengst van diploma's op de arbeidsmarkt: structurele veranderingen én veranderde samenhang?' in: *Mens en Maatschappij*, 72 (1997), 3, p. 263-283.
- Woud, A. van der, *Een nieuwe wereld. Het ontstaan van het moderne Nederland*. Amsterdam 2006.
- Woud, A. van der, *Koninkrijk vol sloppen. Achterbuurten en vuil in de negentiende eeuw*. Amsterdam 2010.
- Zaat, J., 'De macht van de KNMG; interview', in: *Nederlands Tijdschrift voor Geneeskunde* 160 (2016), 51/52, p. 48-52.
- Zanden, J.L. van, *Arbeid tijdens het handelskapitalisme. Opkomst en neergang van de Hollandse economie, 1350-1850*. Bergen 1991.
- Zanden, J.L. van, *Een klein land in de 20^e eeuw. Economische geschiedenis van Nederland 1914-1995*. Utrecht 1997.

- Zanden, J.L. van, 'De timmerman, de boekdrukker en het ontstaan van de Europese kennis-economie. Over de prijs en het aanbod van kennis voor de Industriële Revolutie', in: *TSEG. The Low Countries Journal of Social and Economic History*, 2 (2005), 1, p. 105-121.
- Zanden, J.L. van & A. van Riel, *Nederland 1780-1914. Staat, instituties en economische ontwikkeling*. Amsterdam 2000.
- Zijlstra, J., 'Op weg naar vrijheid. Een kritisch commentaar', in: *Economisch-Statistische Berichten* 37 (1952), 1836, p. 578-582; 37 (1952), 1838, p. 614-617 en 37 (1952), 1839, p. 636-638.
- Zoete, J. de, 'De medische illustratie en de techniek; negentiende-eeuwse grafische procedés en hun geschiktheid voor de wetenschappelijke illustratie', in: *Nederlands Tijdschrift voor Geneeskunde* 135 (1991), 39, p. 1782-1787.
- Zouwen, A.E. van der, 'Spiegel van de werkelijkheid; de Rotterdamse oorsprong van *Economisch-Statistische Berichten*', in: M. Dicke, J. Bruggeman & A.E. van der Zouwen (red.), *Rijk aan initiatief*, Rotterdam, 2008, p. 63-71.

Illustratieverantwoording

Een groot aantal illustraties is welwillend beschikbaar gesteld door de redacties van de onderzochte tijdschriften en de verenigingen waarmee ze verbonden zijn. De overige vindplaatsen staan hierna vermeld.

- 1.1 en 1.2 rob@vdesign.nl
- 2.1 Uit: Dorsman, L.J. & P.J. Knegtman (red.), *Universitaire vormingsidealen; de Nederlandse universiteiten sedert 1876*, Hilversum: Verloren (2006). Oorspronkelijk uit: Dohmen, J. & O. Steens, *De ideale gemeenschap; Civitas Academis Amstelodamensis tussen 1948 en 1989*, Amsterdam, Vossius Pers (AUP)
- 2.2 a, b, c Publiek domein (Wikimedia Commons)
- 2.3 Uit: Meulen, R. van der, *Over de liefhebberij voor boeken*, Leiden, Sijthoff, 1896
- 3.1 Koninklijke Bibliotheek, Den Haag
- 3.2 Uit: Lieburg, M. J. van: *De Tijd op Schrift*, 2007, p. 22
- 3.3 Publiek domein (Wikimedia Commons)
- 3.4 Uit: Meulen, R. van der, *Over de liefhebberij voor boeken*, Leiden, Sijthoff, 1896
- 3.5 Publiek domein (Wikimedia Commons)
- 3.7 Vincent Boon fotografie
- 3.8 Nationaal Archief/Anefo/Hans van Dijk
- 3.10 Uit: Lieburg, M. J. van: *De Tijd op Schrift*, 2007, p. 22
- 4.2 Koninklijke Bibliotheek, Den Haag
- 4.3 Collectie Haags Gemeentearchief (vervaardiger Dewald)
- 4.4 Spaarnestad Photo (fotograaf onbekend)
- 4.5 Stadsarchief Amsterdam (fotograaf onbekend)
- 4.7 Philips Company Archives (fotograaf onbekend)
- 4.8 Collectie Rijkswaterstaat (fotograaf onbekend)
- 5.1 Noord Hollands Archief
- 5.3 Nationaal Archief/Anefo/Joop van Bilsen
- 5.4 Spaarnestad Photo/Kees Hofker
- 5.5 Stadsarchief Schiedam/Gerrit Burg
- 5.6 Nationaal Archief/Collectie Spaarnestad/Anefo (Liefinck: Daan Noske); (Zijlstra Witteveen: Jo van Bilsen)
- 5.7 Nationaal Archief/Collectie Spaarnestad/Anefo/Dijkstra/John Steenhuis
- 5.8 Historisch Centrum Limburg/ Openbare werken Gemeente Maastricht, fotocollectie GAM (13350) (fotograaf onbekend)
- 6.2 Stichting Coen van Oven
- 6.3 Historisch Centrum Overijssel, Zwolle
- 6.4 Nationaal Archief/Anefo/Jac. de Nijs
- 6.6 Publiek domein (Wikimedia Commons)
- 6.7 Graphicalert.com, Chantal Bekker
- Naschrift Bibliotheek Rotterdam

Gebruikte afkortingen

| | |
|----------------------|---|
| BBP | Bruto Binnenlands Product |
| BSL | Bohn Stafleu Van Loghum |
| CBS | Centraal Bureau voor de Statistiek |
| CPB | Centraal Plan Bureau |
| CvA | Commissie van Advies |
| CvL | Commissie van Leiding |
| CvR | Commissie van Redactie |
| CvT | Commissie van Toezicht |
| CW(C ₂ W) | <i>Chemisch Weekblad</i> |
| DNB | De Nederlandsche Bank |
| EUR | Erasmus Universiteit Rotterdam |
| ESB | <i>Economisch-Statistische Berichten</i> |
| EU | Europese Unie |
| FDMG | Financieel Dagblad Media Groep |
| hbo | Hoger beroepsonderwijs |
| hbs | Hogereburgerschool |
| IEG | Instituut voor Economische Geschriften |
| KIVI | Koninklijk Instituut van Ingenieurs |
| KLM | Koninklijke Nederlandse Luchtvaartmaatschappij |
| KNMG | Koninklijke Nederlandse Maatschappij tot bevordering der Geneeskunst |
| KVS | Koninklijke Vereniging voor de Staathuishoudkunde |
| LNvH | Landelijk Netwerk Vrouwelijke Hoogleraren |
| NAV | Nederlandse Advocaten Vereniging |
| NCV | Nederlandse Chemische Vereniging |
| NEH | Nederlandse Economische Hogeschool |
| NEI | Nederlands Economisch Instituut |
| NHH | Nederlandse Handels Hoogeschool |
| NIRIA | Nederlands Instituut voor Register-Ingenieurs en Afgestudeerden van Hogere Technische Scholen |
| NJB | <i>Nederlands Juristenblad</i> |
| NJV | Nederlandse Juristenvereniging |
| NMG | Nederlandsche Maatschappij tot Bevordering der Geneeskunst |
| NMNH | Nederlandse Maatschappij voor Nijverheid en Handel |
| NTvG | <i>Nederlands Tijdschrift voor Geneeskunde</i> |
| NTvT | <i>Nederlands Tijdschrift voor Tandheelkunde</i> |
| PCM | Perscombinatie Meulenhoff |
| PS | Polytechnische School |
| PW | <i>Pharmaceutisch Weekblad</i> |
| PWB | Publiekswekbladen |
| SER | Sociaal Economische Raad |
| TvDG | <i>Tijdschrift voor Diergeneeskunde</i> |
| TH | Technische Hogeschool (Delft) |

| | |
|------|---|
| TNO | Toegepast Natuurwetenschappelijk Onderzoek |
| TU | Technische Universiteit (Delft) |
| TW | Tjeenk Willink |
| VvBI | Vereeniging van Burgerlijke Ingenieurs |
| VvDI | Vereeniging van Delftsche Ingenieurs |
| V&PT | Vak- en professionele tijdschriften |
| VvS | Vereeniging voor Statistiek (en Staathuishoudkunde) |
| VSNU | Vereeniging van Samenwerkende Nederlandse Universiteiten |
| WFR | <i>Weekblad voor Fiscaal Recht</i> |
| WPNR | <i>Weekblad voor Privaatrecht, Notariaat en Registratie</i> |
| WTG | Wegener Tijdschriften Groep |

Registers

Van personen en van bedrijven en instellingen
vermeld in de hoofdttekst (pp. 7-272).

Personen

- Albeda, W. 155
Asser, C. 189, 195
- Borst-Eilers, E. 79
Brink, R. van den 270
Broek, J. van den 170
Bruins, G. 139, 142, 145
Bruyn-Hunt, H. 155
- Casimir, H. 120
Cool, W. 106, 107, 131
- Delors, J. 170
Delprat, C.C. 49
Dijxhoorn, J.C. 96
Dorp, E. van 147
Dunning, A.J. 66
- Eijkman, C. 50
Eindhoven, W. 50
Eisenstein, E. 20
Erasmus, D. 34, 268, 269
- Fischer-Keuls, E. 198, 199
Frima, J. 187
Fruin, R.J. 139, 223
- Geelhoed, A. 170
Goes van Naters, M. van der 187
- Hazewinkel-Suringa, D. 36, 191
Heemskerk Bzn, J. 21
- Hoffman, L. 153, 155
Holst, G. 120
Holtrop, M.W. 157
- Jacobs, A. 51
Jongbloed, J. 68
- Kolff, W. 68
Kok, A. 191
Kok, W. 158, 170
Koopmans, J.G. 138, 157
Kranenburg, R. 187
- Lambers, H.W. 146, 152, 153, 155, 165, 179
Lange, C. de 58
Langemeijer, G.E. 187, 190, 195, 196, 220
Leemans, W.F. 96
Lely, C. 100, 101
Lieftink, P. 156
Lubbers, R. 155, 170
- Maassen-van den Brink, H. 36
Mandele, K.P. van der 141, 142, 145, 146,
172, 179
Mees, R. 144
Meijers 200
- Oven, J.C. van 185, 186, 187, 189, 190, 196,
198, 219, 220
- Penn, J. 47, 49, 52
Pinto, A. de 182
Polak, J. 195
Polak, N. 140

- Pronk, J. 155
- Rijnberk, J. van 57, 58, 70
- Ruiter, N.C. de 119
- Ruiter, P. de 153
- Rutten, F.W. 170
- Ruys, Ch. 36, 67
- Sangster, H. 106
- Schumpeter, J.A. 148, 177, 179
- Stieltjes, E.H. 96, 97
- Streefkerk, K. 214
- Thorbecke, R. 47, 136
- Tinbergen, J. 138, 146, 147, 157
- Treub, M.W.F. 187
- Tussenbroek, C. van 50
- Veen, J. van 122
- Veen, Chr. van 158
- Verrijn Stuart, G.M. 138, 142
- Vissering, G. 141, 142, 147
- Vries, Azn 181
- Witteveen, J. 155, 156, 157
- Zijlstra, J. 155, 156
- Bedrijven en instellingen**
- Autoriteit Financiële Markten 214
- Belinfante uitgevers 41, 91, 198, 99, 108, 183, 188
- Bohn/Bohn Stafleu Van Loghum (BSL) 41, 56, 58, 59, 64, 67, 70, 77, 144
- Centraal Bureau voor de Statistiek (CBS) 149, 151
- Centraal Plan Bureau (CPB) 155, 247
- Club van Rome 157
- De Erven Bohn 41, 67, 144
- De Nederlandsche Bank (DNB) 141, 157, 167, 247
- Den Haag Offset 164
- Ecorys bv 164, 165, 175, 176
- Ellerman Harms drukkerijen 58, 59
- Elsevier 41, 162, 163
- Erasmus Universiteit (EUR) 225, 227
- Europees Hof van Justitie 297
- Europees Hof voor de Rechten van de Mens 210
- Europese Centrale Bank 27
- Europese Unie (EU) 157, 169, 215
- Facebook 27, 41, 84
- Financieel Dagblad Media Groep (FDMG) 164, 165, 175, 176
- Frylink 51
- Gezondheidsraad 52, 60
- Google 27, 41
- Hoge Raad der Nederlanden 196, 198, 210, 214
- Institution of Civil Engineers 90
- Instituut voor Economische Geschriften (IEG) 143
- Internationaal Monetair Fonds (IMF) 147
- Kluwer 41, 67, 77, 126, 194, 197, 204, 205, 210, 218, 219
- Koninklijke Boom 164
- Koninklijke Nederlandse Akademie van Wetenschappen 29, 186
- (Koninklijke) Nederlandse Centrale Vereniging tot Bestrijding der Tuberculose 61
- Koninklijke Nederlandse Luchtvaartmaatschappij 109
- Koninklijke Roelants 154, 164
- Koninklijke Tijl 127
- Koninklijke Vereniging voor de Staathuishoudkunde (KVS) 38, 138, 142, 152, 162, 165, 225, 230
- Koninklijk Instituut van Ingenieurs (KIVI) 9, 90, 91, 96, 103, 117, 126, 225, 227, 230
- Koninklijk/Shell laboratorium 101
- Lemma bv 164, 166, 175, 176
- Medline 76
- Misset uitgeverij 94, 127
- Moormans Periodieke Pers 105
- Natlab (Philips) 101, 119, 120

- Nederlandse Advocaten Vereniging (NAV) 182, 183
- Nederlandse Chemische Vereniging (NCV) 95, 105, 123
- Nederlandse Economische Hogeschool (NEH) 146, 148, 152, 225
- Nederlandse Handels Hogeschool (NHH) 139, 143, 145
- Nederlandse Juristen-Vereeniging (NJV) 38, 181, 186, 191, 194, 195, 206, 211, 217, 225, 230
- Nederlandsche Maatschappij tot Bevordering der Geneeskunst (NMG) 45, 48, 49, 52, 55, 56, 64, 85
- Nederlandse Maatschappij voor Nijverheid en Handel (NMNH) 90, 136, 137, 142
- Nederlandse Vereniging voor Elektrotechniek 95
- Nederlandse Zorgautoriteit 214
- Nederlands Economisch Instituut (NEI) 59, 141/6, 151/3, 159, 161, 164/7, 175, 176
- Nederlands Huisartsen Genootschap 64
- Nederlands Instituut van Ingenieurs 114
- Nederlands Normalisatie Instituut 108
- Nijhoff 41, 67, 197
- Nijgh (& Van Ditmar) 24, 41, 143, 144, 154
- Nederlands Instituut voor Register-Ingenieurs en Afgestudeerden van Hogere Technische Scholen (NIRIA) 125, 126, 129, 130, 230
- Oosthoek (in Utrecht) 108, 109, 114, 118, 119, 126
- Perscombinatie Meulenhoff (PCM) 41, 77
- Polytechnische School (PS) 28, 90, 91, 96, 100, 224, 225
- Raad van State 215
- Reed Business Nederland 77, 163
- Rossen F. van 51, 58
- Samsom 41, 77
- Schinkel, A.D. 98
- SDU 164, 205
- Sijthoff 41
- Sociaal Economische Raad (SER) 155
- Springer (Science and Business Media) 41, 77, 162
- Staten-Generaal 64, 271
- Technische Hogeschool (Delft) 28, 97, 102, 103, 110
- Technische Universiteit (Delft) 28, 133, 227
- Tjeenk Willink 41, 183, 184, 188, 189, 190, 192, 197, 198, 209, 212, 225
- T.M.C. Asserinstituut 195
- Toegepast Natuurwetenschappelijk Onderzoek (TNO) 110
- Universiteit Leiden 28, 196
- Van Gend en Loos 42
- Van Rijn en partners 164
- Veen Magazines 125, 127
- Vereeniging van Burgerlijke Ingenieurs (VvBI) 90, 96, 136, 224
- Vereeniging van Delftsche Ingenieurs (VvDI) 103
- Vereeniging voor de Statistiek (VvS) 38, 138, 142
- Vereeniging van Werktuig- en Scheepsbouwkundigen 95
- Vereeniging voor de Staathuishoudkunde (en Statistiek) 38, 138, 142, 152, 162, 165, 225, 230
- Vereeniging van Ingenieurs 90
- Vereeniging Vrouwen met Academische Opleiding 37
- VNU Business Publications 125, 127, 152
- Wegener Tijdschriften Groep (WTG) 127
- Wereldbank 147
- Wolters Samsom 41, 77

Nieuwe Reeks, Deel XXI

Redactie

Dr. H. M. C. W. Blom, dr. M. T. G. E. van Delft (voorzitter tot 1-9-2020), dr. E. H. R. Duyvendak, dr. R. Jagersman, dr. K. van Ommen (voorzitter vanaf 1-9-2020), dr. J. L. Salman, L. H. T. Savelsberg MA (secretaris), dhr. J. P. F. Tholen, dr. J. J. M. Vandommele, dr. M. van Vliet

In 1884 begon de Vereniging ter Bevordering van de Belangen des Boekhandels (opgericht in 1815) de reeks *Bijdragen tot de Geschiedenis van den Nederlandschen Boekhandel*. Tot 1951 werden 14 delen in deze serie gepubliceerd. In 1995 werd begonnen met de ‘Nieuwe Reeks’ onder auspiciën van de Koninklijke Vereniging van het Boekenvak, De Nederlandse Boekhistorische Vereniging en de Koninklijke Bibliotheek; vanaf 2003 wordt de reeks uitgegeven onder auspiciën van het samenwerkingsverband de Dr. P. A. Tiele Stichting.

Tot dusver verschenen in de ‘Nieuwe Reeks’ de volgende delen:

- I G. Verhoeven, P. Verkruijsse (red.): *Iovrnael ofte Gedenckwaerdige beschrijvinghe vande Oost-Indische Reyse van Willem Ysbrantsz. Bontekoe van Hoorn. Descriptieve bibliografie 1646-1996*. Zutphen 1996 (Walburg Pers)
- II M. Keyser, J. F. Heijbroek, I. Verheul (red.): *Frederik Muller (1817-1881). Leven en werken*. Zutphen 1996 (Walburg Pers)
- III J. Salman: *Populair drukwerk in de Gouden Eeuw. De almanak als lectuur en handelswaar*. Zutphen 1999 (Walburg Pers)
- IV J. de Kruif: *Liefhebbers en gewoontelezers. Leescultuur in Den Haag in de achttiende eeuw*. Zutphen 1999 (Walburg Pers)
- V B. P. M. Dongelmans, P. G. Hoftijzer, O. S. Lankhorst (red.): *Boekverkopers van Europa. Het 17de-eeuwse Nederlandse uitgevershuis Elzevier*. Zutphen 2000 (Walburg Pers)
- VI N. Wilholt: *Voor alles artiste. Uitgever Stols en het literaire leven in het Interbellum*. Zutphen 2001 (Walburg Pers)
- VII M. van Delft, F. de Glas, J. Salman (red.): *New Perspectives in Book History. Contributions from the Low Countries*. Zutphen 2006 (Walburg Pers)
- VIII J. Biemans, K. van der Hoek, K. M. Rudy, E. van der Vlist (red.): *Manuscripten en miniaturen. Studies aangeboden aan Anne S. Korteweg bij haar afscheid van de Koninklijke Bibliotheek*. Zutphen 2007 (Walburg Pers)
- IX M. Huisman: *Publieke levens. Autobiografieën op de Nederlandse boekenmarkt 1850-1918*. Zutphen 2008 (Walburg Pers)
- X E. Koolhaas-Grosfeld: *De ontdekking van de Nederlander in boeken en prenten rond 1800*. Zutphen 2010 (Walburg Pers)
- XI K. Ghonem-Woets: *Boeken voor de katholieke jeugd. Verzuiling en ontzuiling in de geschiedenis van Zwijzen en MalMBERG*. Zutphen 2011 (Walburg Pers)
- XII D. Daling: *Stofwisselingen. Nederlandse uitgevers en de heruitvinding van het natuurwetenschappelijke tijdschrift, 1945-1970*. Zutphen 2011 (Walburg Pers)
- XIII H. van den Braber, I. Leemans (red.): *Explosieve Debatten. Kritische tradities in Nederlandse en Engelse tijdschriften 1750-1940*. Zutphen 2012 (Walburg Pers)
- XIV F. de Glas: *De regiekamer van de literatuur. Honderd jaar Meulenhoff 1895-2000*. Zutphen 2012 (Walburg Pers)

- XV D. van Netten: *Koopman in kennis. De uitgever Willem Jansz Blaeu (1571-1638) in de geleerde wereld*. Zutphen 2014 (Walburg Pers)
- XVI P. Cuijpers: *Van Reynaert de Vos tot Tijl Uilenspiegel. Op zoek naar een canon van volksboeken, 1600-1900*. Zutphen 2014 (Walburg Pers)
- XVII M. van Delft: *Van wiegendruk tot world wide web. Bijzondere Collecties en de vele geschiedenissen van het gedrukte boek*. Zutphen 2015 (Walburg Pers)
- XVIII A. Leerintveld, J. Bedaux (red.): *Historische stadsbibliotheken in Nederland. Studies over openbare stadsbibliotheken in de Noordelijke Nederlanden vanaf circa 1560 tot 1800*. Zutphen 2016 (Walburg Pers)
- XIX M. van Duijn: *De Delftse Bijbel. Een sociale geschiedenis 1477 - circa 1550*. Zutphen 2017 (Walburg Pers)
- XX S. van Zanen: *Planten op papier. Het pionierswerk van Carolus Clusius (1526-1609)*. Zutphen 2019 (Walburg Pers)
- XXI W. Molle: *Het professionele tijdschrift in de transitie van de Nederlandse maatschappij, 1850-2020. Wekelijkse informatie uit wetenschap en beroepspraktijk*. Zutphen 2022 (Walburg Pers)