

Voorstudies en achtergronden

De sociale segmentatie van Nederland in 2015

H.B.G. Ganzeboom
W.C. Ultee

V96

1996

Sdu Uitgevers, Den Haag, 1996

ex. 2

Bibliotheek Wetenschappelijke Raad voor het Regeringsbeleid
Plein 1813 nr. 2 2514 JN 's-Gravenhage
Postbus 20004 2500 EA 's-Gravenhage
Telefoon 070 - 564100 toestel 4452/4454

**Wetenschappelijke Raad
voor het Regeringsbeleid**

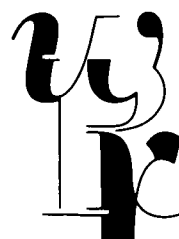

ISBN 90-399-1275-0 (Sdu)

Ten geleide

De voorliggende studie brengt de beschikbare kennis in kaart omtrent gelijkheid en verdeeldheid in de Nederlandse samenleving. De studie is het resultaat van een onderzoek dat werd uitgevoerd ten behoeve van het WRR-rapport *Tweedeling in perspectief*, waarin de raad ingaat op de kansen en bedreigingen van de sociale samenhang in Nederland in de eerstkomende decennia.

Het onderzoek dat aan de studie ten grondslag ligt, werd verricht door sociaal-wetenschappelijke onderzoekers verbonden aan de Universiteit Utrecht en de Katholieke Universiteit Nijmegen, onder leiding van prof.dr. H.B.G. Ganzeboom en prof.dr. W.C. Ultee. Voor een groot deel maken deze onderzoekers deel uit van de sociaal-wetenschappelijke onderzoekschool ICS (Inter-University Center for Social Science Theory and Methodology). Andere auteurs verrichten onderzoek binnen de geografisch gerichte onderzoekschool NETHUR. Deze groep heeft een veelheid van terreinen onderzocht en waardevolle informatie verzameld. Tegen de achtergrond van dit materiaal moet de toespitsing in genoemd WRR-rapport worden gezien. Daarom meende de raad deze studie op te moeten nemen in de serie 'Voorstudies en achtergronden' van de WRR.

Mr. J.P.H. Donner
Voorzitter WRR

Inhoudsopgave

	Ten geleide	3
1.	Inleiding	7
2.	Onderwijsexpansie en onderwijskansen Harry B.G. Ganzeboom	13
3.	Inkomensongelijkheid van huishoudens; verwachte ontwikkelingen op basis van gegevens in de periode 1979-1991 Jos Dessens	49
4.	Wie trouwt met wie?; trends in de mate van openheid van de Nederlandse samenleving, afgemeten aan het opleidingsniveau van (huwelijks)partners Wim Jansen en Clara Mulder	69
5.	Onderwijs en arbeidsmarkt; ontwikkelingen in de waarde van diploma's Paul M. de Graaf	95
6.	Segregatie: een probleem?; perspectieven op bewoningspatronen en sociale segmentatie Ronald van Kempen en Jan van Weesep	119
7.	Ontwikkelingen in de sociale segmentering van vrijetijdsbesteding; toenemende exclusiviteit of evenredige participatie? Gerbert Kraaykamp	171
8.	Politieke scheidslijnen; ontwikkelingen in politieke participatie en politieke voorkeuren Nan Dirk de Graaf	205
9.	Etnocentrisme en rechts-extremisme; reacties op de komst en aanwezigheid van etnische minderheden Peer Scheepers	247
10.	Inkomensverdeling en rechtvaardiging van inkomensverschillen Piet Hermkens	303
11.	Trends in de sociale segmentatie van Nederland; slotbeschouwing Wout Ultee	333

Inleiding

1.1 Achtergrond, probleemstellingen en werkwijze

Hoe zijn in Nederland maatschappelijke voor- en nadelen over bevolkingssegmenten verdeeld en welke ontwikkelingen zijn in deze verdeling op de middellange termijn (tot 2015) te verwachten? Het antwoord op deze vraag, de analyse van de sociale ongelijkheid, behoort tot de klassieke drie kernopgaven van de sociologie (Ultee e.a., 1992). Tegelijkertijd heeft de vraag betrekking op de twee andere kernproblemen van deze wetenschap, het vraagstuk van sociale cohesie (hoe is vreedzaam samenleven mogelijk?), respectievelijk het vraagstuk van de sociale verandering. De toekomstvraag wordt immers tegelijkertijd gesteld, en de indirecte achtergrond van de gehele vraagstelling is de zorg dat sociale segmentering zich zodanig zou kunnen vergroten dat de cohesie van onze samenleving bedreigd raakt.

Sociologen hebben in het verleden de sociale scheidslijnen in de samenleving voornamelijk gezocht in drie statusdimensies: opleiding, beroep en inkomen. Het is niet overdreven te zeggen dat onder deze drie het meestal het uitgeoefende *beroep* is waar het in klassieke sociologische theorievorming om draait. Of men zich nu oriënteert op marxistische klassenmodellen of functionalistische theorieën waarin het aanzien als centrale indicator voor ongelijkheid van maatschappelijk posities wordt gebruikt, steeds vindt men het beroep – of ruimer genomen: de positie in de arbeidsdeling – als het centrale brandpunt van sociologische beschouwingen. Als in klassieke beschouwingen opleiding en inkomen al een rol spelen, dan is het vaak een bijrol, waarbij het zelfs niet ongebruikelijk is om beroepstatus, opleiding en inkomen samen te voegen in één, ongedifferentieerde index van sociaal-economische status.

Hoewel zo'n onderzoekstrategie bij gelegenheid niet zonder verdiensten is, voldoet zij nauwelijks om de aard van verdelingsprocessen in moderne samenlevingen te analyseren. Zij versluiert dat uit onderzoek allang is gebleken dat het beroep bij lange na niet de enige spil is waar het bij verdeling van levenskansen in moderne samenlevingen om draait. Wanneer het gewicht van verschillende segmentatiedimensies in verhouding tot elkaar wordt bepaald, blijkt steevast dat het beroep op zichzelf minder differentiatie tot stand brengt dan inkomen en opleiding. Kan men hierbij het inkomen (deels) als een rechtstreeks uitvloeisel van het beroep beschouwen, en daarmee inkomenseffecten als een indirect gevolg van de beroependifferentiatie, dit is niet het geval voor de invloed die verschillen tussen hoger en lager opgeleiden hebben voor allerlei maatschappelijke verdelingsprocessen. Zoals analyses in het navolgende nog zullen aantonen, verschillen hoger en lager opgeleiden over een breed spectrum van uitkomsten in sociale verdelingsprocessen, ook wanneer men inkomens- en beroepsverschillen constant houdt.

Hoewel men in politiek en wetenschap aan de *opleidingsverdeling* van de bevolking van een land veel aandacht besteedt, wordt de betekenis van opleiding als sociale scheidslijn toch nog vaak onderschat. Enerzijds wordt (groei van) onderwijs vaak te vanzelfsprekend beschouwd als een positieve investering in hulpbronnen ('menselijk kapitaal') en daarmee als een collectief goed. Zo wordt uit het oog verloren dat die investering verschillen tussen personen teweeg brengt en ongelijkheden schept of in stand houdt, en dat (groei van) onderwijs althans voor sommigen als een individueel kwaad

uitwerkt. Anderzijds beperkt de aandacht zich meestal tot effecten van opleiding die zich op de arbeidsmarkt voordoen en op het uit beroepsuitoefening verworven inkomen. De gevolgen van onderwijs voor sociale segmentatie zijn echter aanzienlijk omvangrijker. Vergeleken met andere sociale scheidslijnen (geboortecohort, leeftijd, sociale herkomst, geslacht, beroep, inkomen en bezit) springt het onderwijs eruit door het grote spectrum van verschillen waarmee het is verbonden. Belangrijke sociale verschillen als wie met wie omgaat en wie in welke mate participeert in welke maatschappelijke organisaties worden primair door iemands opleiding bepaald.

Er zijn goede redenen om te veronderstellen dat opleidingsverschillen in 2015 en daarna een nog overheersender rol in de Nederlandse samenleving zullen spelen dan heden ten dage. Door sociologen is Nederland tot nu toe veelal gekarakteriseerd als een 'verzorgingsstaat'. Deze verzorgingsstaat is in een crisis geraakt, mede omdat de voorwaarden voor het voeren van een dergelijk overheidsbeleid uit het oog zijn geraakt: een hoog peil van technologische en economische ontwikkeling. Agrarische samenlevingen kunnen geen verzorgingsstaten zijn, industriële wel. Nederland heeft echter het industriële stadium verlaten en zal er niet toe terugkeren. Een treffende naam voor die tot nu toe veelal negatief omschreven postindustriële samenleving is de 'informatiemaatschappij'. Een laag opgeleide bewoner van een informatiemaatschappij zal tot de onderste segmenten van die samenleving behoren. Juist voor een toekomstverkenning van een informatiemaatschappij dient daarom de opleidingsverdeling als centraal criterium voor de studie van segmentering te worden beschouwd.

In politiek en beleid wordt doorgaans niet de opleidingsongelijkheid, maar de *inkomensongelijkheid* als het segmentatiecriterium bij uitstek beschouwd. Hoewel het relatieve gewicht van deze twee scheidslijnen nader moet worden bepaald, staat vooraf al wel vast dat verschillen in inkomen een zelfstandige invloed hebben en waarschijnlijk zullen behouden op sociale segmentatie, ook wanneer men de verschillen tussen opleidingsgroepen constant houdt. Koopkrachtplaatjes of versies hiervan zullen ook daarom in 2015 op de derde dinsdag in september veel aandacht krijgen. Zo inkomen aan betekenis als sociale scheidslijn zal verliezen, dan is er sprake van een trendmatige ontwikkeling die is terug te voeren op inkomensverschillen die op de langere termijn kleiner zijn geworden. De vraag is of de goed gedocumenteerde langetermijndaling van de inkomensongelijkheid zal voortgaan, dan wel dat de kortetermijnstijging van inkomensongelijkheid die zich recent in Nederland en andere landen heeft voorgedaan, zich juist zal doorzetten.

1.2 Probleemstellingen

Een overkoepelende probleemstelling van de hier gerapporteerde toekomstverkenning is de vraag welke de belangrijkste lijnen zijn waarlangs nu en in de toekomst de Nederlandse bevolking gesegmenteerd is, respectievelijk zal zijn. Welke zijn de systematisch belangrijke determinanten van uitkomsten in het maatschappelijk verdelingsproces? Daartoe zal een systematische vergelijking worden gemaakt tussen de mate van segmentatie die opleiding respectievelijk inkomen tot gevolg hebben. Het is hierbij niet alleen de vraag of opleiding over het geheel genomen de boventoon voert, maar ook in welke sectoren de opleiding het meest domineert en in welke de inkomensverschillen. De uitgangshypothese is dat verschillen tussen inkomensgroepen in de afgelopen decennia wellicht minder belangrijk zijn geworden (geringere economische ongelijkheid), maar dat de verschillen tussen opleidingsgroepen minder aan slijtage onderhevig zijn geweest of wellicht zelfs zijn gegroeid (grotere culturele ongelijkheid).

Om deze algemene probleemstelling te kunnen beantwoorden onderzoeken wij in het navolgende een ruim scala van verdelingsprocessen. De eerste hiervan zijn de *opleidingsverdeling* (hoofdstuk 2) en de *inkomensverdeling* zelf (hoofdstuk 3). Deze segmentatiecriteria zijn niet alleen de lijnen waarlangs verdelingsprocessen aflopen, maar ook de uitkomsten van de verdelingsprocessen. Bij de beschouwing over de inkomensverdeling wordt vervolgens (in hoofdstuk 4) de *arbeidsmarkt* betrokken. Immers, de arbeidsmarkt is de institutie die diploma's het meest converteert in beschikbaar inkomen. Via werkloosheid en de status van het beroep van werkenden kunnen we een goed beeld krijgen van de betekenis die diploma's in dit opzicht hebben. Hierbij worden betrekkelijk langjarige trends in kaart gebracht. Vervolgens komen de gevolgen en de relatieve betekenis van opleiding en inkomen op andere gebieden aan de orde. We interesseren ons hierbij vooral voor sociale instituties waarin de leden van de Nederlandse samenleving elkaar tegenkomen en met elkaar verkeren. De mate waarin de samenleving in afzonderlijke segmenten uiteenvalt, kan bij uitstek worden afgemeten aan processen waarbij men direct met elkaar in contact komt. We nemen drie van zulke gebieden onder de loep: *huwelijkspatronen* (hoofdstuk 5), *woongebieden* (hoofdstuk 6) en *vrijtijdsbesteding* (hoofdstuk 7).

Ten slotte gaan we voor drie gebieden na hoe Nederlanders verdeeld zijn naar hun opvattingen. Deze gebieden zijn *politieke participatie en partijpolitieke keuze* (hoofdstuk 8), *etnocentrisme en rechts-extremisme* (hoofdstuk 9) en de opvattingen over de sociale ongelijkheid, met name *opvattingen over de inkomensverdeling* en de criteria waarlangs die tot uitdrukking komen (hoofdstuk 10). Deze opvattingen kunnen ons een inzicht bieden in de mate waarin sociale ongelijkheid als gelegitimeerd kan worden beschouwd, dan wel waarin op bepaalde punten fricties in de maatschappelijke orde te verwachten zijn. Op deze wijze komt in deze studie dus niet alleen het ongelijkheidsprobleem aan de orde, maar ook het sociale cohesieprobleem.

De probleemstellingen op alle terreinen kunnen als volgt worden samengevat:

- In welke mate is er sprake van sociale segmentatie en in hoeverre vindt deze plaats langs lijnen van opleiding en inkomen?
- Welke langjarige trends zijn er voor het verleden vast te stellen en hoe kunnen deze worden verklaard?
Deze probleemstellingen betreffen steeds de feitelijke situatie en betrekken zich noodzakelijkerwijs op het verleden. Daarop volgen overwegingen om de volgende vraagstelling te beantwoorden:
- Welke ontwikkelingen zijn er (tot 2015) te verwachten wat betreft mate en inrichting van de sociale segmentatie?

1.3 Methoden

Het doel van deze studie is materiaal aan te dragen dat relevant kan zijn om de toekomst van het Nederlandse stratificatiesysteem te voorspellen. Hoewel we ons hiertoe niet alleen kunnen beroepen op een analyse van de feitelijke trends in het verleden, is dit niettemin het meest objectieve uitgangspunt. Wie 20 jaar vooruit wil zien, dient ten minste inzicht en verklaring te kunnen bieden voor trends die zich in de afgelopen 20 jaar hebben voorgedaan.

De volgende methoden zullen gebruikt worden om de toekomstverwachtingen (de stand van zaken in het jaar 2015) te onderbouwen:

- *Cohortvervangingsmodellen.* De verdeling van de bevolking kan tot in zekere mate worden vooruitberekend wanneer het gaat om kenmerken die vroeg in het leven verworven worden en gedurende de latere levensloop weinig veranderen. Dit is bijvoorbeeld tot op grote hoogte van toepassing op de opleidingsverdeling in hoofdstuk 2.
- *Trendextrapolatie.* Een verwachting omtrent de toekomstige situatie kan ook worden verkregen indien men eerder opgetreden langjarige ontwikkelingen doortrekt. Anders dan bij cohortvervangings gaat het hier niet om modelmatig onderbouwde rekensommen, maar om op zichzelf onverklaarde en mogelijk onbegrepen ontwikkelingen. De kwaliteit van trendextrapolatie zal sterk afhangen van de mate waarin men de conclusies theoretisch kan ondersteunen.
- *Bestaande theorieën.* In de sociale wetenschap doen verschillende theorieën opgeld die voorspellingen over langetermijnontwikkelingen inhouden, in het bijzonder ook met betrekking tot de rol van onderwijs in het maatschappelijk verdelingsproces. Met name de functionalistische moderniseringstheorie (Young, 1958; Kerr e.a., 1960) en Bourdieus culturele reproductietheorie (Bourdieu 1979) bieden thesen over langjarige ontwikkelingen die een nadere beschouwing waard zijn. Bij de beschouwingen over de ontwikkelingen tot 2015 zal expliciet in de argumentatie betrokken worden in hoeverre en in welke opzichten de langetermijnvoorspellingen tot op heden juist zijn gebleken.
- *Ontwikkelingen elders als voorbeeld.* Ten slotte kan men toekomstverwachtingen ontlenen aan de gedachte dat de in Nederland op te treden ontwikkelingen zich elders al eerder hebben voorgedaan. Nederland loopt bijvoorbeeld niet voorop in de wereld wat betreft de ontwikkeling van het onderwijsniveau. Het is daarom mogelijk inzicht te ontlenen aan landen die al eerder op een hoger niveau van opleiding terecht zijn gekomen. In dit opzicht vormen de Verenigde Staten het meest in het oog lopende voorbeeld. Voor wat betreft ontwikkelingen op het gebied van het maatschappelijke middenveld (samenlevingsvormen, trouwpatronen) kan geleerd worden van de ontwikkelingen zoals die zich al in de Scandinavische landen hebben voorgedaan. De gevolgen van een terugtrekkende overheid laten zich het best zien in het land dat in dit opzicht voorop gaat, het Verenigd Koninkrijk. Bij de toekomstbeschouwingen zal daarom in geëigende gevallen een internationaal vergelijkend gezichtspunt worden gekozen. Ontwikkelingen in de richting van deze landen zouden overigens ook het gevolg kunnen zijn van diffusie, maar dat doet er voor de accuraatheid van de toekomstverwachting niet toe.

Ook bij inzet van dit alles dient de lezer zich te realiseren dat de toekomst verkennen een hachelijke zaak blijft. Geprononceerde langjarige trends kunnen vanaf morgen een andere loop nemen, en op die manier trendextrapolatie en cohortvervangings tot nutteloze instrumenten voor toekomstanalyse maken. Gidslanden voor de Nederlandse situatie kunnen binnen korte tijd hun positie verliezen – men denke aan de inrichting van de verzorgingsstaat in Zweden of het planningsdenken in het voormalige Oostblok. Niettemin hebben we gekozen voor de feitelijke ontwikkelingen als basis voor onze analyses van mogelijke ontwikkelingen tot het jaar 2015. Hiermee zien we af van een gebruikelijke methode van toekomstverkenning, waarbij met name wordt vertrouwd op de voorzienende blikken van geraadpleegde deskundigen en vervolgens verschillende deels strijdige ‘scenario’s’ naar buiten worden gebracht. Ofschoon erkend kan worden dat een derge-

lijke werkwijze vruchtbaar kan zijn om beleid in te richten, heeft zij in onze ogen met wetenschappelijk onderzoek niet zoveel te maken. Hoewel we niet claimen dat een analyse van de feitelijke ontwikkelingen in het verleden noodzakelijk zal leiden tot een accurate toekomstverwachting, gaan we er in deze studie vanuit dat gedocumenteerde wetenschap over deze trends belangrijk is om iets bekritiseerbaars over de toekomst te kunnen zeggen.

1.4 Databronnen

Bij het opstellen van de toekomstverwachting zal een beroep worden gedaan op patronen en trends zoals die te vinden zijn in bestaande grootschalige dataverzamelingen. Ons onderzoek zal voornamelijk uitgaan van eigen (her)-analyses, maar waar mogelijk aansluiten op eerdere rapportages over het betreffende materiaal. Gezien het feit dat betrouwbare cohortvergelijkingen en trendextrapolaties dienen te worden opgesteld, zal gebruik worden gemaakt van grootschalige databronnen. Er bestaat een voorkeur voor bronnen waarbij hetzelfde onderzoek herhaaldelijk is gehouden. De gebruikte databronnen zijn (in alfabetische volgorde):

- AVO** Het Aanvullend Voorzieningen Onderzoek is sinds 1979 vierjaarlijks gehouden en kan gelden als het grootste en meest gedetailleerde bestand met betrekking tot inkomensvorming in Nederland. Waardevol hierbij is dat het AVO deel uitmaakt van de internationaal vergelijkende Luxembourg Income Study (LIS) die vergelijking met andere landen toelaat. Het wordt in hoofdstuk 2 gebruikt om de ontwikkelingen in de opleidingsverdeling in beeld te brengen en in hoofdstuk 3 om trends in de arbeidsmarktparticipatie van mannen en vrouwen en de consequenties hiervan voor de inkomensverdeling te analyseren.
- CV** Het Culturele Veranderingen Onderzoek (CV) wordt jaarlijks of tweejaarlijks gehouden door het SCP en brengt sinds 1970 trends in het opinieklimaat in beeld. Dit bestand is met name nuttig waar het erom gaat subjectieve oordelen over sociale ongelijkheid in kaart te brengen, zoals in hoofdstuk 9 en 10 gebeurt ten aanzien van etnocentrische reacties en oordelen over de inkomensongelijkheid.
- EBB** De omvangrijke Enquête Beroepsbevolking is vooral van betekenis om trends in arbeidsmarktparticipatie en de relatie met de genoten opleiding na te lopen. In hoofdstuk 2 wordt de EBB gebruikt om de ontwikkelingen in de opleidingsverdeling te modelleren en in hoofdstuk 4 om de waarde van diploma's op de arbeidsmarkt te kwantificeren. De gemaakte vergelijkingen hebben daarbij betrekking op de periode 1971-1991.
- ECS** De European Community Studies (Eurobarometer) worden sinds 1970 jaarlijks gehouden en vormen een unieke bron voor het bestuderen van sociaal-politieke reacties (met name post-materialistische waardenoriëntaties). Een gedeelte van de trendsanalyses in hoofdstuk 8 over 'Politieke scheidslijnen' berust dan ook op dit internationaal vergelijkende bestand.
- NEDMOB** Het Nederlands Stratificatie en Mobiliteitsbestand is de naam van een samengevoegd databestand (o.m. uit NKO en verschillende arbeidsmarktsurveys) waarin sociaal-economische kenmerken van respondenten (met name opleiding en beroep) samen met die van hun ouders voorkomen. Soortgelijke gegevens over andere landen staan ter beschikking in de vorm van de

International Stratification and Mobility File (INTMOB). Omdat de betreffende variabelen vergelijkbaar gecodeerd zijn, is dit bestand bijzonder bruikbaar om trends in de opleidingsverdeling (ook in vergelijking met andere landen) op te sporen. Deze bestanden stellen niet alleen in staat om langjarige trends in opleidingsverwerving (in relatie tot het milieu van herkomst) vast te stellen (hoofdstuk 2), maar zijn ook nuttig om de waarde van arbeidsmarktkansen in hoofdstuk 4 te analyseren, omdat zij – anders dan arbeidsmarktsurveys als AVO en EBB – toelaten om de versturende invloed van sociaal-economische kenmerken van de ouders constant te houden.

- NKO Het Nederlands Kiezersonderzoek is sinds 1970 bij elke Tweede-Kamerverkiezing gehouden. Hieraan kunnen in het bijzonder trends in politieke participatie en politieke oriëntaties worden teruggevonden. Het wordt daarvoor toegepast in hoofdstuk 8.
- TBO De Tijdsbestedingsonderzoeken van het Sociaal en Cultureel Planbureau zijn sinds 1975 vijfjaarlijks gehouden. Een vergelijking van de TBO's 1975–1990 ligt ten grondslag aan hoofdstuk 7, over de sociale segmentering in de vrijetijdsbesteding.
- WBO Het Woningbehoefteonderzoek is een periodieke peiling van het CBS op de woningmarkt en vormt daarom het belangrijkste datamateriaal voor hoofdstuk 6 (vergelijking huisvestingspatronen 1981–1991). Het biedt evenwel ook goede diensten bij de analyse van trends in partnerkeuze in hoofdstuk 5.

In de afzonderlijke hoofdstukken wordt hier en daar ook nog teruggegrepen op andere bestanden, die doorgaans een wat minder omvangrijke aard hebben.

Merk op dat het pas tamelijk recent zo is dat sociale wetenschappers in staat zijn langjarige trends in sociale ongelijkheid betrouwbaar in kaart te brengen. Trendanalyse vergt de beschikbaarheid van goed vergelijkbare en representatieve gegevens over het heden en het verre verleden. Zoals uit voorgaande opsomming blijkt, wordt in Nederland pas sinds ongeveer het midden van de jaren zeventig, en in een enkel geval nog later, aan de systematische observatie van sociale trends op het individuele niveau gewerkt. Onze tijdhorizon naar het verleden is wat betreft systematisch data-materiaal nauwelijks verder weg dan 20 jaar.

Onderwijsexpansie en onderwijskansen

2

Harry Ganzeboom¹

2.1 Inleiding en vraagstellingen

Eén van de belangrijkste lijnen waarlangs moderne samenlevingen zijn gesegmenteerd, wordt gevormd door de afscheiding tussen opleidingsgroepen. Of men ongelijkheid nu bestudeert aan de hand van voor een individu relatief weinig beïnvloedbare uitkomsten van de arbeidsmarkt (inkomen of werkloosheid), vrijwillige gedragskeuzen (zoals het patroon van deelname aan vrijetijdsactiviteiten of opvattingen over moraliteit en politiek), dan wel het patroon van sociale contacten en netwerken die men onderhoudt, steeds blijkt het contrast tussen hoger en lager opgeleiden een belangrijke, zo niet de overheersende vorm van segmentatie in onze samenleving te zijn. Maatschappelijke verdelingsprocessen van uiteenlopende aard blijken voor hoger opgeleiden in een reeks van gevallen gunstiger af te lopen dan voor lager opgeleiden. Ook wanneer het niet gaat om de verdeling van schaarse goederen, maar om niet-economische differentiatie, is er telkens een groot onderscheid tussen hoger en lager opgeleiden.

De toekenning van maatschappelijke voordelen aan hoger opgeleiden lijkt op het eerste gezicht in overeenstemming met lang bestaande politieke idealen de samenleving zo in te richten dat beloningen op basis van verdienste en prestatie worden verdeeld. Het onderwijs, zo luidt de klassieke redenering (Kerr et al., 1960), zorgt ervoor dat de juiste mensen op de juiste plaatsen terecht komen. De moderne samenleving heeft voor haar effectief functioneren een grote behoefte aan goed geschoolde arbeidskrachten. Om deze goed geschoolde arbeidskrachten te verkrijgen is het (in toenemende mate) nodig dat sommige leden van de samenleving langdurig naar school gaan en daar worden getraind in en geselecteerd op de vereiste bekwaamheden. De betreffende leden van de samenleving zouden alleen bereid zijn zich aan dit trainings- en selectieproces te onderwerpen en af te zien van het inkomen dat men anders in die tijd op de arbeidsmarkt zou kunnen verwerven, indien daar uiteindelijk een evenredige beloning tegenover staat. Inkomensverschillen naar behaalde opleiding zijn derhalve de economische prikkels die ervoor zorgen dat de juiste mensen eerst de juiste opleiding volgen, alvorens ze op de juiste plaats hun werk kunnen gaan verrichten.

Dit model, dat ook wel de technisch-functionele theorie van het onderwijs wordt genoemd, gaat voorbij aan een aantal aspecten van het functioneren van het onderwijs (Collins, 1971, 1979; Bourdieu, [1979]1984). Zo is het volgens de critici onduidelijk in hoeverre er een scherpe relatie bestaat tussen de vraag naar geschoolde arbeidskrachten en de expansie van het onderwijs (Van der Ploeg, 1993): het patroon van expansie in de opleidingsverdeling lijkt eerder werkloosheidspatronen te volgen dan de vraag naar hoger opgeleiden. Evenmin is het duidelijk dat een hoger geschoolde arbeidsbevolking altijd leidt tot een evenredige stijging van de productiviteit (Dronkers, 1988). De wederzijdse beïnvloeding die in het technisch-functionele model wordt gezien tussen ontwikkelingen in arbeidsmarkt en technologie enerzijds en deelname aan het onderwijs anderzijds is op zijn minst omstreden.

Een ander aspect van het functioneren van het onderwijs dat moeilijk met de technisch-functionele theorie te verklaren valt, is waarom er zoveel verschillen optreden tussen hoger en lager opgeleiden *buiten* de arbeidsmarkt.

¹ Harry B.G. Ganzeboom is hoogleraar Sociologie aan de Vakgroep Sociologie en Onderzoekschool ICS, Universiteit Utrecht.

Waarom zouden hoger opgeleiden er zulke andere maatschappelijke opvattingen en leefgewoonten op na houden dan lager opgeleiden? En waarom trouwen hoger opgeleiden zo vaak met elkaar? Eerder lijkt het erop dat hoger opgeleiden zich via gedrag en gewoonte afzonderen van de lager opgeleiden en een statusgroep ('stand') in de klassieke zin vormen: een groep die er via symbolische manipulaties naar streeft zich van anderen af te grenzen en zo blijvende machtsvoordelen te verwerven.

Ter verdediging van het technisch-functionele model zou men er overigens op kunnen wijzen dat hoger opgeleiden zich niet alleen op de arbeidsmarkt onderscheiden door beter ontwikkelde algemene vaardigheden, maar dat de in het onderwijs ontwikkelde of ontdekte talenten ook van nut kunnen zijn op een aantal andere levensterreinen. Neem het terrein van de culturele consumptie, waarbij de verschillen tussen hoger en lager opgeleiden bijzonder geprononceerd zijn (zie hoofdstuk 7). Een aannemelijke verklaring hiervoor is dat culturele consumptie een beroep doet op intellectuele en cognitieve vaardigheden die alleen hoger opgeleiden zich – in het onderwijs of daarbuiten – eigen hebben gemaakt. Evenzo zou men de grote verschillen in allerhande maatschappelijke opvattingen tussen hoger en lager opgeleiden op de rekening kunnen schrijven van een uitgewerkter inzicht in maatschappelijke processen waarover hoger opgeleiden zouden beschikken. Zulke verklaringen van de vaak opvallend scherpe verschillen in gedrag en opvattingen tussen hoger en lager opgeleiden zijn vaak naar voren gebracht (Becker, 1964).

Zoals al opgemerkt, zoekt de concurrerende visie op het functioneren van het onderwijs eerder een verklaring in de gedachte dat opleidingsgroepen in moderne samenlevingen symbolisch afgegrensde statusgroepen vormen, zoals er in traditionele samenlevingen standen bestonden. In deze visie zijn cognitieve vaardigheden en talenten slechts het startpunt van het wederzijdse uitsluitingsproces tussen opleidingsgroepen. Een even grote rol wordt gespeeld door de karakteristieke gedragspatronen die hoger en lager opgeleiden vertonen en het patroon van hun onderlinge contacten in buurt, werk en familie.

Over deze overheersende invloed van de opleidingssegmentatie in de samenleving heeft de Engelsman Michael Young in 1958 een humoristische toekomstvisie het licht doen zien, getiteld *The Rise of Meritocracy, 1870–2033* (Young, [1958]1961). In dit opstel kijkt de auteur vanuit het jaar 2034 terug op de ontwikkelingen in de daaraan voorgaande 160 jaar, waarin opleidingscriteria en in het bijzonder het verschil in intelligentiequotiënt steeds bepalender zijn geworden voor de positie in de maatschappelijk verdeling. $IQ + Effort = Meritocracy$, zo luidt volgens Young het verdelingsprincipe in 2034. Young concentreerde zich eenzijdig op de betekenis van de IQ-test en liet hiermee eerder een contemporaine preoccupatie van het Angelsaksische onderwijssysteem zien dan een voorzienende geest. Dit terzijde latend, lijkt Youngs toekomstvisie ook 37 jaar na haar verschijnen niettemin een onheilspellend realiteitsgehalte te hebben die men in science fiction elders niet gemakkelijk aantreft. Het is redelijk om te vragen of we niet middenin in de ontwikkeling zitten die Young in 1958 enigszins raillerend voorzag. Zien we niet dat opleidingsverschillen in onze samenleving inderdaad de overheersende segmentatielijnen vormen en ligt het niet voor de hand dat zulks in toenemende mate het geval is geworden? We hebben nog even voordat we in Youngs virtuele jaar van uitgang aankomen en voor deze toekomststudie behoeven we slechts tot 2015 vooruit te zien. Niettemin lijkt het een interessante vraag te kijken in hoeverre we wat betreft Youngs toekomstvisie op schema liggen.

In de volgende hoofdstukken van deze studie zullen de verschillen tussen hoger en lager opgeleiden uitvoerig worden gedocumenteerd. Er zal bijvoorbeeld worden nagegaan in hoeverre de kloof tussen hoger en lager opgeleiden op de arbeidsmarkt, bij inkomensverwerving, bij vrijetijdsbesteding en bij maatschappelijke opinievorming aan het groeien is dan wel kleiner wordt, en wat hierover in de komende twintig jaar te verwachten valt. In dit hoofdstuk gaat het erom de verschillen in de opleidingsverdeling *zelf* te beschrijven en hierin trends op te sporen die ons kunnen vertellen hoe de Nederlandse bevolking er in dit opzicht in 2015 voor zal staan. De langetermijnontwikkeling van de opleidingsverdeling laat zich goed bestuderen door geboortecohorten met elkaar te vergelijken: doordat men de opleiding doorgaans op jonge leeftijd afsluit en er daarna meestal niet veel meer in niveau bijwint, kunnen we bij de opleidingsverdeling bij uitstek het cohortvervangingsmodel gebruiken om sociale verandering te bestuderen. De eerste vraag van dit hoofdstuk is hoe de onderwijsverdeling zich in de afgelopen periode heeft ontwikkeld en wat er nog tot 2015 te verwachten valt.

Zoals in vele andere landen is de afgelopen decennia het opleidingsniveau in Nederland gedurig en volgens een regelmatig patroon gestegen. In eerste instantie wordt getoond hoe dit tot uitdrukking komt in de omvang van de verschillende opleidingstypen als eindniveau. Het opleidingsniveau wordt weergegeven in een metrische schaling van opleidingen uitgedrukt in jaren. Op die manier kunnen de trends worden geëxtrapoleerd naar 2015, waarbij er wel rekening mee moet worden gehouden dat zo'n voorspelling met onzekerheden is omgeven. Meer trefzekerheid kunnen we verkrijgen door het *gemiddelde* van de opleidingsverdeling van cohorten te modelleren en hierop extrapolatie toe te passen. De vraag bij deze analyse is welke ontwikkeling zich in de gemiddelde opleidingsverdeling heeft voorgedaan en wat in dit opzicht voor 2015 kan worden verwacht. Deze vraag wordt afzonderlijk beantwoord voor mannen en vrouwen, omdat de seksen in een nog niet zo ver weg liggend verleden een sterk onderscheiden onderwijsverdeling hadden, terwijl voor de meest recente cohorten de verschillen in gemiddeld niveau behoorlijk zijn bijgetrokken. De versnelde expansie van het niveau bij vrouwen dient evenwel te worden gezien als een inhaalmanoeuvre en als zodanig niet te worden geëxtrapoleerd tot een sterk verhoogd opleidingsniveau voor vrouwen in 2015.

De opleidingsverdeling kan niet alleen gekarakteriseerd worden naar haar gemiddelde, maar eveneens naar haar *spreiding* of *dispersie*. Zoals de inkomensverdeling vooral bestudeerd wordt naar haar ongelijkheid (uitgedrukt in maten als de Gini-coëfficiënt en de variatiecoëfficiënt), zo kan dat ook met de opleidingsverdeling. In het navolgende zal nog blijken dat de dispersie van de onderwijsverdeling van eminent belang is, omdat juist deze de betekenis van het onderwijs voor andere levenskansen conditioneert. Als het verschil in opleidingsniveau (bijv. uitgedrukt in aantal jaren genoten onderwijs) tussen de hoogst en laagst opgeleiden kleiner is, ligt het voort de hand dat ook de verschillen tussen hoger en lager opgeleiden op arbeidsmarkt en andere markten kleiner worden. De tweede vraagstelling van dit hoofdstuk betreft daarom de trend in onderwijsdispersie over de afgelopen decennia en de ontwikkelingen die hieruit kunnen worden verwacht tot 2015.

De derde vraag die in dit hoofdstuk wordt beantwoord betreft de consequentie van de onderwijsexpansie voor de *onderwijskansen*. Zoals we zullen zien, is weliswaar het gemiddelde van de opleidingsverdeling gestaag gegroeid, maar tegelijkertijd ook de onderwijsverdeling in Nederland steeds meer in elkaar gedrukt. Dit betekent dat de kansen van verschillende groepen op een hoge dan wel een lage opleiding nu over het geheel genomen gelijkjer zijn geworden. De vraag naar onderwijskansen wordt verder toegespitst op het beroeps- en het opleidingsniveau van de ouders. Geldt de grotere gelijk-

heid van onderwijskansen ook voor subgroepen die in dit opzicht contrasteren?

Over de trendmatige ontwikkeling in onderwijskansen, in samenhang met de zich voordoende onderwijsexpansie, zijn zowel op theoretisch niveau als wat betreft empirische bevindingen nogal verschillende standpunten in omloop. Een invloedrijk model is met name dat van de Franse socioloog Boudon (1974), die ervan uitgaat dat onderwijsexpansie gepaard gaat met vergroting van het aantal beslismomenten in de onderwijs carrière waarop de onderwijsvolgende geselecteerd wordt. Volgens Boudon leidt onderwijsexpansie op die manier tot meer ongelijkheid van onderwijskansen tussen de sociale herkomstgroepen. De onderwijsloopbaan lijkt volgens dit model op een afvalkoers: naarmate ze langer duurt, is er minder kans dat de mindere goden de wedstrijd zullen winnen en zullen degenen met het meeste thuisvoordeel komen bovendrijven. We zullen dit model in paragraaf 2.4 aanzienlijk amenderen en laten zien dat deze situatie op Nederland beslist *niet* van toepassing is. Integendeel, de groei van het gemiddelde onderwijsniveau heeft juist een gelijkheidsbevorderend effect gehad. Via extrapolatie zullen we een schatting maken van het tijdstip waarop deze vorm van ongelijkheid uit onze samenleving verdwenen zou kunnen zijn.

2.2 Het Nederlandse onderwijsstelsel: structuur en verandering

Om de gedachten voor het volgende te bepalen is het belangrijk te beschikken over een globale schets van het Nederlandse schoolwezen, nu, in het verleden en in de toekomst. Figuur 2.1 geeft de globale contouren van het onderwijsstelsel aan. Hierbij is uitgegaan van de actuele situatie en de actuele benamingen van onderwijstypen. Willen we historische trends in de opleidingsverdeling bestuderen om lijnen naar de toekomst te kunnen leggen, dan is het belangrijk om achter deze contouren ook de vormen van onderwijs te denken die actueel waren in de tijd dat de nu volwassen bevolking in het onderwijs bivakkeerde. Onder figuur 2.1 is daarom aangegeven welke gelijkstellingen er zijn gemaakt tussen oudere en nieuwere benamingen in het onderwijs en in de figuur staat de cursusduur van de opleidingen, waarin historisch gezien nogal wat variatie heeft bestaan.

Een belangrijk kenmerk van het Nederlandse onderwijsstelsel in de afgelopen eeuw is echter steeds geweest dat op twaalfjarige leeftijd een keuze moest worden gemaakt voor niveau en type van voortgezet onderwijs, waarbij dan alternatieven voorhanden zijn die in richting en niveau sterk uiteenlopen. Een constante in het Nederlandse onderwijsstelsel is daarnaast de sterke verkokering tussen beroepsgerichte opleiding (lbo-mbo) en algemeen vormend onderwijs (mavo-havo-vwo), in het bijzonder op het lagere secundaire niveau. Hoewel de verkokering tegenwoordig lang niet meer zo sterk is als vroeger, is het gedurende de gehele twintigste eeuw toch steeds geweest dat op twaalfjarige leeftijd, aan het einde van het basisonderwijs, juist in dit opzicht een cruciale keuze moest worden gemaakt. Op dat moment vond en vindt de belangrijkste schifting plaats in de schoolloopbaan, in het bijzonder tussen het voorbereidend beroepsonderwijs en het algemeen voortgezet onderwijs (en voor oudere cohorten: uit het onderwijs te gaan). In andere landen vindt een soortgelijke schifting eerder (Duitsland, Engeland) of later (Zweden, Verenigde Staten) plaats. In Nederland was, en is, deze beslissing op twaalfjarige leeftijd de meest belangrijke.

Figuur 2.1 Schets van het Nederlandse onderwijsbestel

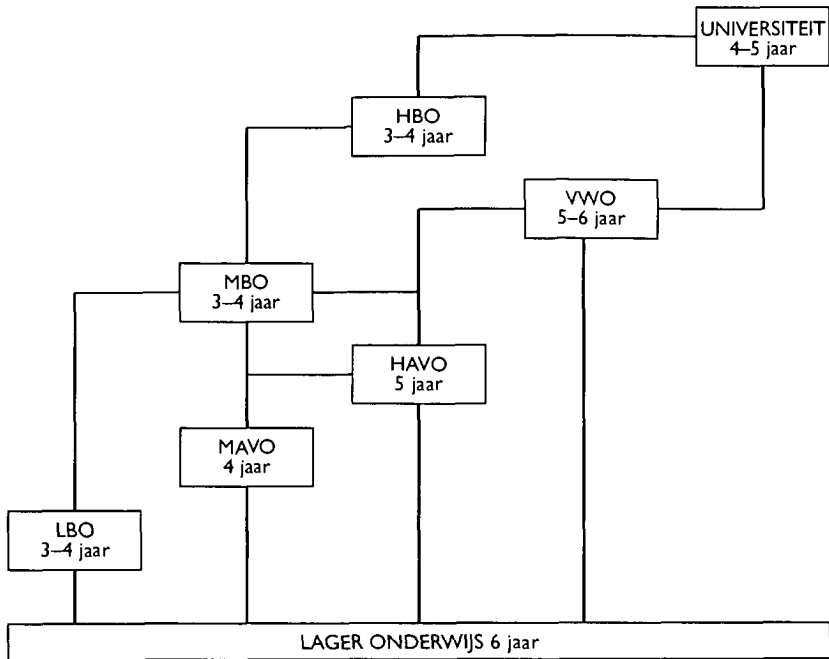

Bij data-analyse gemaakte gelijkstellingen van oudere en nieuwere schooltypen:

5	lo-	speciaal onderwijs, blo
6	lo	lager onderwijs, incl. vglo, lavo, basisonderwijs
9	lbo	lbo, lhno, lts, huishoudschool
10	mavo	mulo, ulo
11	mbo	mbo, mts, kmbo
11	havo	mms, havo
12	vwo	gymnasium, hbs-A, hbs-B, vwo, atheneum
15	hbo	hbo, kweekschool, conservatorium, mo
17	wo	universiteit oude stijl, doctoraal nieuwe stijl, hogeschool oude stijl

Hoe kan de aard van het Nederlandse onderwijsstelsel nu het best worden gekarakteriseerd vanuit het gezichtspunt van sociale segmentatie? En welke beleidsingrepen in de inrichting van het Nederlandse onderwijsstelsel hebben zich in de afgelopen decennia voorgedaan die van belang zijn voor de stratificerende werking ervan? Om deze vraag te beantwoorden is het belangrijk een kort overzicht te geven van het Nederlandse onderwijsbeleid.

Allereerst volgt hier een overzicht van de ontwikkelingen in de leerplicht. De eindleeftijd van de leerplicht is in de afgelopen eeuw geleidelijk uitgebreid:

- 1900 - 12 jaar
- 1921 - 13 jaar
- 1924 - 12 jaar
- 1928 - 13 jaar
- 1942 - 14 jaar
- 1947 - 13 jaar
- 1950 - 14 jaar
- 1971 - 15 jaar
- 1971 - 15 jaar + 1 jaar partiële leerplicht
- 1972 - 15 jaar + 2 jaar partiële leerplicht.

In 1985 werd nog de beginleeftijd van de leerplicht uitgebreid naar 4-5 jaar, maar dit is irrelevant voor de hier te bestuderen gegevens.

We zien dat de ontwikkelingen van de leerplicht betrekkelijk langzaam en geleidelijk zijn verlopen. In dit opzicht is de afgelopen vijftienvier jaar niets veranderd. Overigens geven diverse auteurs aan dat leerplichtwetgeving betrekkelijk irrelevant is voor de feitelijk verblijfsduur in het onderwijs, omdat de wetgeving doorgaans de gegroeide normen sanctioneert en alleen effect heeft op marginale achterstandsituaties. Niettemin is het belangrijk te constateren dat de ontwikkelingen in dit opzicht beslist niet stormachtig zijn verlopen. In andere landen heeft men in dit opzicht vroeger en meer extreem gehandeld en is de formele leerplicht vaak langer dan hier.

Twee andere belangrijke jaartallen met betrekking tot de inrichting van het Nederlandse onderwijsstelsel zijn 1968 (invoering van de Mammoetwet) en 1981 (algehele cursusduurverkorting in het wetenschappelijk onderwijs tot vier jaar en – in 1986 – invoering van het tweedefase wetenschappelijk onderwijs).

Zoals hierboven al aangestipt, verlopen onderwijsveranderingen bij uitstek cohortgewijs, en dient men daarom een flinke periode te wachten voordat men de gevolgen van een beleidsingreep ziet. Over de mammoethervorming van 1968, ongetwijfeld de meest fundamentele beleidsmaatregel ooit in het Nederlandse onderwijs, is het allereerst belangrijk te constateren dat zij op dit moment de Nederlandse bevolking ongeveer in tweeën deelt. De oudste 'mammoetcohorten' zijn anno 1995 ca. 39 jaar oud, en dat is net even jonger dan het mediaan van de (volwassen) Nederlandse bevolking. Bijgevolg behoort nu een kleine helft van de volwassen bevolking tot de postmammoet cohorten, en een wat groter deel tot de premammoet cohorten. Dat betekent dat we momenteel optimaal gesitueerd zijn om de effecten van de mammoethervorming op onderwijskansen te evalueren.

Over de studieduurverkorting in het universitair onderwijs van 1981 kan gezegd worden dat zij nog slechts voor een minderheid van de huidige academisch afgestudeerden relevant is. Het in 1986 ingevoerde tweedefase-onderwijs heeft nog in het geheel niet het stadium van massa-onderwijs bereikt en kan kwantitatief verwaarloosd worden. Niettemin is het belangrijk te constateren dat het beleid erop gericht is geweest aan de bovenkant van de onderwijsverdeling in feite weinig expansie plaats te laten vinden: weliswaar zijn steeds meer mensen universitair onderwijs gaan volgen, maar de opleidingen die ze volgen, duren in doorsnee korter dan vroeger.

Hoe kan men nu de doorgevoerde beleidsveranderingen inhoudelijk karakteriseren? Hierbij is het vooral belangrijk te zien dat de veranderingen in het onderwijsstelsel de verkoking tussen schooltypen hebben doorbroken. In dit opzicht is met name de in 1968 ingevoerde Mammoetwet van grote betekenis geweest, en wel op drie manieren.

Ten eerste werd een brugperiode ingevoerd aan het begin van het voortgezet onderwijs, waardoor op dat moment de wissels nog niet zo definitief gezet worden. Hoewel de diepe tweedeling tussen lager beroepsonderwijs en algemeen voortgezet onderwijs door de gekozen inrichting van de brugperiode niet is aangetast, zijn de keuzen binnen het algemeen voortgezet onderwijs met een of twee jaar opgeschoven. Ook de meest recente massale ingreep in het curriculum, de invoering van de basisvorming – gemeenschappelijke stof voor alle schooltypen – kan men als een verdere stap naar ongedeeld voortgezet onderwijs interpreteren.

De tweede manier waarop de verkoking van het onderwijs door de Mammoetwet is doorbroken, is dat grotere mogelijkheden van horizontale en verticale doorstroming worden geboden. Op die manier zijn er mogelijkheden

ontstaan om op een eenmaal gemaakte keuze terug te komen. Hiervan wordt zowel in het voortgezet onderwijs als het hoger onderwijs massaal gebruik gemaakt. Het gevolg is dat diploma's vaak langs leerwegen worden gehaald die veel meer tijd vergen dan de minimaal vereiste duur.

Een derde manier om het onderwijs te flexibiliseren, betreft de inhoud van de gekozen vakken. Was er vóór de Mammoetwet slechts een beperkte variatie in opleidingseisen, daarna kan men tot in zekere mate individueel zijn of haar eigen pakket en vakkenniveau kiezen. Tegelijkertijd zijn de mogelijkheden gegroeid om individueel aangepast onderwijs te volgen en eventuele deficiënties vaksgewijs bij te werken.

Kortom, er is een duidelijke ontwikkeling van verkokerd en sterk gestructureerd onderwijs naar ongedeelde en individueel adaptief onderwijs te constateren, zonder dat we nu duidelijk in de buurt van het laatste uiterste terecht zijn gekomen. De ontwikkeling van het gehele Nederlandse onderwijsstelsel is voorts onmiskenbaar in de richting van het hoogst geëvolueerde onderwijsstelsel ter wereld, het Amerikaanse. Het Amerikaanse stelsel kenmerkt zich door een nog langere leerplicht (tot 18 jaar) en nog meer adaptieve pakketkeuze binnen ongedeelde voortgezet onderwijs. Selectieve examens spelen hier slechts een beperkte rol; het aantal jaren onderwijs telt eerder. Beroepsvoorbereidend onderwijs op het secundaire niveau heeft in de Verenigde Staten slechts een beperkte betekenis (vakopleiding vinden vaker in de beroepssfeer zelf plaats), en op het tertiaire niveau is er weinig afscheiding tussen beroepsopleidingen en universitaire studies. In Amerika hebben zelfs tertiaire opleidingen een algemeen voorbereidende fase of een combinatie van specialisaties, een ontwikkeling die men ook hier en daar al in het Nederlandse tertiaire onderwijs ziet ('oriënterende propedeuse'). Ten slotte heeft het tweede fase tertiair onderwijs ('graduate school') in de VS een veel grotere betekenis dan hier. Onder Amerikaanse omstandigheden heeft het stapelen van opleidingen een extreme vlucht genomen en heeft onderwijs dat wordt genoten op latere leeftijd een veel grotere betekenis dan in Nederland. Het mag dan ook niet verbazen dat het opleidingsniveau van de bevolking in de VS nog sneller geëxpandeerd is dan hier en boven dat van de Nederlandse bevolking uitsteekt.

Er zijn overigens wel aspecten van de Amerikaanse situatie waarvan men zich kan afvragen of we er hier in Nederland ook naartoe zullen evolueren, omdat voorshands de trends een andere kant op wijzen. Dit betreft onder meer de organisatie van de studiefinanciering, die in de VS op een laag pitje staat en sterk gekoppeld is aan prestatieniveaus. Het Nederlandse stelsel van studiefinanciering heeft zich gespiegeld aan het stelsel van sociale zekerheid en is steeds minder prestatie-afhankelijk geworden. Het is de vraag in hoeverre recente ontwikkelingen ('prestatiebeurs') op dit punt een keerpunt zullen vormen. Een ander aspect van de Amerikaanse onderwijs-situatie is de sterke kwaliteitshiërarchie van onderwijsinstellingen. Deze kennen we hier in het geheel niet en er zijn ook weinig tekenen dat deze zich snel zal ontwikkelen.

2.3 Ontwikkeling van de onderwijsverdeling

Onderwijs wordt over het algemeen aan het begin van het leven genoten. Hoewel geïnstitutionaliseerde en informele (bijv. binnen bedrijfsverband genoten) volwasseneducatie zonder twijfel een toenemende rol speelt en zal blijven spelen, verliest het beeld van de opleidingsverdeling weinig van zijn geldigheid wanneer we opleidingen begonnen boven het 24ste levensjaar ²

²] Dat wil zeggen: personen die nog in opleiding zijn worden geclassificeerd naar het niveau dat zij naar alle waarschijnlijkheid zullen behalen. Alleen opleidingen begonnen na het 24ste levensjaar worden buiten beschouwing gelaten.

buiten beschouwing laten. Dit heeft als consequentie dat we historische ontwikkelingen gemakkelijk in kaart kunnen brengen, en wel door personen van verschillende geboortecohorten met elkaar te vergelijken. We kunnen hierbij in beginsel volstaan met het opdelen van een recente steekproef naar leeftijd – de ouderen daarin zullen ons vertellen hoe het vroeger was en de jongeren hoe het meer recent is gegaan met de opleidingsverdeling.

Op cohortvergelijking als methode van trendonderzoek is overigens wel wat af te dingen. Een bekend probleem wordt gevormd door differentiële overlevingskansen. Ouderen in een steekproef vormen slechts een gedeelte van het geboortecohort zoals het eens aanwezig was – sommige leden daarvan zijn overleden of geëmigreerd. Wanneer nu de kans op overlijden of emigratie verschilt tussen hoger en lager opgeleiden, leidt dit tot een vertekening van de historische realiteit. Een tweede probleem van cohortvergelijking als methode voor trendonderzoek is dat het aannemelijk is dat ouderen minder nauwkeurig opgave van hun opleiding zullen doen dan jongeren. Niet alleen is het langer geleden dat ouderen hun opleiding hebben afgesloten, ze deden het in een opleidingsstelsel dat moeilijk met de nu gangbare terminologie te vergelijken is³. Is een mulo nu hetzelfde als de havo of als de mavo? En kan de Handelsavondschool gelijkgesteld worden met een meao? Dergelijke vragen kunnen niet sluitend worden beantwoord en het is aannemelijk dat ouderen hun gerapporteerde onderwijsniveau een beetje zullen ‘aanpassen’ bij wat tegenwoordig gangbaar is. Het gevaar ontstaat dat cohortvergelijking hiermee een onderschatting van de historische verschillen oplevert.

Aan deze problemen van cohortvergelijking met historische afleidingen kan enigszins worden tegemoet gekomen door gegevens uit verschillende enquêtes uit verschillende jaren opeen te stapelen. Het voordeel van zo’n design is dat men zicht kan krijgen op hoe de rapportage van de onderwijsverdeling van een bepaald geboortecohort zich ontwikkelt: door gegevens uit 1970 en 1990 te stapelen, krijgt men de geboortecohorten 1925–1945 te zien op de leeftijd van 25–44, maar ook op die van 45–64. Het verschil kan ons leren in welke richting vertekeningen ontstaan. Het valt ook dan weliswaar niet uit te maken of eventuele verschillen zijn ontstaan door volwasseneducatie, differentiële sterfte/emigratie dan wel door gebrekkige menselijke memorie, maar belangrijk is dat op zichzelf niet. Het gaat erom in welke richting de totale vertekening gaat, zodat zij op de historische trend in mindering kan worden gebracht.

2.3.1 **Onderwijsexpansie naar niveau**

De ontwikkeling van het onderwijsniveau in Nederland kan aan de hand van een reeks van empirische gegevens worden bestudeerd – elk bestand waarin naast opleiding ook sekse en geboortjaar is opgenomen, leent zich voor zo’n analyse. We beperken ons hier tot de drie databestanden die ook in de rest van het hoofdstuk en in andere hoofdstukken zullen worden gebruikt omdat zij nog andere waardevolle variabelen bevatten, zoals onderwijsrichting, opleiding en beroep van de ouders en/of arbeidsinkomen. Deze drie bestanden zijn: het Nederlandse Mobiliteits- en Stratificatiebestand (NEDMOB), de Aanvullende Voorzieningengebruikonderzoek 1991 (AVO) en de Enquête Beroepsbevolking 1991 (EBB). Details omtrent deze bestanden worden elders beschreven.

Onderwijsexpansie naar schooltype

De feitelijke verdeling van de opleidingsniveaus naar geboortecohorten (5 jaar breed) voor de drie databestanden wordt weergegeven in tabel 2.1a-c.

³ Overigens kan men ook het omgekeerde verdedigen. Vroeger waren de schoolloopbanen korter en eenvoudiger dan nu en dit zou kunnen leiden tot een betrouwbaardere weergave.

De indelingen van de opleidingsniveaus verschilt enigszins tussen de bestanden; daarom zijn de tabellen niet geheel met elkaar vergelijkbaar. Niettemin zijn de trends in de drie tabellen dezelfde. Figuur 2.2a-c (cohorten 1920–1965) berust op een model voor de gegevens in tabel 2.1. In het rechtergedeelte kan men via trendextrapolatie in gedachten de lijnen door-trekken tot het cohort dat in 1990 geboren is en in 2015 25 jaar oud zal zijn. De gebruikte specificatie van het model laat toe dat de trends in de percentages lineair dan wel kwadratisch verlopen. Hoe men ook tegen deze gegevens aankijkt, via een model of niet, het is duidelijk dat er een toestroom naar hogere onderwijstypen heeft plaatsgevonden. Hierbij is met name het havo-/mbo-niveau snel geëxpandeerd, en verliest de groep met alleen een lager onderwijsdiploma snel aan betekenis. Het mavo- en havo/vwo-diploma is slechts zelden het eindniveau. Men moet zich realiseren dat dit niet inhoudt dat dit onderwijs niet is geëxpandeerd: personen met een mavo-, havo- of vwo-diploma stromen doorgaans door naar beroeps- en hoger onderwijs. De implicaties van trendberekeningen voor de cohorten 1970–1990, die nog hun eindniveau moeten halen, lijken overigens enigszins te verschillen tussen de drie databestanden. De trends in AVO en NEDMOB impliceren dat het in de jongste cohorten vrijwel gedaan is met de twee laagste onderwijsniveaus (lo en lbo), terwijl dit volgens de EBB minder duidelijk is. AVO en NEDMOB doen ook een snellere expansie van hbo en wo verwachten dan de EBB. Hbo en wo ontlopen elkaar overigens niet veel in expansie-tempo.

Tabel 2.1 Onderwijsniveau naar geboortecohort – percentages

A. EBB91											
Mannen	1920	1925	1930	1935	1940	1945	1950	1955	1960	1965	1970
lo	34.5	31.3	25.2	23.2	18.8	14.2	13.0	10.6	8.9	8.4	6.5
lbo	15.5	16.5	16.2	19.0	18.7	17.6	17.2	16.9	18.8	19.5	24.7
mavo	7.4	5.8	5.6	5.2	5.8	5.0	4.9	3.7	5.2	5.1	6.7
havo-mbo	27.4	30.2	34.8	33.9	35.1	37.6	37.2	38.3	39.3	43.5	44.1
vwo	2.4	2.4	1.4	1.4	1.4	1.9	2.6	3.7	4.7	5.5	7.5
hbo	7.7	9.0	11.5	12.8	13.9	15.7	15.9	17.4	15.3	11.9	9.2
wo	4.6	4.9	5.3	4.5	6.3	8.1	9.1	9.3	7.8	5.9	1.1
Vrouwen	1920	1925	1930	1935	1940	1945	1950	1955	1960	1965	1970
lo	55.4	48.0	42.4	34.8	24.2	19.9	16.9	14.9	10.1	8.6	6.4
lbo	15.3	15.9	18.4	22.5	26.5	24.7	22.5	18.6	15.8	14.5	16.0
mavo	9.8	11.6	13.3	11.6	11.4	11.6	10.2	9.8	8.9	8.5	8.2
havo-mbo	12.2	16.3	17.7	20.9	23.6	28.0	30.8	32.6	38.6	43.3	41.0
vwo	1.7	2.2	1.6	1.4	1.8	1.8	2.5	4.1	5.7	6.0	7.6
hbo	5.0	5.4	5.7	7.6	10.8	11.1	13.4	15.5	16.4	14.5	9.5
wo	.6	.8	.8	1.2	1.7	2.8	3.9	4.5	4.4	4.6	1.2
B. AVO91											
Mannen	1920	1925	1930	1935	1940	1945	1950	1955	1960	1965	1970
lo-	4.1	1.4	2.1	2.2	1.8	2.6	1.6	1.2	1.2	1.1	.7
lo	32.4	29.5	28.4	22.4	22.0	17.0	15.4	9.3	8.5	5.6	4.9
lbo	18.9	28.7	26.0	32.3	30.2	24.2	27.2	26.9	23.6	23.3	18.9
mavo	12.2	9.7	9.6	8.9	8.5	8.7	8.0	6.6	7.7	8.0	12.1
mbo	4.1	4.6	11.3	12.6	14.0	15.4	18.3	17.9	16.9	21.5	24.1
havo-vwo	8.1	6.0	6.2	3.0	4.0	5.5	6.1	10.6	13.9	15.8	15.7
hbo	17.6	11.6	15.4	10.8	12.8	18.4	15.0	17.9	16.7	11.8	13.7
wo	2.7	8.3	3.1	7.4	6.7	8.3	8.4	9.6	11.5	12.9	10.1

Vrouwen	1920	1925	1930	1935	1940	1945	1950	1955	1960	1965	1970
lo-	1.0	1.2	1.7	2.9	1.6	1.6	2.4	1.2	1.2	.7	1.0
lo	42.4	49.0	49.2	37.4	24.3	24.8	18.9	13.9	8.6	6.1	4.8
lbo	21.4	15.9	15.6	24.6	27.5	22.6	25.1	23.2	19.2	17.9	17.3
mavo	12.6	14.3	15.3	14.6	16.7	16.4	16.1	15.2	14.2	10.8	11.4
mbo	.0	6.8	7.8	5.7	14.1	10.5	13.1	17.1	20.1	23.4	25.3
havo-vwo	8.7	6.0	5.4	5.7	3.9	9.9	8.6	12.1	18.1	20.5	16.6
hbo	2.9	6.0	4.7	7.5	9.5	11.7	11.8	12.8	12.8	13.7	15.9
wo	.0	.8	.3	1.4	2.3	2.5	3.9	4.5	5.9	7.0	7.6

C. NEDMOB

Mannen	1920	1925	1930	1935	1940	1945	1950	1955	1960	1965
lo	23.2	22.2	22.2	18.9	12.9	9.0	8.2	6.3	6.9	5.1
lbo-mavo	48.9	40.4	36.6	39.5	40.0	40.0	35.9	34.2	25.8	27.9
havo-vwo	15.0	21.7	22.6	21.9	24.0	27.6	28.4	32.7	38.4	41.6
hbo	5.7	7.6	9.5	9.7	10.9	11.9	13.0	13.0	12.7	10.1
wo	7.5	8.1	9.2	10.0	12.2	11.6	14.6	13.9	16.2	15.3

Vrouwen	1920	1925	1930	1935	1940	1945	1950	1955	1960	1965
lo	48.8	41.8	35.0	29.2	16.8	14.3	13.0	10.5	6.4	6.7
lbo-mavo	34.9	38.8	42.6	41.5	49.3	49.2	41.8	37.1	31.7	25.6
havo-vwo	10.0	13.1	12.9	18.4	21.7	20.6	27.4	29.9	38.7	48.1
hbo	3.0	3.5	4.6	6.6	5.6	8.0	9.1	13.0	11.1	9.4
wo	3.3	2.9	4.8	4.3	6.5	7.8	8.8	9.5	12.1	10.3

Eigen berekening: N: EBB91: 37742+38007; AVO91: 4305+4354; NEDMOB: 15136+13061.

Figuur 2.2a Ontwikkeling cumulatieve onderwijsverdeling, geboortecohorten 1920-1990

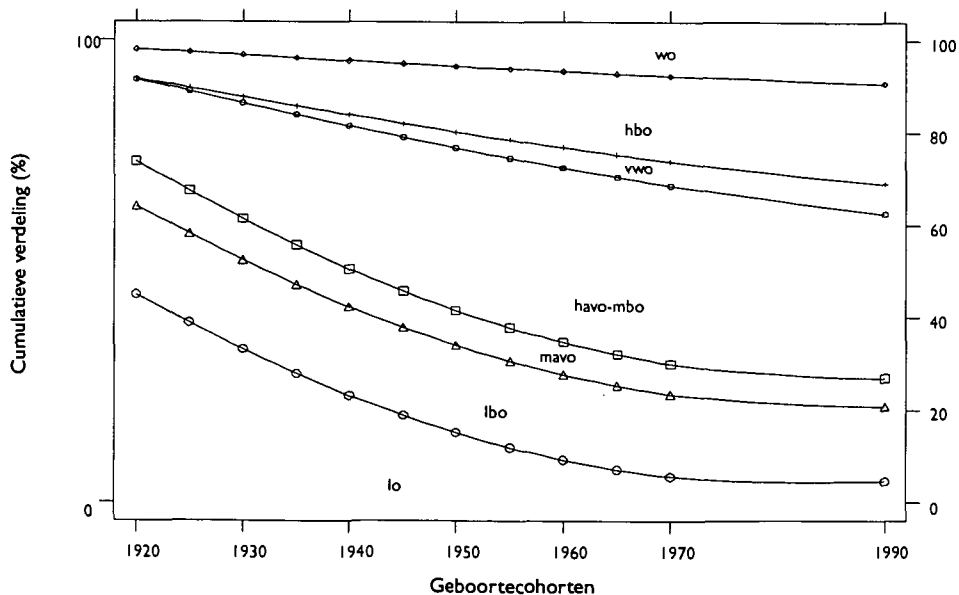

Figuur 2.2b Ontwikkeling cumulatieve onderwijsverdeling, geboortecohorten 1920-1990

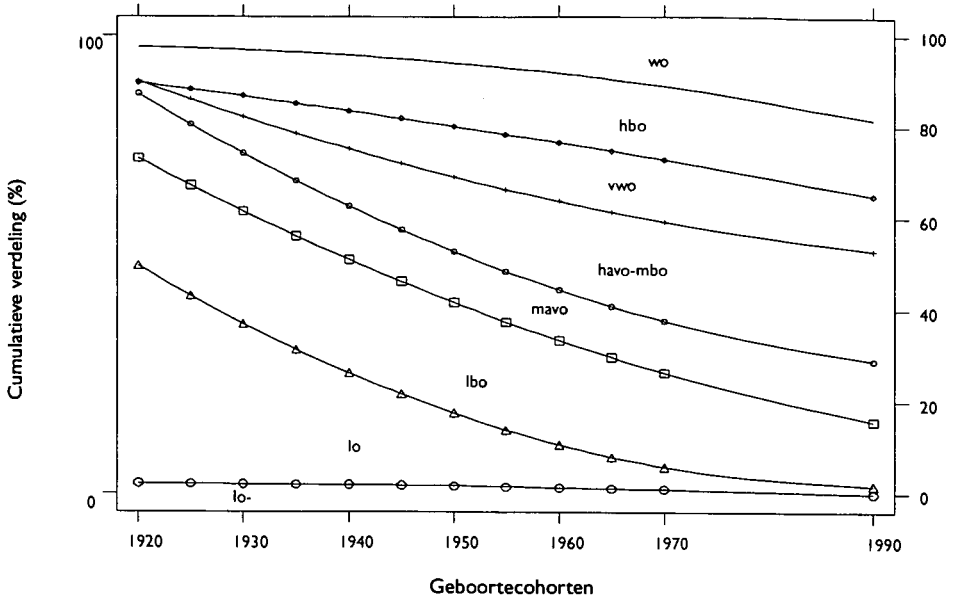

Bron: AVO91

Figuur 2.2c Ontwikkeling cumulatieve onderwijsverdeling, geboortecohorten 1920-1990

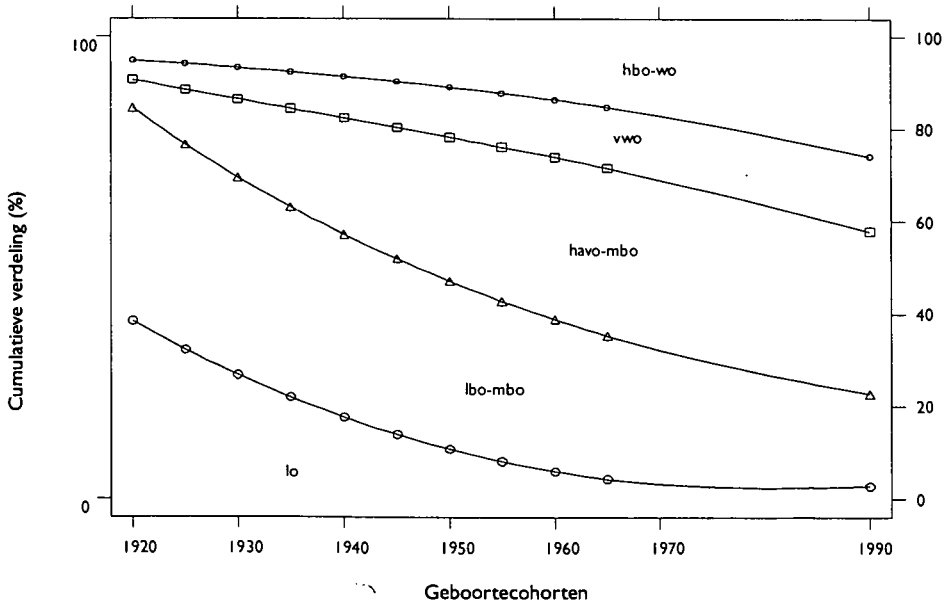

Bron: NEDMOB

Trends in de opleidingsverdeling van de Nederlandse bevolking

Het bovenstaande heeft betrekking op de opleidingsverdeling van geboortecohorten. Indien men de ontwikkeling van de opleidingsverdeling en haar achtergronden bestudeert, vormen cohorten inderdaad de relevante eenheid van analyse: groei komt grotendeels tot stand doordat een nieuwe generatie

door het onderwijsstelsel loopt en andere keuzes maakt dan de generaties daarvoor. Voor andere gevallen dient men evenwel te beschikken over de opleidingsverdeling van de bevolking, die is samengesteld uit een mix van geboortecohorten. De opleidingsverdeling van de bevolking is met name belangrijk wanneer men wil voorspellen hoe de gevolgen van de ontwikkeling van de opleidingsverdeling zullen verlopen (zie hfdst. 7 en 9). Ook de werking van het onderwijs op de arbeidsmarkt verloopt niet steeds cohortgewijs: men concurreert niet alleen met cohortgenoten, maar ook met ouderen en jongeren.

Tabel 2.2 Verwachte verdeling van onderscheiden opleidingsniveaus (percentages) voor Nederlandse bevolking

	1975	1985	1995	2005	2015
lo	19	16	12	10	7
lbo	17	18	17	16	15
mavo	5	5	5	6	6
havo-mbo	35	36	37	38	38
vwo	2	3	4	5	5
hbo	14	14	15	16	17
wo	7	8	9	10	11

Gegevens uit tabel 2.1, met verdiscontering van relatieve cohortgrootte en -sterfte. De verwachting is berekend voor mannen. Verwacht mag worden dat de opleidingsverdeling van vrouwen met van die mannen zal convergeren.

Tabel 2.2 geeft de voorspelde verdeling van de Nederlandse Bevolking (25–64 jaar) in de steekjaren 1975 – 1985 – 1995 – 2005 – 2015. Hierbij is uitgegaan van de opleidingsverdeling zoals gedefinieerd in de EBB. Voor wat betreft de ontwikkelingen in cohorten die hun eindniveau nog moeten halen, is het midden gehouden van de uitkomsten in figuur 2.2. Voorts verdisconteren de berekeningen de relatieve grootte van geboortecohorten en de overlevingskansen tussen het 25ste en 64ste jaar. De uitkomsten laten veel geleidelijker trends zien dan de ontwikkelingen onderscheiden naar cohort. Dit is nu eenmaal de aard van een cohortvervangingsproces. Volgens de verwachtingen zullen we in 2015 nog altijd een groep van 7 procent hebben die geen enkel diploma heeft behaald, en dit is nog slechts een derde van 30 jaar eerder. Het aandeel van de lbo-ers in de bevolking is tamelijk stabiel: de sterke afname van deze categorie in de bevolking, die onder recente cohorten volop zichtbaar is, zal voornamelijk na 2015 plaatsvinden. Op het middenniveau zijn de veranderingen betrekkelijk klein. Onder de hoger opgeleiden zal met name het aandeel van de universitair opgeleiden toenemen. Toch verloopt ook daar de ontwikkeling geleidelijk: in 30 jaar tijd is er nauwelijks sprake van een verdubbeling.

Een metriek van opleidingsniveaus

Willen we een compactere analyse maken van de ontwikkelingen in de onderwijsverdeling, dan dienen we een eenduidige meeteenheid (metriek) voor niveau van onderwijs te kiezen. De meest voor de hand liggende keuze is het aantal jaren dat minimaal nodig is om bij het betreffende eindniveau te belanden. Een ander mogelijk criterium is de feitelijke verblijfsduur in het onderwijs van de gemiddelde of modale abiturient in dit type. Ten slotte kan men onderwijstypen schalen naar het rendement op de arbeidsmarkt, bijvoorbeeld in termen van inkomen en/of beroepsstatus. Hoewel deze drie criteria sterk gecorreleerd zijn, komen ze lang niet altijd precies overeen.

Tabel 2.3 geeft, op basis van gegevens van de Familie-Enquête Nederlandse Bevolking, aan hoe opleidingsniveaus ten opzichte van de vier criteria zijn

geschaald. De Familie-Enquête is bijzonder geschikt voor deze berekeningen omdat het onderwijsniveau er heel gedetailleerd is gevraagd, namelijk in tien niveaus, en er bovendien naar volledige onderwijsloopbanen is gevraagd. Eerst geven we per eindniveaus de feitelijke verblijfsduur in het onderwijs, en vervolgens het rendement naar beroepsstatus en arbeidsinkomen.

Tabel 2.3 Kwantificering van opleidingsniveau naar (a) minimale verblijfsduur, (b) feitelijke verblijfsduur, (c) gemiddeld prestige verworven beroep, (d) persoonlijk inkomen

	minimale verblijfsduur (a)	feitelijke verblijfsduur (b)	prestige beroep (c)	persoonlijk inkomen (d)	gekozen metriek (e)
lo	6	6.4	31	1973	6
lbo/lhno	9	8.7	35	2258	9
mavo	10	9.4	47	2236	10
mbo	13	12.1	45	2426	11
havo	11	11.5	54	2577	11
vwo	12	12.3	59	2871	12
hbo	15	14.7	57	2951	15
wo	17	15.8	63	3395	17
wo+	21	19.5	74	4203	21

Bron: Familie-Enquête Nederlandse Bevolking 1992/93. De gevens in kolom (c) en (d) berusten op een regressie-model met dummyvariabelen, waarin leeftijd (cohort) en geslacht en aantal uren constant zijn gehouden.

Voor de verdere analyse is ervoor gekozen het midden te houden tussen de verschillende mogelijkheden. De gekozen metriek staat ook in tabel 2.3 weergegeven (laatste kolom). De minimale verblijfsduur is daarbij het uitgangspunt geweest, maar er zijn aanpassingen gemaakt om aan het rendement van elk diploma in termen van beroepsstatus en inkomen tegemoet te komen. Hoe we het ook doen, het blijft altijd schipperen tussen de verschillende mogelijkheden. De problemen concentreren zich op de onderlinge vergelijking van havo-vwo en het mbo. Formeel duurt het mbo ten minste twee à drie jaar langer dan havo, maar qua feitelijke verblijfsduur maakt het veel minder uit. Dit komt door het bestaan van het kmbo (kort mbo) en leerlingstelsels die tot deze categorie worden gerekend. Wat betreft beroepsniveau en verworven inkomen is men met eindniveau havo-vwo duidelijk beter af. We moeten ons hierbij overigens realiseren dat havo-vwo niet zo gek veel voorkomt *als eindniveau*. Op basis hiervan is besloten het mbo op 11 te zetten en havo-vwo op 12.

Gemiddelde van de onderwijsverdeling

Gewapend met deze metriek voor het hoogst afgesloten onderwijsniveau, zijn we in staat de gegevens uit tabel 2.1a-c nader te kwantificeren en de onderwijsexpansie preciezer te modelleren. De eerste te modelleren grootte is het gemiddelde. Tabel 2.4a-c geeft de groei van het gemiddelde, afzonderlijk voor mannen en vrouwen en uitgesplitst naar 5-jarige geboortecohorten. Dezelfde gegevens zijn voor de drie databestanden grafisch weergegeven in figuur 2.3a-c. Zowel voor mannen en vrouwen is het gemiddelde opleidingsniveau snel omhoog gegaan, en, sinds de cohorten geboren in het midden van de eeuw, voor vrouwen sneller dan voor mannen; zo snel dat de vrouwen in de meest recente cohorten vrijwel geen achterstand in niveau meer hebben met mannen. De drie databestanden stemmen in dit opzicht overeen.

Tabel 2.4 Opleidingsniveau naar cohort: gemiddelde en standaarddeviatie van het aantal jaren opleiding

	Gemiddelde			Standaarddeviatie		
	EBB91	AVO91	NEDMOB	EBB91	AVO91	NEDMOB
Mannen						
1920	10.0	9.6	9.4	3.5	3.5	3.3
1925	10.3	9.8	9.9	3.5	3.6	3.4
1930	10.8	9.8	10.1	3.5	3.3	3.5
1935	10.9	9.9	10.3	3.4	3.3	3.5
1940	11.3	10.1	10.8	3.4	3.3	3.4
1945	11.8	10.7	11.0	3.3	3.5	3.3
1950	11.9	10.7	11.4	3.2	3.3	3.4
1955	12.1	11.3	11.5	3.1	3.2	3.3
1960	12.0	11.5	11.8	3.0	3.2	3.2
1965	11.8	11.5	11.8	2.8	3.0	3.0
1970	11.4	11.2	–	2.5	2.6	–
Vrouwen						
1920	8.3	7.9	8.2	3.0	2.4	2.8
1925	8.8	8.4	8.5	3.1	2.8	2.8
1930	9.1	8.2	8.9	3.1	2.6	3.0
1935	9.5	8.8	9.3	3.1	2.9	3.0
1940	10.2	9.5	9.9	3.1	2.9	2.9
1945	10.6	9.8	10.3	3.1	3.0	3.0
1950	11.0	10.0	10.6	3.1	3.0	3.1
1955	11.3	10.5	11.1	3.2	2.9	3.1
1960	11.8	11.0	11.5	2.9	2.8	2.9
1965	11.9	11.4	11.4	2.8	2.7	2.8
1970	11.7	11.2	–	2.4	2.5	–

Eigen berekening: N: EBB91: 37742+38007; AVO91: 4305+4354; NEDMOB: 15136+13061.

Figuur 2.3a Gemiddeld opleidingsniveau (jaren) per geboortecohort

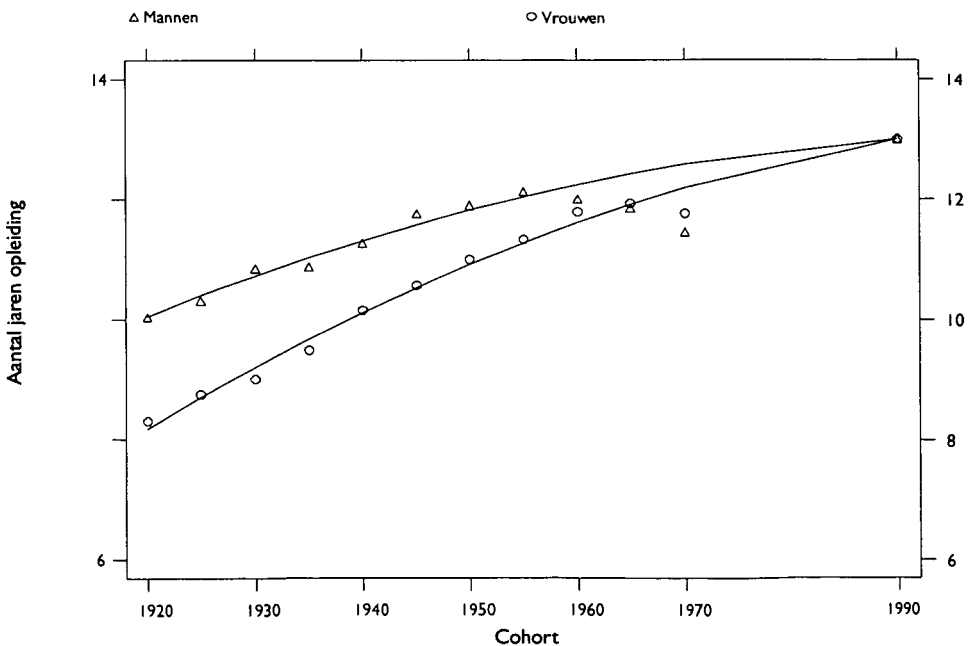

Bron: EBB91

Figuur 2.3b Gemiddeld opleidingsniveau (jaren) per geboortecohort

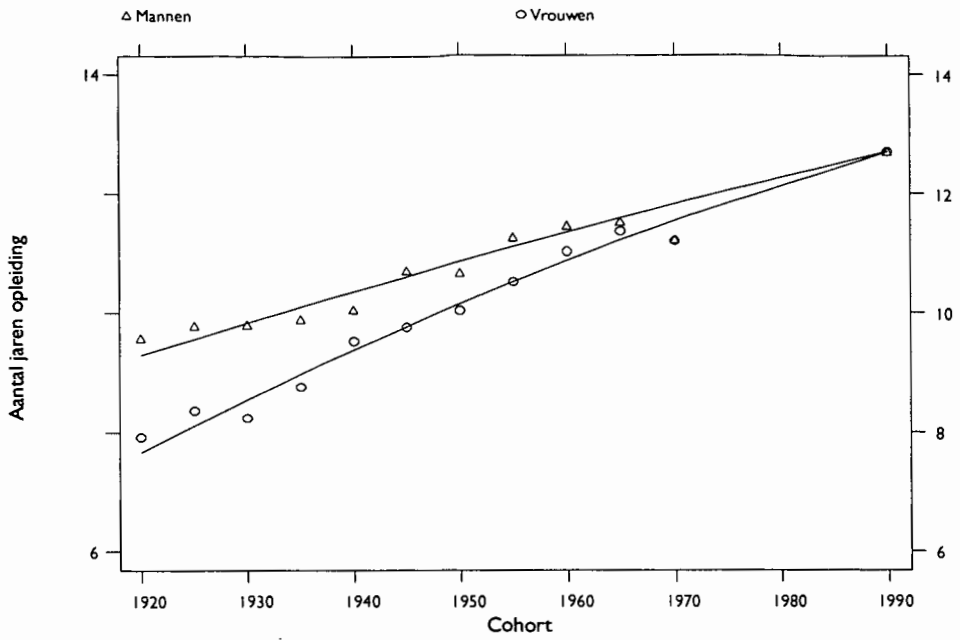

Bron: AVO91.

Figuur 2.3c Gemiddeld opleidingsniveau (jaren) per geboortecohort

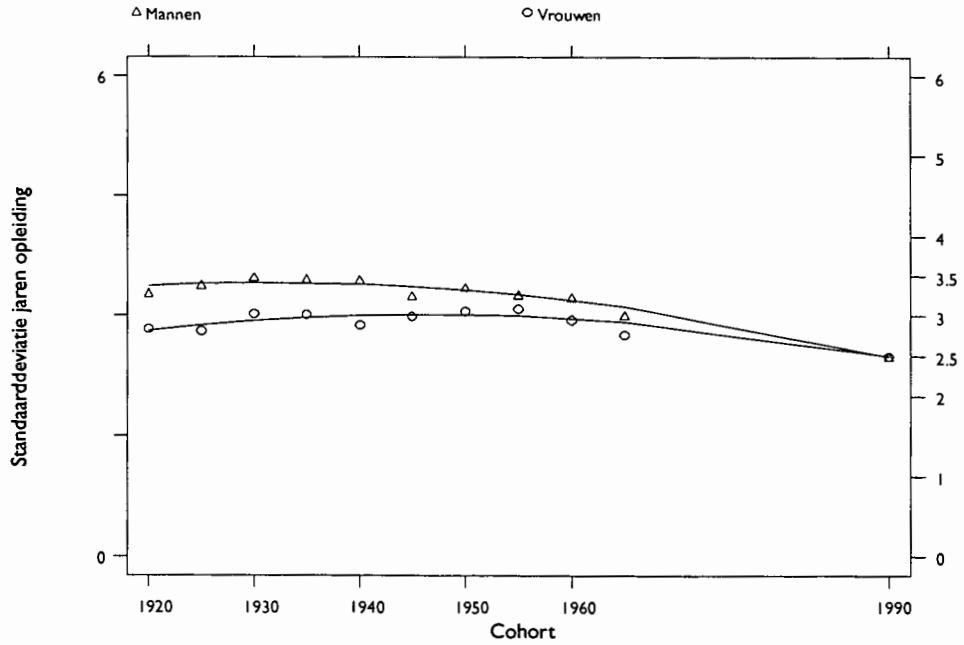

Bron: NEDMOB.

Figuur 2.4a Dispersie in de onderwijsverdeling (standaarddeviaties) per geboortecohort

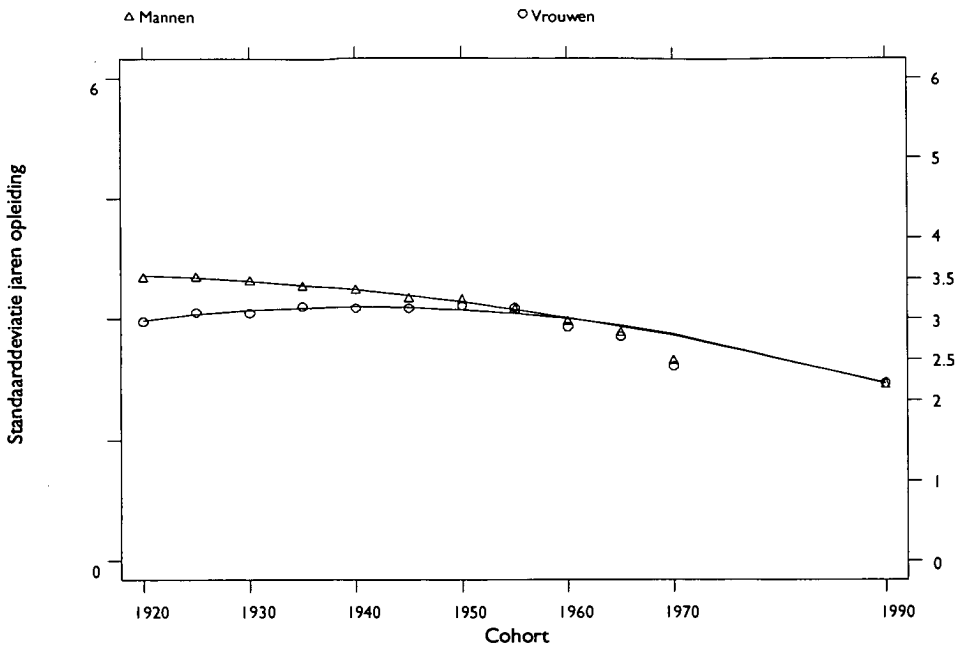

Bron: EBB91.

Figuur 2.4b Dispersie in de onderwijsverdeling (standaarddeviaties) per geboortecohort

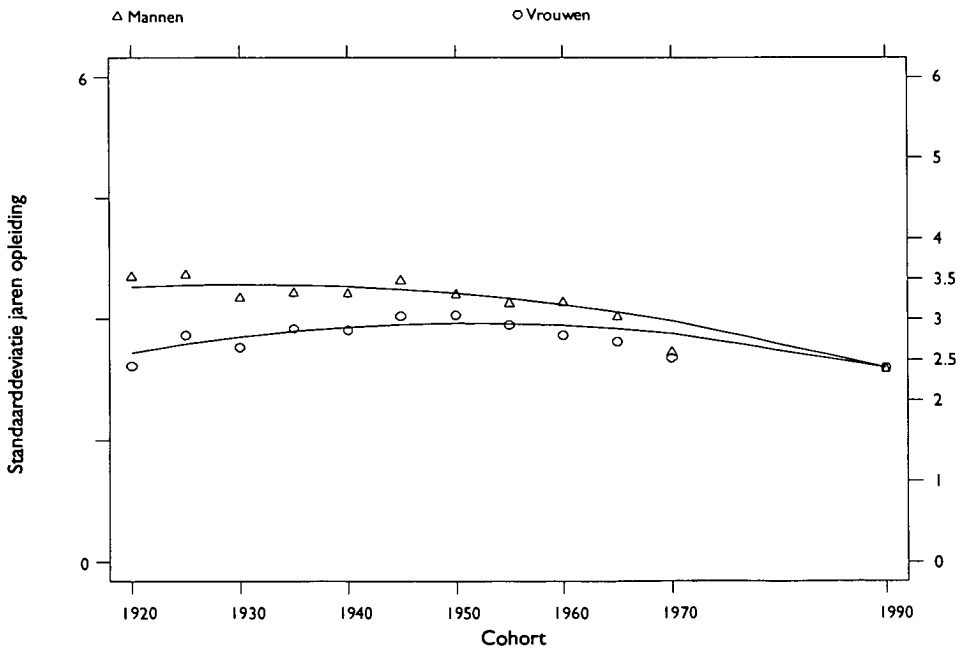

Bron: AVO91.

Figuur 2.4c Dispersie in de onderwijsverdeling (standaarddeviaties) per geboortecohort

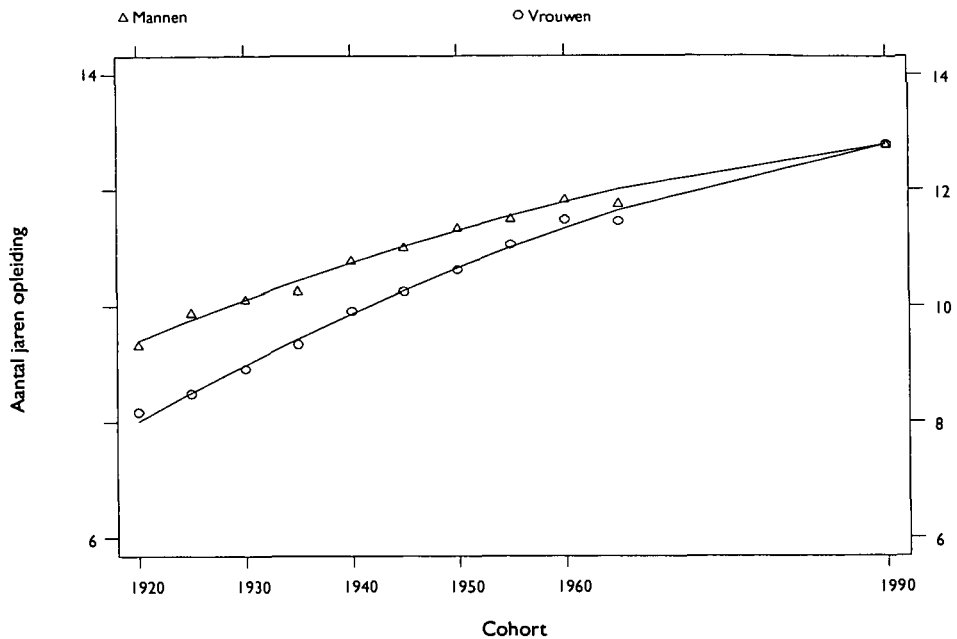

Bron: NEDMOB.

Tabel 2.5 Curvilineaire trends in gemiddeld opleidingsniveau

	mannen	vrouwen
A. EBB91		
intercept	10.99**	10.03**
cohort	.0408**	.0758**
cohort**2	-.0017**	-.0009**
B. AVO91		
intercept	10.62**	9.76**
cohort	.0470**	.0775**
cohort**2	-.0003ns	.0002ns
C. NEDMOB		
intercept	11.11**	10.32**
cohort	.0808**	.1083**
cohort**2	-.0004ns	-.0002ns
leeftijd	.0324**	.0327**

Eigen berekening; N: EBB91: 37742+38007; AVO91: 4305+4354; NEDMOB: 14509+12273.

** : statistisch significant ($T > 3$). Cohort is gecentreerd rondom 1945 en leeftijd rondom 40, zodat het intercept betrekking heeft op respondenten van 40 jaar in het geboortecohort 1945, ongeveer het midden van de data.

Het onderwijsniveau loopt vrijwel eenparig omhoog. Toch lijkt er sprake van een licht naar beneden afbuigende trend. We kunnen deze impressie formeel toetsen door een polynomische regressie toe te passen (tabel 2.5); het blijkt dat de kwadratische term in het EBB (marginaal) statistisch significant is en negatief van teken, terwijl dit in het AVO niet het geval is. Dit lijkt er op te duiden dat het tempo van onderwijsexpansie er wat uit is en er nu een periode van geringere groei is aangebroken. De geïmpliceerde

trendlijnen zijn ook getekend in figuren 2.3a-c. De afbuiging onder de recente cohorten lijkt tamelijk spectaculair, maar dat berust wel in het bijzonder op de jongste cohorten.

Er kunnen redenen zijn waarom de gegevens een vertragende trend suggereren, terwijl deze in feite niet is opgetreden. Deze redenen hebben te maken met het feit dat we cohortvergelijking gebruiken om historische ontwikkelingen in kaart te brengen. Het kan zo zijn dat degenen die het laatst zijn geboren (de meest recente cohorten) in de loop van hun leven (dat wil zeggen na hun 25ste jaar) nog additionele onderwijskwalificaties kunnen verwerven en alsnog het laatste gedeelte van de curve omhoog kunnen brengen. Omdat deze kwestie van groot belang is om te kunnen projecteren naar 2015, bekijken we haar nader.

Een manier om levensfase-effecten constant te houden wordt geboden door de gestapelde cohorten van het Nederlandse Mobiliteitsbestand (NEDMOB). Hierin observeren we dezelfde geboortecohorten op verschillende leeftijd en kunnen we zien hoeveel er nog bijkomt na het 24ste. Dit model wordt berekend in tabel 2.5.c. De winst in onderwijsniveau met het ouder worden blijkt aanzienlijk te zijn: per 10 jaar leeftijdsgroep komt er nog 0.3 jaar onderwijs bij. Globaal gezegd komt dit neer op ruim 1 jaar onderwijsniveau gedurende de gehele levensloop tussen 25 en 64. Zoals eerder aangegeven, kunnen we de aard van deze groei niet eenduidig traceren. Het is ongetwijfeld zo dat men werkelijk extra kwalificaties verwerft (en men kan immers geen kwalificaties verliezen), maar hiernaast staan nog twee andere mogelijkheden open: de laagst opgeleiden uit een ouder cohort overlijden eerder (of emigreren vaker), dan wel men overdrijft op oudere leeftijd het verworven opleidingsniveau steeds meer (wellicht psychologisch verklaarbaar als aanpassing op de werkelijke onderwijsexpansie).

Hoe dit ook zij, het belangrijkste resultaat van tabel 2.5c is dat deze levensfase-effecten een groot deel van de vertraging in de onderwijsgroei voor hun rekening nemen, zonder dat hierin een significante portie overblijft. Hiermee lijkt er uiteindelijk geen grond te bestaan voor de conclusie dat de onderwijsexpansie (in termen van jaren gevolgde opleiding) inderdaad aan het vertragen is. De schijn hiervan dient grotendeels of geheel toegeschreven te moeten worden aan het feit dat de jongste cohorten toch nog hoger opgeleid zullen geraken wanneer zij ouder worden.

Wat valt er nu te verwachten over het gemiddelde onderwijsniveau van de bevolking anno 2015 op basis van deze bevindingen? Voor de meest precieze schatting kunnen we ons het best baseren op de gegevens van het Nederlands Mobiliteitsbestand, gecorrigeerd voor leeftijdseffecten en betrekking hebbend op mannen. Het gemiddelde van de onderwijsverdeling verloopt volgens dit model als in tabel 2.6.

Tabel 2.6 Gemiddelde onderwijsverdeling

Cohort	aantal jaren opleiding
1950	11.0
1960	11.9
1970	12.7
1980	13.4
1990	14.0

Steeg het opleidingsniveau tussen de cohorten geboren in 1950 en 1960 nog met 0.8 jaar, tussen de cohorten 1980 en 1990 is deze stijging teruggelopen tot 0.6 jaar.

De berekening berust op de ontwikkeling van de verdeling voor mannen. Het lijkt redelijk te veronderstellen dat de verdeling voor vrouwen zich op dezelfde manier zal ontwikkelen, nu vrouwen mannen qua niveau hebben ingehaald.

2.3.2 Ontwikkeling van de onderwijsdispersie

Wanneer we de onderwijsverdeling karakteriseren naar een metriek in jaren, is het niet alleen van belang het gemiddelde opleidingsniveau te bestuderen, maar ook de spreiding (of dispersie) rondom het gemiddelde: zijn de lager opgeleiden en hoger opgeleiden dichter bij elkaar komen te liggen, of is het gehele onderwijsgebouw omhoog geschoven zonder dat de onderlinge afstanden zijn veranderd, of zelfs groter zijn geworden? Ook bij een omhoog lopend gemiddelde blijven al deze drie mogelijkheden open.

Een antwoord krijgen we weer door naar de trends in de drie eerder gebruikte databestanden te kijken. Tabel 2.4 gaf al de standaarddeviaties van de cohortgewijze onderwijsverdeling weer en figuur 2.4 geeft van deze cijfers nog eens een plaatje. De ontwikkelingen in de dispersie lijken kromlijning verlopen te zijn, in het bijzonder voor vrouwen: voor cohorten aan het begin van de eeuw was de onderwijsdispersie nog klein, daarna begon ze te groeien, maar na het cohort 1950 is ze weer gaan afnemen. De ontwikkeling is het gevolg van de begrenzing die de onderwijsverdeling nu eenmaal kent en die mede het gevolg is van het gevoerde beleid: zaten eerder zeer veel mensen op het minimum, tegenwoordig loopt de verdeling tegen het maximum aan.

Uit recente ontwikkelingen is een eenduidige trend omlaag te verwachten. Lag voor het cohort 1950 de gemiddelde dispersie nog op 3.3 jaar, de verwachting voor het cohort 1970 is dat deze tot onder de 3.0 zal teruglopen; de trend is versnellend omlaag. Ook als we de lijnen ongeveer rechtuit trekken, komen we voor het cohort 1990, dat in 2015 25 jaar oud zal zijn, uit op een dispersie van rond de 2.0. In dit opzicht is de segmentatie van de Nederlandse samenleving in de afgelopen periode aanzienlijk afgenomen. De redelijke verwachting is dat dit in de nabije toekomst nog sterker het geval zal zijn. Deze conclusies bevestigen eerdere waarnemingen van het Sociaal en Cultureel Planbureau die dalende Gini-coëfficiënten laten zien (SCP 1992, 1994).

Men zou erover kunnen twisten of de standaarddeviatie de meest geschikte maat is om de ongelijkheid in onderwijsniveau uit te drukken. Een voor de hand liggend alternatief is de relatieve variatiecoëfficiënt. Deze houdt er rekening mee dat de standaarddeviatie betrekking heeft op een verdeling waarvan het gemiddelde varieert. Het is duidelijk dat de daling van de relatieve variatiecoëfficiënt nog spectaculairder is dan van de standaarddeviatie.

2.3.3 Onderwijsexpansie: conclusies

De conclusies uit het voorgaande zijn duidelijk. In Nederland is het onderwijsniveau van de bevolking in de afgelopen decennia snel omhoog gegaan, zowel voor mannen als voor vrouwen. Vrouwen hebben daarbij een snellere ontwikkeling doorgemaakt dan mannen en zijn op dit moment op het punt aangekomen waarin ze wat betreft onderwijsduur niet meer voor mannen onderdoen. Deze conclusies lijken wellicht niet zo spectaculair, maar we zullen in het navolgende nog zien dat het tempo van de groei van het onderwijs een belangrijke determinant is van zowel de onderwijskansen als het onderwijsrendement.

Belangrijk is dat met de onderwijsexpansie ook de verschillen in onderwijsduur tussen hoger en lager opgeleiden zijn verkleind. De uitersten van de onderwijsverdeling zijn in recente cohorten steeds dichterbij elkaar komen te liggen. Men zou ook kunnen zeggen dat de onderwijsexpansie aan de onderkant van de verdeling spectaculairder is geweest dan aan de bovenkant. Dit stemt goed overeen met het karakter van het onderwijsbeleid, waarin men de minimum schoolplichtige leeftijd gedurig heeft verhoogd en de doorstroming vanaf onderen heeft bevorderd, terwijl er bovenop het onderwijsgebouw slechts mondjesmaat is gebouwd aan een extra verdieping.

Om de bevindingen wat meer perspectief te geven wordt in figuur 2.3d en figuur 2.4d een vergelijking gemaakt tussen het Nederlands Mobiliteitsbestand en een soortgelijke verzameling gegevens die betrekking heeft op de Verenigde Staten (INTMOB). Ook voor de VS is een groot aantal surveys uit meerdere jaren (1947–1992) bij elkaar gebracht. Zowel cohortverschillen als levensfase-effecten, bestaande uit op latere leeftijd doorlopen onderwijs, kunnen uit elkaar worden gehouden. Anders dan in Nederland is de metriek van onderwijsniveau in de Verenigde Staten geen onderwerp van bijzondere zorg: het gaat in de VS om het aantal jaren opleiding en dit wordt in de betrokken surveys dan ook steeds bevraagd. Hierbij gaat het niet om de feitelijke duur van de onderwijsloopbaan, maar om de minimaal vereiste duur om op een bepaald niveau aan te komen.

De vergelijking met de Verenigde Staten leert dat de onderwijsexpansie in Nederland verhoudingsgewijs geleidelijk is verlopen. De ontwikkelingen hier lopen ongeveer 30 jaar achter en het tempo van de expansie ligt lager dan in de Verenigde Staten. Het verwachte onderwijsniveau van het Nederlandse cohort 1970 (mannen) was in Amerika al bereikt door het cohort 1940. Het verwachte niveau voor het Nederlandse geboortecohort 1990 (mannen) was in Amerika reeds door het cohort 1955 bereikt. Wat betreft vrouwen zijn de verschillen nog spectaculairder: terwijl in Nederland de vrouwen de mannen pas recent hebben ingehaald in onderwijsduur, is dat in Amerika in feite gedurende het grootste deel van deze eeuw al het geval geweest.

Figuur 2.3d Gemiddeld opleidingsniveau (jaren) per geboortecohort in de Verenigde Staten

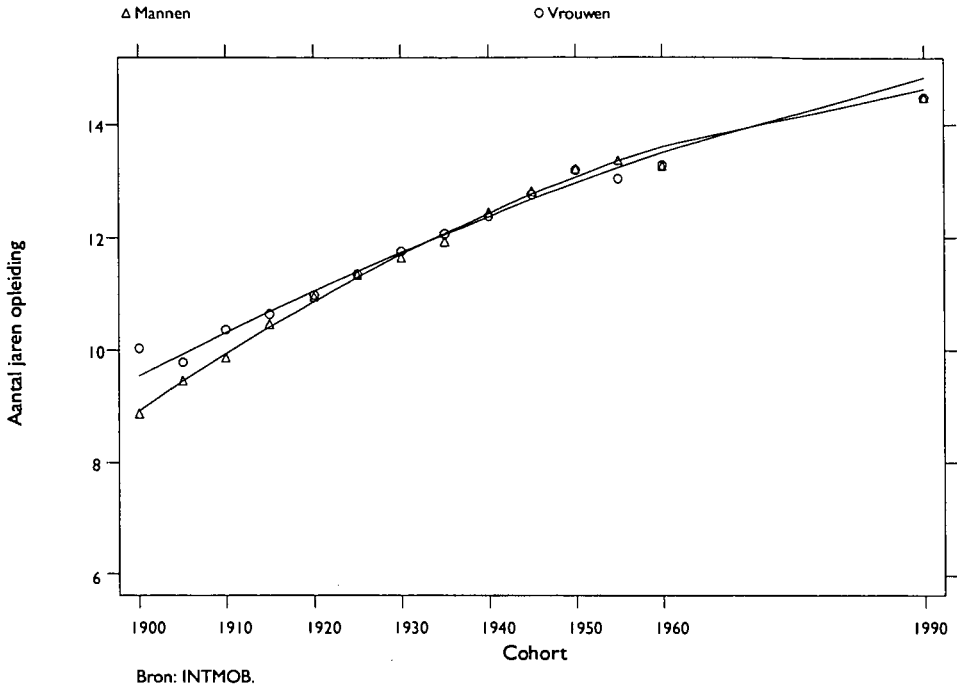

Figuur 2.4d Dispersie in de onderwijsverdeling (standaarddeviaties) per geboortecohort

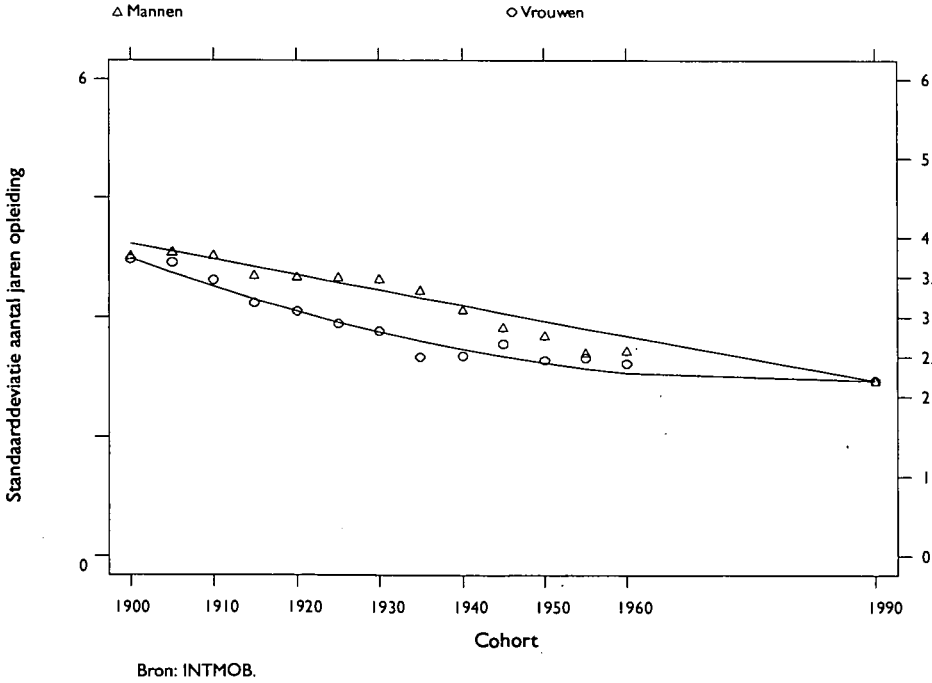

Ook de ontwikkelingen in de dispersie van de onderwijsverdeling in figuur 2.4d is in de Verenigde Staten spectaculairder verlopen dan hier, waarbij de trend voor mannen dezelfde vorm heeft als die voor de Nederlandse mannen. Ook in de VS is er een versnelde daling van het topniveau rond 3.5 naar een niveau van 2.5 in de meest recente cohorten. Theoretisch ligt het niet voor de hand deze lijn vanaf dit punt door te trekken. De daling van de onderwijsdispersie is voor Amerikaanse vrouwen veel sneller verlopen: dit komt doordat de onderwijsverdeling van Amerikaanse vrouwen historisch gezien welgevuld is rond het gemiddelde, terwijl bij de mannen de uitersten meer bezet zijn. Ten slotte zien we een convergentie tussen mannen en vrouwen. Het is redelijk te verwachten dat de onderwijsdispersie zich op het convergentiepunt (2.5 jaar) zal stabiliseren.

Het is verleidelijk in de Amerikaanse opleidingsverdeling het perspectief van de Nederlandse opleidingsverdeling te zien. De cijfers over de Verenigde Staten laten zien dat de eerder aangegeven verwachtingen voor gemiddelde en dispersie van de Nederlandse opleidingsverdeling (13.4 en 2.0) beslist tot de mogelijkheden behoren. Ook het Amerikaanse onderwijsgebouw voldoet aan het beeld van een lift waarvan de bodem sneller stijgt dan het plafond.

De meer spectaculaire ontwikkelingen van het Amerikaanse onderwijsgebouw dienen overigens wel te worden begrepen tegen een achtergrond van demografische ontwikkelingen. Onder de oudere cohorten in de Verenigde Staten zijn nog relatief veel representanten uit de massa-immigratie uit het begin van deze eeuw, die buiten Amerika hebben schoolgegaan. Hun kinderen behoren bij de jongere cohorten en zijn in Amerika naar school geweest. Dit verklaart mede dat de stijging in het onderwijspeil zo snel is verlopen. Dat laat echter onverlet dat het opleidingsniveau in de VS gedurende de gehele eeuw beduidend boven het Nederlandse heeft gelegen en model kan staan voor aannemelijke ontwikkelingen hier.

2.4 Onderwijskansen

De derde vraag die in dit hoofdstuk aan de orde komt, is die naar de ontwikkeling van de onderwijskansen, dat wil zeggen de verschillen in gerealiseerde doorstroom voor kinderen uit onderscheiden sociaal-economische milieus. Het uitgangspunt hierbij is het bekende gegeven dat er sterke verschillen bestaan tussen kinderen uit verschillende sociaal-economische groepen in de kansen een hoger dan wel een lager onderwijsniveau te bereiken. Deze ongelijkheid doet zich voor tussen sociaal-economische milieus, hoe men dit ook uitdrukt. Van oudsher wordt de status van het sociaal-economisch milieu vaak geïndiceerd aan de hand van het beroep van de vader van de betrokkene. Uit eerder onderzoek is evenwel vast komen te staan dat deze indicatorkeuze een onderschatting van het verschil in onderwijskansen tussen de milieus oplevert. Wanneer het milieu geïndiceerd wordt naar zowel opleiding als beroep van de vader, blijkt dat de onderwijskansen van de kinderen van hoger en lager opgeleiden aanzienlijk verder uiteen liggen dan de onderwijskansen van kinderen van hogere en lagere beroepsgroepen. Bovendien is aangetoond dat de gebruikelijke schaling van beroepsniveaus naar sociaal-economische status of prestige op zichzelf ook nog eens een onderschatting van de invloed van het milieu van herkomst oplevert. De verschillen liggen niet het scherpst tussen pakweg ongeschoolde handarbeiders aan het ene uiterste en grotere ondernemers en leidinggevendenden aan het andere uiterste. De beroepsgroep die het best erin slaagt de onderwijskansen van hun kinderen te bevorderen, blijkt die van onderwijsgevendenden en academici te zijn. Deze bevinding ligt in het verlengde van de bevinding dat niet het beroep van de ouders, maar hun opleiding de grootste verschillen teweeg brengt. Ongelijkheid in onderwijskansen is in eerste aanleg een culturele ongelijkheid, dat wil zeggen een ongelijk-

heid die tot stand komt door verschillen in vaardigheid in de omgang met symbolen en informatie.

2.4.1 Bevindingen uit cohortvolgend onderzoek

Er is in Nederland al veel onderzoek verricht naar ongelijkheid in onderwijskansen. De gebruikelijke opzet van dit onderzoek was die van het *cohortvolgend* of *panelonderzoek*. In zulk onderzoek volgt men een groep leerlingen die op een bepaald moment in het onderwijs aanwezig is gedurende hun verdere loopbaan via periodieke ondervraging. Via afzonderlijke bevraging worden ook de kenmerken van het milieu van herkomst en van de scholen in kaart gebracht. Het voordeel van zo'n opzet is dat men de loopbaankeuzes op de voet kan volgen en niet hoeft te vertrouwen op mededelingen (ver) achteraf. Hierdoor is het mogelijk de invloed van kenmerken te bestuderen die men niet via retrospectieve ondervragingen kan vaststellen, zoals met name het IQ. Panelstudies geven evenwel geen informatie over historische ontwikkelingen; daarvoor moet men meerdere panels vergelijken die op verschillende tijdstippen begonnen zijn. De oudste landelijk representatieve gegevens in Nederland van deze soort worden gevormd door het zogenoemde Van Jaar tot Jaar cohort, waarvan de ondervraagden in 1965 twaalf jaar oud waren en voor de belangrijke keuze voor voortgezet onderwijs stonden. De gegevens hierover kunnen vergeleken worden met soortgelijke gegevens uit drie recentere cohortonderzoeken die door het CBS worden onderhouden. Het laatste hiervan is het VOCL89-cohort, dat is begonnen onder leerlingen die in 1989 hun intrede deden in het voortgezet onderwijs.

In het Sociaal en Cultureel Rapport 1992 (SCP, 1992) worden gegevens uit deze vier onderzoeken bij elkaar gezet en ondergebracht in één tabel. Deze gegevens zijn hier gereproduceerd als tabel 2.7. Het betreft de keuze voor lbo versus die voor vmo (mavo en hoger), uitgesplitst naar zes sociaal-economische milieus, lopend van (1) ongeschoolde handarbeid tot (6) leidinggevenden en grotere zelfstandigen. Het SCP concludeert bij deze tabel dat er geen sprake is van historische ontwikkelingen in de richting van grotere gelijkheid tussen de milieus: 'Geconcludeerd kan worden dat de grote verschillen die kenmerkend waren voor de jaren zestig niet veel zijn verminderd. (...) Over het geheel genomen zijn de veranderingen niet groot en bestaan er nog altijd aanzienlijke verschillen tussen kinderen uit verschillende milieus van herkomst.'

Met deze conclusie zijn ten minste twee dingen mis. Een eerste probleem met de conclusies van het SCP is dat zij niet goed overeenkomen met het patroon van gegevens in de betreffende tabel in het Sociaal-Cultureel Rapport 1992. Wanneer de tabel van het SCP meer in detail wordt geanalyseerd in plaats van met het blote oog bekeken, blijkt een vrij regelmatige trend naar grotere gelijkheid. Dit is bij publicatie van het rapport reeds door besprekers opgemerkt (Ultee, 1993) en zal onderstaand nog eens worden gedemonstreerd. Als eerste stap zijn de gegevens uit tabel 2.7 uitgezet in figuur 2.5. Opgemerkt kan worden dat onder alle milieus de keuze voor het vmo is toegenomen en die voor het lbo is afgenomen. Dit komt overeen met de eerder geconstateerde onderwijsexpansie, die niet alleen tot uiting komt in het uiteindelijk behaalde niveau wanneer het onderwijs definitief wordt verlaten, maar ook op twaalfjarige leeftijd al leidt tot een frequentere keuze voor hogere onderwijsvormen en een minder frequente keuze voor lagere. De vraag is nu of deze trends zich sterker of minder sterk voordoen in de lagere sociale milieus. Om hierover een beslissing te kunnen nemen, moet de keuze voor lbo dan wel vmo met elkaar worden vergeleken. De geëigende manier om dat te doen, is via een kansverhouding ⁴.

⁴ Kansverhoudingen (odds) hebben het voordeel boven kansverschillen dat zij ongevoelig zijn voor de hoogte van de kansen zelf.

Tabel 2.7 Keuze van lbo en vhmo naar milieu van herkomst in vier cohortvolgende onderzoeken 1965-1989

Schoolkeuze lbo	1965	1977	1983	1989
- Geen beroep en onbekend	-	53	46	35
- Ongeschoolde arbeiders	66	60	-	-
- Geschoolde arbeiders	55	43	45	42
- Zelfstandigen	46	39	33	27
- Lagere employees	41	26	25	18
- Middelbare employees	23	20	24	18
- Hogere beroepen	7	11	8	10

Schoolkeuze vhmo	1965	1977	1983	1989
- Geen beroep en onbekend	-	14	21	19
- Ongeschoolde arbeiders	6	9	-	-
- Geschoolde arbeiders	10	17	18	12
- Zelfstandigen	17	21	28	26
- Lagere employees	18	29	33	25
- Middelbare employees	35	39	48	36
- Hogere beroepen	63	50	63	51

Bron: Sociaal en Cultureel Rapport 1992, tabel 7.11. In 1983 en 1989 zijn ongeschoolde en geschoolde arbeiders in één categorie opgenomen.

Figuur 2.5a Analyse van cohortvolgende gegevens uit het Sociaal en Cultureel Rapport. Properties lbo en vhmo naar beroep vader en jaar survey

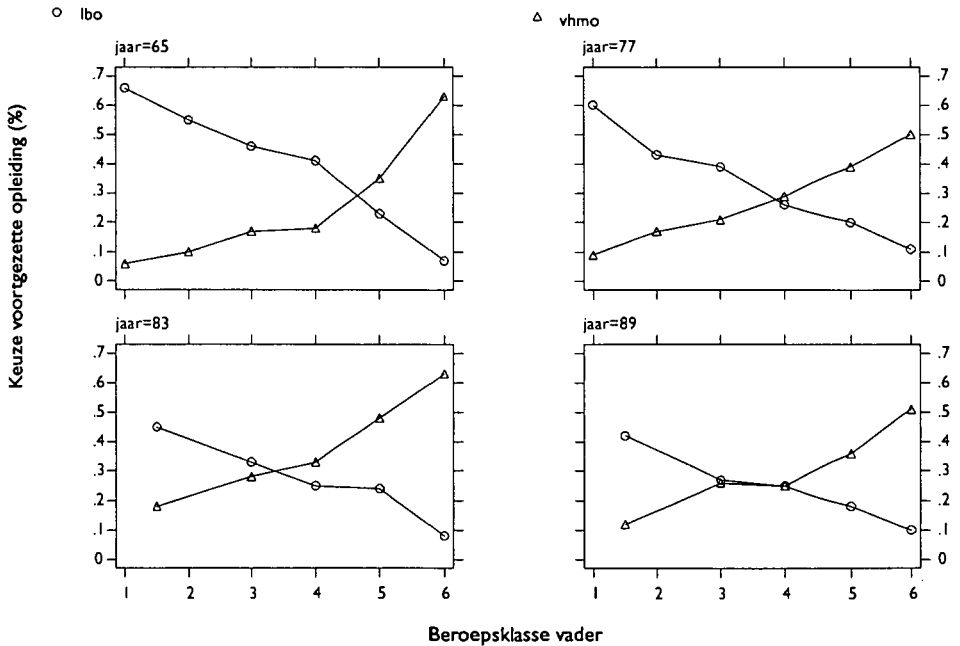

Bron: SCP 1992.

Figuur 2.5b Analyse van cohortvolgende gegevens uit het Sociaal en Cultureel Rapport 1992. Odds lbo/vhmo naar beroep vader en jaar survey

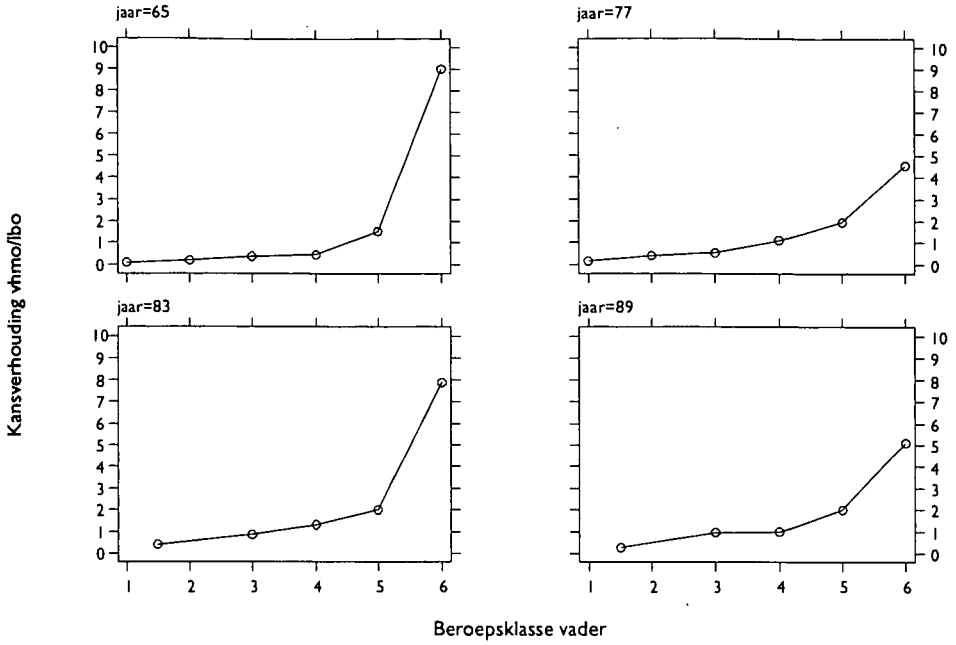

Bron: SCP 1992.

Figuur 2.5c Analyse van cohortvolgende gegevens uit het Sociaal en Cultureel Rapport 1992. Log-odds lbo/vhmo naar beroep vader en jaar survey

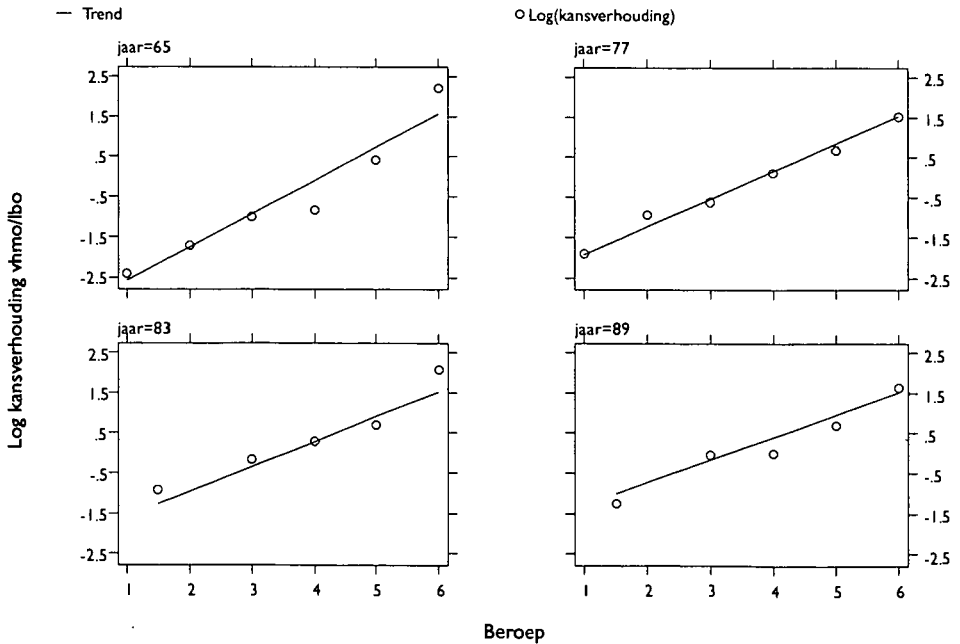

Bron: SCP 1992.

Figuur 2.5d Analyse van cohortvolgende gegevens uit het Sociaal en Cultureel Rapport 1992. Trend in gemodelleerde log-odds (lbo/vhmo) in vier surveys (1965-1989)

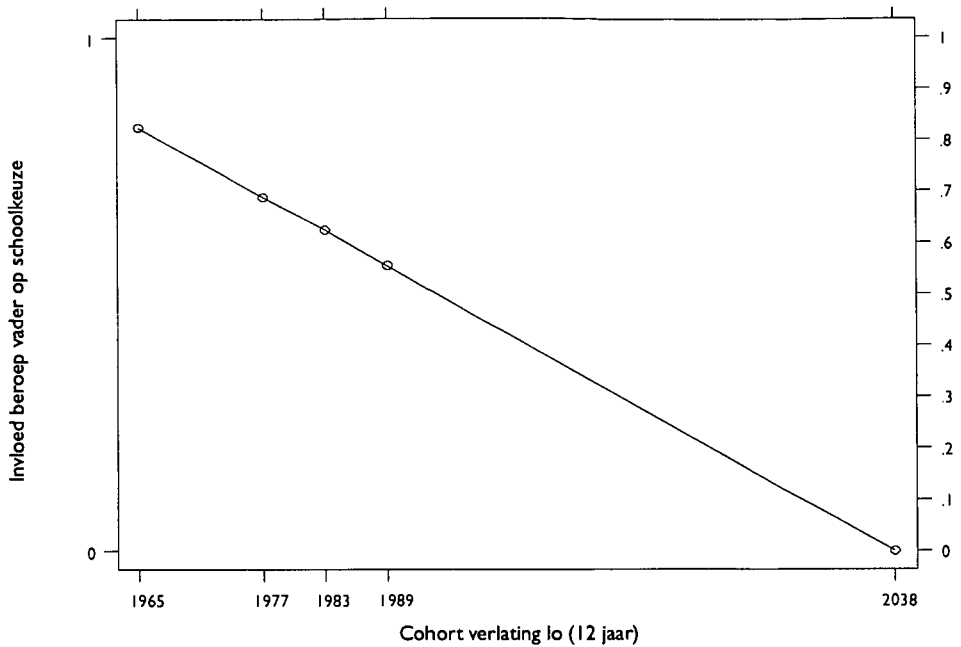

Bron: SCP 1992.

Figuur 2.5a laat de kansverhouding vhmo/lbo zien voor zes sociale milieus op vier verschillende tijdstippen. Wanneer we deze kansverhoudingen op een logaritmische schaal uitzetten, zien we dat de verschillen vrijwel lineair oplopen met de gekozen schaling van de zes sociale milieus. Ook zien we dat de verschillen tussen de sociale milieus duidelijk aan het afnemen zijn. In figuur 2.5b geven we een kwantitatieve uitdrukking aan deze trend door een lineaire modellering: we veronderstellen niet alleen dat de milieus op regelmatige wijze van elkaar verschillen, maar ook dat de trend in deze verschillen via een rechte lijn verloopt. Figuur 2.5c laat zien dat een dergelijke modellering een uitstekende benadering van de gegevens oplevert. Als we de trend doortrekken, komen we terecht op de voorspelling dat de ongelijkheid tussen de milieus in 2040 geheel verdwenen zal zijn en dat de lijn dan door de x-as gaat. Het gaat er nu even niet om of het redelijk is te veronderstellen dat de trend rechtlijnig zal blijven verlopen, maar wel gaat het om de bevinding dat, wanneer dit zo zou zijn, de door het SCP bestudeerde ongelijkheid op middellange termijn verdwenen zal zijn.

Behalve dat de conclusie van het SCP over de door haarzelf bijeengebrachte gegevens als onjuist moet worden beschouwd, is er nog een probleem dat helaas zeer representatief is voor veel onderwijskundig onderzoek. Men beperkt het onderzoek tot wat als de meest cruciale keuze in de onderwijsloopbaan wordt beschouwd, namelijk die op twaalfjarige leeftijd tussen de lbo- en vhmo-stroom. De uiteindelijk uitkomst van de schoolloopbaan wordt evenwel bepaald door veel meer beslissingen en men verkrijgt niet noodzakelijkerwijs een goed beeld door de analyse te beperken tot één beslissing. Het Sociaal en Cultureel Rapport 1992 levert van deze stelling zelf een goed voorbeeld, doordat men op een volgende pagina de ongelijkheid in milieus in vroegtijdige 'schooluitval' bestudeert. Het SCP concludeert bij deze volgende tabel (terecht) dat uit deze gegevens niet alleen blijkt dat de vroegtijdige schooluitval een steeds zeldzamer verschijnsel wordt (nog een vorm

van onderwijsexpansie), maar ook dat de verschillen tussen de milieus hierin afnemen. Alleen al om deze reden is de algemene conclusie van gelijkblijvende milieuspecifieke onderwijskansen onjuist: men moet immers bij deze conclusie niet alleen het contrast lbo/vhmo betrekken, maar ook het contrast tussen wel een diploma of geen.

De algemene conclusie moet luiden dat men ongelijkheid van onderwijskansen maar beter niet kan bestuderen aan de hand van feitelijke doorstroomgegevens op twaalfjarige leeftijd: deze geven een te partieel beeld van hoe het met de onderwijsloopbaan afloopt.

De gegevens, zoals het SCP deze presenteert, zijn in een bepaald opzicht misleidend. Het is heel goed mogelijk dat de verschillen tussen milieus op bepaalde *beslispunten* historisch gezien constant blijven of licht toenemen, maar dat er toch een trend naar geringere ongelijkheid tussen de milieus in gerealiseerd *eindniveau* optreedt. Deze paradox is het gevolg van de onderwijsexpansie en ontstaat doordat de milieuspecifieke selectie verschilt tussen beslispunten. De Amerikaanse socioloog Mare (1980, 1981) heeft voorgesteld de onderwijsloopbaan naar al zijn beslispunten uiteen te leggen. Voor zijn Amerikaanse gegevens komt hij tot de ontdekking dat de mate van milieuspecifieke selectie afneemt naarmate het beslispunt verderop in de onderwijsloopbaan is gelegen. Een logische verklaring voor dit patroon is dat leerlingen van 16 of 18 jaar oud zich nu eenmaal minder gelegen laten aan hun ouders dan leerlingen van twaalf jaar. In grootschalig internationaal vergelijkend onderzoek (Shavit & Blossfeld, 1993) is vervolgens gebleken dat het door Mare voor de Verenigde Staten gevonden patroon zich vrij algemeen laat generaliseren: overal is er sprake van onderwijsexpansie en overal is het zo dat de verderop in de levensloop gelegen beslissingen minder milieuspecifiek aflopen dan de beslissingen op jongere leeftijd.

2.4.2 Transitie en eindniveau

In het navolgende wordt een analyse van Mares transitie-model voor Nederland van De Graaf & Ganzeboom (1993) (zie ook Ganzeboom & De Graaf, 1989a, 1989b; De Graaf & Ganzeboom, 1990) herhaald met behulp van het Nederlandse Mobiliteitsbestand. Ditzelfde bestand werd ook door De Graaf & Ganzeboom (1993) gebruikt, maar in de tussenliggende tijd zijn er nog een aantal andere surveys toegevoegd.

De navolgende analyses berusten op een geheel andere type dan de ITS- en CBS-leerlingcohorten waarop het SCP zich beroept: de behaalde eindniveaus worden geanalyseerd naar sociale herkomst op basis van geboortecohorten in gestapeld cross-sectioneel onderzoek. Deze gegevens zijn van geheel andere aard dan die uit cohortvolgend onderzoek, vooral omdat men slechts over het behaalde eindniveau beschikt en niet over de genomen tussenstappen. Verondersteld wordt dat iemand die na het lager onderwijs geen diploma heeft behaald als het ware op twaalfjarige leeftijd heeft afgehaakt, terwijl iemand die als hoogste niveau havo/mbo heeft rond zijn 18de levensjaar het onderwijs heeft verlaten. Zo'n reconstructie abstraheert van vergeefse pogingen, versnelde en vertraagde leerwegen die men in de onderwijsloopbaan heeft ondernomen. Dat is op zichzelf jammer, maar het blijft van groot belang dat op deze manier wel het uiteindelijk behaalde resultaat en niet een tussenstap in beeld wordt gebracht.

De in dit type onderzoek gebruikte gegevens hebben ook nog andere, niet te onderschatten voordelen. Allereerst bestrijken zij een veel langere periode dan het cohortvolgend onderzoek. Dateert het eerste landelijk representatieve cohortvolgend onderzoek van 1965, het oudste landelijke onderzoek dat behaald eindniveau in relatie kan brengen met milieu van herkomst

dateert van 1958; het meest recente is momenteel van 1994. De oudste respondenten in het bestand van 1958 informeren ons omtrent beslissingen die zij rond 1910 hebben genomen! De jongste respondenten in het meest recente bestand vertellen ons hoe het rond 1985 in het Nederlandse onderwijs afliep. Ook is het van belang dat er behoorlijk veel relevante databestanden ter beschikking staan, in het bijzonder van na 1970. Eerder onderzoek (De Graaf & Ganzeboom, 1989) liet zien dat de gevonden historische trends, hoewel aanzienlijk qua omvang, slechts in gegevens van 4000 respondenten statistisch betrouwbaar in kaart kunnen worden gebracht.

Trends in milieuspecifieke kansen – eindniveau

Tabel 2.1c liet al zien hoe in het Nederlands Mobiliteitsbestand mannen en vrouwen in cohorten geboren tussen 1900 en 1970 naar vijf verschillende opleidingsniveaus zijn verdeeld. Figuur 2.6 laat zien hoe het behaalde eindniveau, uitgedrukt in het aantal jaren opleiding, zich heeft ontwikkeld naar beroepsniveau en naar opleidingsniveau van de vader. Daartoe is in elk cohort het opleidings- en beroepsniveau van de vader in een vergelijkbare metriek uitgedrukt. Dit zorgt ervoor dat de waarden in figuur 2.6a en figuur 2.6b geheel met elkaar vergelijkbaar zijn. Ze geven aan hoeveel jaar opleidingswinst geassocieerd is met een standaarddeviatie in de kenmerken van de vader. Voor de oudste cohorten ligt dit dicht bij 1. Wanneer we als vuistregel hanteren dat de uitersten van de verdeling van de vader ongeveer vier standaarddeviaties uit elkaar liggen, betekent dit dat de verwachte verschillen in opleidingsniveau tussen kinderen met de laagste sociale achtergrond en kinderen met de hoogste sociale achtergrond ongeveer 4 jaar bedroeg.

Figuur 2.6a Eindniveau opleiding (jaren) naar opleiding vader (z-scores) per geboortecohort

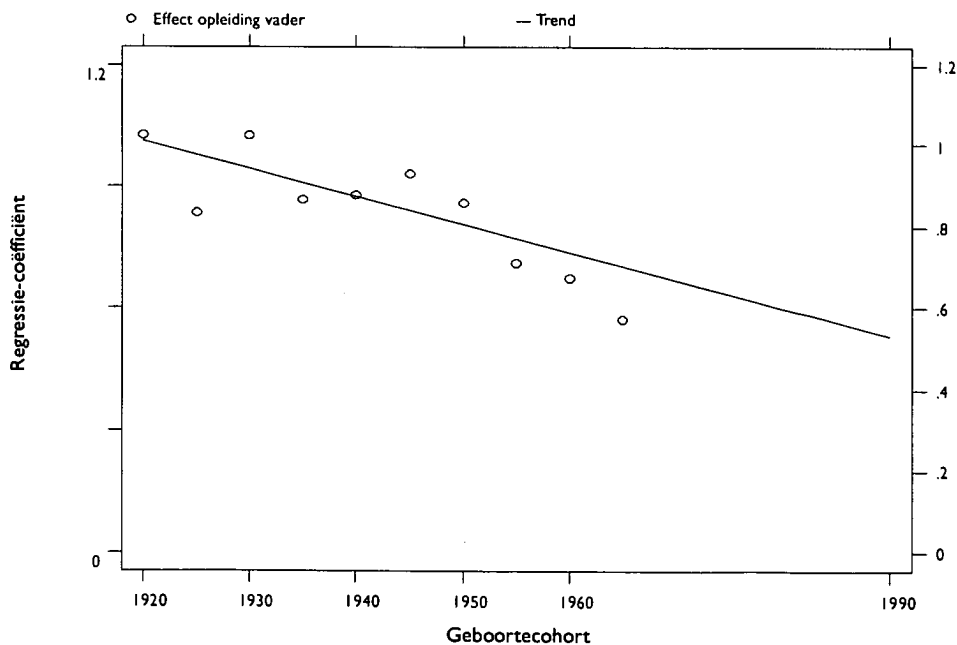

Bron: NEDMOB.

Figuur 2.6b Eindniveau opleiding (jaren) naar beroep vader (z-scores) per geboortecohort

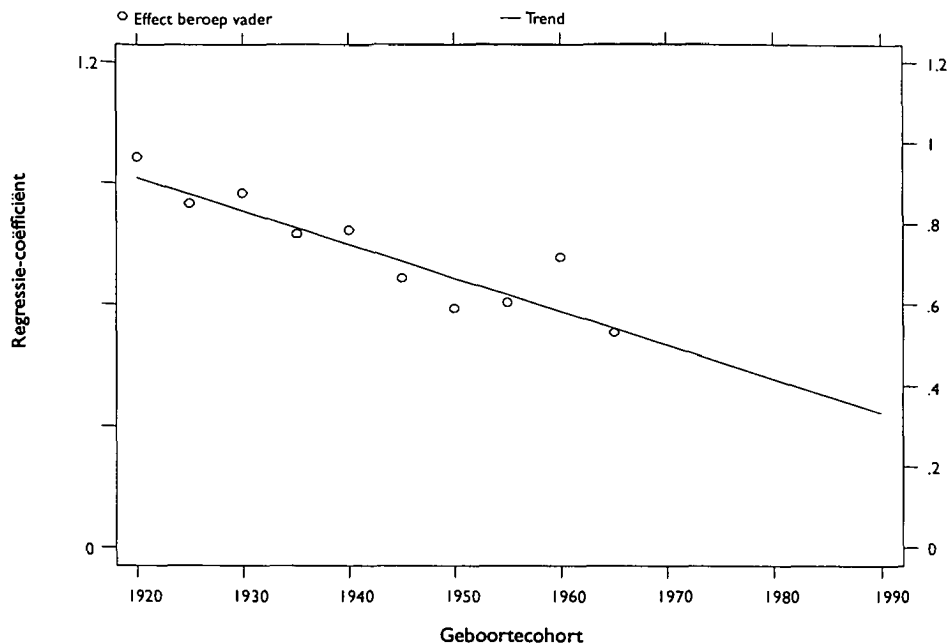

Bron: NEDMOB.

Tabel 2.8 Lineaire trends in effect van sociale achtergrond op behaald opleidingsniveau

Afhankelijke variabele: Aantal jaren opleiding (6..21)

	B	T	Sign
Cohort (0..9)	.052	24.9	***
Cohort**2 (0..81)	-.008	5.9	**
Vrouw (0..1)	-.808	16.8	***
Vrouw * Cohort	.028	9.2	***
Vrouw * Cohort**2	.001	.7	ns
Vaders opleiding (6..21)	.850	44.9	***
Vaders opleiding * Cohort	-.008	4.9	**
Vaders beroep (1,10)	.689	35.7	***
Vaders beroep * Cohort	-.009	5.9	**

Bron: NEDMOB, eigen berekening.

Uit figuur 2.6 wordt duidelijk dat de bereikte eindniveaus van de onderscheiden sociale milieus dichter bij elkaar zijn komen te liggen. Een bevestiging hiervan vinden we ook in het statistisch model in tabel 2.7 en tabel 2.8 dat deze gegevens beschrijft. Zowel wat betreft vaders beroep als vaders opleiding is er een sterk significante afnemende trend, die blijktens figuur 2.6 voor het cohort 1970 ongeveer op 0.6 uitkomt. Een uitdrukking voor de trend is dat het effect van de sociaal-milieuvariabelen terugloopt met ongeveer 1 procent per jaar (additief), hetgeen wil zeggen dat de aanvankelijke ongelijkheid in ongeveer 100 jaar zal verdwijnen. Wanneer we de lijn doortrekken, zou het erop neerkomen dat het cohort 1990, dat in 2015 zijn uiteindelijke opleidingsniveau heeft bereikt, vrijwel geen invloed meer ondervindt van het ouderlijk milieu.

Hierna zullen we laten zien dat deze schattingen waarschijnlijk te optimistisch zijn. Eerdere schattingen omtrent het punt waarop de milieuspecifieke

ongelijkheid uit het Nederlandse onderwijs verdwenen zal zijn, kwamen uit het cohort 2040. Het mag duidelijk zijn deze voorspelling met veel onzekerheid is omgeven, maar ook dat er een onmiskenbare trend naar minder sociale reproductie is.

Trends in milieuspecifieke kansen – eindniveau

Tabel 2.9 en figuur 2.7 laten vervolgens zien hoe de onderliggende patronen van milieuspecifieke beslissingen eruit zien wanneer we de gegevens opdelen naar transities. Hiertoe veronderstellen we dat onderwijsniveaus voldoende zijn weergegeven wanneer vijf lagen worden onderscheiden: bijgevolg zijn er vier transities te bekijken. Populair gezegd komen deze overeen met (A) de beslissing om het voortgezet onderwijs zonder diploma te verlaten, (B) de beslissing om genoeg te nemen met secundair onderwijs van de eerste trap (lbo-mavo) dan wel een hoger diploma te behalen, en (C) de beslissing om genoeg te nemen met secundair onderwijs van de tweede trap (havo-mbo-vwo) dan wel een tertiair onderwijs-diploma (hbo-wo) te behalen, en (D) de beslissing om door te gaan tot een wo-diploma dan wel met een hbo-diploma genoeg te nemen. De logica van het model wil dat men de 'keuze' voor een hoger niveau alleen bestudeert voor degenen die ook daadwerkelijk op het niveau daaronder zijn aangekomen. Bij beslispunt (A) zijn derhalve alle ondervraagden betrokken, bij beslispunt (B) alleen zij die ten minste enig secundair onderwijs hebben afgemaakt, bij beslispunt (C) alleen degenen die ten minste een havo-mbo diploma hebben en bij beslispunt D alleen degenen die tenminste een diploma in het hoger onderwijs behaald hebben.

Tabel 2.9 Lineaire trends in effect van sociale achtergrond op doorstroming op vier transities

Afhankelijke variabele: Doorstroming (0..1)	lo → hoger		lbo,mavo → hoger		mbo,vwo → hoger		hbo → hoger	
	B	sign	B	sign	B	sign	B	sign
	Cohort (20..65)	.044	**	.032	**	.005	*	.011
Vrouw (0..1)	-.531	**	-.506	**	-.391	**	-.246	**
Vrouw * Cohort	.023	**	.019	**	-.002	ns	-.006	ns
Vaders opleiding (6..21)	.561	**	.531	**	.256	**	.162	**
Vaders opleiding * Cohort	-.004	*	-.001	ns	-.002	ns	.001	ns
Vaders beroep (1,10)	.363	**	.375	*	.331	**	.076	*
Vaders beroep * Cohort	-.007	**	-.003	*	-.001	ns	-.002	ns

Bron: NEDMOB, eigen berekening.

Bij figuur 2.7 gaat het om twee dingen: (a) de historische trends en (b) het niveau van de milieuspecifieke afloop van de continueringsbeslissing op elk van de drie transities. We zien dat er met name op de twee eerste beslis-punten sprake is van een trend naar minder milieuspecifieke onderwijskansen. Vooral de beslissing om al dan niet het onderwijs zonder vo-diploma te verlaten, vertoont een duidelijke trend naar meer gelijkheid. Men moet zich bij deze bevinding evenwel goed realiseren dat het beslispunt als zodanig in deze jongste cohorten in toenemende mate als irrelevant dient te worden beschouwd: in de jongste cohorten zijn er nog maar zo weinig personen zonder minimaal een lbo-diploma over, dat welke milieuspecificiteit daarin dan weinig verschil meer maakt voor het totaal. In de eerste cohorten was dit nog allerm minst zo, toen verliet nog 20–30 procent van de respondenten zonder vo-diploma het onderwijs. Wat betreft milieuspecifieke invloeden op de overgangen tussen voortgezet en hoger onderwijs en de keuze tussen hbo en wo zien we veel minder duidelijke trends. Het effect van vaders beroep op de keuze tussen hbo en wo lijkt wat af te nemen, maar het effect van vaders opleiding neemt toe.

Figuur 2.7a Trends in doorstroomkansen (log odds ratio) naar opleiding vader (z-scores) per geboortecohort voor vier transitiepunten

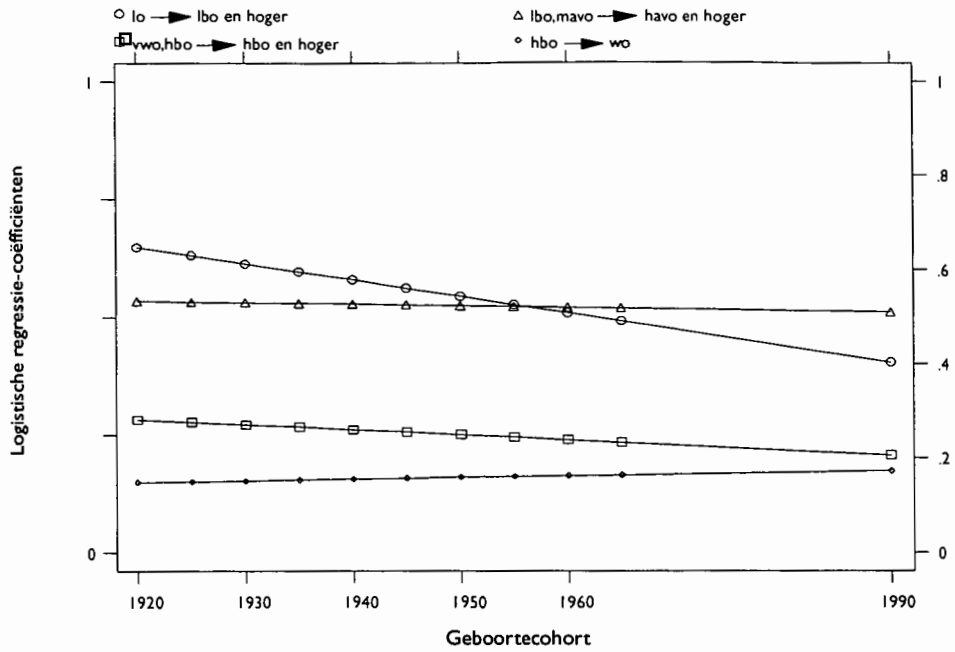

Bron: NEDMOB.

Figuur 2.7b Trends in doorstroomkansen (log odds ratio) naar beroep vader (z-scores) per geboortecohort voor vier transitiepunten

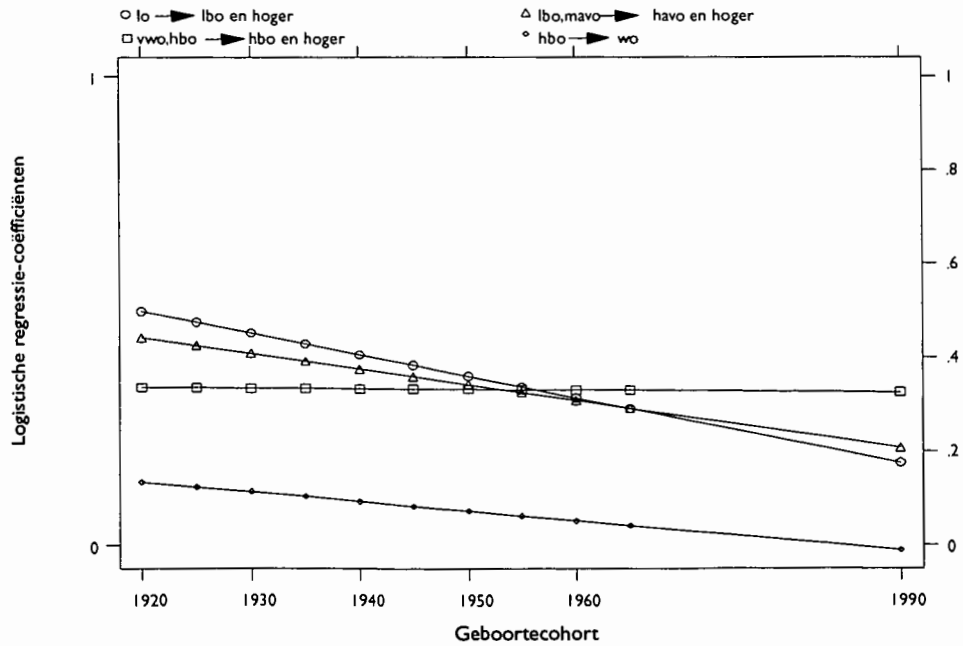

Bron: NEDMOB.

Blijkens de statistische tests van de afzonderlijke transitie's in tabel 2.9 zijn eigenlijk alleen de ontwikkelingen in de trends bij het eerste beslispunt statistisch significant. Ook de daling van het effect van vaders beroep op de tweede transitie is statistisch significant. De overheersende indruk uit figuur 2.7 moet dus die van historische stabiliteit zijn: niet alleen verlopen de trends bijna recht, de enige die een significant dalende richting hebben, betrekken zich op een sterk afnemende groep. Hoe is dit te rijmen met de uitslagen in figuur 2.7, die zo'n duidelijke daling van de invloed van het milieu van herkomst laten zien?

Het antwoord op deze vraag is gelegen in het *niveau* van de vier in figuur 2.7 onderscheiden trendlijnen. We zien dat naarmate een beslissing betrekking heeft op een hoger en later in de loopbaan gelegen transitiepunt, de milieu-invloeden geringer zijn. De aangegeven waarden zijn verwachte log-odds-ratio's tussen groepen die op de onafhankelijke variabele één standaarddeviatie uiteen liggen. Gaan we er weer vanuit dat de uitersten in de verdeling vier standaarddeviaties uit elkaar liggen, dan zien we dat de keuze tussen lo afmaken en een diploma in lbo of verder behalen zeer ongelijk afloopt: $\exp(.6 \cdot 4) = 11.0$. Kinderen uit de laagste milieus blijven ongeveer 11 keer zo vaak achter op het laagste onderwijsniveau als kinderen uit de hoogste milieus. Voor de keuze tussen hbo en wo is het vergelijkbare getal: $\exp(.2 \cdot 4) = 2.2$. Op de 'keuze' om na de lagere school nog een diploma te behalen, heeft het milieu van herkomst gemiddeld gezien een vijf keer ($11/2.2$) zo grote invloed als op de keuze tussen hbo en wo.

De eerder geconstateerde onderwijsexpansie zorgt ervoor dat de beslissing over het uiteindelijk behaalde onderwijsniveau en de invloed van het milieu van herkomst in steeds toenemende mate wordt bepaald door beslissingen verderop in de onderwijsloopbaan en dat de geringere verschillen die bij deze latere beslissingen bestaan steeds bepalender worden voor de uiteindelijke uitkomst. Dit is zelfs zo indien er geen dalende trend is in de milieuspecifieke overgangskansen, zoals in figuur 2.7 het geval blijkt te zijn voor alle beslissingen die worden genomen boven het niveau van voortgezet onderwijs. Zolang de invloed van het milieu op de hogere transitie's geringer is dan op de lagere transitie's, veroorzaakt onderwijsexpansie een daling van de milieu-invloed op het uiteindelijk bereikte niveau.

Figuur 2.7 laat ook zien dat het heel misleidend kan zijn om de analyse te richten op trends die zich voordoen op één transitie en hierbij de veranderende bijdrage van die transitie in het uiteindelijk behaalde niveau uit het oog te verliezen, zoals in veel schoolloopbaanonderzoek gebeurt. Als de verschillen tussen de transitie's groot zijn en de onderwijsexpansie snel, zijn trends in uitkomsten op een afzonderlijke transitie zelfs betrekkelijk irrelevant.

2.4.3 Conclusies en vooruitblik

Tot welke verwachtingen omtrent ongelijkheid in onderwijskansen leidt Mares model ons voor wat betreft 2015? Het antwoord op deze vraag is voor een deel gemakkelijk te geven, omdat de personen die in 2015 de Nederlandse bevolking zullen uitmaken, nu al grotendeels geboren zijn en zelfs in meerderheid hun opleiding hebben afgemaakt. Globaal gezien zullen de geboortecohorten van voor 1945 niet meer onder ons zijn en vervangen zijn door hen die na 1965 zijn geboren. Hiermee zal de opleidingsmobiliteit op een aanzienlijk hoger niveau terecht komen dan nu het geval is. Hoeveel de toename zal zijn, valt moeilijk te zeggen omdat het gaat over onderwijskansen van personen die nu nog in het onderwijs verkeren, dan wel nog tot het onderwijs moeten toetreden. Op dit punt komen de recente gegevens van het VOCL-cohort 1989 van pas: deze hebben betrekking op personen die

pakweg tien jaar later zijn geboren dan de geboortecohorten die we in deze paragraaf onder de loep hebben genomen. Onze heranalyse van de SCP-presentatie van deze gegevens (zie boven) laat zien dat het redelijk is te veronderstellen dat de neerwaartse trend in keuze op 12-jarige leeftijd nog wel even door zal gaan. De verwachting dat de in figuur 2.6 getoonde trends zich door zullen zetten, is dus beslist gegrond.

Niettemin laat figuur 2.7 ook zien dat het onaannemelijk is dat de milieuspecifieke ongelijkheid in onderwijskansen helemaal zal verdwijnen. Ook bij de hoogste twee transities is nog sprake van milieuspecifieke ongelijkheid en deze vertonen geen significante trends. Pas als er hier sprake zou zijn van dalende trends, zou dit tot het volledig verdwijnen van de milieuspecifieke ongelijkheid kunnen leiden. De in de eerdere paragraaf gegeven voorspelling dat het tussen 2015 en 2040 afgelopen zou zijn met de milieuspecifieke ongelijkheid, moet op basis van deze gegevens genuanceerd worden. Op basis van de opdeling van de gegevens naar transities lijkt het eerder aannemelijk dat de milieuspecifieke ongelijkheid zich zal stabiliseren op een bepaald, laag niveau.

Er is nog een tweede manier om de toekomstige ontwikkeling van onderwijskansen te analyseren. Bij nadere analyse van het Mare-model blijkt de milieuspecifieke ongelijkheid van het uiteindelijk behaalde onderwijsniveau af te hangen van (a) de ontwikkeling van het gemiddeld onderwijsniveau (hoe hoger dit stijgt, des te geringer de milieuspecifieke ongelijkheid van onderwijskansen) en (b) van de ontwikkeling van de onderwijsdispersie (hoe geringer de dispersie, des te geringer de milieuspecifieke ongelijkheid van onderwijskansen). Ganzeboom & Treiman (1993) vergelijken gegevens over dertig landen en maken een kwantitatieve schatting van hoe de uiteindelijke milieuspecifieke ongelijkheid afhangt van gemiddelde en dispersie van de onderwijsverdeling. Hun uitkomst is dat ontwikkelingen in de dispersie de uitkomsten in de dertig landen in de praktijk meer hebben bepaald dan de ontwikkeling van het gemiddeld onderwijsniveau. Ze geven een kwantitatieve schatting van hoe de milieuspecifieke ongelijkheid afneemt met de vermindering van de onderwijsdispersie: een daling van de onderwijsdispersie met 10 procent leidt tot een daling van de milieuspecifieke ongelijkheid met 8 procent. Het daarbij gebruikte model heeft als logische consequentie dat er zonder onderwijsdispersie – dat wil zeggen wanneer iedereen hetzelfde niveau heeft – geen verschil overblijft in onderwijskansen. Dit punt is echter nog lang niet in zicht. De schattingen van Ganzeboom & Treiman (1993) ondersteunen niettemin de veronderstelling dat het met de ontwikkeling naar een grotere milieuspecifieke gelijkheid van onderwijsniveaus in Nederland vrij snel gelopen is. Nederland (en veel andere landen met het Nederlandse patroon van onderwijsexpansie namelijk gepaard gaand met minder dispersie) evolueert in dit opzicht vrij snel naar minder segmentatie (vgl. voor dit internationale perspectief ook Ganzeboom e.a. 1995).

Zo men wil, kan men in deze ontwikkelingen de invloed van het onderwijsbeleid zien, dat steeds ruimere mogelijkheden voor inhaalmanoeuvres en doorstroming heeft geschapen, maar de toestroom tot de meest langdurige vormen van onderwijs (tweedefase wetenschappelijk onderwijs) beperkt heeft gehouden en bovendien over de gehele linie van het universitair onderwijs studieduurverkorting heeft doorgevoerd. Dit zijn bij uitstek de condities die leiden tot een geringere dispersie van onderwijsniveau. Het is niet gezegd dat dit onderwijsbeleid in alle opzichten efficiënt is geweest. Zo lijkt de snelle expansie van het onderwijsstelsel tot een onbeheersbare kostenstructuur te hebben geleid. Men kan zich dan afvragen of op deze manier de allocatiefunctie van het onderwijs niet in gevaar komt. Toch lijkt

het onderwijsbeleid één – mogelijk onbedoeld – goedgunstig gevolg te hebben: het heeft de opleidingsmobiliteit doen toenemen.

2.5 Conclusies en slotbeschouwing

Onze conclusies omtrent de trends in onderwijsverdeling en onderwijskansen kunnen als volgt worden samengevat:

- Nederland heeft in de afgelopen decennia een snelle onderwijsexpansie gekend. Internationale vergelijking laat zien dat het eindpunt hiervan nog niet bereikt hoeft te zijn. De ontwikkeling is voor vrouwen veel sneller verlopen dan voor mannen. In recente cohorten hebben vrouwen de mannen vrijwel ingehaald. Recente gegevens suggereren overigens wel dat het tempo van de onderwijsexpansie wat aan het afnemen is;
- de onderwijsexpansie is gepaard gegaan met een aanzienlijke vermindering van de onderwijsdispersie: het Nederlandse onderwijsgebouw is vooral aan de onderkant omhoog gekomen en in mindere mate aan de bovenkant, zodat er nu veel meer mensen rondom het midden zitten dan voorheen. Volgens sommige theorieën van het onderwijs zal deze daling van de dispersie leiden tot een verminderde rol van het onderwijs in andere maatschappelijke verdelingsprocessen, maar volgens een andere theorie (in het bijzonder de positionele theorie van het onderwijs) zal dit weinig uitmaken. Ook als deze laatste interpretatie geldig is (andere hoofdstukken van dit boek zullen daar een licht op werpen), kan men in de geringere onderwijsdispersie nog een trend naar geringere segmentatie van onze samenleving zien: dit is het geval onder het gezichtspunt dat onderwijs niet alleen een investeringsgoed is, maar ook een consumptiegoed;
- het derde hier aan de orde gestelde probleem betreft de onderwijskansen. Het blijkt dat in de afgelopen decennia zich een geleidelijke, maar onmiskenbare, ontwikkeling heeft voorgedaan naar grotere gelijkheid van onderwijskansen voor de verschillende sociale milieus. In de afgelopen vijftig jaar zijn de gangbare indicatoren om deze ongelijkheid tussen de sociale milieus te meten met ongeveer 40 procent gedaald. Op basis van blinde trendextrapolatie kan worden verwacht dat dit type sociale ongelijkheid tussen 2020 en 2040 vrijwel verdwenen zal zijn. Theoretische overwegingen doen overigens vermoeden dat de milieuspecifieke ongelijkheid zich zal stabiliseren op een laag niveau;
- een belangrijke oorzaak van deze groei van openheid lijkt de voornoemde onderwijsexpansie te zijn. Het blijkt dat de ongelijkheid van onderwijskansen tussen de sociale milieus het grootst is voor doorstroombeslissingen die vroeg in de levensloop plaatsvinden. Door de groei van de gehele onderwijsverdeling worden juist deze beslissingen steeds minder belangrijk voor het uiteindelijk behaalde opleidingsniveau. Het zijn de beslissingen op latere leeftijd (18 jaar) die tegenwoordig meestal bepalen waar men uiteindelijk in de onderwijsverdeling terecht komt; de uitkomsten van deze beslissingen worden slechts in gerichte mate door de ouders en hun kenmerken bepaald. Onze analyse van verschillen in uitkomsten van doorstroombeslissingen op verschillende leeftijden ondersteunt in sterke mate onze verwachting dat de milieuspecifieke ongelijkheid in onderwijskansen in 2015 in belangrijke mate zal zijn verdwenen.

Wanneer we nog eens terugschakelen naar de toekomstvisie die Youngs *The Rise of Meritocracy* ons voorhield, kunnen we in ieder geval een paar nuances aanbrengen. In de afgelopen periode is het onderwijsgebouw omhoog gekomen, een trend die in de toekomst nog zal doorgaan. Voor ieder toekomstig lid van de Nederlandse samenleving heeft het onderwijs daarom een belangrijkere plaats in de levensloop dan voorheen. Dit betekent evenwel niet dat de onderwijshiërarchie gesegmenteerder van aard is geworden. Welke consequenties zijn die het stijgende opleidingsniveau heeft op de levenskansen zal in de volgende hoofdstukken blijken. Binnen het

opleidingsgebouw zelf zijn we echter dichter bij elkaar komen te wonen en zijn we in vergelijking met onze ouders vaker van verdieping gewisseld.

Literatuur

Becker, Gary (1964). *Human Capital. A Theoretical and Empirical Analysis, with Special Reference to Education*. New York: National Bureau of Economic Research.

Boudon, Raymond (1974). *Education, Opportunity and Social Inequality*. New York: Wiley.

Bourdieu, Pierre ([1984]1979). *Distinction. A Social Critique of the Judgement of Taste*. London: Routledge.

Collins, Randall (1971). 'Functional and Conflict Theories of Educational Stratification'. *American Sociological Review* 36, 1002–1019.

Collins, Randall (1979). *The Credential Society. An Historical Sociology of Education and Stratification*. New York: Academic Press.

Dronkers, Jaap (1988). 'De bijdrage van de groei van onderwijsdeelname aan de economische groei 1960–1980'. *Mens en Maatschappij* 63, 45–63.

Ganzeboom, Harry B.G. en Paul M. de Graaf (1989a). 'Veranderingen van onderwijskansen in Nederland tussen 1900 en 1980'. *Mens en Maatschappij* 64 (Boekaflevering), 58–78.

Ganzeboom, Harry B.G. en Paul M. de Graaf (1989b). 'Intergenerationele opleidingsmobiliteit in Nederland van geboortecohorten 1891–1960'. *Sociale Wetenschappen* 32.4, 263–278.

Ganzeboom, Harry B.G., Matthijs Kalmijn, en Jules L. Peschar (1995). 'Het Nederlandse stratificatiepatroon in internationaal perspectief'. In J. Dronkers en W.C. Ultee (Red.), *Verschuivende ongelijkheid in Nederland*. Assen: Van Gorcum, 142–161.

Ganzeboom, Harry B.G. en Donald J. Treiman (1993). 'Preliminary results on educational expansion and educational opportunity in comparative perspective'. In: Henk A. Becker & Piet L.J. Hermkens (Eds.): *Solidarity of Generations*. Amsterdam: Thesis Publishers.

De Graaf, Paul M. en Harry B.G. Ganzeboom (1990). 'Intergenerational Educational Mobility in the Netherlands of Birth Cohorts 1891 through 1960'. *Netherlands Journal of Sociology* 26.1, 35–50.

De Graaf, Paul en Harry B.G. Ganzeboom (1993). 'Family Background and Educational Attainment in the Netherlands of 1891–1960 Birth Cohorts'. In: Yossi Shavit en Hans-Peter Blossfeld (Eds.), 75–100.

Hout, Michael, Adrian E. Raftery en Eleanor O. Bell (1993). 'Educational Stratification in the United States, 1925–1989'. In: Yossi Shavit en Hans-Peter Blossfeld (Eds.), 25–50.

Kerr, C. et al. ([1960]1973). *Industrialism and Industrial Man*. Harmondsworth: Pelican.

Mare, Robert D. (1980). 'Social Background and School Continuation Decisions'. *Journal of the American Sociological Association* 75, 295–305.

Mare, Robert D. (1981). 'Change and Stability in Educational Stratification'. *American Sociological Review* 56, 72–87.

Ploeg, Sierp W. van der (1993). *The Expansion of Secondary and Tertiary Education in the Netherlands*. Nijmegen: ITS.

Sociaal en Cultureel Planbureau (1992). 'Onderwijs'. In: Sociaal en Cultureel Planbureau, *Sociaal en Cultureel Rapport 1992*. Den Haag: VUGA, 229–284.

Sociaal en Cultureel Planbureau (1994). 'Onderwijs'. In: Sociaal en Cultureel Planbureau, *Sociaal en Cultureel Rapport 1994*. Den Haag: VUGA, 303–378.

Shavit, Yossi en Hans-Peter Blossfeld (Eds.) (1993). *Persistent Inequality. Changing Educational Attainment in Thirteen Countries*, Boulder CO: Westview Press.

Ultee, Wout C. (1992). 'Bespreking van het Sociaal en Cultureel Rapport 1992'. *Mens en Maatschappij* 68.1, 76–80.

Young, Michael ([1958]1961). *The Rise of Meritocracy 1870–2033*. Harmondsworth: Penguin.

Inkomensongelijkheid van huishoudens

3

Verwachte ontwikkelingen op basis van gegevens in de periode 1979–1991

Jos Dessens¹

3.1 Inleiding

De inkomensongelijkheid in Nederland op het niveau van individuen is vanaf het eind van de jaren '60 tot midden van de jaren '70 geleidelijk afgenomen, om daarna vrijwel gelijk te blijven. Vanaf het midden van de jaren '80 is sprake van een lichte toename in de inkomensongelijkheid (De Kleijn & Van de Stadt, 1987; Meuwissen, 1992). Eenzelfde ontwikkeling is in vrijwel alle Westerse landen opgetreden (Fritzell, 1993).

Gegeven de economische groeiscenario's, zoals geschetst in het Sociaal en Cultureel Rapport 1994 (SCP, 1994), zijn spectaculaire ontwikkelingen met betrekking tot de inkomensongelijkheid op individueel niveau onwaarschijnlijk. Anders ligt dit voor de inkomensongelijkheid van huishoudens in Nederland. De arbeidsmarktparticipatie van gehuwde (samenwonende) vrouwen in Nederland heeft de afgelopen decennia een stormachtige groei doorgemaakt. Bovendien bestaat er in vergelijking met andere Westerse landen nog aanzienlijke ruimte voor een verdere groei van de arbeidsmarktparticipatie van deze categorie. De samenvoeging van inkomens van partners binnen huishoudens heeft aanzienlijk meer gevolgen voor de (luxe) consumptiemogelijkheden van huishoudens dan een individuele promotie. Hoewel veel minder lange tijdreeksen bekend zijn met betrekking tot de inkomensongelijkheid van huishoudens in vergelijking met die van individuen, is op grond van gegevens van het CBS (1993) een gestage toename in de inkomensongelijkheid van huishoudens tussen 1989 en 1993 waar te nemen. De vraag of deze ontwikkeling zich de komende tijd zal voortzetten, vormt de motivatie om de verwachte ontwikkeling van de inkomensongelijkheid van huishoudens nader te beschouwen.

Algemeen tracht men veranderingen in de inkomensongelijkheid te begrijpen vanuit economische en technologische vooruitgang (Kuznets, 1955, 1963; Pen, 1971; Pen & Tinbergen, 1977). Zo zou technologische vooruitgang zowel de economische groei als de vraag naar hoog opgeleide werknemers vergroten en daarmee de inkomensongelijkheid doen toenemen. In tijden van toenemende werkloosheid daarentegen zal er juist sprake zijn van afnemende inkomensongelijkheid.

Deze voorstelling is genuanceerd door Tinbergen (1975), die stelt dat er sprake is van een gesegmenteerde arbeidsmarkt. De hoogte van de beloning van werknemers binnen elk segment wordt bepaald door de daar heersende vraag- en aanbodverhoudingen van arbeid. Indien deze binnen elk arbeidssegment in evenwicht zijn, zullen beloningsverschillen tussen hoog en laag opgeleiden goeddeels zijn verdwenen. Dat in de loop van de tijd steeds meer schoolverlaters een steeds hoger opleidingsniveau verwerven, zal dan ook niet automatisch hoeven te leiden tot meer inkomensongelijkheid. Een hoger opleidingsniveau leidt alleen tot een hoger inkomen, en dus tot meer inkomensongelijkheid, indien de vraag naar individuen met een hoger opleidingsniveau groter is dan het aanbod. De voorwaarde hiervoor is dat technologische vooruitgang vooroploopt dan wel gelijke tred houdt met de genoemde ontwikkeling in het onderwijs. In dit verband wordt wel gespro-

¹ Jos Dessens is universitair docent aan de Vakgroep Methodenleer & Statistiek/Onderzoekschool ICS, Universiteit Utrecht.

ken van een race tussen technologie en opleiding. Volgens Tinbergen is er reden om aan te nemen dat in de afgelopen periode 'opleiding' de race aan het winnen is. Technologische ontwikkelingen genereren onvoldoende arbeidsplaatsen voor hoog opgeleide schoolverlaters. De loonontwikkeling tussen 1962 en 1989 bij de verschillende opleidingscategorieën laat een relatieve verslechtering zien van de inkomens van academici ten opzichte van die van laag opgeleiden (De Beer, 1993: figuur 2.2, blz. 38). De duidelijk toegenomen inkomensongelijkheid gedurende de jaren tachtig in de Verenigde Staten en het Verenigd Koninkrijk wordt door de OESO (1993) toegeschreven aan het achterblijven van het aanbod van hoger opgeleiden in die landen, terwijl in Nederland het aanbod van academici in diezelfde periode nog steeds groeiende was.

Naast economische en technologische verklaringen zijn politieke verklaringen voor fluctuaties in de inkomensongelijkheid aangevoerd. Zo kan de inkomensverdeling, afhankelijk van de politieke kleur van regeringen, indirect dan wel direct tot doelwit van politiek beleid worden (Hewitt, 1977; Ultee, 1983). Regeringen van rechtse signatuur zouden bevorderend werken voor de economische groei, hetgeen weer zou leiden tot meer inkomensongelijkheid. Regeringen van meer linkse signatuur zouden actief willen bijdragen aan meer gelijke inkomensverhoudingen. Daarnaast bestaat een onderzoekstraditie die de effecten van politieke kleur van regeringen ziet als afwijkingen van een (lange) trend naar een steeds gelijkere inkomensverdeling binnen politieke democratieën. Een overzicht van onderzoek naar deze politieke convergentiehypothese is te vinden bij Muller (1988).

Niet vergeten mag worden dat economische en politieke verklaringen niet los van elkaar kunnen worden gezien. Zo is de uitbouw van de verzorgingsstaat in Westerse landen slechts mogelijk geweest dankzij een ongekend lange na-oorlogse periode van economische groei, terwijl de huidige periode van 'bezinning' op de welvaartsstaat binnen Westerse landen vooral is ingegeven door de dreigende onbetaalbaarheid ervan als gevolg van de structureel hoge werkloosheid in combinatie met een onvoldoende groei van de werkgelegenheid sinds het begin van de jaren tachtig.

Een relatief veronachtzaamde verklaring voor veranderingen in de inkomensongelijkheid is die vanuit sociaal-culturele ontwikkelingen, zoals een toenemende arbeidsmarktparticipatie van gehuwde (samenwonende) vrouwen. In het Sociaal en Cultureel Rapport 1994 (SCP, 1994: 155) wordt opgemerkt dat de snelle toename van de arbeidsdeelname van vrouwen in de afgelopen twee decennia slechts zeer ten dele is te verklaren vanuit economische factoren, en grotendeels moet worden toegeschreven aan sociaal-culturele ontwikkelingen: 'vrouwen willen in toenemende mate economisch zelfstandig zijn, zich ook buiten de persoonlijke levenssfeer zoals die van het huishouden ontplooiën, en volwaardig maatschappelijk participeren'. De verwachting, die in het rapport wordt uitgesproken, is dat de (arbeids-)participatiegraad van vrouwen geleidelijk naar die van mannen zal groeien. Dit roept de vraag op wat het effect zal zijn van een voortschrijdende arbeidsmarktparticipatie van gehuwde (samenwonende) vrouwen op de inkomensongelijkheid. Deze vraag is complex van aard aangezien nu niet alleen de effecten van toenemende arbeidsmarktparticipatie van gehuwde vrouwen op de inkomensongelijkheid dienen te worden beschouwd, maar ook de effecten op de inkomensongelijkheid van huishoudeninkomens. In een situatie dat een huishouden met één kostwinner de standaard is, zijn huishoudgegevens alleen van belang voor zover men zou willen corrigeren voor het aantal personen in het huishouden dat afhankelijk is van het inkomen. Bij meer dan één kostwinner krijgt men te maken met de vraag in hoeverre hiermee de inkomensongelijkheid op het niveau van huishoudens verandert, bijvoorbeeld als gevolg van veranderingen in het percentage

tweeverdieners. Eveneens kan men zich afvragen of de inkomensongelijkheid op het niveau van huishoudens toe dan wel af zal nemen indien de omvang van de arbeidsmarktparticipatie van gehuwde (samenwonende) vrouwen afhangt van hun opleiding en/of het inkomen van hun partner. Een verdere complicatie betreft de mogelijkheid dat de inkomensongelijkheid bij mannen verandert onder invloed van veranderingen in de arbeidsmarktparticipatie van gehuwde (samenwonende) vrouwen. Deze complicatie kan bijvoorbeeld optreden indien er sprake is van verdringingseffecten: vrouwen komen vooral terecht in een segment op de arbeidsmarkt waar voorheen met name mannen actief waren. Dergelijke effecten zullen in dit hoofdstuk niet verder aan de orde komen.

Beschouwen we bovenstaande verklaringen voor veranderingen in de inkomensongelijkheid, dan ziet het ernaar uit dat het Nederlandse beleid van loonmatiging in combinatie met lastenverlichting de komende jaren volgehouden zal (dienen te) worden met het oog op de internationale concurrentieverhoudingen. Vanuit dat gezichtspunt mag weinig effect op de inkomensongelijkheid worden verwacht. Indien er in de toekomst veranderingen in de inkomensongelijkheid op zullen treden, dan zijn deze met name te verwachten als gezamenlijke inkomens binnen huishoudens tot uitgangspunt worden genomen. Veranderingen in de arbeidsmarktparticipatie en in de omvang van de baan van gehuwde (samenwonende) vrouwen kunnen van invloed zijn op de vorm van de inkomensverdeling van huishoudens. Dat in de toekomst de arbeidsmarktparticipatie en de omvang van de baan van vrouwen toe zal nemen, is welhaast zeker in het licht van de eerder genoemde autonome emancipatietendens die aan deze groei ten grondslag ligt. Bovendien is uit voorhanden zijnde gegevens (zie bijv. tabel 3.1) op te maken dat er, indien de Nederlandse situatie wordt vergeleken met die in andere EG landen, alle ruimte is voor verdere groei.

Een andere reden om de ontwikkeling in de mate en omvang van de arbeidsmarktparticipatie van gehuwde (samenwonende) vrouwen en eventuele effecten daarvan op de inkomensongelijkheid te bestuderen, is de argwaan die het fenomeen 'tweeverdieners' in de samenleving ontmoet. Zo rijst regelmatig de vraag of tweeverdieners niet extra zouden moeten worden belast. Zelfs de politiek neemt in dit opzicht een wat tweeslachtige houding in, getuige de uitspraken van minister de Boer in een interview voor de VARA in augustus 1994 waarin zij de mogelijkheid aanroerde dat via extra belastingheffing op tweeverdieners maatschappelijk nuttige activiteiten zouden kunnen worden gefinancierd (Grubben, 1995). In de polemiek – door het weekblad *Hervormd Nederland* aangeduid als 'de jacht op tweeverdieners' – die op deze uitspraken volgde, stonden tegenstanders van extra belastingmaatregelen, die hiermee de verworvenheden van de vrouwenemancipatie zagen aangetast, tegenover voorstanders, die juist een eerlijker verdeling van arbeid als gevolg van eventuele extra belastingmaatregelen verwachtten. Gegeven een voortgaande groei van het aantal tweeverdieners in de toekomst, is te verwachten dat dergelijke discussies tot een vast maatschappelijk en politiek ritueel zullen gaan behoren.

In dit hoofdstuk zal een poging worden ondernomen niet alleen de verwachte groei in de mate en omvang van de arbeidsmarktparticipatie van vrouwen te kwantificeren, maar ook aan te geven wat de effecten hiervan zullen zijn op de inkomensongelijkheid. Dit laatste zowel op het niveau van individuen als op het niveau van huishoudens.

3.2 Vraagstelling en werkwijze

Tegen de achtergrond van wat in de inleiding is gesteld, worden in dit hoofdstuk twee hoofdvragen gesteld. De eerste vraag luidt: 'Hoe heeft de

arbeidsmarktparticipatie van gehuwde (samenwonende) vrouwen zich de afgelopen periode ontwikkeld en wat zijn de groeiverwachtingen dienaangaande voor de toekomst?' De tweede vraag luidt: 'Wat zijn de verwachte effecten op de inkomensongelijkheid, zowel op individueel niveau als op het niveau van huishoudens, als gevolg van de verwachte groei van de arbeidsmarktparticipatie van gehuwde (samenwonende) vrouwen?'

Ter beantwoording van de eerste vraag wordt in volgende paragraaf nagegaan hoe de arbeidsmarktparticipatie van vrouwen, en in het bijzonder die van gehuwde (samenwonende) vrouwen, zich in Nederland heeft ontwikkeld. Tevens zal deze ontwikkeling worden afgezet tegen die in de ons omringende landen. Verwacht mag worden dat de arbeidsmarktparticipatie en de omvang van de werkweek van gehuwde (samenwonende) vrouwen zal variëren met hun opleiding en leeftijd. Daarom zal aan de hand van de Aanvullende Voorzieningen Onderzoeken (AVO's) uit 1979, 1983, 1987 en 1991 de ontwikkeling van deze factoren in de tijd gedifferentieerd naar opleiding en leeftijd in kaart worden gebracht. Deze exercitie is het uitgangspunt voor het opstellen van verschillende toekomstscenario's met betrekking tot de arbeidsmarktparticipatie van vrouwen. In het kader van de tweede vraag worden deze toekomstscenario's vervolgens doorgerekend op hun effecten voor de inkomensongelijkheid, zowel op het niveau van individuen als op het niveau van huishoudens. Verwachte veranderingen in de toekomstige arbeidsmarktparticipatie van gehuwde (samenwonende) vrouwen zullen worden verwerkt in het AVO'91-bestand. Veranderingen in inkomens tengevolge van deze aanpassingen zullen vervolgens worden doorgerekend op hun effecten voor de inkomensongelijkheid. In deze doorrekening zal *geen* rekening worden gehouden met eventuele veranderingen in de mate en omvang van de arbeidsmarktparticipatie van mannen en alleenstaande vrouwen. Hun inkomens blijven gelijk aan die in het AVO'91-bestand.

Meer specifiek zullen via deze werkwijze de volgende problemen aan de orde worden gesteld:

- in paragraaf 3.4 zal worden nagegaan wat de gevolgen zijn voor de inkomensongelijkheid als steeds meer gehuwde (samenwonende) vrouwen gaan werken, ongeacht hun leeftijd en opleiding;
- in paragraaf 3.5 zal worden nagegaan wat de gevolgen zijn voor de inkomensongelijkheid als rekening wordt gehouden met het feit dat de arbeidsmarktparticipatie en de omvang van de baan van gehuwde (samenwonende) vrouwen varieert met hun leeftijd en opleidingsniveau;
- in paragraaf 3.6 zal ten slotte worden nagegaan wat de gevolgen zijn voor de inkomensongelijkheid als bestaande inkomensverschillen tussen vrouwen en mannen bij een gelijke leeftijd en een gelijk opleidingsniveau afnemen.

3.3 Achtergronden en ontwikkeling van de arbeidsmarktparticipatie van (gehuwde) vrouwen

Traditioneel is de arbeidsmarktparticipatie van vrouwen laag. Dit geldt wel in het bijzonder voor Nederland. Vergelijking met verschillende EG landen (tabel 3.1) leert dat de arbeidsmarktparticipatie van vrouwen in Nederland tot de laagste behoort. Tegelijkertijd is in deze tabel te zien dat de arbeidsmarktparticipatie van vrouwen in Nederland een van de snelst groeiende is. In de periode 1981-1989 is deze toegenomen van 29 procent tot 36 procent. Gezien de in vergelijking met andere EG landen nog relatief lage participatiegraad is een verdere toename te verwachten.

Zoals in de inleiding reeds is opgemerkt, wordt deze ontwikkeling vooral gestuurd door sociaal-culturele veranderingen. Wat betreft opleiding hebben vrouwen hun traditionele achterstand op mannen grotendeels ingelo-

pen; zij zijn op sommige terreinen de mannen zelfs voorbijgestreefd. Omdat vrouwen hierdoor langer in het onderwijssysteem zijn gaan verblijven, is de arbeidsmarktparticipatie van vrouwen tussen 20 en 24 jaar over de periode 1947–1991 relatief gematigd toegenomen. Daarentegen heeft zich een welhaast explosieve groei voorgedaan bij de leeftijdscategorieën 25–39 en 40–49 jaar (tabel 3.2).

Tabel 3.1 Werkzame beroepsbevolking met een werkweek >10 uur (1981 > 14 uur) in % van de bevolking van 15–64 jaar

	1981	1985	1987	1988	1989
<i>Mannen</i>					
Ierland	77	68	66	67	67
Italië	75	71	69	69	69
Nederland	70	65	68	68	68
België	72	67	64	65	65
Frankrijk	73	67	66	66	67
Duitsland	77	71	74	74	75
Ver. Koninkrijk	78	74	74	75	77
Luxemburg	85	83	85	86	89
<i>Vrouwen</i>					
Ierland	33	31	32	32	32
Italië	34	34	35	35	36
Nederland	29	30	34	36	36
België	40	41	41	42	43
Frankrijk	46	46	46	47	48
Duitsland	45	44	48	48	49
Ver. Koninkrijk	46	48	51	53	56
Luxemburg	41	42	44	46	47

Bron: Van Bastelaer (1993).

Tabel 3.2 Arbeidsmarktparticipatie naar leeftijd en sekse, 1947–1991 (%)

	totaal	20–24	25–39	40–49	50–64
<i>Mannen</i>					
1947	83,3	92,2	97,8	97,7	89,5
1960	80,7	91,2	98,1	98,3	91,1
1980	68,6	76,0	95,1	92,0	70,3
1983	66,5	71,8	93,9	90,8	63,6
1987	66,1	71,8	92,2	91,2	57,6
1991	66,3	67,2	93,3	91,1	55,9
<i>Vrouwen</i>					
1947	26,5	50,7	23,6	20,7	16,9
1960	22,8	52,8	17,8	16,5	13,5
1980	27,1	60,8	36,4	30,2	16,1
1983	28,9	66,9	39,8	32,1	15,2
1987	33,7	67,3	49,7	40,8	17,1
1991	37,4	66,1	58,3	47,8	18,7

Bron: CBS 1994, blz. 47. Met ingang van 1992 wordt door het CBS onder participatie verstaan een werkweek > 12 uur. Voor tabel 3.2 is deze ondergrens toegepast vanaf 1981.

De ontwikkeling in de arbeidsmarktparticipatie van vrouwen (en mannen) kan ook worden bestudeerd op basis van de gegevensbestanden van de Aanvullend Voorzieningen Onderzoeken (SCP) die vanaf 1979 om de vier jaar zijn gehouden. Voor 13 leeftijdscategorieën² is bij elk van de vier AVO-bestanden (1979, 1983, 1987, 1991) het percentage vrouwen en mannen in de desbetreffende leeftijdscategorie berekend met een arbeidsmarktparticipatie van 10 of meer uur per week³. In figuur 3.1 en 3.2 is dit grafisch weergegeven voor vrouwen respectievelijk mannen. Duidelijk is in deze figuren te zien dat de top van de arbeidsmarktparticipatie voor vrouwen tussen de 60 en 65 procent ligt en dat de leeftijd waarop deze top wordt bereikt in de tijd geleidelijk wat naar rechts is opgeschoven ten gevolge van de gemiddeld latere leeftijd waarop vrouwen hun eerste kind krijgen. Voor de drie oudste AVO-bestanden zien we een sterk teruglopende arbeidsmarktparticipatie in de periode tot 35 jaar, waarna een duidelijk herintredingseffect is waar te nemen. Interessant is dat het niveau van arbeidsmarktparticipatie ná 35 jaar in de tijd steeds hoger is komen te liggen; in het jongste AVO-bestand (AVO'91) is nauwelijks nog een herintredingseffect waar te nemen. Dit is in lijn met de constatering van Hooghiemstra & Niphuis-Nel (1993) dat het zogenaamde 'kinderdal' steeds minder diep aan het worden is. De arbeidsmarktparticipatie van vrouwen tussen 35 en 50 jaar vrijwel constant, en neemt daarna geleidelijk af.

Figuur 3.1 Arbeidsmarktparticipatie (> 10 uur/week) bij vrouwen naar leeftijd

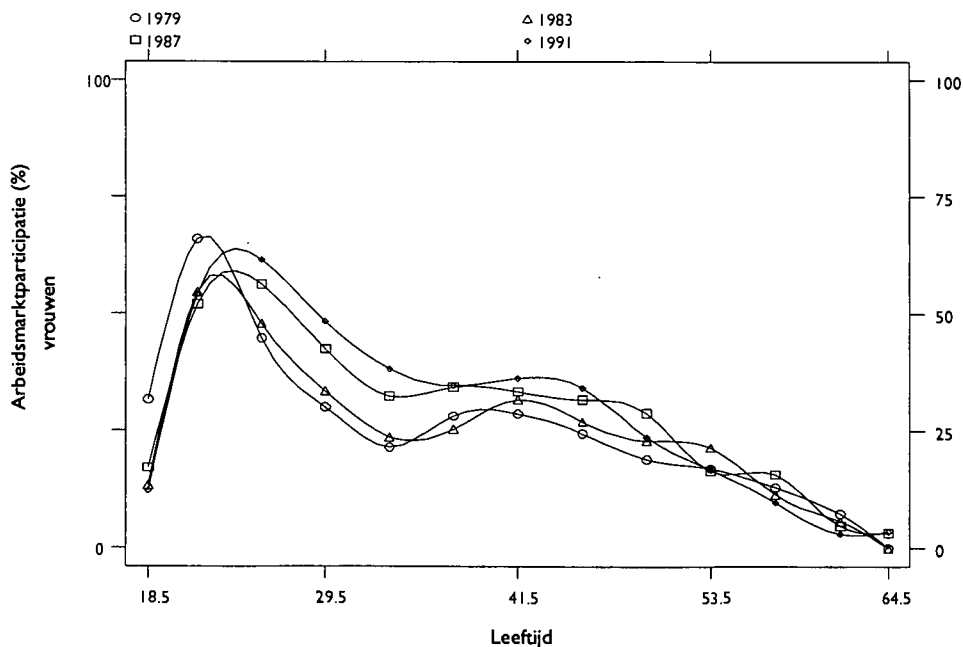

^{2]} Deze leeftijdscategorieën zijn als volgt gedefinieerd: 16-19; 20-23; 24-27; 28-31; 32-35; 36-39; 40-43; 44-47; 48-52; 52-55; 56-59; 60-63; 64-65 jaar.

^{3]} Het CBS heeft met ingang van 1992 besloten een ondergrens van 12 uur te hanteren.

Figuur 3.2 Arbeidsmarktparticipatie (> 10 uur/week) bij mannen naar leeftijd

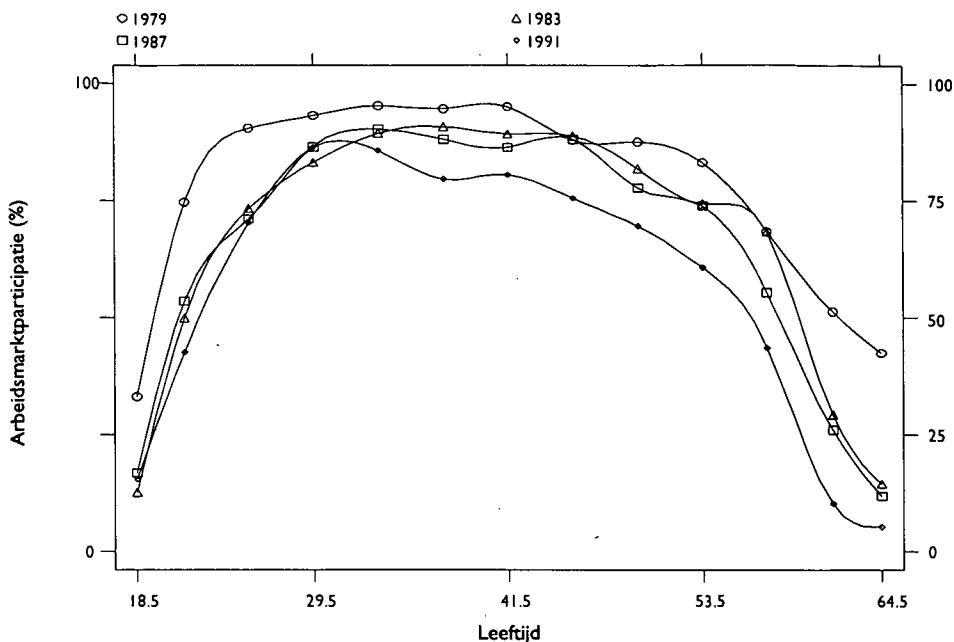

Bij de mannen ligt de top van de arbeidsmarktparticipatie hoger dan bij de vrouwen (tussen de 85 en 95 procent). Maar opvallend is hier dat de arbeidsmarktparticipatie in de tijd bij toenemende leeftijd steeds lager komt te liggen. Deze effecten kunnen goeddeels op rekening van de VUT, de WAO en de WW worden geschreven. Aangezien deze regelingen de laatste tijd onder druk zijn komen te staan, is weliswaar te verwachten dat deze trend zal worden omgebogen maar is moeilijk in te schatten in welke mate en met welke snelheid een en ander zal verlopen.

Uit het voorgaande kan worden afgeleid dat de groei in de arbeidsmarktparticipatie van vrouwen voor een belangrijk deel afkomstig is van gehuwde (samenwonende) vrouwen. Steeds vaker kiezen vrouwen voor een eigen beroepsloopbaan naast, en niet in aanvulling op, die van de partner. De geboorte van kinderen vormt steeds minder vaak een belemmering om door te werken. In 1980 werkte 1 op de 5 vrouwen tussen de 25 en 29 jaar na de bevalling door, in 1991 is dit gestegen tot 3 op de 5 vrouwen. Het opleidingsniveau speelt hierbij een belangrijke rol. Zo gaan hoger opgeleide vrouwen drie keer zo vaak door met werken na de bevalling dan lager opgeleide vrouwen (CBS, 1993).

Niet alleen de arbeidsmarktparticipatie van gehuwde (samenwonende) vrouwen is de afgelopen decennia fors toegenomen, maar ook het financiële belang van hun arbeid nam toe, gezien hun gemiddeld aandeel in het huishoudinkomen (tabel 3.3, ontleend aan Grubben 1995 en Nelissen 1990).

Tabel 3.3 Aantal echt)paren, aantal werkende gehuwde (samenwonende) vrouwen, arbeidsmarkt-participatie en gemiddeld aandeel in het huishoudinkomen van gehuwde (samenwonende) vrouwen

	1962	1970	1981	1992
aantal echt)paren (x mln)	2.8	3.2	3.3	3.2
aantal werkende vrouwen (x 1000)	498	909	1326	?
arbeidsmarkt-participatie (%)	18	28	40	62
aandeel in huishoudinkomen bij twee-verdieners (%)	19	18	24	30

Bron: Grubben, 1995; Nelissen, 1990.

Het beeld dat uit tabel 3.3 naar voren komt, is in lijn met de bevindingen Van Berkel & De Graaf (1995). Voor de periode 1979-1991 vinden zij dat de economische afhankelijkheid van gehuwde (samenwonende) vrouwen is afgenomen. Zoals te verwachten, varieert deze afname met opleiding en leeftijd.

In dit hoofdstuk gaat het er om of de ontwikkeling in de arbeidsmarkt-participatie van gehuwde (samenwonende) vrouwen kan worden gemodelleerd. Hierbij hebben we gebruik gemaakt van de gegevens ontleend aan de AVO-onderzoeken (SCP). De gevolgde strategie was er op gericht de arbeidsmarkt-participatie van gehuwde (samenwonende) vrouwen via regressie-analyse zo goed mogelijk te voorspellen vanuit leeftijd, opleiding en jaar van onderzoek. Indien dit goed mogelijk blijkt, kunnen prognoses voor de arbeidsmarkt-participatie in latere jaren worden gegenereerd.

Voor elke combinatie van jaar van onderzoek, leeftijd en opleiding is voor gehuwde (samenwonende) vrouwen de gemiddelde arbeidsmarkt-participatie berekend. Vervolgens is een regressiemodel beschouwd met alleen de hoofdeffecten van jaar van onderzoek, opleiding en leeftijd. Gezien het ordinale karakter van opleiding zijn voor deze variabele vijf dummy-variabelen geconstrueerd. Elk van deze dummy-variabelen drukt het verschil uit van een gegeven opleidingscategorie ten opzichte van de categorie lager onderwijs. Nadere analyse leert dat behalve de genoemde hoofdeffecten een interactie tussen leeftijd en jaar van onderzoek nodig is. De verklaarde variantie van het regressiemodel bedraagt .80. De waarden van de regressie-coëfficiënten zijn weergegeven in tabel 3.4.

Tabel 3.4 Regressie van de gemiddelde arbeidsmarkt-participatie van gehuwde (samenwonende) vrouwen op leeftijd en opleiding alsmede het jaar van onderzoek

Variabele	b	standaardfout	p-waarde
opleiding:			
- lbo vs lo	.08	.03	.03
- mavo vs lo	.17	.03	.00
- havo/vwo/mbo vs lo	.18	.03	.00
- hbo vs lo	.31	.03	.00
- universiteit vs lo	.50	.04	.00
leeftijd	-.02	.02	.12
jaar	.03	.01	.00
interactie jaar * leeftijd	-.01	.00	.00

Jaar van onderzoek heeft betrekking op de drie laatste tijdstippen waarop het Aanvullend Voorzieningen gebruik Onderzoek is gehouden (1983=4, 1987=8 en 1991=12); leeftijd (18-23 jaar; 24-31 jaar; 32-39 jaar; 40-47 jaar; 48-55 jaar; 56-65 jaar) en opleidingsniveau (1-lo; 2-lbo; 3-mavo; 4-havo/vwo/mbo; 5-hbo; 6-universiteit). ($R^2(\text{adj}) = .80$).

Duidelijk is te zien dat de gemiddelde arbeidsmarktparticipatie van gehuwde (samenwonende) vrouwen stapsgewijze toeneemt met het opleidingsniveau. Het verschil in gemiddelde arbeidsmarktparticipatie tussen lager onderwijs en universiteit bedraagt 50 procentpunten. Jaarlijks stijgt de gemiddelde arbeidsmarktparticipatie met 3 procentpunten. De significante negatieve interactie tussen leeftijd en jaar van onderzoek betekent dat bij toenemende leeftijd de gemiddelde arbeidsmarktparticipatie niet alleen afneemt, maar dat deze afname jaarlijks groter wordt. Dit was ook al te zien in figuur 3.1, maar via de zojuist besproken regressie-analyse kunnen nu kwantitatieve prognoses met betrekking tot de toekomstige ontwikkeling van de arbeidsmarktparticipatie van gehuwde (samenwonende) vrouwen worden opgesteld.

Bij wijze van illustratie zijn in tabel 3.5 voor diverse combinaties van opleiding en leeftijd de prognoses van de gemiddelde arbeidsmarktparticipatie weergegeven.

Tabel 3.5 Voorspelde gemiddelde arbeidsmarktparticipatie van gehuwde (samenwonende) vrouwen voor diverse combinaties van opleiding en leeftijd

Opleiding	Leeftijd	1995	1999	2003	2007	2011
lo	24-31	.45	.52	.59	.65	.72
	48-55	.06	.05	.04	.03	.02
lbo	24-31	.53	.59	.66	.73	.80
	48-55	.14	.13	.12	.10	.09
mavo	24-31	.63	.69	.76	.83	.90
	48-55	.24	.23	.21	.20	.19
havo/vwo/mbo	24-31	.63	.70	.77	.83	.89
	48-55	.24	.23	.22	.21	.20
hbo	24-31	.76	.83	.89	.90	.90
	48-55	.37	.36	.35	.34	.33
universiteit	24-31	.88	.88	.88	.88	.88
	48-55	.56	.55	.54	.53	.51

Duidelijk is te zien hoe de negatieve interactie tussen jaar van onderzoek en leeftijd de voorspelde toename van de gemiddelde arbeidsmarktparticipatie bij de jongere leeftijdscategorieën ombuigt in een afname bij de oudere leeftijdscategorieën.

3.4 Effecten van de arbeidsmarktparticipatie van gehuwde (samenwonende) vrouwen op de ongelijkheid van huishoudinkomens

In deze paragraaf gaan we na onder welke voorwaarden veranderingen in de arbeidsmarktparticipatie van gehuwde (samenwonende) vrouwen de ongelijkheid van huishoudinkomens beïnvloeden. Daarna worden de hiervoor voorspelde participatiecijfers, gedifferentieerd naar opleiding en leeftijd, gebruikt om de verwachte effecten ervan op de ongelijkheid van huishoudinkomens te evalueren. Veranderingen in de inkomensongelijkheid worden steeds vastgesteld via de Gini-coëfficiënt. Deze maat is gedefinieerd als het gemiddelde van de absolute inkomensverschillen berekend over alle paren individuen, gedeeld door twee maal het gemiddeld inkomen. De aldus gedefinieerde maat ligt tussen de waarden nul en één. Het voordeel van de maat is dat geen problemen ontstaan indien individuen een inkomen gelijk aan nul hebben, terwijl de interpretatie intuïtief aansprekend is: een waarde van .50 betekent dat het gemiddelde van de inkomensverschillen gelijk is aan het gemiddeld inkomen.

In het verleden is vaak verondersteld dat de ongelijkheid van huishoudinkomens zal afnemen als gevolg van een grotere arbeidsmarktparticipatie van gehuwde (samenwonende) vrouwen. Dit wordt dan verklaard in het licht van de veronderstelling dat arbeidsmarktparticipatie van gehuwde (samenwonende) vrouwen negatief samenhangt met het inkomen van de partner. Smith (1979) merkt op dat vrouwen, ongeacht hun opleidingsniveau, zodanig gestalte geven aan hun arbeidsmarktparticipatie dat een acceptabel huishoudinkomen het gevolg is. Tegen deze achtergrond zullen hoger opgeleide vrouwen vooral werken in het begin van de carrière van de partner, terwijl lager opgeleide vrouwen gemiddeld langer op de arbeidsmarkt werkzaam zullen zijn. Zo bezien zal de arbeidsmarktparticipatie van gehuwde (samenwonende) vrouwen vooral plaatsvinden aan de onderkant van de verdeling van huishoudinkomens, en hierdoor aanleiding zijn tot een minder ongelijke verdeling. Vanaf het begin van de jaren '70 is deze negatieve relatie, tussen de arbeidsmarktparticipatie van gehuwde (samenwonende) vrouwen aan de ene kant en de opleiding van de partner aan de andere kant, aan erosie onderhevig. De emancipatorische trend naar meer gelijke kansen voor mannen en vrouwen is er verantwoordelijk voor dat vrouwen steeds meer gericht zijn op de verwerving van economische zelfstandigheid middels een eigen beroepsloopbaan (Danziger, 1980; Thurow, 1980). Dit heeft er toe geleid dat de arbeidsmarktparticipatie van vrouwen steeds meer gespreid is geraakt over de gehele verdeling van huishoudinkomens, waardoor op termijn een grotere ongelijkheid van de verdeling van huishoudinkomens kan ontstaan. Deze grotere inkomensongelijkheid is onder andere het gevolg van de positieve samenhang tussen de opleiding van partners (opleidingshomogamie).

Een andere reden voor het ontstaan van een grotere ongelijkheid van huishoudinkomens heeft ermee te maken dat in de loop van de tijd de inkomensverdeling van vrouwelijke partners ongelijker wordt. Traditioneel is de inkomensverdeling van vrouwen veel gelijkter dan die van mannen, omdat goed verdienende vrouwen ondervertegenwoordigd zijn. Dit is onder andere een gevolg van inkomensdiscriminatie van vrouwen en onderbrekingen in de carrière in verband met de opvoeding van kinderen. Voorts is het zo dat het bestaan van typische 'vrouwenberoepen' een mogelijke verklaring vormt voor de gemiddeld lagere inkomens van vrouwen in vergelijking met mannen met een zelfde opleiding. Een uitgebreid overzicht van verklaringen voor bestaande verschillen in inkomen tussen vrouwen en mannen is te vinden bij Van der Meer (1993). Wanneer in een samenleving dit soort factoren goeddeels zijn verdwenen, zal de inkomensongelijkheid bij vrouwelijke partners meer lijken op die van mannelijke partners, met als gevolg een grotere ongelijkheid van huishoudinkomens.

In een simulatiestudie laten Bergmann et al. (1980) zien dat, wanneer de hoogst opgeleide vrouwen het eerst gaan werken en de laagst opgeleide vrouwen het laatst, de inkomensongelijkheid aanvankelijk toeneemt om vanaf een bepaald punt weer af te nemen. In de omgekeerde situatie zal de inkomensongelijkheid eerst afnemen, om vervolgens weer toe te nemen. Beide situaties zijn weergegeven in figuur 3.3.

Figuur 3.3 Ontwikkeling in de inkomensongelijkheid Gini-coëfficiënt van huishoudens als functie van het percentage werkende gehuwde (samenwonende) vrouwen onder twee scenario's: (A) vrouwen met de laagste opleidingsniveaus betreden het eerst de arbeidsmarkt (onderste lijn) en (B) vrouwen met de hoogste opleidingsniveaus betreden het eerst de arbeidsmarkt (bovenste lijn)

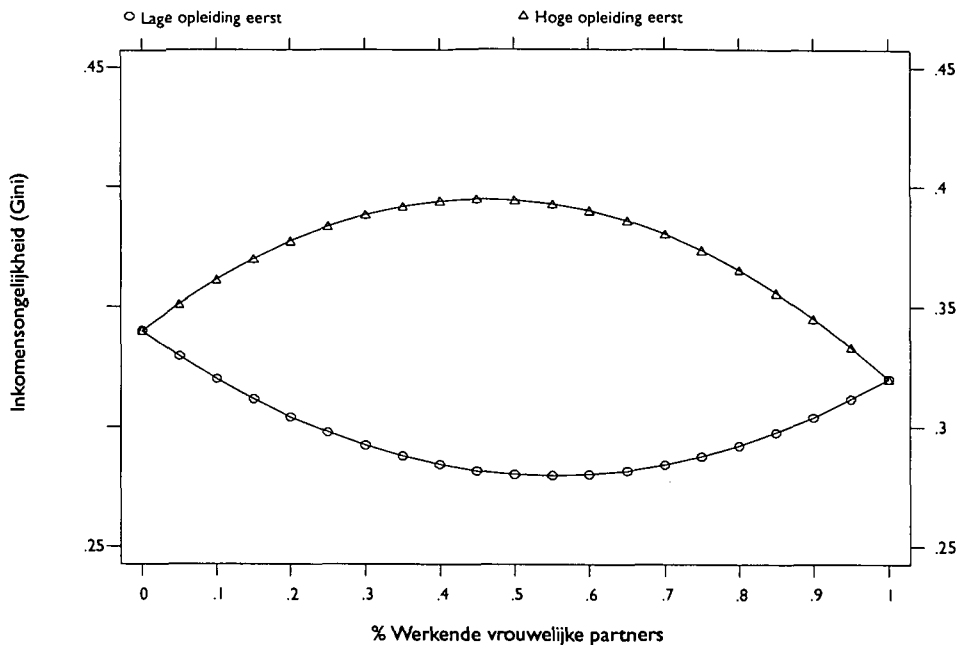

Figuur ontleend aan Bergmann (1980).

In een situatie waarin de arbeidsmarktparticipatie van vrouwen min of meer onafhankelijk is van hun opleidingsniveau zal sprake zijn van een relatief gematigde afname van de ongelijkheid van huishoudinkomens. We kunnen dit illustreren aan de hand van de AVO'91-gegevens. De 3490 huishoudens kunnen worden onderscheiden naar 895 eenpersoonshuishoudens waarvan 583 met een inkomen, en 2595 meerpersoonshuishoudens. Bij 1727 van de meerpersoonshuishoudens hebben beide partners een inkomen.

De ongelijkheidsmaat Gini berekend over de inkomens van alle hoofden van huishoudens (N=3490), waarvan sommige een inkomen gelijk nul hebben, is .54. Indien telkens *at random* (= geen relatie tussen arbeidsmarktparticipatie en opleidingsniveau) de inkomens van 20 procent van de vrouwelijke partners wordt toegevoegd, laat de ontwikkeling in ongelijkheid op het niveau van huishoudens een zeer geleidelijke daling van de huishoudinkomens zien tot .42 (zie tabel 3.6).

Tabel 3.6 Verandering in ongelijkheid van huishoudinkomens indien telkens *at random* 20% meer vrouwelijke partners vrouwen gaat werken

% werkende vrouwelijke partners	0%	20%	40%	60%	80%	100%
gemiddeld huishoudinkomen/1000	27.4	30.0	33.0	35.7	38.5	40.9
Gini	.54	.51	.49	.46	.44	.42

Men zou zich de vraag kunnen stellen of de inkomensongelijkheid bij huishoudens op het moment dat alle vrouwen op de arbeidsmarkt participeren hetzelfde zal zijn als die in de situatie dat geen enkele vrouw werkzaam is.

Met andere woorden is het effect van de arbeidsmarktparticipatie van gehuwde (samenwonende) vrouwen op de inkomensongelijkheid van huishoudens slechts tijdelijk van aard? Dit hangt ervan af of het aandeel van vrouwen in het huishoudinkomen een voor alle vrouwen ongeveer gelijke evenredigheidsfactor (zeg k) is. In die situatie zal de Gini-coëfficiënt bij volledige participatie dezelfde waarde hebben als in de situatie dat geen van de vrouwelijke partners op de arbeidsmarkt participeert. Vermenigvuldiging met een constante factor k maakt zowel de teller als de noemer van de Gini-coëfficiënt k maal zo groot.

$$G((1+k) \times Y) = G(Y)$$

In de bovenstaande uitdrukking is Y het huishoudinkomen ten tijde dat geen van de vrouwelijke partners werkt. In de situatie dat er geen sprake is van een ongeveer gelijke evenredigheidsfactor kan de ongelijkheid bij volledige arbeidsmarktparticipatie elke waarde aannemen. Indien iedere vrouwelijke partner een ongeveer constante bijdrage (zeg c) aan het huishoudinkomen bijdraagt, zal de uiteindelijke waarde van de Gini-coëfficiënt afhangen van de waarde van c . Dit komt doordat de ongelijkheidsmaat Gini gevoelig is voor veranderingen in het nulpunt van de variabele.

$$G(Y+c) = (m_Y / (m_Y + c)) G(Y)$$

Hierin is m_Y het gemiddeld huishoudinkomen ten tijde dat geen enkele vrouwelijke partner werkt. Is c gelijk aan m_Y , dan is de uiteindelijke waarde van Gini gelijk aan de helft van de oorspronkelijke waarde. Voor ons voorbeeld zal de waarde van Gini dan uitkomen op .27. Is de waarde van c gelijk aan $(.2 \times m_Y)$, dan zal de Gini uiteindelijk uitkomen op .45.

In een empirische analyse voor Zweden laat Björklund (1992) zien dat een noodzakelijke voorwaarde voor meer ongelijkheid van huishoudinkomens, ten gevolge van een grotere arbeidsmarktparticipatie van vrouwelijke partners, gelegen is in een meer ongelijke inkomensverdeling bij vrouwelijke partners dan bij mannelijke partners. Voorts draagt een positieve samenhang tussen de opleiding van de partners bij aan een meer ongelijke inkomensverdeling van huishoudens. Björklund becijfert dat de ongelijkheid van huishoudinkomens voor Zweden in 1980 15 procent lager zou uitkomen indien de samenhang tussen de opleiding van partners ongeveer nul zou zijn. Het effect is echter niet groot genoeg om het eerst genoemde effect – een ongelijkere inkomensverdeling bij vrouwen dan bij mannen – te domineren, zodat de toename van de arbeidsmarktparticipatie in Zweden van 52 procent in 1970 tot 70 procent in 1984 netto heeft geleid tot een grotere gelijkheid van huishoudinkomens. Vergelijking met overeenkomstige studies in andere Westerse landen laat eenzelfde beeld zien, met als enige uitzondering de studie van Layard & Zabalza (1979) voor Engeland. In deze studie wordt een geringe toename van de ongelijkheid van huishoudinkomens gerapporteerd als gevolg van een toegenomen arbeidsmarktparticipatie van vrouwen.

In het verleden heeft de toegenomen arbeidsmarktparticipatie van vrouwen in Nederland, evenals in de meeste andere Westerse landen, geleid tot een meer gelijke inkomensverdeling van huishoudens (Nelissen, 1990; Björklund, 1992). Voor de Nederlandse situatie zullen we nu een aantal verkennende analyses uitvoeren. Al deze analyses zijn gebaseerd op de effecten van veranderingen in de gemiddelde arbeidsmarktparticipatie van gehuwde (samenwonende) vrouwen op de verdeling van bruto (huishoud)inkomens, exclusief uitkeringen. Eerst gaan we na of de veranderingen in de arbeidsmarktparticipatie van gehuwde (samenwonende) vrouwen in het verleden van invloed is geweest op de inkomensongelijkheid. Aangezien

AVO'79 het verst in de tijd is verwijderd van AVO'91, is hier het grootste effect te verwachten op de inkomensongelijkheid. Daarom hebben we de gemiddelde arbeidsmarktparticipatie van vrouwen berekend voor (6 x 6) combinaties van leeftijd en opleiding op basis van de AVO'79-gegevens. Deze gemiddelden zijn vervolgens gesubstitueerd voor de gemiddelde arbeidsmarktparticipatie bij de overeenkomstige 36 combinaties van leeftijd en opleiding uit AVO'91.

Tabel 3.7 Inkomensongelijkheid op basis van AVO'91 (kolom A) vergeleken met de situatie dat de arbeidsmarktparticipatie van vrouwelijke partners wordt vervangen door die in 1979 (kolom B)

	A	B
Individueel	.56	.57
Huishoudens	.42	.42

Uit tabel 3.7 is op te maken dat substitutie van de gemiddelde arbeidsmarktparticipatie van vrouwelijke partners in 1979 op individueel niveau de inkomensongelijkheid iets doet afnemen, terwijl de ongelijkheid van huishoudinkomens niet verandert.

In een volgende verkenning gaan we na wat het effect is op de inkomensongelijkheid indien de gemiddelde arbeidsmarktparticipatie van gehuwde (samenwonende) Nederlandse vrouwen overeen zou komen met (1) de gemiddelde arbeidsmarktparticipatie van Duitse vrouwen in 1989 (= .42, zie tabel 3.1) en (2) de gemiddelde arbeidsmarktparticipatie van Nederlandse mannen in 1991 (= .72).

Tabel 3.8 Inkomensongelijkheid (Gini-coëfficiënten) op individueel niveau onder verschillende veronderstellingen met betrekking tot de arbeidsmarktparticipatie van vrouwen

Veronderstelling	Gini
- AVO'91	.55
- participatie vrouwen gelijk aan die van mannen in 1991 (72%)	.45
- participatie vrouwen gelijk aan die van vrouwen in Duitsland (49%)	.53

Wanneer deze veronderstellingen worden doorgerekend, wordt duidelijk dat ze geen noemenswaardige effecten hebben op de ongelijkheid van huishoudinkomens. Wel zijn er verschillen op het individuele niveau, waarbij de gemaakte veronderstellingen alle leiden tot minder ongelijkheid van individuele inkomens. Het grootste effect treedt op indien de gemiddelde arbeidsmarktparticipatie van gehuwde (samenwonende) vrouwen overeenkomt met die van mannen.

Tot nu toe hebben we bij alle simulaties in deze paragraaf de arbeidsmarktparticipatie gevarieerd, terwijl de gemiddelde werkweek van vrouwen bij gegeven combinaties van opleiding en leeftijd constant is gehouden. In een laatste verkenning zullen we laten zien wat het effect is op de inkomensongelijkheid indien alle vrouwelijke partners eenzelfde gemiddelde omvang van de werkweek hebben, ongeacht hun leeftijd en opleiding. Figuur 3.3 laat de effecten zien op de inkomensongelijkheid indien vrouwelijke partners alle respectievelijk 0, 10, 20, 30, 40 uur werken. De sterkste verschuivingen in de inkomensongelijkheid doen zich weer voor ten aanzien van de inkomensongelijkheid op individueel niveau. Naarmate vrouwelijke partners meer werk verrichten, neemt de inkomensongelijkheid af. Op het niveau van huishoudens is eveneens sprake van een duidelijke trend in de

richting van minder inkomensongelijkheid, al is deze minder geprononceerd dan op het individuele niveau.

Figuur 3.4 Inkomensongelijkheid als functie van de arbeidsmarktparticipatie van vrouwelijke partners

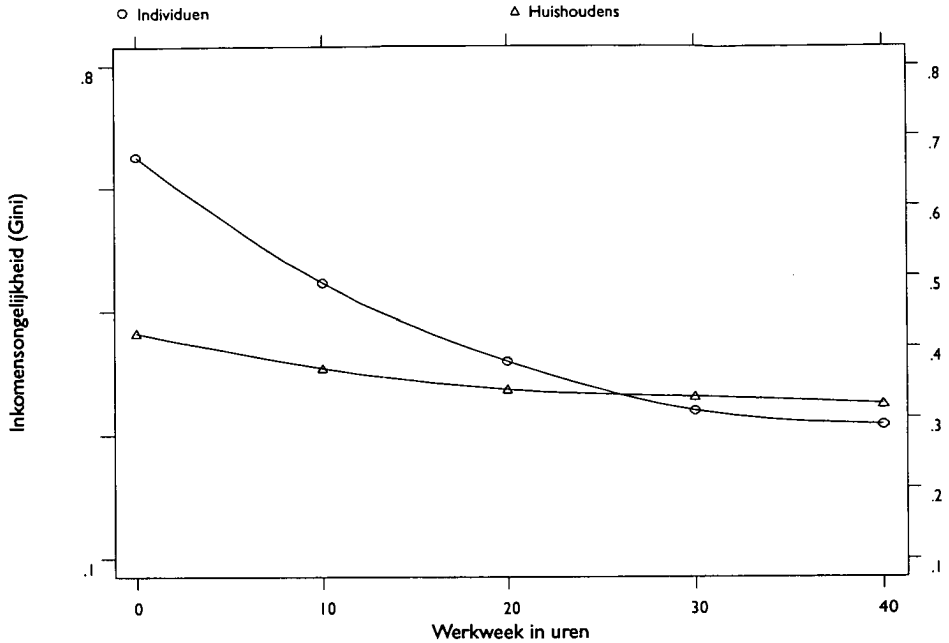

De resultaten van de voorgaande verkenningen samenvattend, kunnen we stellen dat ongelijkheid van huishoudinkomens nauwelijks verandert wanneer de gemiddelde arbeidsmarktparticipatie van gehuwde (samenwonende) vrouwen verandert. Alleen indien de omvang van de werkweek verandert, komt de inkomensongelijkheid op het niveau van huishoudens in de richting van meer gelijkheid. Op het individuele niveau vermindert de inkomensongelijkheid veel sterker onder veranderingen in zowel de gemiddelde arbeidsmarktparticipatie als de gemiddelde omvang van de werkweek van gehuwde (samenwonende) vrouwen.

3.5 Ontwikkelingen in de ongelijkheid van (huishoud)inkomens voor de periode 1991–2011, indien de arbeidsmarktparticipatie van gehuwde (samenwonende) vrouwen varieert met hun opleiding en leeftijd

Verandert de ongelijkheid van huishoudinkomens indien de arbeidsmarktparticipatie van gehuwde (samenwonende) vrouwen, gedifferentieerd naar opleiding en leeftijd, in de toekomst verder toeneemt? Voor het opstellen van prognoses ten aanzien van de ontwikkeling in de ongelijkheid van (huishoud)inkomens, maken we gebruik van de voorspelde gemiddelde arbeidsmarktparticipatie van vrouwelijke partners tot en met 2011, zoals verkregen in paragraaf 3.4. We baseren ons hierbij wederom op de AVO'91-gegevens. Anders dan bij de in de vorige paragraaf beschreven verkenningen worden thans bruto uitkeringen van mannelijke partners en van alleenstaanden tot het huishoudinkomen gerekend. Uitkeringen bij vrouwelijke partners blijven buiten beschouwing, omdat zij telkens een inkomen krijgen toegekend op basis van de opgestelde prognoses. Deze keuze zal ertoe leiden dat de ongelijkheid van (huishoud)inkomens kleiner zal zijn. Voor de gegevens uit het AVO'91-bestand daalt de inkomensongelijkheid in termen van de Gini-coëfficiënt bij individuen van .56 naar .51, bij huishoudens van .42

naar .33. Voor alle duidelijkheid merken we op dat de arbeidsmarkt-participatie van mannelijke partners en die van alleenstaanden niet verandert.

Te verwachten is dat niet alleen de arbeidsmarktparticipatie van gehuwde (samenwonende) vrouwen zal toenemen, maar dat ook de omvang van hun werkweek en daarmee het aandeel van gehuwde (samenwonende) vrouwen in het huishoudinkomen zal toenemen. Voor een adequate prognose van deze effecten op de inkomensongelijkheid is het derhalve nodig te kunnen beschikken over de verwachte ontwikkeling van het gemiddelde aandeel dat gehuwde (samenwonende) vrouwen hebben in het huishoudinkomen. Hier-toe is op basis van de AVO-bestanden uit 1983, 1987 en 1991 de verhouding van de bruto inkomens van beide partners bepaald, om deze vervolgens via regressieanalyse te voorspellen vanuit de opleiding en leeftijd van de vrouw, alsmede vanuit het jaar van onderzoek. Voor de voorspelling van deze verhouding blijkt de logaritme van deze verhouding een beter passend model te leveren. Tussen geen van de verklarende variabelen blijkt een signifi-cante interactie te bestaan, zodat een model rest met alleen hoofdeffecten.

Tabel 3.9 Regressie van de logaritme van de gemiddelde verhouding van het bruto inkomen van de vrouwelijke en van de mannelijke partner op leeftijd en opleiding, alsmede het jaar van onderzoek ($R^2(\text{adj}) = .77$)

variabele	b	standaardfout	p-waarde
opleiding:			
– lbo vs lo	.31	.15	.04
– mavo vs lo	.44	.15	.01
– havo/vwo/mbo vs lo	.71	.15	.00
– hbo vs lo	1.10	.16	.00
– universiteit vs lo	1.64	.18	.00
leeftijd	-.39	.03	.00
jaar	.06	.01	.00

Jaar van onderzoek heeft betrekking op de drie laatste tijdstippen waarop het Aanvullend Voorzieningen Onderzoek is gehouden (1983=4, 1987=8 en 1991=12); leeftijd (18–23 jaar; 24–31 jaar; 32–39 jaar; 40–47 jaar; 48–55 jaar; 56–65 jaar) en opleidingsniveau (1-lo; 2-lbo; 3-mavo;4-havo/vwo/mbo; 5-hbo; 6-universiteit).

Aangezien in het regressiemodel de logaritme van de gemiddelde verhouding tussen de bruto inkomens van de vrouwelijke en de mannelijke partner wordt voorspeld, beperken we ons in de bespreking van de regressiecoëfficiënten tot de constatering dat de tekens van de effecten van leeftijd en jaar van onderzoek conform de verwachting zijn: hoe hoger de opleiding, hoe hoger het voorspelde verhoudingsgetal. Voorts is duidelijk uit de effecten van de dummy-variabelen voor opleiding dat een hogere opleiding leidt tot een groter verhoudingsgetal, hetgeen eveneens volgens de verwachting is.

Gegeven de uitkomsten van het regressiemodel kunnen nu schattingen voor de gemiddelde verhouding tussen de bruto inkomens van vrouwelijke en mannelijke partners tot het jaar 2011 worden gegenereerd.

Prognoses voor toekomstige inkomensverdelingen worden nu als volgt verkregen. Alle mannelijke partners en alleenstaanden uit het AVO'91 bestand krijgen een inkomen toegekend op basis van hun gegevens met betrekking tot bruto inkomen uit loondienst, dan wel inkomen uit eigen onderneming of uit de uitoefening van een vrij beroep. Hierbij worden nog opgeteld de eventuele bruto uitkeringen. De geschatte inkomens van vrouwelijke partners voor de periode 1991–2011 worden als volgt vastgesteld. Eerst wordt voor iedere vrouwelijke partner een random getal gegenereerd uit een uni-

forme verdeling op het interval [0,1]. Indien dit random getal groter is dan de geschatte gemiddelde arbeidsmarktparticipatie van vrouwelijke partners bij een gegeven opleiding, leeftijd en tijdstip, dan wordt aan de vrouwelijke partner geen inkomen toegekend. Is het random getal kleiner dan de geschatte gemiddelde arbeidsmarktparticipatie, dan krijgt zij een bruto inkomen toegekend. Voor de berekening van dit inkomen wordt het met haar opleiding en leeftijd overeenkomende geschatte gemiddelde verhoudingsgetal van de inkomens van vrouwelijke en van mannelijke partners vermenigvuldigd met het bruto inkomen van haar partner. Hierna kan de ongelijkheid voor zowel de inkomensverdeling van individuen als van huishoudens worden berekend.

Bij deze procedure hebben we een aantal min of meer arbitraire beslissingen moeten nemen. Ten eerste is het mogelijk dat voorspelde arbeidsmarktparticipatie van vrouwelijke partners onmogelijke waarden aanneemt: kleiner dan nul of groter dan één. In dat geval wordt de voorspelde arbeidsmarktparticipatie gelijkgesteld aan de grenswaarde. Een verdere inperking die we hebben aangebracht, is dat de voorspelde waarde op de arbeidsmarktparticipatie van gehuwde (samenwonende) vrouwen nooit groter kan worden dan die van mannelijke partners met eenzelfde opleiding en leeftijd.

Ten tweede hebben we ten aanzien van de voorspelde gemiddelde verhouding tussen het inkomen van vrouwelijke en mannelijke partners een bovengrens gesteld van één. Het lijkt onwaarschijnlijk dat gehuwde (samenwonende) vrouwen gemiddeld meer zullen gaan verdienen dan hun partners.

Tabel 3.10 Verwachte ontwikkeling in de inkomensongelijkheid onder voorspelde veranderingen in de arbeidsmarktparticipatie en het aandeel in het huishoudinkomen van gehuwde (samenwonende) vrouwen

	1991	1995	1999	2003	2007	2011
Individueen	.51	.54	.52	.47	.48	.47
Huishoudens	.33	.35	.35	.37	.38	.38

De resultaten van de hierboven beschreven procedure zijn weergegeven in tabel 3.10. Opvallend is dat de inkomensongelijkheid voor individuen en huishoudens over de periode 1991–2011 een tegengestelde ontwikkeling laat zien. De inkomensongelijkheid voor individuen neemt aanvankelijk toe, om na 1995 geleidelijk af te nemen tot een niveau van .47, hetgeen onder het niveau in 1991 ligt. De ongelijkheid van huishoudinkomens blijft daarentegen stijgen, en neemt in de beschouwde periode toe met zo'n 15 procent tot een niveau van .38. Deze bevinding is des te opmerkelijker, aangezien zij tegengesteld is aan hetgeen tot nu toe in de meeste onderzoeken is gevonden.

3.6 Afname van verschillen tussen uurlonen van vrouwen en mannen

Het uurloon van vrouwen is gemiddeld lager dan dat van mannen met een zelfde opleidingsniveau. In paragraaf 3.4 zijn mogelijke verklaringen voor dit verschijnsel genoemd. In deze paragraaf wordt nagegaan wat de effecten zijn op de ongelijkheid van huishoudinkomens, indien bestaande inkomensverschillen tussen vrouwen en mannen bij gelijke leeftijd en opleiding afnemen. Immers, de inkomensverdeling van *alleen* de vrouwelijke partners zal hierdoor ongelijker worden.

In eerste instantie gaan we na wat het effect is op de inkomensongelijkheid indien aan werkende vrouwelijke partners een bruto inkomen wordt toege-

kend, gebaseerd op de omvang van hun werkweek, maar bij een uurinkomen dat het gemiddelde is van dat van mannen met een overeenkomstige opleiding en leeftijd. Hiertoe is op basis van AVO'91 voor iedere combinatie van opleiding (in zes categorieën) en leeftijd (in zes categorieën) het gemiddeld bruto uurinkomen van mannen bepaald. Vervolgens wordt voor iedere *werkende* vrouwelijke partner met een gegeven opleiding en leeftijd het gemiddeld bruto uurinkomen van mannen met dezelfde opleiding en leeftijd vermenigvuldigd met de omvang van haar werkweek. Zo wordt aan deze vrouwen een nieuw, in het algemeen hoger, inkomen toegekend. Het effect op de inkomensongelijkheid is weergegeven in tabel 3.11. Duidelijk is dat het effect in termen van de coëfficiënt Gini zeer gematigd uitvalt, en gaat in de richting van nivellering van inkomensongelijkheid zowel op individueel niveau als op het niveau van huishoudens.

Tabel 3.11 Inkomensongelijkheid op basis van AVO'91 (kolom A) vergeleken met de situatie dat het gemiddeld bruto uurloon van vrouwelijke partners wordt vervangen door dat van mannen in 1991 (kolom B)

	A	B
Individueen	.56	.54
Huishoudens	.42	.41

We gaan nu de effecten op de inkomensongelijkheid na wanneer beloningsverschillen tussen vrouwen en mannen worden weggenomen, rekening houdend met inkomsten uit uitkering. Een probleem is dat gemiddelde uurinkomens hierbij niet bruikbaar zijn. Voor een oplossing van dit probleem hebben we ons op het standpunt gesteld dat inkomens bij mannen het resultaat zijn van het ter beschikking stellen van productiefactoren dan wel het in het verleden ter beschikking gesteld hebben van productiefactoren. Voor mannen wordt nu opnieuw bij iedere combinatie van opleiding en leeftijd het gemiddeld inkomen bepaald, inclusief eventuele uitkeringen. Bovendien wordt de gemiddelde omvang van hun werkweek bepaald. Ook voor vrouwelijke partners bepalen we de gemiddelde omvang van de werkweek bij iedere combinatie van opleiding en leeftijd. Vervolgens krijgt iedere vrouwelijke partner een inkomen toegekend dat gelijk is aan het gemiddelde inkomen van mannen met dezelfde combinatie van opleiding en leeftijd. Dit inkomen wordt vermenigvuldigd met de fractie van de gemiddelde omvang van de werkweek van vrouwelijke partners, en de gemiddelde omvang van de werkweek van mannen met dezelfde combinatie van opleiding en leeftijd. Op deze wijze wordt rekening gehouden met verschillen in de omvang van de werkweek tussen vrouwen en mannen met een overeenkomstige opleiding en leeftijd. Deze aanpassing heeft een dramatisch effect op de inkomensongelijkheid. De resultaten in tabel 3.12 (kolom B) laten een sterke nivellering van de inkomensongelijkheid zien voor zowel individuen als voor huishoudens. Gedeeltelijk is dit effect te verwachten gezien het feit dat iedere vrouw een inkomen krijgt toegekend, ongeacht of ze actief is (geweest) op de arbeidsmarkt. In dit opzicht zijn de gevonden resultaten als een ondergrens voor de inkomensongelijkheid te beschouwen.

In tabel 3.12 (kolom C) houden we rekening met verschillen in arbeidsmarkt-participatie tussen vrouwen en mannen. Op basis van het AVO'91-bestand is 72 procent van de mannen tussen 18 en 65 jaar actief op de arbeidsmarkt, terwijl dit voor vrouwen 42 procent is. De vorige analyse wordt nu herhaald, waarbij voor iedere vrouwelijke partner een random getal wordt getrokken uit de uniforme verdeling op het interval [0,1]. Indien het random getal groter is dan $.58 (= .72/.42)$, dan krijgt de betrokken vrouwelijke partner een inkomen gelijk nul toegekend, anders een inkomen zoals beschreven bij de voorgaande analyse. Het resultaat is een geringere nivellering van de

inkomensongelijkheid. Hierbij valt op dat de grootste verschillen zich voordoen op het individuele niveau; op het niveau van huishoudens is de grotere inkomensongelijkheid relatief gematigd.

Tabel 3.12 **Inkomensongelijkheid op basis van AVO'91 (kolom A) vergeleken met de situatie dat alle vrouwelijke partners een inkomen c.q. uitkering krijgen overeenkomstig de gemiddelde omvang van de werkweek bij vrouwen met eenzelfde opleiding en leeftijd (kolom B), en idem maar rekening houdend met de gemiddelde arbeidsmarktparticipatie van Nederlandse vrouwen (.42) in 1991 (kolom C)**

	A	B	C
Individueen	.50	.28	.41
Huishoudens	.33	.27	.30

Samenvattend blijkt het wegnemen van beloningsverschillen tussen vrouwen en mannen te leiden tot minder ongelijkheid van de verdeling van (huishoud)inkomens. De gevonden effecten zijn het meest uitgesproken op het individuele niveau.

3.7 Samenvatting en conclusies

In dit hoofdstuk is ingegaan op de vraag wat de effecten zijn op de ongelijkheid van inkomens van individuen en van huishoudens in Nederland ten gevolge van een toenemende arbeidsmarktparticipatie van vrouwelijke partners. Het belang van deze vraag is gelegen in de relatief geringe arbeidsmarktparticipatie van vrouwelijke partners op dit moment in vergelijking tot andere Westerse landen, terwijl tegelijkertijd in de afgelopen decennia de arbeidsmarktparticipatie van vrouwelijke partners één van de snelst groeiende is. Zal een voortgaande ontwikkeling leiden tot meer inkomensongelijkheid, en daarmee tot mogelijk oplopende spanningen tussen een- en tweeverdienershuishoudens? Hoewel de meeste onderzoeken met betrekking tot de effecten van toenemende arbeidsmarktparticipatie wijzen op een geleidelijke reductie in de inkomensongelijkheid, is het tegendeel niet uit te sluiten (Bergmann et al., 1980; Björklund, 1992). Bovendien is nagegaan wat de effecten op de ongelijkheid van (huishoud)inkomens zal zijn, als de verschillen in uurloon tussen vrouwen en mannen bij gegeven opleiding en leeftijd zullen verminderen.

Verkennde simulaties met betrekking tot de effecten van toenemende arbeidsmarktparticipatie van vrouwelijke partners op de inkomensongelijkheid tonen aan dat op het niveau van huishoudens de inkomensongelijkheid verrassend robuust is tegen dit type veranderingen. Hierop is één belangrijke uitzondering: indien de omvang van de werkweek toeneemt, wordt de ongelijkheid van huishoudinkomens kleiner. Op het individuele niveau varieert de inkomensongelijkheid sterker met veranderingen in zowel de arbeidsmarktparticipatie als de omvang van de werkweek van vrouwen; deze gaat meestal in de richting van meer gelijkheid.

Doorrekening van prognoses voor de inkomensongelijkheid over de periode 1991–2001 laat echter zien dat de feitelijke ontwikkeling van de inkomensongelijkheid voor individuen en huishoudens over de periode 1991–2011 tegengesteld is. Bij deze berekeningen wordt gebruik gemaakt van naar opleiding en leeftijd gedifferentieerde voorspellingen van de gemiddelde arbeidsmarktparticipatie van vrouwelijke partners en de gemiddelde verhouding van hun inkomens ten opzichte van die van hun partners. De inkomensongelijkheid voor individuen neemt aanvankelijk toe, om na 1995 geleidelijk af te nemen tot een niveau van .47. De ongelijkheid van huishoudinkomens blijft daarentegen stijgen, en neemt in de beschouwde pe-

riode toenemen met zo'n 15 procent tot een niveau van .38. Deze opmerkelijke bevinding kan er toe leiden dat de tweeverdienersdiscussie in de toekomst nieuw leven wordt ingeblazen.

Worden beloningsverschillen tussen vrouwen en mannen geheel of gedeeltelijk weggelaten, dan zal dit met name invloed hebben indien bij vrouwelijke partners rekening wordt gehouden met een niveau van aanspraken op een uitkering. Dat niveau moet dus vergelijkbaar zijn met dat van mannen. Deze verschillen zijn het meest uitgesproken op het individuele niveau.

Literatuur

Bastelaer, A. van (1993). 'Arbeidsdeelname in Nederland vanaf 1961 in internationaal perspectief.' *Supplement Sociaal-Economische Maandstatistiek* 93.2, 13–19.

Beer, P. de (1993). *Het verdiende inkomen*. Houten: Bohn Stafleu Van Loghum.

Bergmann, B.R., J. Radlinski Devine, P. Gordon, D. Reedy, L. Sage en C. Wise (1980). 'The effect of wives' labor force participation on inequality in the distribution of family income.' *Journal of Human Resources* 15, 452–455.

Berkel, M. van en N.D. de Graaf (1995). 'Economische afhankelijkheid van gehuwde vrouwen in Nederland, 1979–1991'. *Mens & Maatschappij* 70, 138–151.

Björklund, A. (1992). 'Rising Female Labour Force Participation and the Distribution of Family Income – the Swedish Experience.' *Acta Sociologica* 35, 299–309.

CBS (1988). *Onderzoek gezinsvorming 1988: Samenwonen, trouwen, geboorteregeling, werken en kinderen krijgen*. Den Haag: Sdu.

CBS (1993). *Personele inkomensverdeling 1990*. Den Haag: Sdu.

CBS (1994). *1899–1994 vijftienennegentig jaar statistiek in tijdreeksen*. Den Haag: Sdu.

Danziger, S. (1980). 'Do working wives increase family income inequality?' *Journal of Human Resources* 15, 444–451.

Fritzell, J. (1993). 'Income inequality trends in the 1980s: a five-country comparison'. *Acta Sociologica* 36, 47–63.

Gronau, R. (1982). 'Inequality of family Income: Do Wives' Earnings Matter?' *Population and Development Review* 8, 119–136.

Grubben, B.H.G.M. (1995). 'Tweeverdieners en inkomensongelijkheid.' *Sociaal-Economische Maandstatistiek* 9, 25–29.

Hewitt, C. (1977). 'The effects of political democracy and social democracy on equality in industrial societies: a cross-national comparison.' *American Sociological Review* 45, 450–464.

Hooghiemstra, B.T.J. en M. Niphuis-Nel (1993). *Sociale Atlas van de vrouw, deel 2: Arbeid, inkomen en faciliteiten om werken en de zorg voor kinderen te combineren*. Den Haag: VUGA.

- Kleijn, J.P. de en H. van de Stadt (1987). 'Inkomensniveau en inkomensongelijkheid, 1959-1984.' *Supplement Sociaal-Economische Maandstatistiek* 6, 11-38.
- Kuznets, S. (1955). 'Economic growth and income inequality.' *American Economic Review* 65, 1-28.
- Kuznets, S. (1963). 'Distribution of income by size.' *Economic Development and Cultural Change* 11, 1-80.
- Layard, R. en A. Zabalza (1979). 'Family income distribution: explanation and policy evaluation.' *Journal of Political Economy* 87, 133-161.
- Meer, P.H. van der (1993). *Verdringing op de Nederlandse arbeidsmarkt: sector- en sekseverschillen*. Amsterdam: Thesis Publishers.
- Meuwissen, P.J.J. (1992). 'Personele inkomensverdeling 1990: kerngegevens.' *Sociaal-Economische Maandstatistiek* 92.8, 13-17.
- Muller, E.N. (1988). 'Democracy, economic development, and income inequality.' *American Sociological Review* 53, 50-68.
- Nelissen, J.H.M. (1990). 'The effect of increased labor force participation of married women on the distribution of family income in the Netherlands.' *De Economist* 138, 47-62.
- OESO (1993). *Employment outlook*. Parijs: Organization for economic cooperation and development.
- Pen, J. (1971). *Income distribution*. Harmondsworth: Penguin Books Ltd.
- Pen, J. en J. Tinbergen (1977). *Naar een rechtvaardiger inkomensverdeling*. Amsterdam: Elsevier.
- SCP (1985). *Berekend beleid. De personele inkomensverdeling in 1981, met een micromodelsimulatie van de verdelingseffecten en de budgettaire effecten van verschillende overheidsmaatregelen*. Den Haag: Staatsuitgeverij.
- SCP (1994). *Sociaal en Cultureel Rapport 1994*. Den Haag: VUGA
- Smith, J.P. (1979). 'The Distribution of Family Earnings.' *Journal of Political Economy* 87, 163-192.
- Tinbergen, J. (1975). *Income distribution, analysis and policies*. Amsterdam: North-Holland Publishing Company.
- Thurow, L.C. (1980). *The zero-sum society*. New-York: Penguin Books.
- Ultee, W. (1983). 'Machtsverhoudingen en inkomensongelijkheid.' *Sociale Wetenschappen* 26, 101-138

Trends in de mate van openheid van de Nederlandse samenleving, afgemeten aan het opleidingsniveau van (huwelijks)partners

Wim Jansen en Clara Mulder¹

4.1 Inleiding

Maatschappelijke vraagstukken van sociale ongelijkheid en sociale segmentering leiden onderzoekers tot de bestudering van processen op levensgebieden waarin leden van de samenleving vrijwillig relaties met elkaar aangaan. Hierbij kan worden gedacht aan de sociale netwerken die personen opbouwen, of aan hun participatie in maatschappelijke instellingen. Kiezen leden van de samenleving nu voor omgang met personen met gelijke kenmerken of juist met personen die van hen verschillen? In dit hoofdstuk wordt de aandacht gericht op wat zo mogelijk de belangrijkste keuze voor een sociale relatie is, namelijk de keuze van een (huwelijks)partner.

De analyse van huwelijkspatronen biedt in eerste instantie een directe indicator voor de mate waarin de leden van verschillende sociale lagen elkaar als gelijken accepteren, zelfs zodanig dat zij tot intieme omgang komen en gezamenlijk kinderen voortbrengen. Met recht kan men betogen dat een samenleving pas geheel open is en daarin geen segmenten meer zijn te onderkennen, wanneer haar huwelijksmarkt volledige openheid vertoont. Een sterke segmentatie van de huwelijksmarkt behoeft overigens niet noodzakelijk te duiden op strakke voorschriften omtrent verkiesbare huwelijkspartners zoals in traditionele samenlevingen bestaan. Juist in een situatie waarin traditionele voorschriften en hiermee overeenkomende gelegenheidsstructuren (zoals de standgewijze organisatie van ontmoetingsplaatsen) plaatsmaken voor principes van vrije keuze en romantische liefde, kunnen nieuwe vormen van sociale segmentatie de kop opsteken. In dit hoofdstuk richten we ons in het bijzonder op de homogamie naar opleiding, het belangrijkste criterium waarlangs de Nederlandse samenleving op dit moment gesegmenteerd is, en onderzoeken we in hoeverre er trends naar geringere of grotere opleidingshomogamie te vinden zijn. Zoals op de arbeidsmarkt de opleiding een steeds belangrijker verdelingsbeginsel kan worden, zo lijkt dat ook op de huwelijksmarkt een reële mogelijkheid. Een dergelijke ontwikkeling wordt in de hand gewerkt door de in de vorige hoofdstukken belichte onderwijsexpansie en de grote rol die opleiding speelt op de arbeidsmarkt. Ook is het aannemelijk dat het wegvallen van traditionele voorschriften omtrent verkiesbare huwelijkspartners heeft bevorderd dat smaakovereenkomsten de keuze van de partner zijn gaan regeren. Zoals in het hoofdstukken over vrijetijdsbesteding en sociaal-culturele opinies nog zal worden getoond, bepaalt juist de opleiding deze zaken. Ook om die reden kan het zo zijn dat de vergroting van de vrijheden van de burgers met elkaar om te gaan, ertoe heeft geleid dat de geslotenheid naar opleiding is toegenomen.

Er is nog een tweede reden om homogamie naar opleiding onder de loupe te nemen, wanneer we een beeld willen scheppen van de sociale segmentatie. Niet alleen duiden homogamiepatronen op de onderlinge acceptatie van opleidingsgroepen; ze geven ook aan in welke mate hoger opgeleiden erin

¹ Wim Jansen is universitair docent aan de Vakgroep Methodenleer & Statistiek/Onderzoekschool ICS, Faculteit Sociale Wetenschappen, Universiteit Utrecht en Clara H. Mulder is KNAW-onderzoeker aan de Faculteit Ruimtelijke Wetenschappen, Universiteit Utrecht en Onderzoekschool Nethur.

slagen hun economische hulpbronnen op huishoudniveau binnen de eigen kring te houden. Homogamie naar opleiding (of andere kenmerken die het inkomen bepalen, zoals werkloosheid) zorgt ervoor dat de inkomensongelijkheid op huishoudniveau andere trends kan vertonen dan de inkomensongelijkheid op individueel niveau. Opnieuw kan hier sprake zijn van een onbedoeld gevolg van de vrije keuze van een huwelijkspartner.

Naar analogie van het onderzoek naar intra- en intergenerationele sociale mobiliteit, dat ons inzicht heeft verschaft in de mate van openheid van de Nederlandse samenleving, kan het resultaat van de analyse van de keuze van een (huwelijks)partner een indicatie geven van de mate van openheid of geslotenheid van huwelijksmarkten. In het onderzoek naar intragenerationele sociale mobiliteit worden de beroepen die personen op tijdstip t uitoefenen vergeleken met de beroepen die zij op enig tijdstip vóór t (in het bijzonder het eerst uitgeoefende beroep) hebben uitgeoefend. Met betrekking tot intergenerationele mobiliteit worden de beroepen die personen uitoefenen vergeleken met de beroepen die hun vaders uitoefenden. De processen van sociale mobiliteit werden (en worden) bestudeerd aan de hand van drie vragen: (1) zijn de patronen van intra- en intergenerationele beroepsmobiliteit in bijvoorbeeld de geïndustrialiseerde landen gelijk of verschillen die patronen van land tot land; (2) nemen in de geïndustrialiseerde landen de intra- en intergenerationele beroepsmobiliteit toe of af; (3) is een eventueel ad (2) gevonden trend voor alle geïndustrialiseerde landen min of meer hetzelfde of verschilt die trend van land tot land? (Erikson, 1983; Erikson & Goldthorpe, 1987a,b; Erikson & Goldthorpe, 1992; Erikson, Goldthorpe & Portocarero, 1982; Featherman & Hauser, 1978; Featherman, Jones & Hauser, 1975; Ganzeboom & De Graaf, 1984; Ganzeboom, Luijckx & Treiman, 1989; Ganzeboom, Luijckx, e.a., 1987; Grusky & Hauser, 1984; Hauser & Featherman, 1977; Lipset & Zetterberg, 1959).

Met betrekking tot de keuze van een (huwelijks)partner kunnen dezelfde vragen worden gesteld: (1) is het patroon van openheid of geslotenheid van huwelijksmarkten in bijvoorbeeld de geïndustrialiseerde landen gelijk of verschilt dat patroon van land tot land; (2) neemt in de geïndustrialiseerde landen de mate van openheid van huwelijksmarkten toe of af; (3) is een eventueel ad (2) gevonden trend voor alle geïndustrialiseerde landen min of meer hetzelfde of verschilt die trend van land tot land?

In dit hoofdstuk plaatsen we Nederland wat betreft homogamie tussen andere geïndustrialiseerde landen, en geven we aan de hand van eerder onderzoek aan in hoeverre er sprake is van een trend in de mate van openheid van huwelijksmarkten. Aan de hand van reeds gepubliceerde en nieuwe gegevens schetsen we vervolgens de trend voor Nederland tussen 1940 en 1990 en formuleren we op basis van die trend een voorspelling voor het jaar 2015.

4.2 Kenmerken van (huwelijks)partners

Het vraagstuk van de verklaring van partnersselectie is een traditionele probleemstelling uit de gezinssociologie. Centraal in de beantwoording van de vraag 'wie trouwt met wie?' staat dat partners elkaar selecteren op basis van gelijke sociale en culturele achtergrond. Partners met een gelijke sociale en culturele achtergrond worden *homogaam* genoemd, partners met een verschillende sociale en culturele achtergrond *heterogaam*. De mate van homogamie kan worden nagegaan door analyse van een vierkante kruistabel, waarin de rijen en de kolommen staan voor de categorieën van het homogamiekenmerk van respectievelijk de vrouwelijke en de mannelijke huwelijkspartner. In de cellen op de diagonaal van deze kruistabel vinden we de homogame paren; buiten de diagonaal de heterogame paren. Indien

er voor het betreffende homogamiekenmerk sprake is van een rangorde (hetgeen bijvoorbeeld bij het opleidingsniveau en de sociaal-economische positie, uitgedrukt in het beroepsprestige, het geval is), dan kan tevens worden nagegaan of er sprake is van *hypergamie* (wordt er – vanuit het gezichtspunt van één der huwelijkspartners – omhoog getrouwd?) en van *hypogamie* (wordt er – vanuit het gezichtspunt van één der partners – omlaag getrouwd?). Bij de analyse van dergelijke vierkante kruistabellen kan niet worden volstaan met de berekening van het percentage paren dat dezelfde waarde op het betreffende kenmerk heeft (% homogamen) en het percentage paren met een verschillende waarde (% heterogamen). Deze percentages zijn afhankelijk van de randverdelingen van de tabellen. Indien in een kruistabel de randverdelingen van elkaar verschillen, dan is een volkomen gesloten huwelijksmarkt (alle paren in de cellen op de diagonaal) niet mogelijk. Er is in deze situatie sprake van ‘gedwongen’ heterogamie. In het verleden zijn talloze correcties voor ongelijke randverdelingen voorgesteld, die even zo vele malen zijn bekritiseerd. Pas met de introductie van log-lineaire analysetechnieken is er sprake van een adequate oplossing voor dit probleem. Met behulp van deze analysetechnieken kan de mate van homogamie worden vastgesteld, conditioneel op de randverdelingen.

In de literatuur is een grote verscheidenheid aan kenmerken van huwelijkspartners onderscheiden en onderzocht op de mate van homogamie:

- (1) homogamie naar geografische herkomst (Bossard, 1932; Katz & Hill, 1958);
- (2) homogamie naar raciale herkomst (Heer, 1974);
- (3) homogamie naar etnische herkomst;
- (4) homogamie naar sociale opvattingen;
- (5) homogamie naar levensbeschouwelijke opvattingen (Glenn, 1982; Hendrickx, 1994; Hendrickx, Lammers & Ultee, 1991; Hollingshead, 1950; De Hoog, 1974);
- (6) homogamie naar politieke opvattingen;
- (7) homogamie naar psychologische factoren;
- (8) homogamie naar fysieke kenmerken (Berscheid, Dion, Walster & Walster, 1971; Murstein, 1972; Schafer & Keith, 1990);
- (9) homogamie naar opleidingsniveau (Burgess & Wallin, 1943; Garrison, Anderson & Reed, 1968; Hollingshead, 1949; Hollingshead, 1950; Michielutte, 1972; Rockwell, 1976; Spanier & Glick, 1980);
- (10) homogamie naar sociaal-economische positie (sociaal-economische positie wordt dan geïndiceerd door de beroepen van de vaders van de huwelijkspartners) (Berent, 1954; Hall, 1954; De Hoog, 1982; Hunt, 1940; Marvin, 1918; Sundal & McCormick, 1951).

Met name de twee laatste dimensies (het opleidingsniveau en de sociaal-economische positie) uit het gezinssociologisch onderzoek keren de afgelopen tien jaar terug in de vragen met betrekking tot de mate van homogamie in de geïndustrialiseerde samenlevingen, maar dan als indicatoren voor de mate van openheid/geslotenheid van die samenlevingen (Hout, 1982; Jones, 1987; Kalmijn, 1991; Mare, 1991; Smits, Ultee & Lammers, 1993). Er is daarbij vaak een relatie gelegd tussen de mate van openheid/geslotenheid, gemeten aan de mate van intergenerationele beroepsmobiliteit en de mate van openheid/geslotenheid, gemeten aan de mate van homogamie.

Ultee & Luijkx (1990) formuleren deze relatie in de vorm van rivaliserende hypothesen: (1) intergenerationele mobiliteit en heterogamie zijn equivalente aspecten van de mate van openheid van de samenleving; (2) intergenerationele mobiliteit en heterogamie zijn verschillende aspecten van de openheid van de samenleving: een trend naar meer intergenerationele mobiliteit gaat samen met een trend naar meer homogamie. Bij hypothese (2) wordt nadrukkelijk gerefereerd aan het idee van compenserende reproductiestrategieën van de Franse socioloog Bourdieu. Indien de overdracht van sociaal en cultureel kapitaal van de ene generatie op de andere afneemt, dan wordt

dat gecompenseerd door het 'poolen' van sociaal en cultureel kapitaal van leden van de nieuwe generatie op de huwelijksmarkt.

Kalmijn (1991) onderscheidt homogamie naar toegeschreven eigenschappen (homogamie in sociaal-economische positie van de vaders van de huwelijkspartners) en homogamie naar verworven eigenschappen (eventueel onderscheiden naar homogamie in het opleidingsniveau van de huwelijkspartners en homogamie in de sociaal-economische positie van de huwelijkspartners). Daarbij veronderstelt hij dat de mate van homogamie in toegeschreven eigenschappen in de loop van de tijd zal afnemen en de mate van homogamie in verworven eigenschappen zal toenemen.

4.3 Eerdere bevindingen

De empirische bevindingen voor Nederland op het terrein van homogamie naar sociaal-economische en sociaal-culturele kenmerken van huwelijkspartners kunnen als volgt worden weergegeven.

Tabel 4.1 Percentage homogame huwelijken naar de kenmerken leeftijd, godsdienst en opleidingsniveau van de huwelijkspartners, bestaande huwelijken 1928-1970 (1986)

a: univariaat voor de periode 1928-1970

kenmerk	periode van huwelijksluiting									vóór en in 1928
	1970	65-69	60-64	55-59	50-54	45-49	39-44	34-38	29-33	
leeftijd	78,2	76,6	72,4	71,6	70,0	67,0	71,5	72,2	74,3	77,3
godsdienst	78,3	84,8	88,0	90,1	89,9	89,2	89,9	90,2	90,2	90,7
opl.niveau	56,7	55,7	54,9	55,0	57,8	60,0	62,0	67,6	72,7	79,1

b: univariaat voor de periode 1946-1986

	1946	1951	1956	1961	1966	1971	1976	1981	1986
godsdienst	76,8	78,3	79,8	78,3	76,5	70,9	67,7	67,7	70,6

c: multivariaat

combinatie kenmerken	periode van huwelijksluiting									vóór en in 1928
	1970	65-69	60-64	55-59	50-54	45-49	39-44	34-38	29-33	
G L O										
H H H	35,1	36,6	35,5	35,0	36,3	35,8	39,4	43,8	48,5	55,5
N H H	9,1	6,1	4,1	3,6	3,6	3,8	4,0	4,5	4,8	5,5
H N H	9,1	10,6	13,0	14,4	15,7	17,9	16,5	17,3	17,4	16,5
H H N	27,1	29,1	29,3	30,1	27,4	25,0	25,4	21,5	18,9	14,6
N N H	3,4	2,4	2,3	2,0	2,2	2,5	2,1	2,0	2,0	1,6
N H N	6,9	4,8	3,5	2,9	2,7	2,4	2,7	2,4	2,1	1,7
H N N	7,0	8,5	10,2	10,6	10,5	10,5	8,6	7,6	5,4	4,1
N N N	2,4	2,0	1,8	1,6	1,6	1,6	1,2	1,0	0,8	0,6

Deel (a) van deze tabel is een bewerking van tabel II uit De Hoog (1979: 49). Deel (b) van deze tabel is een bewerking van tabel I uit Hendrickx, Lammers & Ultee (1989: 43-44). Deel (c) is ontleend aan De Hoog (1979: 49). G=godsdienst; L=leeftijd in klassen (<19 jaar; 20-24; 25-29; 30-39; >40 jaar); O=opleiding in klassen (lager; middelbaar; hoger; onbekend); H=homogaam; N=heterogaam.

Bron van de gegevens (a) en (c): Volkstelling 1971; gegevens (b): CBS.

Tussen 1919 en 1954 is er in de mate van sociaal-economische homogamie in Nederland weinig tot geen verandering (Van Tulder, 1962). Tussen 1955 en 1970 is er een trend naar een geringere mate van sociaal-economische homogamie in Nederland (Van Tulder, 1972). In 1976 bleek zowel onder jon-

geren als onder hun ouders een hoge mate van homogamie met betrekking tot het opleidingsniveau van de huwelijkspartners (De Hoog, 1982). Tevens bleken de huwelijken van de ouders beduidend homogamer dan die van de jongeren. Als maat voor homogamie wordt in deze oudere literatuur genomen het percentage echtparen met een gelijke sociaal-economische positie respectievelijk een gelijk opleidingsniveau. Zo vond De Hoog (1982: 132-133) voor de jongeren 56,1 procent homogame huwelijken, en voor hun ouders 83,6 procent.

Voor wat betreft het kenmerk godsdienst is er in Nederland tot het midden van de jaren zestig sprake van een constante (hoge) mate van homogamie. Daarna daalt het percentage naar religie-homogame huwelijken eerst sterk om vervolgens constant te blijven op een nog steeds hoog niveau. Voor wat betreft de leeftijd van de huwelijkspartners constateren we vanaf de Tweede Wereldoorlog tot in ieder geval 1970 een toenemende homogamie. Voor het kenmerk opleidingsniveau geldt dat de mate van homogamie vanaf de Tweede Wereldoorlog tot 1970 ongeveer gelijk is gebleven. Voor deze trends kijken we naar de afzonderlijke tijdreeksen en laten we de percentages van vóór 1950 buiten beschouwing. De daling die in de periode vóór 1950 is te zien in de mate van homogamie voor de kenmerken leeftijd en opleidingsniveau wordt voor een belangrijk deel veroorzaakt door selectieve uitval. Het gaat hier immers om huwelijken die in het (Volkstellings)jaar 1970 nog bestaan en die gesloten zijn in de periode vóór 1950. We komen op deze selectieve uitval in de loop van dit hoofdstuk terug.

Multivariate analyses van homogamiekenmerken zijn schaars. De Hoog (1979) analyseerde de kenmerken leeftijd, godsdienst en opleidingsniveau tegelijkertijd; Hendrickx (1992) deed dat met de kenmerken godsdienst en opleidingsniveau. Beiden baseren hun analyses op de gegevens uit de Volkstelling 1970. Recentere Nederlandse gegevens die geschikt zijn voor een multivariate analyse zijn helaas niet beschikbaar.

In hun studie naar de mate van openheid van 23 geïndustrialiseerde landen constateren Ultee & Luijkx (1991) een duidelijke trend naar afnemende homogamie in de industriële samenlevingen. Voor Nederland constateren zij tussen 1959 en 1983 een significante trend naar meer openheid. Echter: er is minder heterogamie naar opleidingsniveau van huwelijkspartners dan naar intergenerationale beroepsmobiliteit. De geslotenheid op de huwelijksmarkt is groter dan die binnen de beroepscategorieën.

Voor de afzonderlijke geïndustrialiseerde landen zijn de onderzoeksresultaten ook niet altijd eenduidig. Op basis van gegevens uit de 1981 Australische Census, waarbij het opleidingsniveau van de huwelijkspartners in 8 categorieën werd onderscheiden en gebruik werd gemaakt van vier geboortecohorten, namelijk 1917–1926, 1927–1936, 1937–1946 en 1947–1956, concludeert Jones (1987) dat er van 1930 tot en met 1960 geen duidelijke trend naar een grotere mate van heterogamie waarneembaar is. Een soortgelijke conclusie trekken Hayes & Jones (1991) op basis van gegevens uit het Australian National Social Science Survey 1984–1985, waarbij het opleidingsniveau van de huwelijkspartners in zes categorieën werd onderscheiden en de ondervraagde personen in twee groepen werden verdeeld op basis van het begin van de schoolcarrière, namelijk een groep van vóór 1950 en een groep van in/na 1950.

Voor Noord-Ierland vond Hayes (1993) een sterke, maar gelijkblijvende mate van homogamie naar sociaal-economische positie. Voor de Ierse Republiek daarentegen werd een sterke mate van heterogamie naar sociaal-economische positie gevonden. Er werd gebruik gemaakt van de gegevens uit de Irish Mobility Study 1973–1974, waarbij sociaal-economische positie

is weergegeven middels een vijfcategorieën-prestigeeschaal en drie leeftijds-cohorten werden onderscheiden: 18-34 jaar, 35-50 jaar en 51-66 jaar.

Op basis van de gegevens uit de Occupational Change in a Generation (OCG) surveys van 1962 en 1973 in de USA, waarmee zowel de trend in homogamie naar sociaal-economische status als de trend in homogamie naar opleidingsniveau kan worden vastgesteld, concludeert Kalmijn (1991a) dat (1) er in beide gevallen sprake is van een aanzienlijke mate van homogamie; (2) huwelijkspartners naar opleidingsniveau meer homogam zijn dan naar sociaal-economische herkomst, en (3) bij vergelijking van de 10 jaar of minder bestaande huwelijken in 1973 met de 10 jaar of minder bestaande huwelijken in 1962 de opleidingshomogamie is toegenomen. Kalmijn schrijft deze, van eerdere studies afwijkende, bevinding toe aan het feit dat in deze studies (bijv. Michielutte, 1972; Rockwell, 1976) gebruik is gemaakt van synthetische cohorten, die te lijden hebben van selectiebias. In deze cross-sectionele surveys zijn op één tijdstip van de ondervraagde persoon en diens eventuele partner een aantal variabelen vastgesteld, zoals opleidingsniveau en jaar van het huwelijk. Op basis van de variabele 'jaar van het huwelijk' worden vervolgens 'huwelijkscohorten' samengesteld. Deze huwelijkscohorten kunnen echter niet worden beschouwd als echte cohorten; voor echte cohorten worden alle huwelijken (of een steekproef daaruit) van een bepaald jaar gecategoriseerd naar het opleidingsniveau van de partners. Huwelijkscohorten worden over de tijd homogamer als gevolg van echtscheiding en sterfte.

In Nederland heeft ook De Hoog (1979) al gewezen op het feit dat heterogame huwelijken echtscheidingsgevoeliger zijn dan homogame huwelijken. Bovendien vindt selectieve uitval plaats: als een vrouw in 1930 op dertigjarige leeftijd huwt met een man van zestig jaar, dan is de kans zeer groot dat in 1971 dit huwelijk niet meer bestaat. Deze uitval heeft dus ook een homogeniserende werking (De Hoog 1979: 7).

Mare (1991) vindt voor de USA aanwijzingen dat de opleidingshomogamie tussen 1930 en 1980 is toegenomen. Hij maakt gebruik van de informatie uit de 1 procent Public Use Microdata Samples (PUMS) van de 1940, 1960, 1970 en 1980 US. Censuses en het Juni 1985-1987 Current Population Survey (CPS). Voor elk van deze vijf tijdstippen worden huwelijkspartners geselecteerd die (a) beiden tussen 16 en 34 jaar oud zijn en de eerste maal gehuwd zijn in het jaar voorafgaand aan het tijdstip van meting (de zogenaamde 'newlyweds'), en (b) beiden tussen 21 en 39 jaar oud zijn en de eerste maal zijn gehuwd 5 à 6 jaar vóór het tijdstip van de meting.

Uunk, Ganzeboom & Robert (1996) vonden voor Hongarije tussen 1930 en 1980 een toenemende openheid met betrekking tot intergenerationele mobiliteit, maar een toenemende geslotenheid naar opleidingshomogamie. De gegevens die hiervoor werden gebruikt, waren het 1973 Survey 'Social Mobility and Occupational Changes in Hungary', het 1982 'Model of Stratification Survey' en het 1983 'Hungarian Social Mobility and Life History Survey'.

De conclusies die uit dit overzicht kunnen worden getrokken, zijn niet eenduidig. Sommige auteurs concluderen tot een afnemende mate van opleidingshomogamie in industriële samenlevingen, hetgeen zou duiden op een toenemende openheid van de huwelijksmarkt. Anderen concluderen juist tot een toenemende opleidingshomogamie en een toenemende geslotenheid van de huwelijksmarkt. Hier doorheen speelt dat in sommige studies (gebaseerd op cross-sectionele surveys) gebruik is gemaakt van synthetische huwelijkscohorten, waartegen het bezwaar van selectiebias kan worden aangetekend. In andere studies wordt gebruik gemaakt van informatie uit

opeenvolgende cross-sectionele surveys (Kalmijn, 1991a) of van vergelijkbare groepen uit verschillende tijdsperioden (Mare, 1991), waardoor selectiebias kan worden onderkend of afwezig kan worden verondersteld. De meeste betekenis lijkt te moeten worden toegekend aan de resultaten van de studies die zijn gebaseerd op niet-synthetische cohorten. Dit wil zeggen dat voor geïndustrialiseerde landen een trend naar meer opleidingshomogamie en toenemende geslotenheid van de huwelijksmarkt het meest waarschijnlijk is.

4.4 Gegevens

Een recent overzicht over de trend in Nederland tussen 1940 en 1990 met betrekking tot opleidingshomogamie ontbreekt, en hiermee ook de mogelijkheid een voorspelling te formuleren omtrent de mate van segmentering van de huwelijksmarkt tot aan het jaar 2015. Voor een dergelijke trendanalyse en mogelijke voorspelling hebben wij een aantal bestaande en een groot aantal nieuwe tabellen beschikbaar. Een overzicht van de tabellen is te vinden in Appendix 1. De tabellen A.1 tot en met A.7 zijn ontleend aan de literatuur; geen andere kenmerken van de huwelijkspartners zijn hierbij bekend dan hun opleidingsniveau. Het opleidingsniveau is telkens in vier categorieën gegeven: (1) lager onderwijs en lager beroepsonderwijs; (2) lager middelbaar onderwijs; (3) middelbaar algemeen voortgezet onderwijs en middelbaar beroepsonderwijs; (4) hoger onderwijs, zowel universitair als hbo.

De tabellen A.8.1 tot en met A.8.6 zijn door ons ontleend aan een 10 procent steekproef uit de Volkstelling 1971. Naast het opleidingsniveau van de huwelijkspartners is het jaar van huwelijk (weliswaar in categorieën) bekend. Ten slotte hebben we gebruik gemaakt van gegevens geconstrueerd uit de Woning Behoeftte Onderzoeken (WBO) van 1981, 1985, en 1989 (tabellen A.9.1. tot en met A.11.11.). De oorspronkelijke tiending in opleidingscategorieën uit de Volkstelling 1971 is teruggebracht tot vijf categorieën: (1) lager onderwijs; (2) uitgebreid lager niveau algemeen onderwijs en beroepsonderwijs; (3) middelbaar niveau algemeen onderwijs en beroepsonderwijs; (4) gedeeltelijk universitair onderwijs en hoger beroepsonderwijs; (5) universitair onderwijs en hoger beroepsonderwijs. In de WBO's zijn eveneens de opleidingsniveaus van de ondervraagde persoon en zijn/haar eventuele (huwelijks)partner vastgesteld. De afzonderlijke indelingen in algemeen voortgezet onderwijs en beroepsonderwijs uit de WBO's zijn samengevoegd tot vijf categorieën: (1) lager onderwijs; (2) voortgezet lager onderwijs en lager beroepsonderwijs; (3) middelbaar algemeen voortgezet onderwijs; (4) hoger algemeen voortgezet onderwijs en middelbaar beroepsonderwijs; (5) universiteit en hoger beroepsonderwijs.

Uit de WBO's 1981 tot en met 1989 zijn ook nog bekend: de leeftijd van de ondervraagde persoon, de burgerlijke staat, en – indien gehuwd – het jaar van het laatste huwelijk. Aangezien de gegevens uit zowel de Volkstelling 1971 als uit de WBO's 1981 tot en met 1989 betrekking hebben op bestaande (eventueel laatste) huwelijken, en we echtparen indelen naar jaar van het huwelijk, kunnen we ook hier te maken hebben met een mogelijke overschatting van de mate van homogamie, als gevolg van selectiebias.

We gaan op twee manieren na of er in ons materiaal mogelijk sprake is van selectiebias. Voor de WBO's hebben we nagegaan of de opleidingsverdelingen van de gehuwden/samenwonenden afwijken van die van de gescheidenen en de verweduwden, en dit voor elf 'huwelijkscohorten' afzonderlijk. In elk van de drie WBO's lijken de opleidingsverdelingen van de gehuwden en de gescheidenen voor elk huwelijkscohort redelijk goed op elkaar; deze zijn afwijkend van de verdelingen voor de verweduwden. In relatie tot de gehuw-

den en gescheidenen hebben verweeduwde personen een lage opleiding. Aan gezien we verweeduwden vooral in de oudste leeftijdscategorie aantreffen, zou er met name in de oudste huwelijkscohorten sprake kunnen zijn van selectiebias.

Een andere manier waarop zicht kan worden verkregen op mogelijke selectiebias is aan de hand van een tabel waarin het percentage opleidingshomogame huwelijken voor verschillende huwelijkscohorten in de tijd kan worden gevolgd. We presenteren een dergelijke tabel op basis van de gegevens uit de Volkstelling 1971 en de WBO's en laten die voorafgaan door een soortgelijke tabel uit Kalmijn (1991: 505).

Tabel 4.2 Intracohort veranderingen in opleidingshomogamie, USA (1930-1960)

huwelijkscohort	percentage homogam	
	OCG1962	OCG1973
1957-61	48,0	48,8
1952-56	46,8	46,7
1947-52	45,5	48,3
1942-46	45,0	47,6
1937-41	43,5	48,3
1932-36	46,4	52,0
1927-31	51,7	59,9

Bron: Kalmijn, 1991a; Occupational Changes in a Generation Surveys 1962 en 1973.

Tabel 4.3 Intracohort veranderingen in opleidingshomogamie, Nederland (1930-1989)

huwelijkscohort	percentage homogam			
	VT 1971	WBO 1981	WBO 1985	WBO 1989
1985-1989				46,3
1980-1985			44,0	44,4
1975-1979		44,2	42,6	45,5
1970(-1974)	45,5	41,0	42,7	43,4
1965-1969	45,1	41,3	43,0	41,3
1960-1964	46,5	41,4	43,3	42,2
1955-1959	48,5	43,6	43,4	42,4
1950-1954	53,3	45,9	42,6	42,1
1945-1949		47,4	47,1	46,2
1940-1944		48,4	47,7	45,7
1930-1939		54,1	54,6	56,4
vóór 1930		57,7	60,8	
Totaal	54,7	44,3	44,2	44,1

Bron: Volkstelling 1971, WBO 1981, WBO 1985, WBO 1989.

Op basis van de OCG gegevens uit tabel 4.2. concludeert Kalmijn dat de toenemende homogamie in de oudere huwelijkscohorten mede wordt veroorzaakt door selectiebias. Voor de Nederlandse gegevens uit tabel 4.3. kan een dergelijke conclusie niet worden getrokken. Slechts in de oudste cohorten is mogelijk sprake van enige selectiebias.

De tabellen A.8.1 tot en met A.11.11 zullen worden gebruikt om de trend vast te stellen in opleidingshomogamie in Nederland van 1940 tot 1990 en om de trend te voorspellen in de mate van opleidingshomogamie in Neder-

land tot 2015. De tabellen A.1. tot en met A.7. zullen als aanvulling worden gebruikt.

4.5 Analysemethoden

De mate van segmentering van de huwelijksmarkt zal worden geanalyseerd met behulp van loglineaire modellen. Het voordeel van deze modellen is dat eventuele trends in de mate van samenhang tussen het opleidingsniveau van de huwelijkspartners kunnen worden vastgesteld, conditioneel op de randverdelingen van de tabellen. Aangezien juist bij de verdelingen van opleidingsniveau van mannen en vrouwen sprake is van ongelijkheid, is het gebruik van loglineaire modellen op zijn plaats. Van een aantal verschillende loglineaire modellen zal de mate van overeenstemming met de gegevens worden nagegaan. Speciale aandacht gaat hierbij uit naar modellen die direct aansluiten bij het idee van segmentatie van de huwelijksmarkt, zoals het 'Crossing Parameter'-model. Aangesloten wordt bij de analyse zoals door Mare (1991) op Amerikaanse data uitgevoerd. Het 'Crossing Parameter'-model gaat er vanuit dat tussen de opleidingscategorieën barrières bestaan die bij heterogaam huwen moeten worden genomen. Hoe verder de opleidingscategorieën van potentiële partners uit elkaar liggen, des te meer barrières (die cumuleren tot een hogere barrière) moeten worden genomen. Door deze barrières te modelleren als afhankelijk van de tijd kan worden nagegaan of er veranderingen hebben plaatsgevonden en, zo ja, waar deze veranderingen hebben plaatsgevonden. Het 'Crossing Parameter'-model kan als volgt worden weergegeven.

Tabel 4.4 Parameters in het 'Crossing Parameter'-model voor vijf opleidingscategorieën

Opleidingsniveau vrouw	opleidingsniveau man				
	1	2	3	4	5
1	1	v_2	v_2v_3	$v_2v_3v_4$	$v_2v_3v_4v_5$
2	v_2	1	v_3	v_3v_4	$v_3v_4v_5$
3	v_2v_3	v_3	1	v_4	v_4v_5
4	$v_2v_3v_4$	v_3v_4	v_4	1	v_5
5	$v_2v_3v_4v_5$	$v_3v_4v_5$	v_4v_5	v_5	1

De crossing-parameters (v_k) kunnen worden beschouwd als de 'odds' om een opleidingsbarrière te nemen. Een waarde $v_k = 0,50$ betekent een odds van 1:2 dat barrière k wordt genomen; de kans op een huwelijk over barrière k heen is twee maal zo klein als de kans op een huwelijk binnen één van de categorieën aan weerszijden van barrière k . Een waarde $v_k=2$ betekent een odds van 2:1 dat barrière k wordt genomen; de kans op een huwelijk over barrière k heen is twee maal zo groot als de kans op een huwelijk binnen één van de categorieën aan weerszijden van die barrière. Een waarde $v_k=1$ impliceert dat de kans op een huwelijk over barrière k heen gelijk is aan de kans op een huwelijk binnen één van de categorieën aan weerszijden van de barrière. Indien de odds om over elke barrière heen te huwen kleiner zijn dan 1, dan impliceert het model dat de moeilijkheid om over een barrière heen te huwen, afhangt van de verschillen in opleidingsniveau tussen mannen en vrouwen. Nu zijn we niet zo zeer geïnteresseerd in de waarden van de crossing-parameters voor elk van de tabellen afzonderlijk, maar in de trend in deze parameters over de tijd. Indien we de waarden van de parameters v_k in een grafiek uitzetten, dan ontstaat een voorstelling, zoals figuur 4.1. In deze figuur, ontleend aan Mare (1991), wordt de trend in opleidingshomogamie in de USA tussen 1935 en 1985 weergegeven.

Figuur 4.1 Crossing parameters (v_k) voor opleidingshomogamietabellen 1935-1985, USA

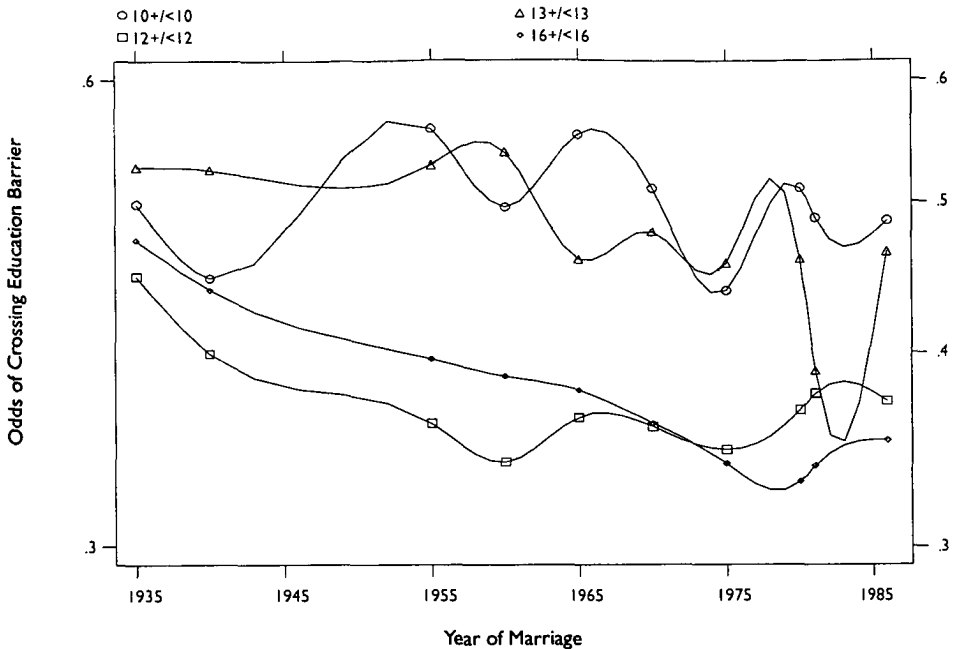

Opleidingscategorieën: (1) <10 jaren opleiding; (2) 10-11 jaren opleiding; (3) 12 jaren opleiding; (4) 13-15 jaren opleiding; (5) 16+ jaren opleiding).

Een aantal loglineaire modellen, waaronder het 'Crossing Parameter' model wordt geanalyseerd op elk van de bestanden VT1971, WBO1981, WBO1985, en WBO1989 afzonderlijk, waarbij elk bestand is onderscheiden naar 5-jarige huwelijkscohorten.

4.6 Resultaten

De resultaten van de analyses worden samengevat in de tabellen 4.5 en 4.7. Tabel 4.5 bevat de resultaten voor de gegevens uit de Volkstelling 1971; tabel 4.7 bevat die voor de gegevens uit de WBO's. Ten behoeve van de analyses van de WBO-tabellen zijn de verschillende totalen per tabel gestandaardiseerd op 1000. De homogamietabellen zelf worden weergegeven in Appendix 2. In de kolom 'Deviance' wordt door middel van een maat aangegeven in hoeverre de onder het betreffende model geschatte celvullingen afwijken van de geobserveerde celvullingen. In de kolom 'Df' wordt het aantal vrijheidsgraden van het betreffende model vermeld.

We gaan eerst in op de resultaten van de analyse van de gegevens uit de Volkstelling 1971. Het eerste model is dat van onafhankelijkheid. Dit model wordt in loglineaire analyse vaak als het 'baseline'-model gehanteerd, waartegen alle overige modellen worden geëvalueerd. In dit model wordt dus verondersteld dat bij partnerselectie geen rekening wordt gehouden met het kenmerk 'opleidingsniveau'. In model 2 wordt een samenhang tussen de opleidingsniveaus van de partners verondersteld die over de jaren heen constant blijft. In model 3 wordt aan het onafhankelijkheidsmodel een symmetrieparameter toegevoegd; verondersteld wordt dat de structuur van samenhang in de tabel boven de diagonaal dezelfde is als beneden de diagonaal, en dat deze structuur over de jaren heen constant is. In model 4 wordt hieraan een hypergamie-/hypogamieparameter toegevoegd. Vanuit het gezichtspunt van bijvoorbeeld de vrouwelijke partner is 'omhoog' of 'met

Tabel 4.5 Loglineaire analyse van opleidingshomogamietabellen voor 6 huwelijkscohorten Nederland (1950–1970)

Model	Deviance	Df
1. M*Y,V*Y	587.919 ^{*)}	96
2. M*Y,V*Y,S,M*V	18.506	80
3. M*Y,V*Y,S	21.374	86
4. M*Y,V*Y,S,P	19.428	85
5. M*Y,V*Y,S,P,C*Y	4.311	65
6. M*Y,V*Y,S,P*Y,C*Y	3.587	60
7. M*Y,V*Y,M*V,C*Y	3.547	60
8. M*Y,V*Y,U	64.017	95
9. M*Y,V*Y,U*Y	63.538	90
10. M*Y,V*Y,STAP	31.061	92
11. M*Y,V*Y,STAP*Y	21.529	72
12. M*Y,V*Y,VARSTAP*Y	61.739	90
13. M*Y,V*Y,VARSTAP*Y,VARKWAD*Y	26.644	84
14. M*Y,V*Y,MAN*Y,VROUW*M	40.327	89
15. M*Y,V*Y,MAN*Y*Y,VROUW*M*Y	22.070	54
16. M*Y,V*Y,ETA	42.722	92
17. M*Y,V*Y,ETA*Y	25.208	72

M: Opleidingsniveau man; V: Opleidingsniveau vrouw; Y: jaar huwelijkscohort; S: symmetrieparameter; P: hypergamie/hypogamie parameter; C: crossing-parameters; U: uniforme associatie; zie de tekst voor de verklaring van de overige parameters.

^{*)} N.B. Bij de analyse van de gegevens uit de Volksstelling 1971 zijn de N's van de verschillende tabellen niet gestandaardiseerd op 1.000. Wegens de enorme aantallen, zouden dan in met name categorie 5 veel nulcellen voorkomen, hetgeen leidt tot convergentieproblemen in de analyse. Er is daarom geanalyseerd met de werkelijke aantallen. Het totaal aantal eenheden bij de analyse is 2.815.519. De absolute grootten van de deviances geven in deze tabel geen indicatie van de mate van passing meer.

Bron: Volksstelling 1971.

gelijk opleidingsniveau' huwen niet gelijk aan 'omlaag' huwen. In model 5 voeren we de crossing-parameters in, waarbij we bovendien veronderstellen dat deze parameters van jaar tot jaar veranderen. In model 6 wordt deze laatste veronderstelling ook ingevoerd voor de hypergamie-/hypogamieparameter. In model 7 vervangen we de symmetrie- en hypergamie-/hypogamieparameters door een – over de jaren heen – constante associatie tussen de opleidingsniveaus van de huwelijkspartners. Het totaal aantal eenheden in aanmerking genomen, past dit model heel goed op de gegevens.

In de volgende modellen gaan we na of de in de tijd constante associatieparameters plus de per jaar veranderende crossing-parameters kunnen worden vervangen door andere. In de modellen 8 en 9 gaan we na of er sprake is van uniforme associatie; gelijk over alle zes tabellen (model 8) of per tabel verschillend (model 9). In de modellen 10 en 11 wordt een STAP-parameter geïntroduceerd. Anders dan bij het crossing-parametermodel waar het van belang is welke barrières worden genomen, gaat het bij deze modellen om het *aantal* barrières dat wordt genomen. Hierbij kan de moeilijkheidsgraad over alle tabellen constant worden verondersteld (model 10) of per tabel verschillend (model 11). In modellen 12 en 13 wordt nagegaan of de verschillende STAP-parameters kunnen worden vervangen door één parameter, waarbij de intervallen tussen de waarden gelijk zijn (model 12), of door deze parameter plus één waarbij de intervallen met een kwadratische functie toenemen (model 13). De modellen 14 en 15 staan bekend als rij- en kolomassociatiemodellen. Hierbij worden de celvullingen zodanig geschat, dat de associatie rijgewijze respectievelijk kolomgewijze gelijk is en over alle tabellen dezelfde (model 14) of verschillend voor de verschillende

tabellen (model 15). In modellen 16 en 17 wordt de restrictie opgelegd dat de rijgewijze associatie gelijk is aan de kolomgewijze associatie en dezelfde over alle tabellen (model 16) of verschillend voor de verschillende tabellen (model 17).

Ten opzichte van model 7 levert geen van de modellen 8 tot en met 17 een verbetering. We beschouwen daarom model 7 als het model dat het best past op de gegevens uit de Volkstelling 1971. In dit model 7 wordt een – over de jaren – constante samenhang verondersteld tussen de opleidingsniveaus van de partners en hierbovenop in de tijd veranderende crossing-parameters. Deze parameters v_k uit model 7 worden weergegeven in tabel 4.6. en in figuur 4.2.

Tabel 4.6 Crossing-parameters voor opleidingshomogamietabellen Nederland (1950–1970)

Barrière en jaar*)	v_k
1/2	
1950	0,250
1955	0,282
1960	0,300
1965	0,322
1970	0,334
2/3	
1950	0,348
1955	0,348
1960	0,344
1965	0,331
1970	0,317
3/4	
1950	0,642
1955	0,539
1960	0,522
1965	0,503
1970	0,442
4/5	
1950	0,192
1955	0,210
1960	0,196
1965	0,214
1970	0,244

*) Als jaar wordt telkens het eindjaar van het huwelijkscohort aangehouden.

Bron: Volkstelling 1971.

Over het geheel genomen is er geen spectaculaire toe- of afname in de mate van homogamie in Nederland tussen 1950 en 1970. Wel is het zo dat de barrières aan de onderkant en aan de bovenkant van de opleidingsverdeling iets in hoogte zijn toegenomen en in het middenstuk van de opleidingsverdeling zijn afgenomen. Personen met alleen lager onderwijs vinden steeds vaker een partner met eveneens lager onderwijs, en personen met universitair of hoger beroepsonderwijs vinden steeds vaker een partner met eveneens universitair of hoger beroepsonderwijs.

De analyse wordt herhaald voor de gegevens uit de Woning Behoeft Onderzoeken 1981, 1985 en 1989. Tabel 4.7. bevat de resultaten van de loglineaire analyses; tabel 4.8 de crossing-parameters, die in de figuren 4.3, 4.4 en 4.5 nog eens grafisch worden weergegeven.

Figuur 4.2 Crossing parameters (v_k) voor opleidingshomogamietabellen 1950-1970, Nederland

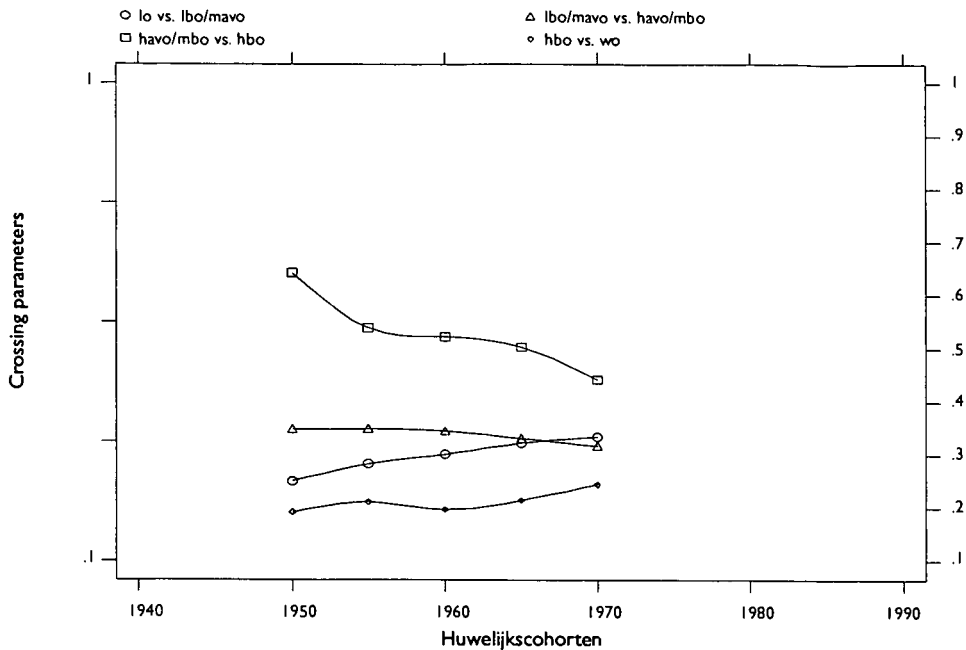

Gegevens uit Volkstelling 1971.

Tabel 4.7 Loglineaire analyse van opleidingshomogamietabellen voor 11 huwelijkscohorten Nederland (1940-1990)

Model	WBO1981 deviance	WBO1985 deviance	WBO1989 deviance	Df
1. M*Y,V*Y	3.910	4.485	4.859	176
2. M*Y,V*Y,M*V	116	165	105	160
3. M*Y,V*Y,S	144	230	141	166
4. M*Y,V*Y,S,P	126	189	129	165
5. M*Y,V*Y,S,P,C*Y	86	136	100	125
6. M*Y,V*Y,S,P*Y,C*Y	79	108	88	115
7. M*Y,V*Y,M*V,C*Y	76	111	76	120
8. M*Y,V*Y,U	668	734	864	175
9. M*Y,V*Y,U*Y	662	723	841	165
10. M*Y,V*Y,STAP	256	345	319	172
11. M*Y,V*Y,STAP*Y	226	321	301	132
12. M*Y,V*Y,VARSTAP*Y	293	449	414	165
13. M*Y,V*Y,VARSTAP*Y,VARKWAD*Y	282	405	394	154
14. M*Y,V*Y,MAN*V,VROUW*M	559	618	762	69
15. M*Y,V*Y,MAN*V*Y,VROUW*M*Y	489	492	690	99
16. M*Y,V*Y,ETA	579	630	787	172
17. M*Y,V*Y,ETA*Y	523	546	742	132

Bron: WBO 1981, WBO 1985, WBO 1989.

Tabel 4.8 Crossing-parameters voor opleidingshomogamietabellen Nederland (1940-1990)

Barrière en jaar*)	WBO1981	WBO1985	WBO1989
	ν_k	ν_k	ν_k
1/2			
1940	0,48	0,65	
1945	0,59	0,67	0,58
1950	0,55	0,59	0,52
1955	0,54	0,69	0,64
1960	0,55	0,71	0,63
1965	0,51	0,71	0,60
1970	0,48	0,62	0,52
1975	0,44	0,59	0,52
1980	0,47	0,55	0,42
1981	0,47		
1985		0,54	0,42
1989			0,44
2/3			
1940	0,48	0,43	
1945	0,40	0,48	0,66
1950	0,48	0,52	0,61
1955	0,46	0,52	0,63
1960	0,46	0,45	0,58
1965	0,50	0,45	0,64
1970	0,56	0,48	0,67
1975	0,57	0,53	0,59
1980	0,55	0,58	0,63
1981	0,66		
1985		0,59	0,66
1989			0,66
3/4			
1940	0,89	0,68	
1945	0,91	0,65	0,48
1950	0,72	0,62	0,58
1955	0,82	0,66	0,50
1960	0,84	0,64	0,47
1965	0,77	0,65	0,47
1970	0,76	0,64	0,47
1975	0,76	0,63	0,50
1980	0,68	0,67	0,49
1981	0,66		
1985		0,60	0,51
1989			0,48
4/5			
1940	0,52	0,47	
1945	0,44	0,42	0,24
1950	0,49	0,40	0,28
1955	0,45	0,32	0,27
1960	0,44	0,31	0,29
1965	0,54	0,28	0,27
1970	0,45	0,32	0,30
1975	0,45	0,30	0,28
1980	0,42	0,26	0,27
1981	0,44		
1985		0,28	0,26
1989			0,25

*) Als jaar wordt telkens het eindjaar van het huwelijkscohort aangehouden.

Bron: WBO 1981, WBO 1985, WBO 1989.

Figuur 4.3 Crossing parameters (v_k) voor opleidingshomogamietabellen 1940-1980, Nederland

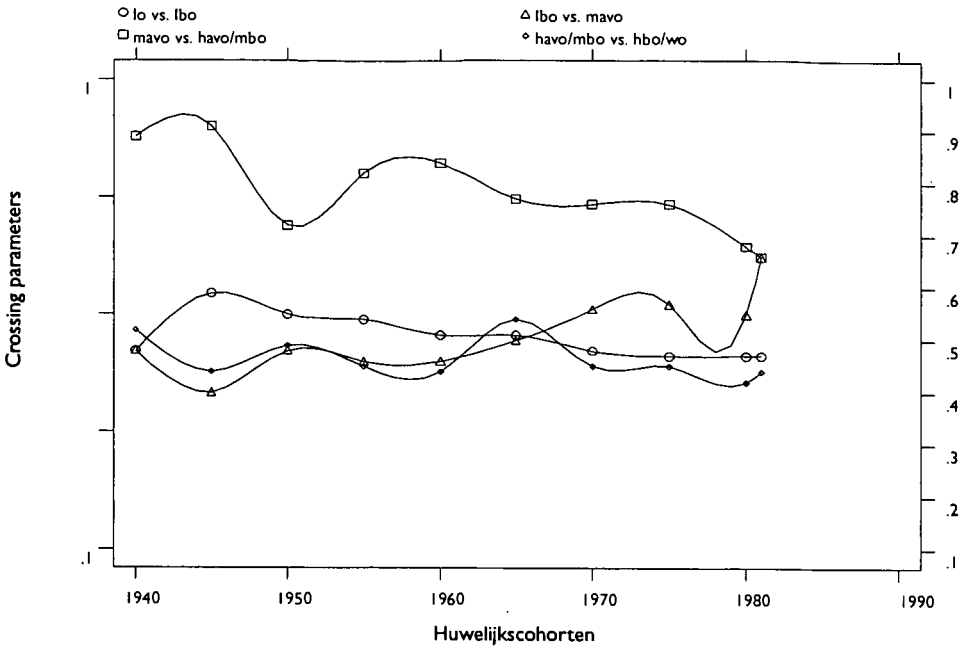

Gegevens uit het Woning Behoeftte Onderzoek 1981.

Figuur 4.4 Crossing parameters (v_k) voor opleidingshomogamietabellen 1940-1985, Nederland

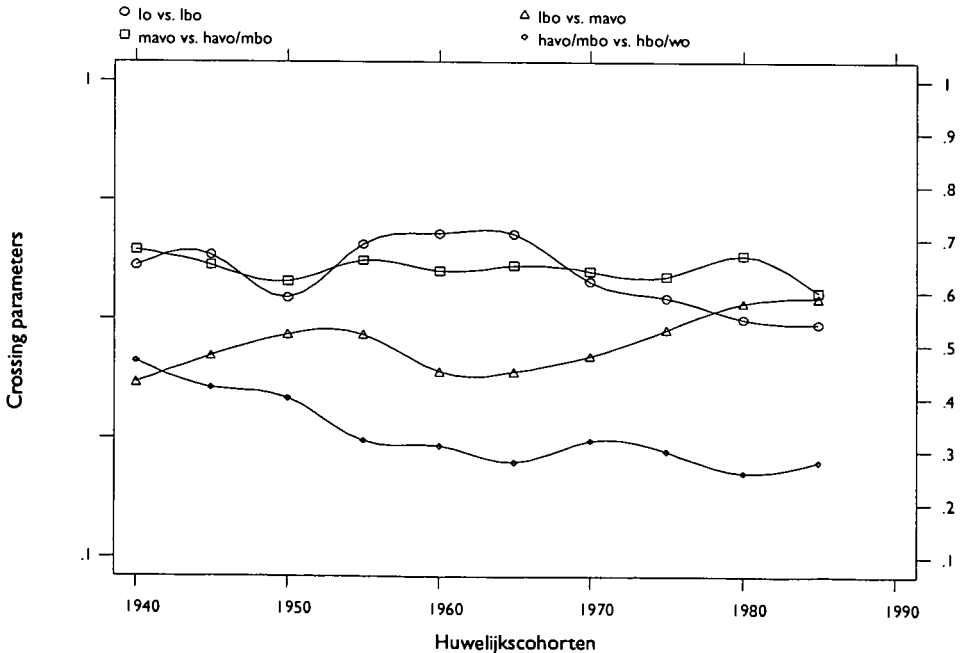

Gegevens uit het Woning Behoeftte Onderzoek 1985.

Figuur 4.5 Crossing parameters (v_k) voor opleidingshomogamietabellen 1945-1990, Nederland

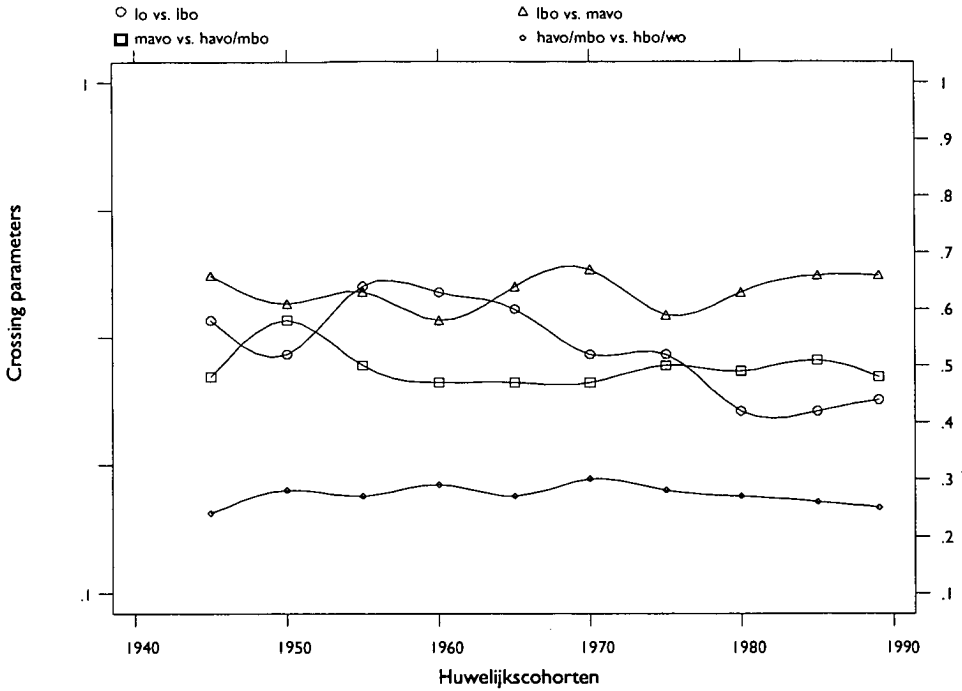

Gegevens uit het Woning Behoeftte Onderzoek 1989.

De figuren 4.3, 4.4 en 4.5 worden aangevuld met figuur 4.6. Hierin worden de crossing-parameters voor de tabellen A.1 tot en met A.7 weergegeven. De tabellen A.1 tot en met A.7 zijn aan de literatuur ontleende opleidings-homogamietabellen met vier categorieën opleiding. De tabellen beslaan een tijdsperiode van 1959-1983. Bij beschouwing van figuur 4.6 dient rekening te worden gehouden met het feit dat op een bepaald tijdstip de opleidingen van de huwelijkspartners van bestaande huwelijken zijn vastgesteld. Informatie over de huwelijksduur is niet bekend. De crossing-parameters zullen een onregelmatiger patroon vertonen dan die in de eerdere tabellen.

Figuur 4.6 Crossing parameters (v_k) voor opleidingshomogamietabellen 1959–1983, Nederland

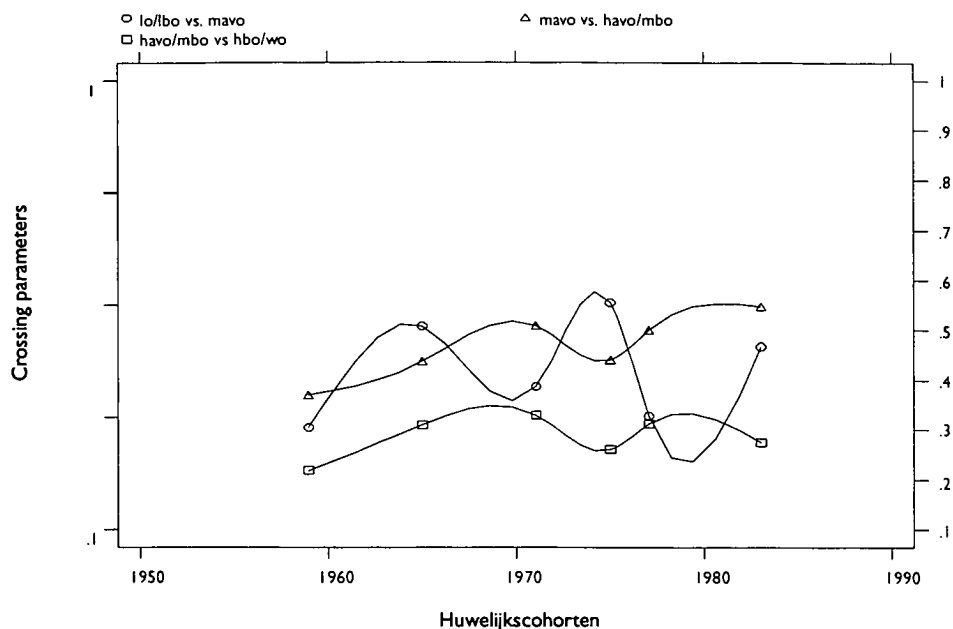

Gegevens uit gepubliceerde tabellen.

Uit de figuren 4.3 tot en met 4.6 laat zich geen andere conclusie formuleren dan die van ‘trendless fluctuation’ gedurende de periode 1940–1990. Anders dan bij de gegevens uit de Volkstelling 1971 kan hier niet worden besloten tot een toenemende geslotenheid van de laagste en de hoogste opleidingscategorieën en een afnemende geslotenheid van de middelste categorieën. Ook voor de periode tussen 1950 en 1970 (de periode waarover de conclusies uit de Volkstellingsgegevens werden getrokken) kan hiertoe niet worden besloten. Volgens de gegevens uit de opeenvolgende WBO’s is de mate van opleidingshomogamie gedurende de periode 1940–1990 in Nederland niet toegenomen en ook niet afgenomen.

4.7 Conclusies en voorspellingen

De bevindingen uit dit hoofdstuk kunnen kort worden samengevat. Er hebben zich de afgelopen decennia geen sterke wijzigingen voorgedaan in de mate waarin personen met uiteenlopende opleidingsniveau met elkaar zijn gehuwd. Als we de trends uit het verleden naar de toekomst doortrekken, zal daarom geen toename van sociale segmentatie op de huwelijksmarkt worden verwacht.

Uit onderzoek naar intergenerationele mobiliteit in Nederland blijkt een duidelijke trend naar meer openheid. Hieruit kan worden geconcludeerd dat de invloed van allerlei toegeschreven eigenschappen, zoals het beroep van de vader, minder belangrijk wordt. Op de arbeidsmarkt is bovendien de invloed van verworven eigenschappen, zoals opleiding, belangrijker geworden. De door ons gevonden constante samenhang tussen de opleidingsniveaus van huwelijkspartners kan het resultaat zijn van minder homogamie naar sociaal-economische positie en meer homogamie naar opleidingsniveau. Helaas is het niet mogelijk om deze veronderstelling empirisch te toetsen. In de tijd herhaalde onderzoeken, waarin zowel het opleidingsniveau als de sociale herkomst van de huwelijkspartners is vast-

gesteld, ontbreken voor de Nederlandse situatie. Amerikaanse cijfers lijken de veronderstelling te bevestigen. Op de huwelijksmarkt wordt het opleidingsniveau een steeds belangrijker selectiecriteria. Individuen kunnen zich maatschappelijke voordelen verwerven via een hoog opgeleide partner. Wat dit betreft blijft de stelling uit het proefschrift van De Hoog (1982) dat 'partnerselectie oorlog is' actueel.

Literatuur

Berent, J. (1954). 'Social mobility and marriage: a study of trends in England and Wales'. In: Glass, D.V. (ed.) *Social mobility in Britain*. London: Routledge & Kegan Paul, 321-338.

Berscheid, E., K. Dion, E. Walster en G.W. Walster (1971). 'Physical attractiveness and dating choice: a test of the matching hypothesis'. *Journal of Experimental Social Psychology* 4, 191-203.

Bossard, H.S. (1932). 'Residential propinquity as a factor in marriage selection'. *American Journal of Sociology* 38, 219-224.

Burgess, E.W. en P. Wallin (1943). 'Homogamy in social characteristics'. *American Journal of Sociology* 44, 109-124.

Erikson, R. (1983). 'Changes in social mobility in industrial nations: the case of Sweden'. In: Treiman, D.J. en R.V. Robinson (eds.). *Research in social stratification and mobility*. Greenwich, Conn.: JAI Press, 165-195.

Erikson, R., J.H. Goldthorpe en L. Portocarero (1982). 'Social fluidity in industrial nations: England, France and Sweden'. *British Journal of Sociology* 33, 1-34.

Erikson, R. en J.H. Goldthorpe (1987a). 'Commonality and variation in social fluidity in industrial nations. Part I: a model for evaluating the 'FJH hypothesis'. *European Sociological Review* 3, 54-77.

Erikson, R. en J.H. Goldthorpe (1987b). 'Commonality and variation in social fluidity in industrial nations. Part II: the model of core social fluidity applied'. *European Sociological Review* 3, 145-166.

Erikson, R. en J.H. Goldthorpe (1992). *The constant flux. A study of class mobility in industrial societies*. Oxford: Clarendon Press.

Featherman, D.L. en R.M. Hauser (1978). *Opportunity and change*. New York: Academic Press.

Featherman, D.L., F.L. Jones en R.M. Hauser (1975). 'Assumptions of social mobility research in the US: the case of occupational status'. *Social Science Research* 4, 329-360.

Ganzeboom, H.B.G. en P. de Graaf (1984). 'Intergenerational occupational mobility in the Netherlands in 1954 and 1977: a loglinear analysis'. In: Bakker, B.F.M., J. Dronkers en H.B.G. Ganzeboom (eds.). *Social stratification and mobility in the Netherlands*. Amsterdam: SISWO, 71-90.

Ganzeboom, H., R. Luijkx, J. Dessens, P. de Graaf, N.D. de Graaf, W. Jansen en W. Ultee (1987). 'Intergenerationele klassenmobiliteit in Nederland tussen 1970 en 1985'. *Mens en Maatschappij* 62, 17-43.

- Ganzeboom, H.B.G., R. Luijkx en D.J. Treiman (1989). 'Intergenerational class mobility in comparative perspective'. In: Kalleberg, A. (ed.) *Research in social stratification and mobility*. Greenwich, Conn.: JAI Press, 3–84.
- Garrison, R.J., V.E. Anderson en S.C. Reed (1968). 'Assortative mating'. *Eugenics Quarterly* 15, 113–127.
- Glenn, N.D. (1982). 'Interreligious marriage in the United States: patterns and recent trends'. *Journal of Marriage and the Family* 44, 555–566.
- Grusky, D.B. en R.M. Hauser (1984). 'Comparative social mobility revisited: models of convergence and divergence in 16 countries'. *American Sociological Review* 49, 19–38.
- Hall, J.R. (1954). 'A comparison of the degree of social endogamy in England and Wales and the U.S.A'. In: Glass, D.V. (ed.) *Social mobility in Britain*. London: Routledge & Kegan Paul, 344–346.
- Hauser, R.M. en D.L. Featherman (1977). *The process of stratification. Trends and analyses*. New York: Academic Press.
- Hayes, B.C. (1993). 'Occupational homogamy within Northern Ireland and the Republic of Ireland: a log-linear analysis'. *International Journal of Sociology and Social Policy* 13, 99–113.
- Hayes, B.C. en F.L. Jones (1991). 'Education and marriage patterns in Australia'. *International Journal of Sociology and Social Policy* 11, 1-16.
- Heer, D.M. (1974). 'The prevalence of black-white marriage in the United States, 1960 and 1970'. *Journal of Marriage and the Family* 36, 246–258.
- Hendrickx, J. (1994). *The analysis of religious assortative marriage. An application of design techniques for categorical models*. Amsterdam: Thesis Publishers.
- Hendrickx, J., J. Lammers en W. Ultee (1991). 'Double homogamy: marriages that are both educationally and religiously mixed. Trends in the Netherlands up to 1970'. Paper presented at the Prague meeting of the ISA Research Committee on Social Stratification, June 18–21.
- Hollingshead, A.B. (1949). *Elmtown's youth*. New York.
- Hollingshead, A.B. (1950). 'Cultural factors in the selection of marriage mates'. *American Sociological Review* 15, 619–627.
- Hoog, C. de (1974). *Partnerkeuze*. Amsterdam: SISWO.
- Hoog, C. de (1979). *Wederzijdse kenmerken van huwelijkspartners. Een analyse op basis van de volkstelling 1971*. 's-Gravenhage: Staatsuitgeverij.
- Hoog, C. de (1982). *Partnersselectie bij huwelijkssluiting in Nederland*. Diss. Wageningen.
- Hout, M. (1982). 'The association between husband's and wives' occupations in two-earner families'. *American Journal of Sociology* 88, 397–409.
- Hunt, T.C. (1940). 'Occupational status and marriage'. *American Sociological Review* 5, 495–504.

- Jones, F.L. (1987). 'Marriage patterns and the stratification system: trends in educational homogamy since the 1930s'. *Australian and New Zealand Journal of Sociology* 23, 185–198.
- Kalmijn, M. (1991a). 'Status homogamy in the United States'. *American Journal of Sociology* 97, 496–523.
- Kalmijn, M. (1991b). 'Shifting boundaries: trends in religious and educational homogamy'. *American Sociological Review* 56, 786–800.
- Kalmijn, M. (1994). 'Assortative mating by cultural and economic occupational status'. *American Journal of Sociology* 100, 422–453.
- Katz, A.M. en R. Hill (1958). 'Residential propinquity and marital selection: a review of theory, method, and fact'. *Marriage and Family Living* 20, 27–35.
- Mare, R.D. (1991). 'Five decades of educational assortative mating'. *American Sociological Review* 56, 15–32.
- Marvin, D.M. (1918). 'Occupational propinquity as a factor in marriage selection'. *Quarterly Publications of the American Statistical Association* 16, 131–150.
- Michielutte, R. (1972). 'Trends in educational homogamy'. *Sociology of Education* 45, 288–302.
- Murstein, B.I. (1972). 'Physical attractiveness and marital choice'. *Journal of Personality and Social Psychology* 22, 8–12.
- Rockwell, R.C. (1976). 'Historical trends and variations in educational homogamy'. *Journal of Marriage and the Family* 38, 83–95.
- Schafer, R.B. en P.M. Keith (1990). 'Matching by weight in married couples: a life cycle perspective'. *The Journal of Social Psychology* 130, 657–664.
- Sixma, H. en W. Ultee (1983). 'Trouwpatronen en de openheid van een samenleving. De samenhang tussen de opleidingsniveaus van (huwelijks)-partners in Nederland tussen 1959 en 1977'. *Mens en Maatschappij* 58, 109–131.
- Spanier, G. en P.C. Glick (1980). 'Mate selection differentials between whites and blacks in the U.S'. *Social Forces* 58, 707–725.
- Sundal, A. en T.C. McCormick (1951). 'Age at marriage and mate selection, Madison, Wisconsin 1937–1943'. *American Sociological Review* 16, 37–48.
- Tulder, J.J.M. van (1962). *De beroepsmobiliteit in Nederland van 1919 tot 1954. Een sociaal-statistische studie*. Leiden: H.E. Stenvert Kroese N.V.
- Tulder, J.J.M. van (1972). 'Het sociaal gemengd huwen. Een vergelijking van de resultaten van een onderzoek ingesteld in 1972 met die verkregen bij een onderzoek in 1954'. In: Beerling, R.F., J.K.M. Gevers en H. Philipsen (red.). *Onderzocht en overdacht*. Rotterdam: Universitaire Pers Rotterdam, 92–100.
- Ultee, W.C. en R. Luijkx (1990). 'Educational heterogamy and father-to-son occupational mobility in 23 industrial nations: general openness or compensatory strategies of reproduction?' *European Sociological Review* 6, 1–25.

Uunk, W.J.G., H.B.G. Ganzeboom en P. Robert (1996). 'Marriage patterns in Hungary; a loglinear analysis of educational homogamy and homogamy of social origin in Hungary for marriage cohorts between 1930 and 1980'. *Quality & Quantity*, 323–343.

Appendix 4.1 Overzicht van homogamietabellen voor Nederland

Tabel A.1.	Opleidingsniveau van de ouders van in 1972, 1973, 1974 (en 1975) gehuwden 1976. Bron: De Hoog, 1982, p. 133
Tabel A.2.	Bestaande huwelijken naar opleidingsniveau van echtgenoten 1959. Bron: De Hoog, 1979, p. 35; Sixma & Ultee, 1983, p. 113
Tabel A.3.	Bestaande huwelijken, gesloten tussen 1960 en 1971, naar opleidingsniveau van echtgenoten. Bron: De Hoog, 1979, p. 36
Tabel A.4.	Bestaande huwelijken naar opleidingsniveau van echtgenoten 1971. Bron: De Hoog, 1979, p. 35; Sixma & Ultee, 1983, p. 113
Tabel A.5.	In 1972, 1973, 1974 (en 1975) gesloten huwelijken naar opleidingsniveau van echtgenoten 1976. Bron: De Hoog, 1982, p. 132
Tabel A.6.	Gehuwden en ongehuwd samenwonenden naar opleidingsniveau van de partners 1977. Bron: Sixma & Ultee, 1983, p. 113
Tabel A.7.	Bestaande huwelijken naar opleidingsniveau van echtgenoten 1983. Bron: Ultee & Luijkx, 1990, p. 132 (LSO 1983)
Tabel A.8.1.	Opleidingsniveau van vóór 1950 in het huwelijk getreden partners. Bron: CBS, Volkstelling 1971, op basis van een 10 procent steekproef
Tabel A.8.2.	Opleidingsniveau van tussen 1950 en 1955 in het huwelijk getreden partners. Bron: CBS, Volkstelling 1971, op basis van een 10 procent steekproef
Tabel A.8.3.	Opleidingsniveau van tussen 1955 en 1960 in het huwelijk getreden partners. Bron: CBS, Volkstelling 1971, op basis van een 10 procent steekproef
Tabel A.8.4.	Opleidingsniveau van tussen 1960 en 1965 in het huwelijk getreden partners. Bron: CBS, Volkstelling 1971, op basis van een 10 procent steekproef
Tabel A.8.5.	Opleidingsniveau van tussen 1965 en 1970 in het huwelijk getreden partners. Bron: CBS, Volkstelling 1971, op basis van een 10 procent steekproef
Tabel A.8.6.	Opleidingsniveau van in 1970 in het huwelijk getreden partners. Bron: CBS, Volkstelling 1971, op basis van een 10 procent steekproef
Tabel A.9.1.	Opleidingsniveau van vóór 1930 in het huwelijk getreden partners. Bron: WBO 1981
Tabel A.9.2.	Opleidingsniveau van tussen 1930 en 1940 in het huwelijk getreden partners. Bron: WBO 1981
Tabel A.9.3.	Opleidingsniveau van tussen 1940 en 1945 in het huwelijk getreden partners. Bron: WBO 1981
Tabel A.9.4.	Opleidingsniveau van tussen 1945 en 1950 in het huwelijk getreden partners. Bron: WBO 1981
Tabel A.9.5.	Opleidingsniveau van tussen 1950 en 1955 in het huwelijk getreden partners. Bron: WBO 1981
Tabel A.9.6.	Opleidingsniveau van tussen 1955 en 1960 in het huwelijk getreden partners. Bron: WBO 1981
Tabel A.9.7.	Opleidingsniveau van tussen 1960 en 1965 in het huwelijk getreden partners. Bron: WBO 1981
Tabel A.9.8.	Opleidingsniveau van tussen 1965 en 1970 in het huwelijk getreden partners. Bron: WBO 1981
Tabel A.9.9.	Opleidingsniveau van tussen 1970 en 1975 in het huwelijk getreden partners. Bron: WBO 1981
Tabel A.9.10.	Opleidingsniveau van tussen 1975 en 1980 in het huwelijk getreden partners. Bron: WBO 1981
Tabel A.9.11.	Opleidingsniveau van in 1980 en 1981 in het huwelijk getreden partners. Bron: WBO 1981
Tabel A.10.1.	Opleidingsniveau van vóór 1930 in het huwelijk getreden partners. Bron: WBO 1985
Tabel A.10.2.	Opleidingsniveau van tussen 1930 en 1940 in het huwelijk getreden partners. Bron: WBO 1985
Tabel A.10.3.	Opleidingsniveau van tussen 1940 en 1945 in het huwelijk getreden partners. Bron: WBO 1985
Tabel A.10.4.	Opleidingsniveau van tussen 1945 en 1950 in het huwelijk getreden partners. Bron: WBO 1985
Tabel A.10.5.	Opleidingsniveau van tussen 1950 en 1955 in het huwelijk getreden partners. Bron: WBO 1985
Tabel A.10.6.	Opleidingsniveau van tussen 1955 en 1960 in het huwelijk getreden partners. Bron: WBO 1985
Tabel A.10.7.	Opleidingsniveau van tussen 1960 en 1965 in het huwelijk getreden partners. Bron: WBO 1985
Tabel A.10.8.	Opleidingsniveau van tussen 1965 en 1970 in het huwelijk getreden partners. Bron: WBO 1985
Tabel A.10.9.	Opleidingsniveau van tussen 1970 en 1975 in het huwelijk getreden partners. Bron: WBO 1985
Tabel A.10.10.	Opleidingsniveau van tussen 1975 en 1980 in het huwelijk getreden partners. Bron: WBO 1985
Tabel A.10.11.	Opleidingsniveau van tussen 1980 en 1985 in het huwelijk getreden partners. Bron: WBO 1985
Tabel A.11.1.	Opleidingsniveau van vóór 1940 in het huwelijk getreden partners. Bron: WBO 1985
Tabel A.11.2.	Opleidingsniveau van tussen 1940 en 1945 in het huwelijk getreden partners. Bron: WBO 1989
Tabel A.11.3.	Opleidingsniveau van tussen 1945 en 1950 in het huwelijk getreden partners. Bron: WBO 1989
Tabel A.11.4.	Opleidingsniveau van tussen 1950 en 1955 in het huwelijk getreden partners. Bron: WBO 1989
Tabel A.11.5.	Opleidingsniveau van tussen 1955 en 1960 in het huwelijk getreden partners. Bron: WBO 1989
Tabel A.11.6.	Opleidingsniveau van tussen 1960 en 1965 in het huwelijk getreden partners. Bron: WBO 1989
Tabel A.11.7.	Opleidingsniveau van tussen 1965 en 1970 in het huwelijk getreden partners. Bron: WBO 1989

Tabel A.II.8.	Opleidingsniveau van tussen 1970 en 1975 in het huwelijk getreden partners. Bron: WBO 1989
Tabel A.II.9.	Opleidingsniveau van tussen 1975 en 1980 in het huwelijk getreden partners. Bron: WBO 1989
Tabel A.II.10.	Opleidingsniveau van tussen 1980 en 1985 in het huwelijk getreden partners. Bron: WBO 1989
Tabel A.II.11.	Opleidingsniveau van tussen 1985 en 1989 in het huwelijk getreden partners. Bron: WBO 1989

Appendix 4.2.A: Homogamietabellen (4 x 4) voor Nederland; relatieve frekwenties

Tabel	relatieve frekwenties (x1000)															N	
A.1.	766	78	19	8	38	43	5	5	0	3	8	8	8	5	0	5	372
A.2.	571	168	33	11	40	79	34	19	4	9	15	12	0	0	1	4	?
A.3.	193	167	30	14	92	214	60	37	15	45	48	32	2	9	9	31	?
A.4.	379	164	31	18	68	139	44	32	12	29	21	26	2	6	6	23	?
A.5.	388	136	24	22	129	92	19	41	11	22	19	32	3	8	3	62	369
A.6.	196	113	29	12	63	226	100	57	9	43	43	42	1	10	12	42	2923
A.7.	129	84	67	6	57	124	135	35	23	61	120	67	2	7	28	55	2808

kolom 1: laagste niveau opleiding vrouw – laagste niveau opleiding man,

kolom 2: laagste niveau opleiding vrouw – één na laagste niveau opleiding man,

...

kolom 15: hoogste niveau opleiding vrouw – één na hoogste niveau opleiding man,

kolom 16: hoogste niveau opleiding vrouw – hoogste niveau opleiding man.

Appendix 4.2.A vervolg: Homogamietabellen (5 x 5) voor Nederland; relatieve frekwenties

Tabel	relatieve frekwenties (x1000)																								N	
A.8.1.	592	145	27	17	4	38	58	24	15	9	8	12	11	7	9	3	4	4	7	6	0	0	0	0	2	803717
A.8.2.	389	184	37	16	4	63	119	45	23	11	10	21	19	11	15	3	5	5	7	8	0	0	0	0	4	250531
A.8.3.	290	190	37	17	3	75	155	53	29	11	12	30	23	17	15	3	5	6	13	11	0	0	0	0	4	292631
A.8.4.	222	180	32	15	2	88	198	57	35	9	13	37	24	21	14	3	9	7	16	13	0	0	0	1	5	329732
A.8.5.	161	164	30	13	2	94	232	63	34	8	14	49	30	27	13	3	10	10	24	12	0	0	0	1	4	432616
A.8.6.	132	147	28	12	2	96	239	60	36	5	16	61	39	36	9	3	12	12	42	8	0	0	1	2	3	87115
A.9.1.	415	99	29	42	20	51	53	15	17	18	2	9	11	16	9	11	17	8	32	22	10	12	1	13	66	736
A.9.2.	381	129	20	27	29	48	79	14	29	16	11	9	12	18	17	10	13	7	30	27	6	13	7	10	39	2722
A.9.3.	296	146	24	38	28	54	91	14	29	15	8	14	22	23	20	11	17	12	37	36	5	5	9	9	38	2211
A.9.4.	276	128	21	40	24	57	102	19	38	13	13	18	19	27	21	8	16	10	37	41	5	7	5	16	40	3631
A.9.5.	220	112	19	41	21	57	132	20	44	18	12	14	18	27	27	14	25	11	52	52	1	7	6	13	37	3959
A.9.6.	160	103	16	34	13	59	155	23	56	23	11	23	20	33	31	14	23	17	54	51	4	8	6	18	47	4728
A.9.7.	104	76	12	26	14	50	174	26	68	25	9	29	21	40	32	11	29	16	61	68	6	10	8	30	54	5147
A.9.8.	66	53	9	21	10	46	178	33	72	36	10	34	26	41	32	8	40	18	73	74	3	11	10	24	70	6361
A.9.9.	40	42	8	14	6	30	190	31	75	29	9	41	22	51	31	9	51	23	88	84	2	14	9	31	70	6846
A.9.10.	36	36	9	17	4	30	184	27	65	22	8	42	30	48	22	10	56	31	131	71	2	11	7	39	61	6086
A.9.11.	30	31	8	12	5	28	151	32	65	22	12	49	36	44	22	11	76	37	147	78	2	13	7	33	50	2016
A.10.1.	494	151	4	41	34	20	48	0	27	16	8	0	7	15	9	3	4	4	28	35	8	4	5	4	31	250
A.10.2.	426	151	23	50	18	39	61	10	29	14	5	12	13	14	27	3	6	6	25	31	5	4	0	8	21	1409
A.10.3.	309	169	28	51	18	37	87	22	40	22	10	16	21	22	24	5	10	8	39	26	2	3	3	10	21	1402
A.10.4.	277	138	24	46	19	32	104	17	49	19	10	20	16	31	26	7	16	7	50	49	3	3	2	9	24	2319
A.10.5.	211	134	19	48	16	50	124	22	63	20	7	29	22	36	33	7	19	6	45	53	3	3	1	5	25	2778
A.10.6.	152	115	16	34	10	47	155	27	63	23	10	22	24	41	38	10	19	8	63	66	2	4	2	9	40	3357
A.10.7.	100	88	12	26	7	52	182	25	73	24	10	29	27	45	40	7	29	11	72	69	1	3	2	13	52	3773
A.10.8.	63	54	7	13	8	43	189	29	71	32	8	39	27	45	44	9	34	17	89	90	1	4	4	18	62	4679
A.10.9.	44	39	7	11	5	36	177	27	81	24	8	41	28	55	35	8	49	16	108	103	1	7	3	21	70	5089
A.10.10.	37	33	9	13	5	25	148	26	73	21	7	49	30	57	25	8	63	29	126	93	2	9	5	23	85	4164
A.10.11.	31	25	7	9	2	26	143	31	58	15	7	51	34	50	24	13	76	31	160	84	2	11	5	32	72	4648
A.11.1.	434	111	53	60	13	17	35	6	19	5	18	12	39	36	21	4	5	5	31	33	4	6	2	7	25	913
A.11.2.	284	127	61	69	24	31	56	21	26	10	13	19	38	38	31	6	13	8	52	38	0	1	2	5	27	1022
A.11.3.	275	107	46	67	15	26	74	13	35	8	13	22	36	52	36	11	11	12	49	50	1	2	3	7	28	1879
A.11.4.	210	109	47	66	17	36	75	19	37	9	19	24	44	59	40	7	12	9	57	54	2	3	3	6	35	2404

Tabel	relatieve frekwenties (x1000)																								N	
A.11.5	157	87	38	50	12	36	83	17	47	14	20	26	61	74	45	6	11	14	78	56	2	2	3	15	45	2932
A.11.6	122	66	33	31	7	38	81	16	51	13	26	31	75	82	45	7	21	15	87	70	2	5	3	15	57	3298
A.11.7	73	40	25	21	5	23	84	22	42	14	24	41	87	98	54	8	21	26	104	88	2	4	5	24	65	4330
A.11.8	47	25	22	15	4	19	86	15	38	11	18	36	88	105	52	7	24	34	122	100	2	5	6	30	91	4578
A.11.9	45	24	18	10	3	12	79	14	35	11	17	38	90	99	44	7	36	35	143	91	1	5	9	37	98	3844
A.11.10	33	19	14	12	3	10	71	19	37	7	13	37	84	92	37	9	39	51	159	104	1	3	9	40	97	3799
A.11.11	34	22	12	11	4	10	63	15	30	7	14	36	75	79	21	9	44	57	185	97	2	5	11	49	106	3942

kolom 1: laagste niveau opleiding vrouw – laagste niveau opleiding man,

kolom 2: laagste niveau opleiding vrouw – één na laagste niveau opleiding man,

...

kolom 24: hoogste niveau opleiding vrouw – één na hoogste niveau opleiding man,

kolom 25: hoogste niveau opleiding vrouw – hoogste niveau opleiding man.

Ontwikkelingen in de waarde van diploma's

Paul M. de Graaf¹

5.1 Inleiding

In de moderne samenleving is het gevolgde onderwijs de belangrijkste determinant van succes op de arbeidsmarkt. Dit hoofdstuk richt zich op de waarde die diploma's hebben op de arbeidsmarkt, op ontwikkelingen hierin, en ten slotte op verwachtingen over toekomstige ontwikkelingen. De waarde van diploma's op de arbeidsmarkt stellen we vast aan de hand van drie indicatoren. Ten eerste bekijken we de arbeidsmarktparticipatie van mensen met uiteenlopende opleidingsniveaus en trends hierin. Ten tweede kijken we naar de relatie tussen het opleidingsniveau en het niveau van de bereikte beroepspositie, die gekwantificeerd wordt naar functieniveau en beroepsstatus. Ook hier kijken we naar trends. Ten derde presenteren we gegevens over de uurinkomens die behoren bij de verschillende opleidingsniveaus en trends hierin. De gegevens die we tot onze beschikking hebben, staan het toe langdurige trends te bestuderen; deze bestrijken soms meer dan vijftig jaar. De ontwikkelingen in de vorige decennia zullen worden gebruikt om te speculeren over ontwikkelingen in de komende twintig jaar.

Het hoofdstuk is als volgt opgebouwd. Eerst volgt een korte theoretische beschouwing over de relatie tussen onderwijs en arbeidsmarkt en ontwikkelingen hierin (par. 5.2). Daarna volgt de methodologische paragraaf 5.3 waarin wordt ingegaan op de gebruikte gegevens, de operationalisaties en de manier waarop historische veranderingen in kaart zullen worden gebracht. In paragrafen 5.4 tot en met paragraaf 5.7 worden historische ontwikkelingen in de relatie tussen onderwijs en kansen op de arbeidsmarkt geschetst. In paragraaf 5.4 wordt ingegaan op ontwikkelingen in de relatie tussen onderwijs en werkloosheid (periode 1975–1993); in paragraaf 5.5 op ontwikkelingen in de relatie tussen onderwijsniveau en functieniveau (periode 1971–1991); in paragraaf 5.6 op ontwikkelingen in de relatie tussen onderwijsniveau en beroepsstatus (periode 1930–1990); en in paragraaf 5.7 op ontwikkelingen in de relatie tussen onderwijsniveau en inkomen (periode 1979–1993). Ten slotte zullen we in paragraaf 5.8 onze verwachtingen formuleren omtrent toekomstige ontwikkelingen in de relatie tussen onderwijs en arbeidsmarkt.

5.2 Theorie

Over ontwikkelingen in de relatie tussen onderwijs en arbeidsmarktsucces zijn enkele, elkaar tegensprekende theorieën in omloop. De sociologische moderniseringstheorie (of meritocratiseringstheorie) staat tegenover de eveneens sociologische conflicttheorie. Beide theorieën gaan in op te verwachten verschuivingen in het verdelingsmechanisme van moderne (post-) industriële samenlevingen. Deze macrosociologische theorieën zullen we aanvullen met twee micro-economische theorieën, de *human-capital-theorie* en de *screening-theorie*. De combinatie van deze macrosociologische en micro-economische theorieën leveren hypothesen op over de ontwikkeling in de waarde van diplomas in tijden van economische en sociale verandering.

¹] Paul M. de Graaf is universitair hoofddocent aan de Vakgroep Sociologie en de Onderzoeksschool ICS, Katholieke Universiteit Nijmegen.

Volgens de *moderniseringstheorie* gaat onderwijs een steeds belangrijkere rol spelen bij de verdeling van beroepsarbeid (Treiman, 1970). De ontwikkeling van de industriële en post-industriële samenleving zou een aantal samenhangende verschuivingen in het arbeidsproces met zich meebrengen. Arbeid gaat steeds meer kennis en vaardigheden vragen van de beroepsbevolking en vindt steeds meer in loondienst plaats binnen ondernemingen. Handarbeid wijkt voor hoofdarbeid, de primaire en secundaire sectoren voor de dienstensector. De overheid is een steeds grotere werkgever geworden. Als gevolg van deze ontwikkelingen zou er een meritocratisering hebben plaatsgevonden. Een efficiënte economie kan het zich niet langer veroorloven de verdeling van beroepsarbeid van het toeval af te laten hangen. Dit zou met zich meebrengen dat tegenwoordig beroepsarbeid niet langer op basis van sociale herkomst maar steeds meer op basis van aantoonbare vaardigheden wordt verdeeld. Omdat vaardigheden op school worden aangeleerd, zou opleiding het belangrijkste machtsmiddel zijn geworden op de arbeidsmarkt. Deze trend wordt meestal aangeduid met de frase 'van ascriptie naar achievement' [van toegekende naar verworven status] (Blau en Duncan, 1967). De moderniseringstheorie veronderstelt verder dat economische veranderingen hand in hand zijn gegaan met sociale veranderingen. In de moderne wereld zouden de waarden die mensen hebben met betrekking tot de verdeling van schaarse goederen veranderen. In de plaats van particularistische waardenpatronen zijn universalistische waardenpatronen gekomen. Een ieder moet gelijk worden behandeld. Ook deze verandering in de richting van egalitaire verdelingsprincipes zou ervoor gezorgd hebben dat diplomas belangrijker zijn geworden bij de verdeling van beroepsarbeid.

De moderniseringstheorie kent zijn sociologische tegenhanger in de *conflicttheorie* (Collins, 1971, 1979). Het toenemende belang van onderwijs op de arbeidsmarkt wordt ook door deze theorie erkend, maar dat geldt niet voor de meritocratiseringstheorie. De conflicttheorie beweert dat het onderwijs slechts in schijn meritocratisch is; in feite doet het niets anders dan kinderen uit de hogere statusgroepen in onze samenleving voorzien van de kwalificaties waarmee ze het ver schoppen op de arbeidsmarkt. Ouders die zelf een gunstige positie innemen in het stratificatiesysteem zouden er dankzij hun superieure hulpbronnen in slagen hun kinderen van de hoogste diploma's te voorzien, waarna de 'eerlijke' arbeidsmarkt die diploma's verzilvert (Bourdieu, 1973). Zo wordt status intergenerationeel overgeërfd in moderne tijden waarin egalitaire waardenpatronen en overheidsbemoeienis directe overdracht van sociale ongelijkheid uit de weg lijken te hebben geruimd. Collins ziet diploma's dan ook als niets minder dan credit cards voor het behoren tot de dominante laag in de westerse samenleving.

Deze macrosociologische theorieën kunnen worden aangevuld met micro-economische theorieën. De *human-capital-theorie* zegt dat de veranderde, opgewaardeerde structuur van de werkgelegenheid zich via het vrije spel van de markt heeft vertaald in een aanbod van hoger opgeleiden. Werkgevers gaan hoger opgeleiden aannemen omdat het werk door hen beter wordt uitgevoerd en werknemers gaan zich beter scholen omdat zij daar beter van worden. De *screening-theorie* bouwt hierop voort, maar zegt dat werkgevers diploma's vooral gebruiken als getuigschrift voor de relatieve positie die een persoon inneemt in de rij van sollicitanten (Arrow, 1973). Werkgevers zouden er niet zo zeer in zijn geïnteresseerd welke vaardigheden er nu precies worden aangeleerd in het onderwijs, maar nemen aan dat degenen die de hoogste diploma's behalen ook wel de meest geschikte werknemers zullen zijn. Werkgevers vertrouwen in de selectie die op scholen heeft plaatsgevonden. In hun ogen zijn de hoogst opgeleiden het productiefst en het best trainbaar. Het belangrijkste element van de screening-theorie is dat opleidingen en de daarbij behorende diploma's geen vaste waarde op de arbeids-

markt hebben; hun waarde hangt af van het samenspel van iemands positie in de onderwijsverdeling en de structuur van de werkgelegenheid.

De twee macrosociologische en de twee micro-economische theorieën kunnen twee aan twee worden gekoppeld. De moderniseringstheorie hoort bij de human-capital-theorie. Mensen zijn zich hoger gaan scholen omdat de arbeidsmarkt meer beroepsvaardigheden vereist. Deze benadering van de waarde van het onderwijs op de arbeidsmarkt heeft een statisch karakter. Het lijkt alsof ervan wordt uitgegaan dat de opwaardering van de beroepsarbeid heeft geleid tot een verandering in de onderwijsverdeling van de beroepsbevolking zonder dat de waarde van diploma's is veranderd. De combinatie van de conflict-sociologische en de screening-theorie leidt tot de hypothese dat onderwijs een *positioneel goed* is. De arbeidsmarkt belooft onderwijskwalificaties en lijkt er niet erg in geïnteresseerd of die onderwijskwalificaties voor beroepsvaardigheden staan of niet. Het maakt dan niet uit hoeveel onderwijs men precies heeft gevolgd; het gaat erom of men meer of minder onderwijs heeft gevolgd dan mensen met wie men concurreert op de arbeidsmarkt. Alleen de positie die men inneemt in de rij van gegadigden beslist hoeveel men waard is. Wanneer het opleidingsniveau van de beroepsbevolking sneller stijgt dan het niveau van de beschikbare plaatsen zal de waarde van een diploma afnemen. Diploma's worden juist meer waard als de vraag groter is dan het aanbod. In het eerste geval zal er sprake zijn van verdringing en diploma-inflatie. Een voorbeeld: een diploma in het lager beroepsonderwijs had eens een bepaalde waarde, maar veel hiervan is verloren gegaan omdat steeds meer mensen hoger zijn opgeleid en met betere papieren de arbeidsmarkt zijn gaan betreden. Dit verschijnsel heet verdringing omdat de personen met alleen lager beroepsonderwijs gedwongen worden uit te wijken naar lagere regionen van de arbeidsmarkt, of omdat deze personen zelfs van de arbeidsmarkt worden verdreven. Het verschijnsel heet inflatie omdat diploma's minder waard zijn geworden.

De theorie die zegt dat onderwijs een positioneel goed is, gaat ervan uit dat de waarde van diploma's aan veranderingen onderhevig zal zijn, terwijl het onderliggende mechanisme dat diploma's aan beroepsarbeid koppelt onveranderlijk is. Wanneer de opwaardering van de beroepsarbeid geen gelijke tred houdt met de onderwijsexpansie, verandert de waarde van diploma's, omdat werkgevers op steeds gelijke wijze de voorkeur blijven geven aan hoger boven lager opgeleiden. Het zijn puur de structurele verschuivingen die de waarde van diplomas bepalen.

Er zijn echter ook wel argumenten aan te voeren waarom de waarde van diploma's is veranderd onafhankelijk van de structurele veranderingen. Op de eerste plaats is het mogelijk dat de samenhang tussen iemands opleidingsniveau en arbeidsmarktpositie sterker is geworden. Werkgevers zouden in steeds sterkere mate zijn gaan selecteren op basis van diploma's. Wanneer werkgevers tegenwoordig meer dan vroeger op diploma's letten bij het aannemen van personeel, zullen de lager opgeleiden in toenemende mate worden verdrongen naar lagere niveaus op de arbeidsmarkt of zelfs helemaal van de arbeidsmarkt af. De algemene strategische regel om bij het zoeken naar personeel te letten op de relatieve onderwijspositie van de sollicitanten zou op een efficiënter wordende arbeidsmarkt steeds strikter kunnen worden nageleefd. De verandering in de gemiddelde werkgeversstrategie bij het aannemen van personeel zou ook kunnen voortkomen uit een compositie-effect. Wanneer in de groeisegmenten van de arbeidsmarkt (dienstensector, overheid) sterker gehecht wordt aan onderwijskwalificaties, zullen de veranderingen in de samenstelling van de arbeidsmarkt automatisch leiden tot een sterkere relatie tussen onderwijs en arbeidsmarktsucces.

Op de tweede plaats is er echter ook een belangrijke reden waarom de samenhang tussen diploma's en arbeidsmarktsucces zou kunnen afnemen. Veranderende patronen van carrièremobiliteit kunnen dit bewerkstelligen. In een arbeidsmarkt waar de beroepspositie wordt vastgelegd in het begin van de loopbaan zal de relatie tussen onderwijs en positie sterker zijn dan in een arbeidsmarkt waar mensen ook verderop in de loopbaan nog van positie veranderen. Werkgevers zoeken naar indicaties voor de productiviteit van potentiële werknemers en vinden die bij schoolverlaters vooral in de onderwijskwalificaties omdat dit de enige harde meting is die ze hebben. Wanneer werknemers al een bepaalde tijd op de arbeidsmarkt zijn, hebben werkgevers meer directe maatstaven waarmee ze de productiviteit van werknemers kunnen bepalen. Die productiviteit zal lang niet perfect samenvallen met iemands opleidingsniveau. Ook inzet, werklust en sociale vaardigheden beïnvloeden iemands productiviteit. De meest productieve werknemers zullen in aanmerking komen voor meer verantwoordelijkheid, en dit zal zich uiten in een hoger beroepsniveau en een hoger inkomen. De minder productieve werknemers zullen eerder moeten wijken voor geschiktere personen en genoeg moeten nemen met een lager beroepsniveau of een lager inkomen. Wanneer nu de mobiliteit op de arbeidsmarkt groeit, door flexibilisering en veranderende wettelijke regelingen (afzwakken van ontslagbescherming), zou de relatie tussen diploma's en arbeidsmarktpositie kunnen gaan afnemen.

In dit hoofdstuk zullen we op verschillende manieren nagaan welke van de geschetste theorieën het meeste hout snijdt en onderzoeken of er in tijden van onderwijsexpansie en veranderingen in de beroepenstructuur verandering is gekomen in de waarde van diploma's. We zullen nagaan of de these dat onderwijs een positioneel goed is, kan worden ondersteund en of de waarde van een diploma inderdaad is veranderd onder druk van de groot-schalige ontwikkelingen in de onderwijsverdeling, de vraag naar beroepsarbeid en veranderingen in de beroepenstructuur. Vervolgens kunnen we dan ook kwalitatieve voorspellingen doen over verdere ontwikkelingen in de waarde van diploma's op de Nederlandse arbeidsmarkt.

5.3 Methodologie: gegevens en werkwijze

De twintigste-eeuwse ontwikkelingen in de waarde van diploma's demonstrenen we aan de hand van een viertal analyses. De eerste hiervan betreft een heranalyse van de ontwikkeling van *de relatie tussen opleidingsniveau en werkloosheid*. We heranalyseren reeds gepubliceerde tabellen met gegevens uit de van het CBS afkomstige Arbeidskrachtentellingen (AKT) en Enquêtes Beroepsbevolking (EBB) tussen 1975 en 1993 (SCP, 1994), waaraan we een meer gedetailleerde analyse van de Enquête Beroepsbevolking 1991 toevoegen. De tweede secundaire analyse gaat in op de ontwikkeling in *de relatie tussen opleidingsniveau en functieniveau*; de bestaande historische vergelijking van Huijgen en co-auteurs (Conen en Huijgen, 1980; Conen, Huijgen en Riesewijk, 1983; Huijgen, 1989) van ontwikkelingen tussen 1971 en 1985 wordt geherinterpreteerd en aangevuld met gegevens uit 1991. De derde analyse richt zich op ontwikkelingen in *de relatie tussen opleidingsniveau en beroepsstatus*. Deze trendanalyse maakt gebruik van de NMF (Netherlands' Mobility File 1970–1993) die de relatie tussen onderwijs en beroepsstatus beschrijft voor cohorten die de arbeidsmarkt hebben betreden tussen 1930 en 1990. Behalve dat deze derde analyse het mogelijk maakt een veel langere historische termijn te bestuderen dan de CBS-gegevens uit AKT en EBB toelaten, is het ook mogelijk sociale herkomst in de beschouwing te betrekken. Dit is van belang omdat de invloed van diploma's op arbeidsmarktkansen deels is vertekend door de gemeenschappelijke afhankelijkheid van zowel diploma's als arbeidsmarktsucces van sociale herkomst. Personen met ouders uit de hogere sociaal-economische

regionen hebben hiervan dubbel voordeel: eerst omdat ze verder komen in het onderwijs en vervolgens omdat de ouders kunnen helpen bij de carrière op de arbeidsmarkt. In zowel opleidingsniveau als beroepsniveau zit een bijdrage van sociale herkomst verborgen, en daarom wordt de waarde van diploma's overgewaardeerd. Adequate analysemethoden laten zien dat de waarde van diploma's in Nederland voor ongeveer 25 procent wordt overschat wanneer geen rekening wordt gehouden met sociale herkomst (Van Eijck, 1996). De controle voor sociale herkomst in deze analyse zorgt ervoor dat we diplomas op hun zuivere waarde kunnen schatten. Ten slotte kijken we naar de relatie tussen opleidingsniveau en inkomen. Hier maken we gebruik van gegevens uit het Aanvullend Voorzienen Onderzoek (AVO). Er zijn vier van zulke AVO's geweest, in 1983, 1986, 1989 en 1992, zodat ook hier een beperkt trendonderzoek mogelijk is. De waarde van diploma's drukken we hier uit als netto uurinkomens.

We maken in dit hoofdstuk uitsluitend onderscheid tussen opleidingsniveaus, niet tussen richtingen (maar zie hoofdstuk 2). In alle analyses onderscheiden we minstens vier niveaus, die te herleiden zijn tot de Standaard Onderwijs Indeling 1978 (CBS, 1989):

1. alleen basis (primair) onderwijs; geen diploma's behaald in het voortgezet onderwijs;
2. een diploma in de eerste stap van het voortgezet (secundair) onderwijs: een diploma in het lager beroeps onderwijs (lbo) of in het middelbaar algemeen voortgezet onderwijs (mavo);
3. een diploma in de tweede stap van het voortgezet (secundair) onderwijs: een diploma in het middelbaar beroeps onderwijs (mbo), het hoger algemeen voortgezet onderwijs (havo) of het voorbereidend wetenschappelijk onderwijs (vwo);
4. een diploma in het hoger (tertiair) onderwijs: hoger beroeps onderwijs (hbo) of wetenschappelijk onderwijs (wo).

In sommige analyses wordt nog onderscheid gemaakt binnen niveaus 2, 3 en 4, waarbij dan het beroepsonderwijs (lbo, mbo en hbo) wordt afgezet tegen het algemeen en universitair onderwijs (mavo, havo/vwo en wo).

De meeste van deze schooltypes berusten op eerdere types en zijn ingesteld in 1968, toen de Mammoetwet inging. Binnen de huidige beroepsbevolking hebben velen onderwijs gevolgd voor 1968, zodat onze historische vergelijkingen ook betrekking hebben op diploma's in oudere schooltypes (zoals MULO, HBS, Gymnasium en vele beroepsopleidingen). Deze zijn vertaald in de huidige schooltypes.

De waarde van diploma's zullen we vooral bekijken aan de hand van de toegevoegde waarde (Green, 1980; Seidman, 1984; Van der Ploeg, 1993). Van der Ploeg (1993: 73) geeft aan dat er twee tijdstippen zijn waarop een bepaald diploma geen waarde heeft op de arbeidsmarkt, namelijk op het tijdstip dat niemand en op het tijdstip dat iedereen dat diploma heeft. Daartussen ligt een theoretisch optimum. Wanneer een nieuwe opleiding ontstaat, moet de behoefte aan werkgeverszijde voor deze opleiding nog ontstaan. Wanneer meer en meer mensen die opleiding gaan volgen, wordt het bijbehorende diploma ten slotte een vereiste omdat werkgevers het gaan gebruiken bij hun personeelsselectie. Wanneer iedereen ten slotte het diploma haalt, heeft het geen toegevoegde waarde meer. Dit wil overigens in het geheel niet zeggen dat het diploma geen nut meer heeft. Men kan zelfs niet meer zonder. Deze logica zorgt ervoor dat de onderwijsexpansie zichzelf in stand houdt. Omdat de anderen zich steeds verder scholen, moet men wel meedoen, waardoor men de anderen ook weer dwingt langer op school te blijven. Dit is een klassiek voorbeeld van het *prisoners' dilemma*: men kan het zich niet veroorloven uit de wedloop te stappen.

Zoals aangegeven wordt de waarde van diploma's op de arbeidsmarkt afge-
meten aan de prognostische kracht van het diploma op de kans op betaald
werk en op het niveau van de baan die men verwerft. Het niveau van die
baan wordt afgelezen aan het functieniveau en de sociaal-economische
beroepsstatus, die beide via een hercodeerschema volgen uit de CBS
Beroepenclassificatie 1984 (CBS, 1984).

De functieniveauschaal (Conen en Huijgen, 1980) is samengesteld op grond
van een analyse van beroepsinhoud (aanleertijd, zelfstandig initiatief en het
niveau van noodzakelijke scholing) en kent zeven categorieën:

- functieniveau 1:
ongeschoolde beroepen, met zeer eenvoudig werk en eenvoudige instructies;
- functieniveau 2:
halfgeschoolde en geoefende beroepen, met eenvoudig werk en weinig inge-
wikkelde instructies;
- functieniveau 3 en 4:
geschoolde beroepen, met enigszins tot vrij ingewikkeld werk, waarvoor
inzicht, overleg en theoretische kennis is vereist. Voor klasse 4 is, in verge-
lijking met klasse 3, niet alleen meer gerichte vakscholing, maar ook aan-
merkelijk meer praktische ervaring vereist;
- functieniveau 5, 6 en 7:
gespecialiseerde tot zeer gespecialiseerde beroepen waarbij de aard van het
werk varieert van ingewikkeld met een aanzienlijke kennis van de theorie
tot het wetenschappelijk niveau.

De schaal hangt sterk samen met andere beroepenschaalen, zoals die voor
beroepsstatus. Dit is niet vreemd omdat schalen voor beroepsstatus worden
opgesteld met gebruikmaking van het feitelijke opleidingsniveau van de
beoefenaren van het beroep. Hoewel het niet vanzelf spreekt dat het feite-
lijke en het vereiste opleidingsniveau met elkaar overeenkomen, zal er wel
degelijk een grote overeenkomst bestaan. Een beperking van de schaal is
dat hij slechts geldt voor de beroepsbevolking in loondienst. De analyses
beperken zich hier dan ook tot werknemers.

In de te presenteren analyses zullen we ook gebruik maken van de Interna-
tional Socio-Economic Index of Occupations (ISEI), zoals ontwikkeld door
Ganzeboom, De Graaf en Treiman (1992). Deze index is tot stand gekomen
via een procedure die het beroep zodanig kwantificeert dat het als interme-
diërende variabele tussen opleiding en inkomen functioneert. Zowel functie-
niveau als beroepsstatus zien we als indicator voor succes op de arbeids-
markt. We hebben geen langere tijdreeksen tot onze beschikking die de
ontwikkeling van de relatie tussen onderwijs en inkomen beschrijven. Beide
gebruikte beroepenschaalen zullen echter sterk samenhangen met het gerea-
liseerde (levens)inkomen. In een samenleving waarin het meeste inkomen
afkomstig is uit beroepsarbeid zullen beroepskansen de schakel vormen tus-
sen onderwijs en inkomen. In feite is dit precies hoe Ganzeboom, De Graaf
en Treiman (1992) hun beroepsstatusschaal hebben gemaakt. Elk beroep
krijgt een score die ervoor zorgt dat, in een regressiemodel waarin zowel
onderwijs als beroep inkomen voorspellen, de directe invloed van onderwijs
wordt geminimaliseerd. Met andere woorden, in de hier gepresenteerde
analyses kan de ISEI-beroepenschaal goed worden gebruikt om de invloed
van het opleidingsniveau op het inkomen te bepalen.

We gaan nog in op twee methodologische zaken. De eerste betreft de histo-
rische vergelijkbaarheid. Historisch vergelijkend onderzoek wordt altijd ge-
plagd door de vergelijkbaarheid van de gebruikte operationalisering. Zo
werd in de Arbeidskrachtentelling van 1985 een andere definitie van de
beroepsbevolking gebruikt dan in de Arbeidskrachtentelling van 1977. Een
vergelijking van de oude en nieuwe definitie voor de gegevens van 1977

(Huijgen, 1989) wees echter uit dat dit zeer geringe gevolgen heeft gehad voor het gemiddelde functieniveau van de Nederlandse beroepsbevolking. Volgens de oude definitie was het gemiddelde functieniveau van de gehele Nederlandse beroepsbevolking 3,45 en volgens de nieuwe definitie bedroeg dit gemiddelde 3,44. Wel waren er enige verschillen in de verdeling van het functieniveau. In de Enquête Beroepsbevolking van 1991 werden, door een veranderde vraagstelling, kleine banen (onder de 20 uur) vaker geregistreerd. Of dit gevolgen heeft voor het gemiddelde functieniveau en de relatie tussen onderwijs en beroepssucces is onbekend. Dit geldt ook voor de verschillende veranderingen in de definitie van werkloosheid.

De tweede methodologische kwestie is het bekende onderscheid tussen cohort- en periode-effecten. Op twee manieren kunnen historische verschuivingen in de relatie tussen onderwijs en arbeidsmarkt in kaart worden gebracht. We kunnen dwarsdoorsnedeonderzoeken vergelijken en we kunnen cohorten vergelijken. Beide vergelijkingswijzen zullen we hanteren in dit hoofdstuk. Methodologisch is geen van beide onderzoeksstrategieën optimaal, omdat ze met elkaar verweven zijn en ook met een derde kenmerk, namelijk de levensfase. We gaan daarom nader in op deze problematiek.

Ontwikkelingen in de samenhang tussen onderwijs en arbeidsmarktpositie kunnen worden bestudeerd aan de hand van herhaalde arbeidsmarktonderzoeken (dwarsdoorsnedes), zoals de Arbeidskrachtentellingen en de Enquêtes Beroepsbevolking. We kunnen de samenhang in een (meestal beperkt) aantal jaren vaststellen en proberen een ontwikkeling hierin te ontdekken. Deze procedure heeft twee nadelen. Op de eerste plaats is het niet goed mogelijk langdurige trends te bestuderen, omdat het CBS pas sinds de jaren zeventig arbeidsmarktonderzoeken organiseert. Trends van langer dan twintig jaar behoren dan niet tot de mogelijkheden. Op de tweede plaats heeft de samenhang tussen opleiding en arbeidsmarktpositie in een gegeven jaar nauwelijks iets te maken met wat er in dat jaar gebeurt, maar is deze veel meer het resultaat van wat er de voorafgaande decennia is gebeurd. Voor velen is de arbeidsmarktpositie al lang niet meer veranderd. Als we dan arbeidsmarktonderzoeken uit een aantal jaren met elkaar vergelijken, zijn de populaties die we vergelijken goeddeels aan elkaar gelijk. In de meer recente onderzoeken zijn de oudste leeftijdsgroepen uit de vorige onderzoeken niet meer vertegenwoordigd en is er een nieuwe jongste groep. Als we willen weten wat er is veranderd in de waarde van diploma's, geeft de vergelijking van arbeidsmarktonderzoeken de opgetreden veranderingen slechts vertraagd weer. De beide tekortkomingen lijken te kunnen worden opgelost door niet dwarsdoorsnedes te vergelijken maar cohorten. Binnen een dwarsdoorsnedeonderzoek kunnen we cohorten vergelijken, bijvoorbeeld groepen die in achtereenvolgende jaren de arbeidsmarkt hebben betreden, de zogenaamde arbeidsmarktcohorten. We kunnen dan veel verder terugkijken, omdat de oudste en de jongste respondenten in één dwarsdoorsnedeonderzoek ongeveer vijftig of zestig jaar in leeftijd van elkaar verschillen. Ook laat de vergelijking van cohorten de historische veranderingen in de waarde van diploma's duidelijker zien omdat de samenhang tussen diploma en arbeidsmarktsituatie vaak (maar lang niet altijd) in de beginfase van de beroepsloopbaan wordt vastgelegd en arbeidsmarktcohorten dus ook voor duidelijke periodes staan. Voor het cohort dat in de jaren veertig de arbeidsmarkt heeft betreden, is de samenhang bepaald in de jaren veertig en misschien vijftig. Voor het cohort dat in de jaren vijftig op de arbeidsmarkt kwam, is de samenhang tien jaar later bepaald, enzovoort.

Ook cohortvergelijking heeft echter zijn nadelen. Zo wordt de samenhang tussen diploma's en arbeidsmarktpositie niet altijd in de beginfase van de beroepsloopbaan bepaald, maar ook nogal eens wat verderop in de carrière.

Het kan zijn dat iemand pas later in de loopbaan op zijn 'juiste plaats' terecht komt, maar het is ook mogelijk dat, zoals al eerder betoogd, diploma's juist weer hun waarde verliezen tijdens de loopbaan. Als dit laatste het geval is, zouden we foutief concluderen dat de waarde van diploma's is toegenomen. Immers, de jongere cohorten zijn korter op de arbeidsmarkt dan de oudere en hun diploma's hebben nog geen kans gehad minder waard te worden.

Zowel bevindingen op basis van een vergelijking van dwarsdoorsnede-onderzoeken als bevindingen op basis van een vergelijking van cohorten kunnen dus verraderlijk zijn. In lang niet alle analyses die we in dit hoofdstuk zullen presenteren, is het mogelijk dit methodologische probleem op te lossen. Waar mogelijk, zullen we echter analyses presenteren die het mogelijk maken toch eenduidig historische veranderingen op te sporen. Hiertoe hebben we twee mogelijkheden. Ten eerste kunnen we bij een vergelijking van gegevens uit dwarsdoorsnede-onderzoeken nagaan of zich ontwikkelingen hebben voorgedaan in de relatie tussen onderwijs en arbeidsmarktpositie van een bepaalde leeftijdsgroep. Zo'n vergelijking geeft inzicht in historische veranderingen, omdat een gegeven leeftijdsgroep zich in een nauw gedefinieerde fase van de carrière bevindt. Ten tweede presenteren we analyses op basis van 'gestapelde' dwarsdoorsnede-onderzoeken uit verschillende jaren. Zo'n gestapeld bestand geeft de gelegenheid leden van een bepaald cohort meerdere keren, op verschillende momenten in hun beroepsloopbaan, te observeren, waardoor statistisch kan worden gecontroleerd voor levensloopeffecten en de 'echte' cohortverschillen duidelijker boven water komen.

5.4 Opleidingsniveau en werkloosheid

In de eerste plaats zullen we trends bestuderen in de relatie tussen diploma's en de kans op werkloosheid. Uitgaande van de werkzoekende potentiële beroepsbevolking kijken we in hoeverre er verschillen bestaan in de kans op werkloosheid tussen personen met uiteenlopende diploma's.

In tabel 5.1 worden trendgegevens weergegeven, zoals gepresenteerd in het *Sociaal en Cultureel Rapport 1994* voor de jaren 1975, 1985, 1990, 1992 en 1993. In deze tabel valt in de eerste plaats op dat het algehele werkloosheidspercentage aan grote veranderingen onderhevig is geweest. Dit is het gevolg van conjuncturele schommelingen, waarbij het erop lijkt dat de proportie langdurig werklozen groeit. Aan het begin van de jaren tachtig liep de werkloosheid enorm op en al is ze vervolgens weer afgenomen, ze is nooit meer teruggekeerd naar het peil van de jaren zeventig. In 1993 is de werkloosheid opnieuw gaan stijgen.

Tabel 5.1 Kans op werkloosheid naar onderwijsniveau tussen 1975 en 1993 (%)

	1975	1985	1990	1992	1993
basisonderwijs	7,1	26,1	14,0	13,3	15,6
mavo	5,3	18,3	10,8	10,2	10,3
lbo	4,2	14,2	6,8	6,6	8,4
havo/vwo	5,7	18,0	12,2	9,4	12,2
mbo	3,6	7,3	4,3	4,4	5,2
hbo	2,7	6,8	4,8	4,9	5,1
wo	2,0	6,7	5,9	5,4	6,1
totaal	5,1	13,0	8,5	6,5	7,5

Bron: SCR 1994, tabel 8.8 (gegevens AKT/EBB; bewerking SCP).

In de tabel zijn de verschillende diploma's van laag naar hoog geordend. Op enkele uitzonderingen na zien we dat de kans op werkloosheid afneemt met de hoogte van het diploma. Uitzonderingen op de monotonie komen tot stand doordat beroepsopleidingen meer kans op werk lijken te geven dan algemene opleidingen. Dit zal ook de reden zijn waarom er steeds minder leerlingen het onderwijs verlaten met alleen een diploma in het algemeen vormend onderwijs. Dit is het best af te lezen aan de verschillen in werkloosheidskansen tussen aan de ene kant lbo, mbo en hbo en aan de andere kant mavo, havo/vwo. Ook verliest de universitaire opleiding het in de jaren negentig enigszins van de hogere en middelbare beroepsopleidingen. De *screening*-theorie lijkt hiermee goed bevestigd: hoe hoger de opleiding, des te geringer de kans op werkloosheid.

Tabel 5.2 Odds ratio's van de kans op werk tussen onderwijsniveaus, berekend op percentages uit tabel 5.1

	1975	1985	1990	1992	1993
odds ratios tussen:					
mavo - basisonderwijs	1,4	1,6	1,3	1,4	1,6
lbo - basisonderwijs	1,7	2,1	2,2	2,2	2,0
lbo - mavo	1,3	1,4	1,7	1,6	1,3
mbo - lbo	1,2	2,1	1,6	1,5	1,7
mbo - havo/vwo	1,6	2,8	3,1	2,3	2,5
hbo - mbo	1,3	1,1	0,9	0,9	1,0
wo - hbo	1,4	1,0	0,8	0,9	0,8
Gemiddelde odds ratio	1,41	1,73	1,66	1,54	1,56
Percentage werkloos	5,1%	13,0%	8,5%	6,5%	7,5%

Bron: SCR 1994, tabel 8.8 (gegevens AKT/EBB; bewerking SCP).

Net als in het algehele werkloosheidspercentage, zijn er ook flinke schommelingen te zien geweest in de kansen op werkloosheid voor personen met verschillende diploma's. De grote veranderingen in absolute werkloosheidskansen van diploma's staan tegenover een stabiliteit in de relatieve werkloosheidskansen van diploma's. Wanneer we de arbeidsmarkt opvatten als arena waarin personen met uiteenlopende diploma's strijden om beroepsarbeid, is het geëigend om odds-ratio's te gebruiken om te evalueren hoe die strijd afloopt. Het gebruik van odds-ratio's zorgt ervoor dat de veranderende vraag naar arbeid, en daarmee de absolute kans op werkloosheid, wordt verdisconteerd en dat de relatieve waarde van diploma's boven water komt. In tabel 5.2 wordt een selectie van odds-ratio's gepresenteerd. Het is onmogelijk opwaartse of neerwaartse trends te ontdekken in deze tijdreeksen, maar het heeft er veel van weg dat in tijden van hoge werkloosheid de strijd om werk eerder in het voordeel van de hoogst opgeleiden uitvalt dan in tijden van lagere werkloosheid. Het gemiddelde van odds-ratio's uit tabel 5.2 was in 1985 het hoogst (1.73), gevolgd door 1990 (1.66), 1993 (1.56), 1992 (1.54) en 1975 (1.41), wat precies dezelfde volgorde is als in het algehele werkloosheidspercentage in de betreffende jaren.

De verklaring die hierbij hoort, is dat in tijden van relatief grote werkloosheid mensen zich vastklampen aan de hulpronnen die ze tot hun beschikking hebben. Hoger opgeleiden hebben meer mogelijkheden hun baan niet te verliezen of een baan juist te verkrijgen. Niet alleen werknemers maar ook werkgevers gebruiken het onderwijs als criterium wie te kiezen bij beschikbare beroepsarbeid.

Het ziet ernaar uit dat een doorzettende en door de overheid gestimuleerde trend naar individualisering en een zich terugtrekkende verzorgingsstaat ervoor zorgen dat betaalde beroepsarbeid voor steeds meer mensen waardevol zal worden. Het Centraal Planbureau (1993) verwacht dat de werkzoekende potentiële beroepsbevolking flink zal groeien, maar dat het percentage werklozen sterk zal variëren, afhankelijk van welk scenario gebruikt wordt. Volgens het voor Nederland ongunstige Global Shift scenario zal de werkloosheid in 2015 7,5 procent bedragen, met volgens het CPB een zelfde verdeling over opleidingen als in 1990 (CPB, 1993: 69), dat wil zeggen een sterke samenhang tussen opleidingsniveau en werkloosheid. Volgens het Balanced Growth Scenario zal de werkloosheid in 2015 nog maar 2,5 procent bedragen. Dit zou puur aan frictie (zoekwerkloosheid) toe te schrijven zijn. Daarbij verwacht het CPB dat de werkloosheid evenredig over de verschillende opleidingen zal zijn verdeeld. Ten slotte volgt er volgens het European Renaissance scenario een werkloosheid van 4,5 procent in 2015, met slechts een geringe samenhang met het opleidingsniveau. Het is duidelijk dat de voorspellingen die bij elk scenario horen goed overeenkomen met die van de gepresenteerde tijdreeksen tussen 1975 en 1993: hoe hoger de werkloosheid des te sterker treedt het opleidingsniveau als scheidslijn op bij de kans op werk. Het lijkt inderdaad af te hangen van de groei of krimp van de werkgelegenheid in hoeverre lager opgeleiden uit de boot vallen. Wanneer de werkloosheid terug wordt gedrongen, zullen ook de laagst opgeleiden aansluiting vinden op de arbeidsmarkt; wanneer de werkloosheid hoog is, vallen ze buiten de boot. Het is waarschijnlijk dat langdurig werklozen, wat hun opleidingsniveau ook is, niet snel voordeel zullen ondervinden van een groei in de werkgelegenheid. Het is mogelijk dat, ook in tijden waarin laag opgeleide schoolverlaters een baan vinden, langdurig werklozen eigenschappen zijn gaan ontwikkelen die ongunstig zijn voor betaalde beroepsarbeid of als onaantrekkelijk worden gepercipieerd door werkgevers.

Tabel 5.3 Werkloosheid naar opleiding en leeftijd in 1991 (%)

	leeftijd		
	15-30	31-48	49-64
basisonderwijs	22,2	12,0	11,6
lbo - mavo	9,4	7,4	4,1
mbo - havo/vwo	6,4	5,0	4,3
hbo	5,9	4,5	4,3
wo	8,6	4,1	1,9
allen	8,9	6,2	5,4

Bron: Enquête Beroepsbevolking 1991 (eigen berekeningen).

In tabel 5.3 wordt de kans op werkloosheid in 1991 afgezet tegen leeftijd en opleidingsniveau. De informatie uit deze tabel nuanceert de stelling dat alleen de totale werkloosheid een invloed heeft op de relatie tussen onderwijs en de kans om werkloos te zijn. De werkloosheidspercentages variëren sterk naar leeftijd. Vooral de jongste leeftijdsgroep wordt gekenmerkt door een hoge werkloosheid. De oorzaak hiervan is uiteraard dat deze groep de meeste moeite heeft om aansluiting met de arbeidsmarkt te vinden. Personen met alleen basisonderwijs hebben in alle leeftijdsgroepen de minste kans op werk en een hogere opleiding geeft steeds een grotere kans op werk. Opmerkelijk is dat voor de jongste leeftijdsgroep veel minder geldt dat een hoger opleidingsniveau leidt tot een geringere kans op werkloosheid, terwijl toch ook geldt dat voor hen de algemene werkloosheid het hoogst is. Dit zou erop kunnen wijzen dat in de meer flexibele arbeidsmarkt van de tweede helft van de jaren tachtig het fenomeen dat de hoger opgeleiden automa-

tisch aan werk komen, verlaten is. In een samenleving waarin overscholing uit de hand is gelopen, is het niet meer vanzelfsprekend dat de hoogst opgeleiden een baan vinden. Dit brengt met zich mee dat de voorspellingen voor 2015 van het Global Shift scenario te negatief zijn voor de samenhang tussen onderwijs en werkloosheid. Een en ander is zeker ook afhankelijk van de kwalitatieve structuur van de arbeidsmarkt en met name van de discrepantie tussen vraag en aanbod van hoger opgeleiden. Dan stellen we vragen over het vereiste scholingsniveau van de Nederlandse beroepsstructuur. Deze vragen worden in de volgende paragrafen beantwoord.

5.5 Onderwijs en functieniveau

In deze paragraaf presenteren we secundaire analyses over trends in de relatie tussen onderwijs en functieniveau, waarin we een trendanalyse presenteren voor de periode 1971 tot 1991.

De onderzoeken op dit gebied door Huijgen e.a. (Conen en Huijgen, 1980; Conen, Huijgen en Riesewijk, 1983; Huijgen, 1989) hebben reeds eerder gezaghebbende onderzoeksresultaten opgeleverd. Met behulp van representatieve gegevens, uit 1971 (10% steekproef uit de Volkstelling), 1977 (Arbeidskrachtentelling) en 1985 (Arbeidskrachtentelling), en een speciaal voor dit doel ontwikkelde functieniveauschaal, konden de ontwikkelingen nauwgezet in kaart worden gebracht. Om de tijdreeks actueel te maken, zijn de analyses van Huijgen e.a. speciaal voor dit hoofdstuk aangevuld met gegevens uit de Enquête Beroepsbevolking 1991.

Tabellen 5.4 en 5.5 geeft een eerste overzicht van de ontwikkelingen in de relatie tussen opleiding en functieniveau. In tabel 5.4 wordt het opleidingsniveau van de Nederlandse beroepsbevolking in loondienst weergegeven. Duidelijk wordt nog eens dat een enorme onderwijsexpansie heeft plaatsgevonden. Terwijl in 1971 79 procent van de beroepsbevolking hooguit een lbo- of mavo-diploma had bereikt, was dit in 1991 nog maar 37 procent. In 1971 had nog maar 9 procent van de beroepsbevolking onderwijs op hbo- of wo-niveau afgesloten, terwijl dit in 1991 21 procent was. Wanneer we de opleidingsniveaus coderen naar het minimale aantal jaren dat nodig is om de opleidingen te voltooien (basisonderwijs: 6 jaar; lbo/mavo: 10 jaar; mbo/havo/vwo: 12 jaar; hbo: 16 jaar; wo: 18 jaar), dan is de beroepsbevolking in 1991 2,5 jaar langer naar school gegaan dan in 1971. Omdat een aanzienlijk deel van de beroepsbevolking uit 1991 ook al in 1971 op de arbeidsmarkt was, is deze stijging enorm te noemen.

Tabel 5.4 Opleidingsniveau van de Nederlandse beroepsbevolking in loondienst, in 1971, 1977, 1985 en 1991

	1971	1977	1985	1991
basisonderwijs	37,8%	29,6%	13,4%	10,8%
lbo/mavo	41,0%	36,4%	28,3%	25,7%
mbo/havo/vwo	11,9%	21,7%	39,0%	42,1%
hbo	6,8%	9,0%	14,3%	15,2%
wo	2,5%	3,4%	4,9%	6,2%
gemiddelde aantal jaren ¹	9,3	10,1	11,5	11,8
aantal (x 1000)	3154	4084	4302	5568

Bron: Volkstelling 1971, Arbeidskrachtentellingen 1977 en 1985 (Conen, Huijgen en Riesewijk (1983 Huijgen, 1989), Enquête Beroepsbevolking 1991 (eigen berekeningen).

¹ Het aantal jaren onderwijs dat minimaal nodig was om het diploma te behalen. De volgende getallen zijn gehanteerd: basisonderwijs: 6 jaar; lbo/mavo: 10 jaar; mbo/havo/vwo: 12 jaar; hbo: 16 jaar; wo: 18 jaar.

Tabel 5.5 Gemiddelde functieniveau van de Nederlandse beroepsbevolking in loondienst naar onderwijsniveau, in 1971, 1977, 1985 en 1991

	1971			1977			1985			1991		
	allen	m	v	allen	m	v	allen	m	v	allen	m	v
basisonderwijs	2,55	2,61	2,36	2,46	2,52	2,29	2,31	2,43	2,08	2,37	2,46	2,22
lbo/mavo	3,53	3,71	3,03	3,09	3,27	2,87	2,83	2,96	2,59	2,86	2,97	2,69
mbo/havo/vwo	4,65	4,86	4,23	3,88	3,96	3,96	3,75	3,85	3,53	3,82	3,97	3,60
hbo	5,82	5,87	5,73	5,48	5,52	5,55	5,38	5,47	5,12	5,30	5,52	5,00
wo	6,58	6,58	6,62	6,37	6,33	6,45	6,28	6,16	6,32	6,04	6,08	5,94
totaal	3,52	3,63	3,24	3,40	3,51	3,27	3,65	3,77	3,39	3,78	3,92	3,56

Bron: Volkstelling 1971, Arbeidskrachtentellingen 1977 en 1985 (Conen, Huijgen en Riesewijk (1983 Huijgen, 1989), Enquête Beroepsbevolking 1991 (eigen berekeningen).

Tabel 5.5 presenteert het gemiddelde functieniveau per opleidingsniveau. Drie trends worden duidelijk.

- Er is slechts in geringe mate sprake geweest van een regradiatie van de beroepsarbeid in Nederland. Het gemiddelde functieniveau is tussen 1977 en 1992 licht gestegen. Nauwkeurigere analyses laten zien dat deze opwaardering gepaard is gegaan met een eveneens geringe polarisatie (Huijgen, 1989). Het aandeel van zowel de hogere als de lagere functieniveaus in de Nederlandse beroepsbevolking is gestegen. Een *shift-share*-analyse (Huijgen, 1989) heeft de ontwikkeling van het gemiddelde functieniveau uiteengelegd in twee typen ontwikkelingen:
 - 'shift': een verschuiving in de functieniveaustructuur binnen bepaalde eenheden van de arbeidsmarkt (bedrijfstakken of beroepsklassen)
 - 'share': een herverdeling van de werkgelegenheid tussen die eenheden.
 De *shift-share*-analyse laat zien dat er binnen alle bedrijfstakken of -klassen sprake is geweest van een groei van het gemiddelde functieniveau. Blijkbaar is opwaardering van de beroepsarbeid algemeen en kan ze niet worden toegeschreven aan een herstructurering van de arbeidsmarkt in de zin dat bepaalde bedrijfstakken of beroepsklassen zijn gegroeid of gekrompen.
- Voor elk opleidingsniveau geldt dat het gemiddelde functieniveau is gedaald. Figuur 5.1 laat dit nog eens duidelijk zien. Dit verschijnsel wordt diploma-inflatie genoemd. Personen met een gegeven opleidingsniveau zijn steeds lager terecht gekomen op de arbeidsmarkt. Hand in hand met diploma-inflatie gaat verdringing. Omdat de onderwijsexpansie sneller is gegaan dan de opwaardering van de beroepsarbeid, worden mensen met een gegeven opleidingsniveau uit het voor hen geschikte functieniveau naar steeds lagere functieniveaus verdreven. Huijgen (1989) laat dit duidelijk zien met behulp van een beslisregel die zegt welk functieniveau 'hoort' bij een gegeven opleidingsniveau. Dan blijkt dat steeds meer mensen werk onder hun niveau zijn gaan verrichten, wat onderbenutting kan worden genoemd.

Deze ontwikkeling is niet tot stand gekomen doordat de sectoren van de arbeidsmarkt waar weinig opleiding vereist is sterker zijn gegroeid dan de sectoren waar meer opleiding vereist is. De analyses van De Grip en Dekker (1993) laten zien dat de groei van het opleidingsniveau van de Nederlandse beroepsbevolking tot stand is gekomen doordat binnen alle sectoren de opleidingseisen zijn opgeschroefd, en niet omdat de sectoren waar altijd al de hoogste opleidingsniveaus waren vereist, in omvang zijn toegenomen. Dit komt weer overeen met de hypothese uit de *screening*-theorie die zegt dat onderwijs een positioneel goed is. Werkgevers geven de voorkeur aan de hoogst opgeleide die ze kunnen krijgen.

Figuur 5.1 Gemiddeld functieniveau van de beroepsbevolking naar opleidingsniveau in 1971, 1977, 1985 en 1991 naar opleidingsniveau

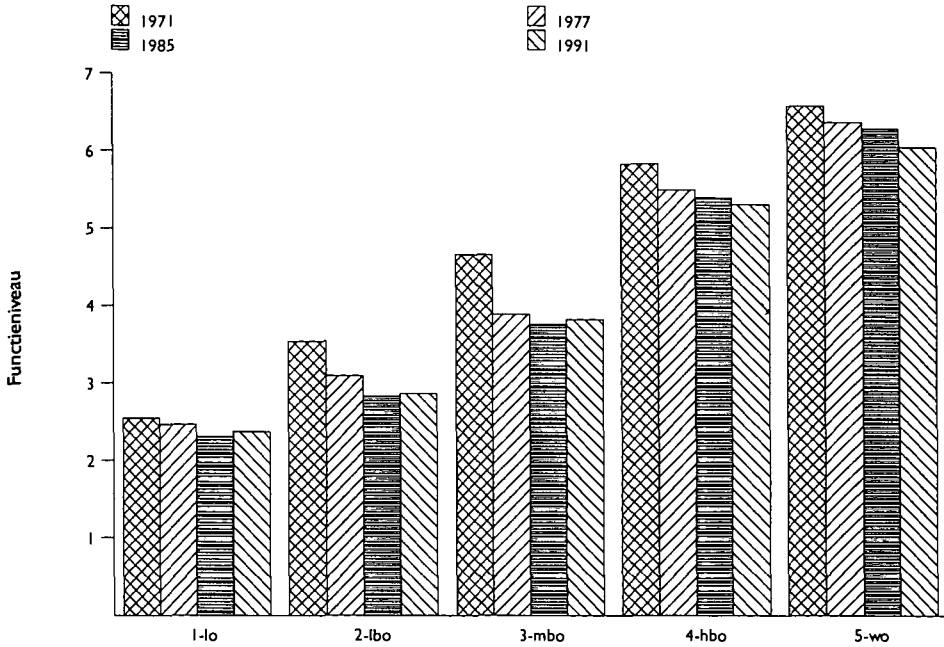

De tot nu toe uitgevoerde studies over de relatie tussen onderwijs en functieniveau beschreven de absolute opbrengsten van uiteenlopende diploma's op de arbeidsmarkt en gingen niet in op de relatieve opbrengsten. In hoeverre loopt de strijd om de hogere aantrekkelijke functieniveaus af in het voordeel van personen met de hoogste diploma's? In hoeverre zijn er ontwikkelingen opgetreden in de uitkomsten van die strijd? Deze vragen worden beantwoord in figuur 5.2. In deze figuur worden de resultaten getoond van een analyse waarin ontwikkelingen in de toegevoegde waarde van diploma's wordt afgezet tegen de waarde van andere diploma's. Deze analysemodellen zijn in Nederland voor het eerst toegepast door Van der Ploeg (1993).

In figuur 5.2 wordt voor de jaren 1971, 1977 en 1985, 1991 de toegevoegde waarde gepresenteerd van vier opleidingsniveaus. De toegevoegde waarde van een diploma in het lagere secundaire onderwijs (een lbo- of mavo-diploma) blijkt sterk afgenomen te zijn. Terwijl personen met een van deze diploma's in 1971 nog bijna een vol punt hoger scoorden op de functieniveauladder (met een bereik van 1 t/m 7) dan personen met alleen basis-onderwijs, is hun voorsprong in 1991 meer dan gehalveerd. De marginale opbrengsten van een lbo- of mavo-diploma zijn beduidend afgenomen. Vervolgens zien we dat de toegevoegde waarde van een diploma op mbo-, havo- of vwo-niveau ten opzichte van een lbo- of mavo-diploma constant is gebleven; het levert ongeveer een punt extra op de functieniveauladder.

De relatieve waarde van diploma's in het hoger onderwijs is in de periode 1971-1985 toegenomen en in de periode 1985-1991 licht gedaald. Hbo-diploma's leverden in 1971 nog ongeveer 1,3 punten meer op dan een mbo- of vwo-diploma, en dat voordeel blijkt in 1985 te zijn gestegen naar meer dan 1,6 punten, terwijl het in 1991 weer gezakt is tot 1,4 punten. Evenzo steeg de waarde van een diploma in het wetenschappelijk onderwijs ten opzichte van de waarde van een hbo-diploma, al is de waardetoeename hier slechts gering geweest.

We komen daarmee tot de derde trendbevinding met betrekking tot de relatie tussen opleiding en functieniveau:

Figuur 5.2 Toegevoegde waarde (functieniveau) van een opleidingsniveau ten opzichte van de waarde van één opleidingsniveau lager in 1971, 1977, 1985 en 1991

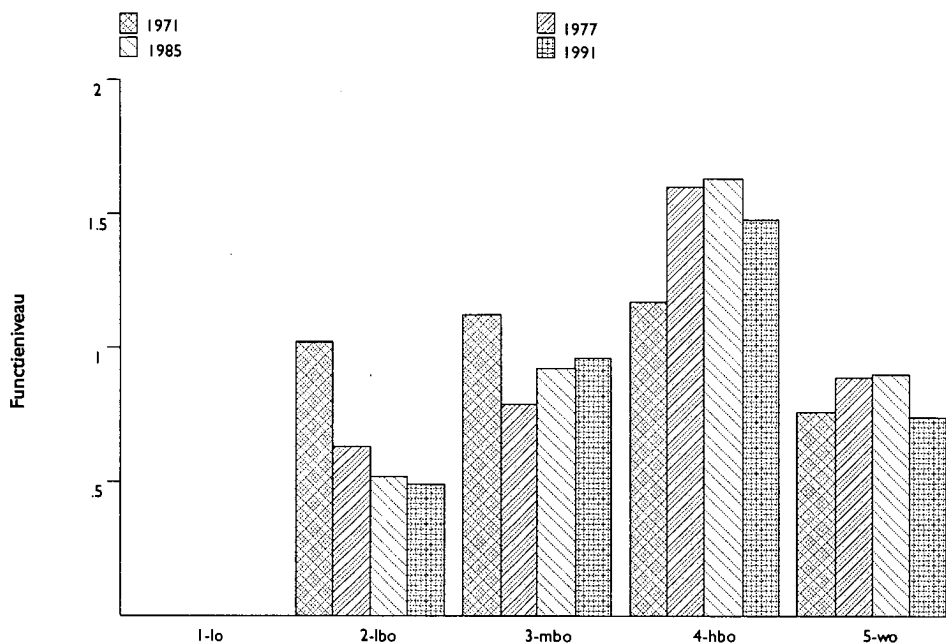

- De toegevoegde waarde van lagere diploma's is afgenomen, terwijl de relatieve waarde van diploma's in het hoger onderwijs (hbo of universitair) is gestegen in de periode 1971–1985 maar enigszins gedaald in de tweede helft van de tachtiger jaren. De absolute waarde van alle diploma's mag gedaald zijn, de marginale opbrengst van het afsluiten van een opleiding in het hoger onderwijs is in de onderzochte periode steeds groot geweest.

Wanneer we verdringingseffecten observeren, weten we nog niet wie hiervan het slachtoffer zijn geworden. De bevinding dat personen met een bepaald scholingsniveau gemiddeld een steeds lager beroepsniveau hebben bereikt, vertelt niet of iedereen in gelijke mate last heeft gehad van diploma-inflatie of dat er binnen dat scholingsniveau bepaalde categorieën Nederlanders bestaan die in sterkere mate verdrongen zijn dan andere. Het ligt voor de hand dat nieuwkomers op de arbeidsmarkt meer te kampen hebben gehad met het feit dat de onderwijsexpansie sneller is verlopen dan de regradatie van de beroepenstructuur. Cohorten die de arbeidsmarkt hebben betreden in tijden van grote werkloosheid of in tijden dat er weinig groei was in het aantal banen in de hogere functieniveaus hebben daar allicht meer last van gehad dan cohorten die toen al een positie bezet hadden. In Nederland bestaat een uitgebreid stelsel van sociale zekerheid waarin ook arrangementen voorkomen die de werknemers beschermen tegen ontslag. Dit wordt toegelicht in tabel 5.6, waarin het functieniveau wordt afgezet tegen onderwijs en leeftijdsgroep.

Tabel 5.6 Gemiddelde functieniveau van de Nederlandse beroepsbevolking in loondienst naar opleidingsniveau, naar sekse en leeftijd, in 1971, 1977, 1985 en 1991

	mannen			vrouwen		
	1977	1985	1991	1977	1985	1991
basisonderwijs						
15-30 jaar	2,52	2,20	2,25	2,37	2,05	2,22
31-48 jaar	2,51	2,51	2,53	2,20	2,09	2,24
49-64 jaar	2,56	2,51	2,59	2,25	2,09	2,15
lbo/mavo						
15-30 jaar	3,10	2,68	2,63	2,88	2,60	2,63
31-48 jaar	3,41	3,14	3,18	2,81	2,56	2,79
49-64 jaar	3,45	3,33	3,43	2,99	2,63	2,57
mbo/havo/vwo						
15-30 jaar	3,73	3,48	3,48	3,89	3,49	3,47
31-48 jaar	4,12	4,02	4,23	4,10	3,60	3,77
49-64 jaar	4,14	4,15	4,41	4,14	3,56	3,73
hbo						
15-30 jaar	5,39	5,08	5,13	5,51	4,84	4,63
31-48 jaar	5,58	5,61	5,60	5,63	5,40	5,21
49-64 jaar	5,56	5,61	5,67	5,52	5,27	5,40
wo						
15-30 jaar	6,32	5,87	5,76	6,37	6,15	5,64
31-48 jaar	6,37	6,21	6,13	6,53	6,47	6,07
49-64 jaar	6,22	6,27	6,29	6,44	5,91	6,11

Bron: Volkstelling 1971, Arbeidskrachtentellingen 1977 en 1985 (Conen, Huijgen en Riesewijk (1983 Huijgen, 1989), Enquête Beroepsbevolking 1991 (eigen berekeningen).

De gegevens uit tabel 5.6 laten zien dat vooral jongeren en vrouwen het slachtoffer zijn geworden van diploma-inflatie. Voor mannen vanaf 31 jaar oud geldt veel minder dat ze lagere functieniveaus bezetten. Voor vrouwen daarentegen komt diploma-inflatie voor in alle leeftijdsgroepen, hetgeen kan worden verklaard uit het feit dat vrouwen in alle leeftijdsgroepen relatief vaak herintreders zijn. Vrouwen moeten immers vaak huishoudelijk werk zien te combineren met beroepsarbeid. Deze bevindingen ondersteunen de gedachte dat vooral nieuwkomers op de arbeidsmarkt te kampen hebben met inflatie van hun diploma's.

5.6 Onderwijs en beroepsstatus

De Graaf en Luijkx (1990) onderzochten langetermijntrends in de relatie tussen sociale herkomst, opleidingsniveau en beroepsstatus (als indicator van bereikt beroepsniveau). Hun cohortaanpak, mogelijk gemaakt door modelmatig voor arbeidsmarktcohorten tussen 1930 en 1990 het beroepsniveau bij intrede op de arbeidsmarkt te reconstrueren, maakt het ook mogelijk aanzienlijk langere historische verschuivingen te analyseren. Terwijl de analyses uit de vorige paragraaf ingaan op verschillen tussen perioden (1971 tot en met 1990), kunnen hier trends over zestig jaar zichtbaar worden gemaakt.

De analyses van De Graaf en Luijkx werden gepresenteerd op een manier zoals die in de sociologie van sociale stratificatie en mobiliteit de gewoonte is, namelijk door rekening te houden met sociale herkomst. Dit is van belang omdat zowel opleidingsniveau als beroepsstatus voorspeld kunnen

worden vanuit (ofwel afhankelijk zijn van) sociale herkomst. Wanneer deze factor buiten spel wordt gelaten (zoals in economische modellen vaak gebeurt), zal de invloed van onderwijs op bereikt beroepsniveau worden overschat. De conclusies van De Graaf en Luijkx hadden betrekking op cohorten die op de arbeidsmarkt zijn gekomen tussen 1930 en 1990. Zij liidden:

1. de invloed van sociale herkomst op het bereikte opleidingsniveau is deze eeuw sterk afgenomen;
2. de directe invloed van sociale herkomst op bereikte beroepsstatus is sterk afgenomen;
3. de invloed van het bereikte opleidingsniveau op verworven beroepsstatus is licht toegenomen.

Deze laatste bevinding gaat ervanuit dat de afstanden tussen vier opleidingsniveaus (basis, lbo/mavo, mbo/havo/vwo, hbo/wo) constant zijn gebleven in het bestudeerde tijdvak. Deze veronderstelling lijkt niet houdbaar gezien de ontwikkeling van de relatie tussen opleidingsniveau en functieniveau. Daarom worden in deze paragraaf langdurige trends in de waarde van diploma's met betrekking tot de bereikte beroepsstatus op dezelfde manier in kaart gebracht als de trends in de waarde van diploma's voor het uitgeoefende functieniveau, namelijk door ontwikkelingen zichtbaar te maken in de toegevoegde waarde van diploma's bovenop lagere diploma's. De ontwikkeling in de relatieve waarde van diploma's wordt dan zichtbaar gemaakt. In tabel 5.7 worden regressie-analyses gepresenteerd die lineaire trends in de ontwikkeling van de toegevoegde waarde van diploma's laten zien. Er is gekozen voor lineaire trends omdat deze een goede indruk bieden van de ontwikkelingen. Er worden twee regressievergelijkingen gepresenteerd, één waarin niet en één waarin wel de sociale herkomst (vaders beroepsstatus) constant wordt gehouden. De regressievergelijkingen zijn inzichtelijk gemaakt door ze grafisch weer te geven in figuren 5.3, 5.4 en 5.5.

Tabel 5.7 De toegevoegde waarde van opleidingsniveaus voor beroepsstatus tussen 1930 en 1990, zonder en met controle voor sociale herkomst, gecontroleerd voor beroepservaring

	zonder controle voor sociale herkomst b (t-waarde)	met controle voor sociale herkomst b (t-waarde)
Toegevoegde waarde van:		
lbo/mavo niveau	14,68 (5,3)	11,05 (4,1)
mbo/havo/vwo niveau	12,91 (4,7)	9,59 (3,6)
hbo/wo niveau	12,69 (4,1)	8,77 (2,9)
Trends (jaarlijkse afname/toename):		
lbo/mavo niveau	-,2691 (-4,5)	-,1920 (-3,3)
mbo/havo/vwo niveau	-,0872 (-1,6)	-,0345 (-,7)
hbo/wo niveau	+,0436 (0,7)	+,1048 (1,8)
Verklaarde variantie	36,7%	40,3%

Bron: Netherlands' Mobility File 1970-1993.

Figuur 5.3 maakt, en nu voor een zeer lange termijn, de ontwikkeling zichtbaar in de meerwaarde van een lbo- of mavo-diploma boven alleen een basisopleiding. De bovenste lijn is ongecorrigeerd voor sociale herkomst (vaders beroepsstatus), de onderste houdt de effecten van sociale herkomst constant. Twee zaken worden duidelijk aan de hand van deze figuur. Ten eerste blijkt dat in het verleden de marginale waarde van een lbo- of mavo-diploma vertekend was. Personen met zo'n diploma hadden vaders met een

hogere beroepsstatus dan personen zonder enig diploma, als gevolg waarvan zij in hogere beroepenniveau terechtkwamen.

Figuur 5.3 Langetermijntrends 1930–1990 in de toegevoegde waarde (beroepsstatus) van een lbo/mavo-diploma ten opzichte van alleen basisonderwijs, zonder en met controle voor sociale herkomst

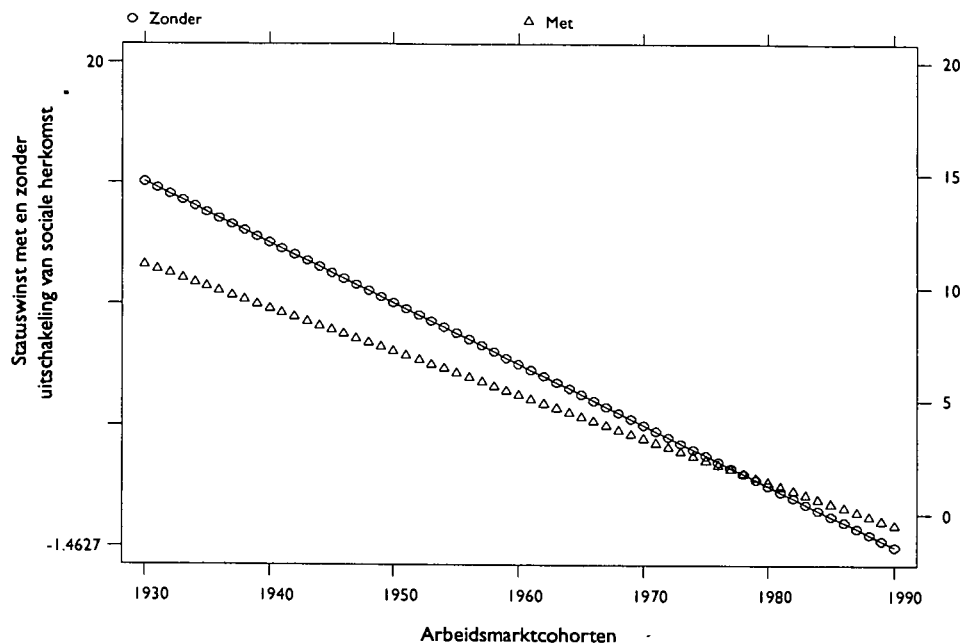

Ten tweede blijkt dat de waarde van een lbo/mavo-diploma sterk aan inflatie onderhevig is geweest. In 1930 was zo'n diploma, rekening houdend met de vertekening door sociale herkomst, nog goed voor meer dan 10 statuspunten bij intrede op de arbeidsmarkt; in 1990 is dit effect geheel verdwenen.

De meerwaarde van een diploma op mbo/havo/vwo-niveau voor de bereikte beroepsstatus is, zoals figuur 5.4 laat zien, licht achteruitgegaan in het tijdvak 1930–1990. Opnieuw is duidelijk dat in het verleden de meerwaarde van zo'n diploma voor een deel was toe te schrijven aan sociale herkomst, terwijl dit tegenwoordig niet langer het geval is. Wanneer de werking van sociale herkomst uit het opleidingseffect verwijderd is, blijkt de marginale waarde slechts in geringe mate te zijn afgenomen. Een flink deel van de schijnbare ontwaarding van een diploma in de tweede trap van het secundair onderwijs is dus toe te schrijven aan het verdwijnen van ascriptie in de moderne samenleving.

Uit figuur 5.5 blijkt dat de meerwaarde van een diploma in het hoger onderwijs in de onderzochte periode is gestegen. Dit wordt vooral duidelijk wanneer het socialeherkomststeffect weer weggefilterd is. Zonder controle voor sociale herkomst zou het lijken of de meerwaarde van een diploma in het hoger onderwijs slechts licht is gestegen tussen 1930 en 1985, terwijl na controle blijkt dat de waardevermeerdering aanzienlijk is geweest.

Figuur 5.4 Langetermijntrends 1930-1990 in de toegevoegde waarde (beroepsstatus) van een mbo/havo/vwo-diploma ten opzichte van een lbo/mavo-diploma, zonder en met controle voor sociale herkomst

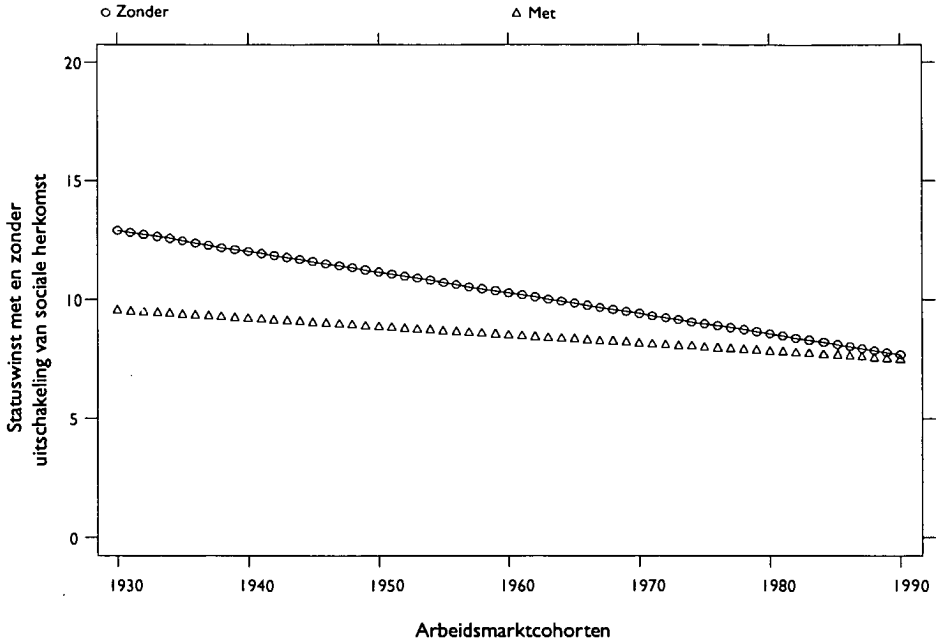

Figuur 5.5 Langetermijntrends 1930-1990 in de toegevoegde waarde (beroepsstatus) van een hbo/wo-diploma ten opzichte van een mbo/havo/vwo-diploma, zonder en met controle voor sociale herkomst

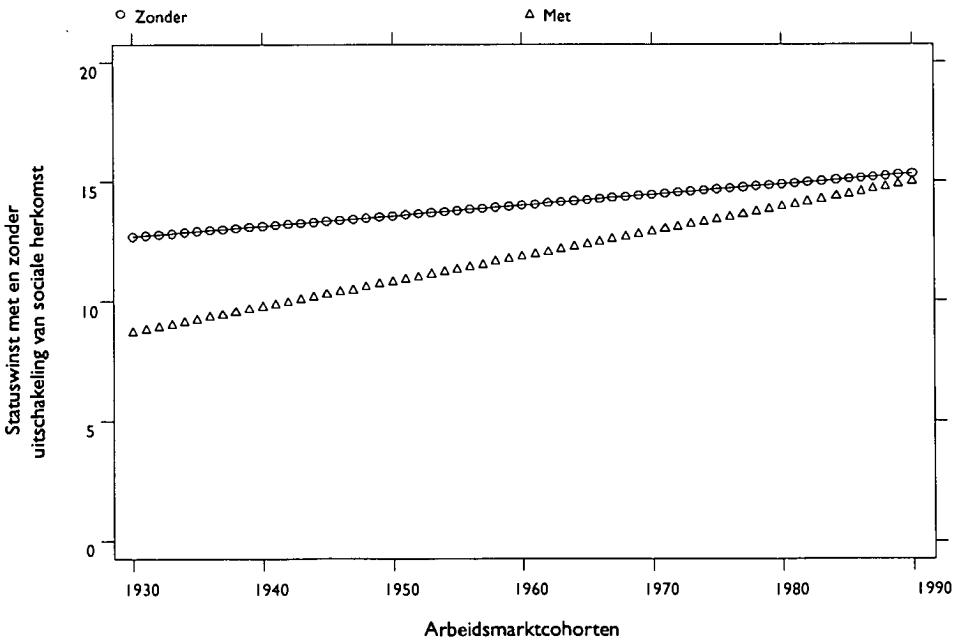

Op hetzelfde gegevensbestand zijn gelijksoortige analyses uitgevoerd door Van der Ploeg (1993). Op basis van die analyses concludeerde Van der Ploeg dat diploma's aanvankelijk een toenemend maar later een afnemend mar-

ginaal nut hebben. Wanneer een aanzienlijk deel van de bevolking over een diploma beschikt – Van der Ploeg geeft een schatting van 60 procent – gaat de toegevoegde waarde van een diploma naar beneden. In bovenstaande figuren is te zien dat dit op dit moment al sterk geldt voor diploma's op lbo/mavo- en in mindere mate ook voor diploma's op mbo/havo/vwo-niveau. Voor diploma's op hbo/wo-niveau is de afnemende waarde nog niet zichtbaar; terwijl het verschil tussen een diploma op mbo/havo/vwo-niveau en een diploma op hbo/wo-niveau voor het cohort geboren voor 1930 ongeveer 11 punten op de statusschaal bedroeg, is dit verschil voor het jongste cohort gegroeid tot 14 punten. De voorspelling luidt echter dat in de toekomst ook de waarde van een diploma in het tertiair onderwijs zal gaan afnemen.

5.7 Onderwijs en inkomen

In deze paragraaf gaan we na of zich een trend heeft voorgedaan in de waarde van diplomas op de arbeidsmarkt afgemeten aan het netto-uurinkomen. We hebben beschikking over de vier databestanden van het AVO (Aanvullend Voorzieningen Onderzoek), die zijn verzameld in 1979, 1983, 1987 en 1991. In deze onderzoeken is onder meer het arbeidsinkomen gevraagd. Deze inkomens zijn zoveel mogelijk vergelijkbaar gemaakt door de netto-inkomens te delen door het aantal gewerkte uren en door te corrigeren voor de opgetreden inflatie. Het resultaat bestaat uit gemiddelde uurinkomens in guldens uit 1991. Verder hebben we alleen informatie gebruikt over respondenten die tussen de 30 en de 54 jaar oud zijn, om te corrigeren voor de vaak wisselvallige aanvangsfase van beroepsloopbanen en voor selectieve uitval aan het einde van de loopbanen. De resultaten zijn weer gegeven in tabel 5.8.

Tabel 5.8 Uurinkomens in 1979, 1983, 1987 en 1991, naar opleidingsniveau en sekse, voor 30–54 jarigen

netto uurinkomens	1979		1983		1987		1991	
	mannen	vrouwen	mannen	vrouwen	mannen	vrouwen	mannen	vrouwen
lager onderwijs	16,43	14,24	15,19	14,01	15,70	14,28	16,10	13,72
lbo	17,27	13,65	15,74	14,24	16,39	15,47	17,41	14,28
mavo	19,39	16,13	17,38	14,25	18,40	16,33	19,70	15,82
mbo	19,67	16,77	17,66	15,55	18,42	16,87	19,71	15,82
havo/vwo	21,85	20,33	20,23	17,26	21,36	18,08	22,26	17,37
hbo	23,87	23,89	21,36	22,01	22,89	20,90	24,01	19,27
wo	26,36	26,86	24,29	24,75	24,46	24,28	27,40	22,93
totaal	19,57	16,72	18,03	16,38	19,20	17,54	20,48	16,58

indexcijfers	1979		1983		1987		1991	
	mannen	vrouwen	mannen	vrouwen	mannen	vrouwen	mannen	vrouwen
lager onderwijs	84	85	84	85	84	82	79	83
lbo	88	82	87	87	87	88	85	86
mavo	99	96	96	87	96	93	96	95
mbo	101	100	98	95	98	96	96	95
havo/vwo	112	122	112	105	112	103	109	105
hbo	122	143	118	134	118	119	117	116
wo	135	161	135	151	135	138	134	138
totaal	100	100	100	100	100	100	100	100

Bron: Aanvullend Voorzieningengebruik Onderzoek 1979, 1983, 1987, 1991.

In het bovenste gedeelte van tabel 5.8 staan, apart voor mannen en vrouwen, de gemiddelde uurinkomens in guldens voor zeven onderwijscategorieën. Omdat in de afzonderlijke onderzoeken de arbeidsinkomens op uiteenlopende manieren zijn bevraagd, is het mogelijk dat een deel van de verschillen in gemiddeld uurinkomen niet berust op reële ontwikkelingen maar op verschillen in de vraagstelling. Daarom hebben we in het onderste gedeelte van tabel 5.8 per jaar het uurinkomen van ieder opleidingsniveau gepresenteerd als indexcijfer, dat wil zeggen als het percentage van het gemiddeld uurinkomen in dat jaar. Ook dit is apart voor mannen en vrouwen gedaan.

Het gemiddeld uurinkomen blijkt voor mannen nauwelijks te zijn veranderd tussen 1979 en 1983. Hun gemiddeld uurinkomen daalde licht in de eerste helft van de jaren tachtig, maar steeg weer wat in 1991. Het gemiddeld inkomen voor vrouwen is ook niet veel veranderd. Voor vrouwen geldt in het algemeen dat ze een lager uurinkomen hebben dan mannen. De ratio van het gemiddeld uurinkomen van vrouwen ten opzichte van het gemiddeld uurinkomen van mannen bedraagt 85 procent in 1979, 91 procent in 1983 en 1987 en 81 procent in 1991. Ook wanneer we mannen en vrouwen per opleidingscategorie vergelijken, zien we verschillen in uurinkomens. Wel valt op dat dit niet geldt voor de hogere opleidingen in de eerdere jaren. Tussen 1979 en 1987 blijken academisch opgeleide vrouwen ongeveer hetzelfde netto-uurinkomen te verdienen als academisch opgeleide mannen, maar in 1991 blijken vrouwen ook hier een achterstand te hebben opgelopen. Voor vrouwen met een hogere beroepsopleiding geldt in grote lijnen hetzelfde, al blijkt hun gemiddeld uurinkomen, in vergelijking met dat van mannen, al in 1987 te zijn gedaald. We kunnen hiervoor twee oorzaken bedenken. Op de eerste plaats vermoeden we dat in de jaren zeventig en in het begin van de jaren tachtig voor vrouwen het voltooiën van hoger onderwijs nog dermate bijzonder was, dat hun kansen op de arbeidsmarkt goed lagen. Nu veel meer vrouwen hoger onderwijs hebben gevolgd, zijn ze die relatief gunstige positie kwijtgeraakt. Op de tweede plaats geldt dat deeltijdwerk in de hogere functies pas later is doorgedrongen dan in de lagere functies. Dit wil zeggen dat als vrouwen met een hogere opleiding in de jaren zeventig werkten, dit relatief vaak een voltijdsbaan betrof.

De cijfers laten verder zien dat er voor mannen geen grote veranderingen zijn opgetreden in de relatie tussen onderwijsniveau en uurinkomen. De verschillen tussen de laagst en de hoogst opgeleiden zijn tussen 1979 en 1987 nauwelijks veranderd, maar in 1991 zijn mannen met alleen lager onderwijs of met lager beroepsonderwijs er relatief op achteruit gegaan ten opzichte van 1987. De indexcijfers laten zien dat alle opleidingscategorieën tussen 1979 en 1991 zijn gedaald ten opzichte van het gemiddelde uurinkomen. De oorzaak hiervan is dat het onderwijsniveau van de beroepsbevolking sneller is gestegen dan het gemiddelde uurinkomen. Om een relatief gunstig inkomen te bereiken, is dus een steeds hoger opleidingsniveau nodig. De ontwikkelingen van de indexcijfers voor vrouwen laten nog eens zien dat voor hen geldt dat de hogere opleidingen een stuk minder waard zijn geworden. Hierdoor zijn voor vrouwen de verschillen tussen diplomas sterker afgenomen dan voor mannen. Ook voor vrouwen geldt dat een diploma op middelbaar niveau tegenwoordig onvoldoende is om een meer dan gemiddeld inkomen te bereiken.

5.8 De veranderende arbeidsmarkt en ontwikkelingen in de waarde van diploma's

De historische trends die zijn geschetst in paragrafen 5.5, 5.6 en 5.7, laten zien dat de waarde van diploma's op de arbeidsmarkt in absolute zin mag zijn veranderd, maar dat er nog niet veel bewijs is dat ook het onderliggende

mechanisme is gewijzigd. Over het algemeen is het zo dat degenen met de hoogste opleidingsniveaus terecht komen in de banen met de hoogste functie-niveaus, de hoogste beroepsstatus en de hoogste financiële beloningen. Is er nu wat te zeggen voor het standpunt dat ook het mechanisme dat diploma's aan de arbeidsmarktpositie verbindt, aan het veranderen is?

We hebben al geopperd dat toenemende baanmobiliteit als gevolg van een flexibilisering van de arbeidsmarkt een minder strakke samenhang tussen onderwijs en beroepssucces met zich mee kan brengen. We gaven aan dat diploma's in een gevorderd stadium van de loopbaan steeds minder als indicator van trainbaarheid of productiviteit zullen gelden, omdat deze eigenschappen meer direct kunnen worden geobserveerd. Ook zullen er op een flexibelere arbeidsmarkt steeds meer intreders zijn die te kampen krijgen met diploma-inflatie. Personen die een nieuwe baan zoeken, herintredende werklozen, herintredende huisvrouwen, en ook arbeidsongeschikten die na herkeuring arbeidsgeschikt worden bevonden, worden geconfronteerd met de afnemende waarde van diploma's. Toenemende arbeidsmarktmobiliteit zorgt ervoor dat ook oudere werknemers bevattelijk worden voor diploma-inflatie omdat zij niet alleen concurreren met de eigen leeftijdsgroep, maar nu ook met de hoger opgeleide schoolverlaters.

Het opleidingsniveau is in de gevorderde loopbaan inderdaad minder belangrijk dan in de beginfase. Dit wordt duidelijk uit figuur 5.6. In dit pad-model wordt weergegeven wat de invloed is van iemands opleidingsniveau in verschillende fasen van de beroepsloopbaan. Duidelijk wordt dat die invloed het sterkst is bij intrede. Gegeven het intredeberoep is de invloed van het opleidingsniveau op het beroep dat men op 30-jarige leeftijd uitoefent relatief gering. Dit directe effect daalt nog voor het beroep op 40- en 50-jarige leeftijd.

Figuur 5.6 De invloed van sociale herkomst en opleidingsniveau gedurende de beroepsloopbaan

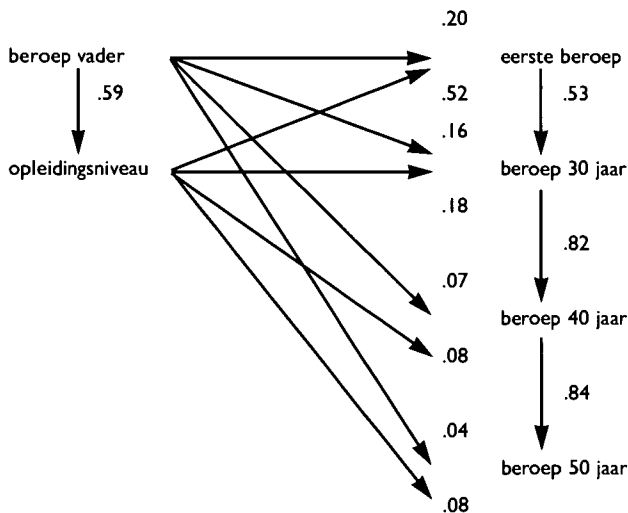

Bron: Familie-enquête Nederlandse Bevolking 1992/1993.

Een toename in arbeidsmarktmobiliteit zal daarom twee, elkaar versterkende verschijnselen met zich mee brengen. Aan de ene kant zullen de verschillen tussen opleidingsgroepen afnemen omdat de enorme onderwijs-expansie ervoor zorgt dat er onvoldoende geschikte posities over zijn voor de hoger opgeleiden. Anderzijds zal de invloed van onderwijs geringer worden

omdat werkgevers bij hun selectie van oudere werknemers minder gebruik maken van diploma's als indicator van productiviteit.

We vragen ons daarom ten slotte af of er meer mobiliteit te verwachten valt op de Nederlandse arbeidsmarkt. Hartog e.a. (1988) concluderen dat er in de tachtiger jaren nauwelijks verschillen zijn opgetreden in de baanmobiliteit van de Nederlandse beroepsbevolking. Ook De Graaf en Luijckx (1995) laten zien dat er geen trends zijn geweest in sociale mobiliteit gedurende de loopbaan (intragenerationele mobiliteit) voor twintigste-eeuwse geboortecohorten. Van Ours (1991) laat zien dat Nederland in de jaren tachtig gekenmerkt wordt door weinig arbeidsmobiliteit in vergelijking met Frankrijk, Zweden en het Verenigd Koninkrijk. Op basis hiervan mag in Nederland enige beweging in de richting van meer baanmobiliteit worden verwacht en kunnen we een verdere afname in de waarde van diploma's op de arbeidsmarkt tegemoet zien.

5.9 Conclusies

In dit hoofdstuk hebben we ons in de eerste plaats gericht op historische ontwikkelingen in de waarde van diploma's op de arbeidsmarkt. Op de eerste plaats hebben we laten zien dat de samenhang tussen diploma's en de kans op werkloosheid niet aan een bepaalde trend onderhevig is; deze samenhang is sterk in periodes met veel werkloosheid en zwak in periodes met minder werkloosheid. Op de tweede plaats hebben we laten zien dat de samenhang tussen diploma's en het niveau van de verrichte arbeid wel aan een trend heeft blootgestaan. De snelle onderwijsexpansie en de veel minder snelle regradatie van de werkgelegenheid heeft er in Nederland voor gezorgd dat vooral de lagere diploma's minder waard zijn geworden. Het ziet er echter naar uit dat nu ook de hogere onderwijskwalificaties aan de beurt zijn. Om evenveel succes te bereiken op de arbeidsmarkt is een steeds hoger opleidingsniveau nodig.

Gebruikmakend van ramingen van het Centraal Planbureau met betrekking tot de verdere ontwikkeling van de opleidingsverdeling van de (potentiële beroepsbevolking) kan worden gespeculeerd in hoeverre er verdere verdringing zal plaatsvinden, en in hoeverre de afnemende marginale waarde van opleidingen verder zal doordringen tot het hoger onderwijs. De modellering van het tempo van ontwaarding van diploma's kan echter de ontwikkelingen in de vraag naar arbeid en in de aard van die vraag naar arbeid niet buiten beschouwing laten. De structuur van de werkgelegenheid in de naaste toekomst is echter niet te overzien. Ongetwijfeld neemt het gemiddelde onderwijsniveau van de Nederlands beroepsbevolking in de 21e eeuw sterker toe dan het gemiddelde beroepsniveau, waardoor de waarde van alle, ook de hoogste, diploma's zal verminderen. De logica van de situatie is dat deze ontwikkeling de jongere generaties ertoe dwingt alleen met het hoogste onderwijsniveau genoeg te nemen.

De samenhang tussen opleidingsniveau en kans op werkloosheid is het sterkst in tijden waarin de algemene werkloosheid het hoogst is. Het CPB gebruikt verschillende scenario's met uiteenlopende voorspellingen over het aantal werklozen. We verwachten dat wanneer de Nederlandse economie zich ontwikkelt als voorzien in het ongunstige Global Shift scenario, de samenhang tussen opleidingsniveau en werkloosheid weer zal stijgen tot het niveau van de begin jaren tachtig, en dat wanneer de werkloosheid daalt, zoals het Balanced Growth scenario raamt, de samenhang juist nog verder zal afnemen.

De samenhang tussen opleidingsniveau en het verworven beroepsniveau is gedurende de laatste decennia sterk veranderd. De positie van personen

met een lager diploma (lbo/mavo) is verslechterd, wanneer we deze vergelijken met de positie van personen zonder enig diploma. De relatieve positie van personen met een hoger diploma lijkt zich, nadat die zich tot aan de jaren tachtig steeds verbeterde, recentelijk te verslechteren. In de tweede helft van de tachtiger jaren blijkt het relatieve nut van een diploma op hbo- of wo-niveau op zijn retour.

De belangrijkste reden voor een geringer wordende afstemming tussen onderwijs en arbeidsmarktpositie is gelegen in de sterk bij de opleidings-expansie achterblijvende kwalitatieve structuur van de werkgelegenheid. De dwang om zich hoger te scholen werkt averechts uit. Men moet steeds langere opleidingen volgen om in ieder geval nog in aanmerking te komen voor een gunstige positie op de arbeidsmarkt, terwijl de kans op succes op de arbeidsmarkt daalt omdat iedereen deze strategie volgt. De beroepenstructuur zal zich wel in gunstige zin ontwikkelen, maar het is onwaarschijnlijk dat er in een voldoende hoog tempo posities van hoog niveau worden gecreëerd.

Literatuur

Arrow, K. (1973). 'Higher education as a filter'. *Journal of Public Economics* 2, 193–216.

Blau, P.M. en O.D. Duncan (1967). *The American occupational structure*. New York: The Free Press.

Bourdieu, P. (1973). 'Cultural reproduction and social reproduction'. In R. Brown (red.), *Knowledge, education, and cultural change*. Londen: Tavistock, 71–112.

Centraal Bureau voor de Statistiek (1984). *Beroepenclassificatie 1984*. Voorburg: CBS.

Centraal Bureau voor de Statistiek (1989). *Standaard Onderwijsindeling 1978; editie 1989*. Voorburg: CBS.

Centraal Bureau voor de Statistiek (1991). *Enquête Beroepsbevolking 1991*. Voorburg: CBS.

Centraal Planbureau (1993). *Bevolking, opleiding en participatie tot 2015: drie scenario's*. 's-Gravenhage: Centraal Planbureau.

Collins, R. (1971). 'Functional and conflict theories of educational stratification'. *American Sociological Review* 10, 242–249.

Collins, R. (1979). *The credential society*. New York: Academic Press.

Conen, G.J.M. en F. Huijgen (1980). 'De kwalitatieve structuur van de werkgelegenheid in 1960 en 1971'. *Economisch Statistische Berichten* 23/4, 7/5, 21/5 en 4/6.

Conen, G.J.M., F. Huijgen en B.J.P. Riesewijk (1983). 'De kwalitatieve structuur van de werkgelegenheid in 1960, 1971 en 1977'. *Economisch Statistische Berichten* 27/4, 11/5 en 25/5.

Ganzeboom, H.B.G., P.M. de Graaf en D.J. Treiman (1992). 'A standard International Socio-Economic Index of Occupational Status'. *Social Science Research* 21, 1–56.

Graaf, P.M. en R. Luijkx (1991). 'Van 'ascription' naar 'achievement'? Trends in statusverwerving tussen 1930 en 1980'. *Mens en Maatschappij* 67, 412-433.

Graaf, P.M. en R. Luijkx (1995). 'Beroepsmobiliteit gedurende carrière'. In J. Donkers en W.C. Ultee (red.), *Verschuivende ongelijkheid in Nederland; sociale gelaagdheid en mobiliteit*. Assen: Van Gorcum, 67-80.

Graaf, P.M. en W.C. Ultee (1991). 'Labour market transitions of husbands and wives in the Netherlands between 1980 and 1986; a contribution to the debate on the new underclass'. *The Netherlands' Journal of Social Sciences* 27, 41-59.

Green, T.F. (1980). *Prediction the behavior of the educational system*. Syracuse: Syracuse University.

Grip, A. de en R. Dekker (1993). 'Winnaars en verliezers op de arbeidsmarkt 1985-1990'. *Tijdschrift voor Arbeidsvraagstukken* 9, 220-229.

Hartog, J., E. Mekkelholt en H. van Ophem (1988). 'Arbeidsmobiliteit in Nederland 1957-1985'. *Tijdschrift voor Arbeidsvraagstukken* 4, 65-74.

Huijgen, F. (1989). *De kwalitatieve structuur van de werkgelegenheid in Nederland, deel III; bevolking in loondienst en functiestructuur in 1977 en 1985*. OSA-voorstudie V33. 's-Gravenhage: Organisatie voor Strategisch Arbeidsmarktonderzoek.

Ours, J. van (1991). 'Een internationale vergelijking van arbeidsmobiliteit'. *Tijdschrift voor Arbeidsvraagstukken* 7, 4-18.

Ploeg, S. van der (1993). *The expansion of secondary and tertiary education in the Netherlands*. Nijmegen: ITS.

Sociaal en Cultureel Planbureau (1994). *Sociaal en Cultureel Rapport 1994*. Rijswijk: SCP.

Seidman, R.H. (1984). 'The logic and behavioral principles of educational systems: social independence or dependence'. In: M.S. Archer (red.), *The sociology of educational expansion*. Beverly Hills: Sage, 267-292.

Treiman, D.J. (1970). 'Industrialization and social stratification'. In E.O. Laumann (ed.), *Social stratification, research and theory for the 1970s*. Indianapolis: Bobbs-Merrill, 207-234.

Perspectieven op bewoningspatronen en sociale segmentatie

Ronald van Kempen en Jan van Weese¹

De sociale segmentatie van een samenleving heeft veel te maken met het huisvestingspatroon. Ten eerste betreft de verdeling van woningen een van de belangrijkste onderdelen van de verdeling van schaarse en aantrekkelijke goederen onder de leden van de samenleving. Het bestuderen van deze verdeling geeft een indicatie van de aard en omvang van deze vorm van sociale ongelijkheid. De analyse van de determinanten ervan geeft ook inzicht in hoe maatschappelijke verdelingen tot stand komen en in stand worden gehouden. Anders dan in voorgaande hoofdstukken zullen de navolgende analyses laten zien dat vooral het inkomen een doorslaggevende en steeds belangrijker rol speelt bij de verdeling van de huishoudens over de woningvoorraad, of het nu de huur- of de koopsector betreft.

Er is nog een tweede aspect van het wonen dat bij uitstek relevant is voor de bestudering van sociale segmentatie. De (al dan niet vrijwillige) keuze van een woning betreft niet alleen de allocatie van een bepaald materieel goed, maar bepaalt ook de locatie van personen en daarmee de waarschijnlijkheid waarmee personen van een verschillende sociale achtergrond elkaar bij hun dagelijkse bezigheden tegen kunnen komen. Veel buurten zijn immers in zekere mate homogeen naar kwaliteiten van woningen, en met een woning 'kiest' men impliciet ook steeds de burens en de anderen in de directe woonomgeving. Wanneer veel gelijksoortige mensen en huishoudens terecht komen in bepaalde wijken, kunnen qua bevolking eenzijdige wijken ontstaan, bijvoorbeeld naar inkomen, naar afkomst en naar leeftijd. Dit kan problemen met zich meebrengen, maar dat hoeft niet noodzakelijk het geval te zijn.

Trends met betrekking tot de ruimtelijke uitsortering van bevolkingsgroepen laten zich echter niet gemakkelijk bestuderen, vanwege het gebrek aan gegevens over de sociale kenmerken van kleine gebieden. Maar in ieder geval is het wel mogelijk om – althans op lokaal niveau – gegevens te leveren over de mate van segmentatie naar etnische achtergrond.

In dit hoofdstuk wordt allereerst de betekenis van de centrale segmentatielijnen inkomen en opleiding voor de positie op de woningmarkt uit de doeken gedaan. Er wordt aangetoond dat er een trend naar meer segmentatie te zien is, met name ook ten aanzien van het inkomen. Ten tweede worden voor de vier grote steden en een drietal middelgrote steden de vestigingspatronen van Turken en Marokkanen bestudeerd. Deze groepen behoren numeriek tot de belangrijkste categorieën van minderheden. Het blijkt dat met name in de grootste steden sprake is van een verdergaande concentratie van allochtonen in bepaalde wijken. In dit hoofdstuk wordt ook stilgestaan bij de vraag of een dergelijke toenemende concentratie problematisch is. Op basis van literatuurstudie wordt duidelijk dat het zeker niet per definitie een probleem hoeft te vormen.

¹ Ronald van Kempen en Jan van Weese zijn als respectievelijk universitair docent en hoogleraar verbonden aan de Faculteit Ruimtelijke Wetenschappen van de Universiteit Utrecht en de onderzoeksschool NETHUR. De auteurs danken Veronique Schutjens voor de uitgebreide hulp bij de analyses.

6.1 Inleiding

Westerse landen kennen een sterk gevarieerde woningvoorraad en meestal is met een vrij grote mate van zekerheid in te schatten wat voor mensen in gegeven typen woningen wonen. Grote, vrijstaande woningen in een bosrijke omgeving worden veelal bewoond door huishoudens met een hoge sociale status en een hoog inkomen. Zij kunnen hun aspiraties vervullen. Daarentegen worden kleine, goedkope huurwoningen in oude, vervallen stadswijken in veel gevallen bewoond door huishoudens met een laag inkomen. Zij hebben geen of nauwelijks mogelijkheden om elders andere woonruimte te bemachtigen.

Het is niet zo verwonderlijk dat het inkomen een belangrijke rol speelt om de verschillen in huisvestingssituaties te verklaren. Woningen hebben nu eenmaal hun prijs. Sommige zijn wel en andere niet betaalbaar voor mensen in verschillende inkomensklassen. Maar er zijn ook andere factoren van belang, zoals de leeftijd van de hoofdbewoner, de huishoudensamenstelling en andere sociale kenmerken. Het patroon wordt verder gecompliceerd door verschillen in voorkeuren voor een type woning en voor bijvoorbeeld een stedelijke, een suburbane of een landelijke woonomgeving. Ten slotte is het aanbod van woningen van groot belang: in gebieden met veel kleine woningen mag worden verwacht dat ook veel grotere huishoudens met een dergelijke woning genoeg zullen moeten nemen. Gebrek aan alternatieven kan mensen dwingen hun toevlucht te zoeken tot een situatie die voor hen verre van optimaal is, en die ze ook als zodanig beleven.

Woningen bevinden zich ergens: ze zijn ruimtelijk gesitueerd. Bij iedere woning hoort een sociale en fysieke woonomgeving. De kenmerken van de andere bewoners van een gebied drukken hun stempel. Woningen worden omringd door andere woningen en artefacten, zoals winkels, bedrijven, wegen en scholen. Sommige gebieden hebben meer voorzieningen dan andere, waardoor de bewoners verschillende mogelijkheden hebben om hun leven vorm te geven. Bekende contrasterende voorbeelden van woonmilieus zijn de suburbane gebieden die worden gekenmerkt door een betrekkelijk lage bebouwingsdichtheid, veel groen en weinig uitgaansmogelijkheden en de dichtbebouwde centra van de grote steden, met allerlei mogelijkheden tot vermaak, variërend van tal van cafés en restaurants tot wereldberoemde musea en festivals.

Woningen zijn het product van de tijd waarin ze tot stand zijn gekomen. Vooral daardoor zijn gelijksoortige woningen vaak ruimtelijk geconcentreerd. Kleine, oude huurwoningen worden veelal aangetroffen in een ring rondom de oude stadscentra; nieuwe, ruime eengezinshuizen in de koopsector zijn te vinden aan de randen van de steden, in groeikernen en in andere suburbane gebieden. Er zijn, met andere woorden, in en rond de steden bijna altijd gebieden te vinden die worden gekenmerkt door een vrij homogene woningvoorraad; homogeen naar prijs, type, eigendomsvorm en bouwperiode. Deze ruimtelijke concentratie van woningtypen leidt, in combinatie met de mogelijkheden en preferenties van huishoudens, in veel gevallen tot ruimtelijke concentraties van min of meer gelijksoortige huishoudenstypen.

Sterk verwant aan het begrip concentratie is het begrip segregatie. Ruimtelijke segregatie bestaat wanneer sommige ruimtelijke eenheden een oververtegenwoordiging kennen van de leden van een bepaalde groepering en andere een ondervertegenwoordiging (Johnston e.a., 1983). Om de aard ervan te kenschetsen en de gevolgen te voorzien, is de grootte van de ruimtelijke eenheid van belang: ruimtelijke segregatie kan bijvoorbeeld bestaan tussen steden en hun ommeland, tussen buurten in een stad, of zelfs tussen

en binnen woningcomplexen. Segregatie op het ene schaalniveau impliceert niet het bestaan van segregatie op een ander niveau.

Hoe woont men in Nederland? Uit verschillende publicaties wordt duidelijk dat we in ons land te maken hebben met een vrij unieke situatie. In Nederland is het tot nu toe namelijk zo dat degenen met een laag inkomen niet noodzakelijk in de slechtste woningen of in de slechtste buurten wonen. Andersom is het ook niet zo dat degenen met een hoog inkomen altijd zijn te vinden in de dure woningen en in de meest aantrekkelijke woongebieden. De aanwezigheid van de omvangrijke sociale huursector die vooral uit woningen van goede kwaliteit bestaat, de beschikbaarheid van subsidies (waaronder de individuele huursubsidie) en het bestaan van huurbescherming zijn met name verantwoordelijk voor deze verdeling.

Er mag echter worden verwacht dat deze situatie niet tot in lengte van jaren bestendig zal blijven. Door de huidige ontwikkelingen in het volkshuisvestingsbeleid zal in de nabije toekomst de 'ijzeren wet van de woningmarkt' in Nederland steeds meer gaan gelden: degenen met de laagste inkomens wonen dan steeds meer in de slechtste, en degenen met de hoogste inkomens in de beste woningen en woongebieden. De nog bestaande situatie van relatief sterke menging van bevolkingscategorieën in buurten zal dan veranderen in één van concentratie van groeperingen en segregatie.

Wie hierdoor getroffen zullen worden, is een belangrijke onderzoeksvraag. Uit veel Nederlandse literatuur komt naar voren dat vooral de allochtonen in de grote steden het slachtoffer van deze ontwikkeling zullen worden (zie bijv. ook het Sociaal en Cultureel Rapport, 1994). Wanneer dat inderdaad zo is, dan wordt de Engelse en Amerikaanse literatuur waarin de nadelen van de daar al langer bestaande concentratie en segregatie breed worden uitgemeten, relevant voor de Nederlandse situatie. Uiteindelijk is natuurlijk van groot belang te onderzoeken in hoeverre de nadelen van segregatie en concentratie kunnen worden beperkt en met name ook in hoeverre sociale uitsluiting en conflicten tussen bevolkingscategorieën in de Nederlandse samenleving kunnen worden tegengegaan, ook als de ontwikkeling van het woonpatroon in die richting doorzet. Dat mogelijke oplossingen niet alleen liggen op het terrein van de volkshuisvesting, is voor ons een uitgemaakte zaak. Aandacht voor andere aspecten van het bestaan, waaronder sectorale en ruimtelijke ontwikkelingen op de arbeidsmarkt, is onontbeerlijk. Maar deze bijdrage beperkt zich tot de analyse van verschillen in woonsituaties en de achtergronden daarvan.

De Engelse en Amerikaanse literatuur is ook nog op een andere manier relevant. In zowel Groot-Brittannië als de Verenigde Staten hebben zich met name voor degenen aan de onderkant van de samenleving diverse negatieve ontwikkelingen in het wonen voorgedaan. Hierbij valt te denken aan de residualisering van de sociale huurwoningvoorraad (een proces, waarbij de sociale huurwoningen in toenemende mate het domein zijn van degenen met de zwakste positie op de woningmarkt) en aan het ontstaan van de 'duale stad'. Met deze laatste term wordt geduid op een stedelijke samenleving waarin sommigen de vruchten plukken van de economische herstructurering terwijl anderen er de lasten van dragen (Castells, 1989). Veelal gaat dit samen met het sterk van elkaar gescheiden wonen van arm en rijk.

Het is echter vooralsnog geen uitgemaakte zaak dat het toekomstbeeld van sterke concentraties en vergaande segregatie van bewonerscategorieën in Nederland werkelijkheid zal worden, ook al zijn er duidelijke aanwijzingen dat het die kant op gaat. Uiteindelijk gaat het in dit rapport om deze toekomst. Om het beeld te schetsen en mogelijke gevolgen ten aanzien van het wonen en de ruimtelijke patronen van segregatie en concentratie te verken-

nen, worden enkele belangrijke ontwikkelingen aan de vraag- en aanbodzijde van de woningmarkt doorgetrokken. Hierdoor kan licht worden geworpen op vragen als: Zullen de Nederlandse steden steeds meer het karakter van de 'duale stad' vertonen? Of zullen degenen met een hoger inkomen de stad massaal verlaten, zodat de stadsbevolking steeds meer uit gemarginaliseerde groepen zal bestaan? Zal er straks sprake zijn van een onderklasse, en wat kan dit betekenen voor het sociaal functioneren van de stad? Een andere mogelijke ontwikkeling is dat de stad juist 'heroverd' wordt door hogere-inkomensgroepen. Moeten huishoudens met een laag inkomen dan hun heil elders zoeken? Waar kunnen ze terecht? Kunnen conflicten tussen verschillende bevolkingscategorieën om een plaats in de buurten worden voorkomen?

6.2 De huidige woonsituatie in Nederland

Hoewel minder dwingend dan in vele andere Europese landen, worden ook in Nederland de mogelijkheden van huishoudens op de woningmarkt voor een deel bepaald door hun financiële draagkracht. Het inkomen en het inkomensperspectief zijn vooral van belang voor het kunnen betalen en/of financieren van een koopwoning. Een belangrijke vraag in dit deel van het onderzoek is te bekijken welke huishoudens zich bevinden in wat voor type woning. De huishoudens worden daarbij gedifferentieerd naar inkomen, opleiding, leeftijd en samenstelling, en de woningen naar eigendom (huur/koop), type en prijs. Ook aan de ontwikkeling in de verdeling wordt aandacht geschonken.

In paragraaf 6.2.1 zal eerst (heel kort) worden stilgestaan bij de achtergronden van de woonsituatie van huishoudens. In paragraaf 6.2.2 worden voor geheel Nederland enkele eenvoudige kruistabellen gepresenteerd, waarin het verband tussen het type woning en de relevante onafhankelijke variabelen naar voren komt. In paragraaf 6.2.3 staat de ontwikkeling in de jaren tachtig centraal. Het gaat hierbij vooral om de vraag in hoeverre onderscheiden inkomenscategorieën meer of minder in bepaalde delen van de woningvoorraad (woningvoorraadsegmenten) zijn komen te wonen. In paragraaf 6.2.4 wordt aan de hand van een multivariate analyse (logistische regressie) bekeken in hoeverre de tot dan toe verkregen resultaten verder kunnen worden onderbouwd. Eenzelfde presentatievolgorde vindt plaats in de daarop volgende paragrafen (6.2.5, 6.2.6 en 6.2.7). In deze paragrafen gaat het echter niet meer om Nederland als geheel, maar om de vier grootste steden: Amsterdam, Rotterdam, Den Haag en Utrecht. De aparte analyse voor de grote steden vindt *niet* plaats omdat wij denken dat zij een voorbode zijn van de toekomstige ontwikkeling van Nederland als geheel, maar *wel* om aan te duiden dat er wezenlijke verschillen bestaan tussen deze steden en Nederland als geheel.

6.2.1 Achtergrond

De woonsituatie van huishoudens is van vele factoren afhankelijk. Niet alleen gaat het om de *preferenties* die een huishouden heeft, maar ook – vaak vooral – om de *mogelijkheden en onmogelijkheden* die er op een woningmarkt zijn. De mogelijkheden op de woningmarkt worden enerzijds bepaald door het aanbod van verschillende typen woningen. Dit aanbod verschilt sterk tussen locaties, bijvoorbeeld tussen grote stad, nabij gelegen groeikern of perifere plattelandsgebieden van Groningen, Friesland of Zeeland. Maar ook tussen de plaatsen binnen één categorie, zoals de grote steden in de Randstad, bestaan historisch gegroeide verschillen.

De mogelijkheden om van het aanbod gebruik te maken verschillen per huishouden. De hoogte van het huishoudensinkomen is hierbij een belangrijke verklarende variabele, maar inkomen is zeker niet allesverklarend: de

grootte van het huishouden, de wens om al dan niet in een stedelijke of juist suburbane of landelijke omgeving te wonen, de mogelijkheden tot het verkrijgen van individuele huursubsidie en andere individueel bepaalde verschillen, alsmede de regels van de woonruimteverdeling zijn tevens van groot belang. Ook de wooncarrière die men tot dan toe heeft doorlopen, speelt mee als achtergrond voor de situatie waarin men zich nu bevindt.

6.2.2 De woonsituatie in Nederland

De Nederlandse woningvoorraad kan worden ingedeeld op grond van verschillende criteria. Er kan bijvoorbeeld worden gekeken naar de eigendomsverhouding, de prijs van de woningen, de ouderdom en de grootte. Internationaal gezien staat Nederland bekend om zijn grote hoeveelheid relatief goedkope woningen in de sociale huursector en, in tegenstelling tot bijvoorbeeld het Verenigd Koninkrijk, een relatief klein aandeel eigen woningen (respectievelijk 45 en 67% in 1990). In vergelijking met andere landen van de Europese Unie is de Nederlandse woningvoorraad ook relatief jong. In vergelijking met dezelfde landen kent Nederland relatief veel vierkamerwoningen en juist weinig woningen met zes of meer kamers. Bijna alle Nederlandse woningen zijn uitgerust met een bad of douche en 80 procent heeft centrale verwarming. Tussen 1980 en 1991 zijn de huren in Nederland met ongeveer 33 procent gestegen, de laagste stijging van alle EU-landen waarvan dit cijfer bekend is (Volkshuisvesting in Cijfers, 1992).

Inkomen en woonsituatie

De verdeling van de huishoudens over deze voorraad is opvallend anders dan in veel andere landen. De doorwerking van het jarenlang gevoerde huisvestingsbeleid is hier debet aan. Op een erg in het oog springend kenmerk van de verdeling is al gewezen: in Nederland zijn degenen met de laagste inkomens niet noodzakelijk te vinden in de goedkoopste woningen: een aanzienlijk aantal dure huurwoningen wordt bewoond door huishoudens met een relatief laag inkomen. Dit wordt 'dure scheefheid' genoemd. Andersom is het ook niet zo dat degenen met een hoog inkomen altijd zijn terug te vinden in de duurdere woningen: veel goedkope huurwoningen worden bewoond door huishoudens met een relatief hoog inkomen. Dit laatste staat sinds de *Nota Volkshuisvesting in de Jaren Negentig* (Ministerie VROM, 1989) bekend onder de naam 'goedkope scheefheid'².

De hierboven aangeduide situatie kan ook op een andere wijze worden beschreven: de woningen met een lage huur worden niet alle bewoond door huishoudens met de laagste inkomens (tabel 6.1). In dit soort woningen is ook een aanzienlijk aantal huishoudens uit het tweede en derde inkomenskwartiel woonachtig. Echter, huishoudens uit het hoogste kwartiel zijn niet vaak te vinden in deze woningen. Dat de hier gepresenteerde cijfers dit aangeven is belangrijk, omdat in onderzoeksrapporten en beleidsnota's nog wel eens wordt gesteld dat de goedkope huursector in Nederland het domein is van zowel de lage- als de hoge-inkomenscategorieën. Dit beeld verdient dus zeker enige nuancering.

In woningen met een hogere huur is geen sprake van een duidelijke oververtegenwoordiging van de hogere- of lage-inkomenscategorieën. Maar het is wel opmerkelijk dat toch nog een kwart van deze bewoners een inkomen in het laagste kwartiel heeft. Deze situatie is voor een belangrijk deel het gevolg van het bestaan van de (nog steeds) brede beschikbaarheid van de Individuele Huursubsidie (IHS).

^{2]} In de nota *Volkshuisvesting in de Jaren Negentig* worden inkomensgrenzen en huurgrenzen aangehouden die wij hiet niet zullen gebruiken. Voor de vergelijkbaarheid tussen de verschillende jaren (zie par. 6.2.4) kiezen wij hiet voor huurgrenzen die gebaseerd zijn op de mediane waarden en voor het gebruik van inkomenskwartielen.

Tabel 6.1 Bewonersprofielen van de woningvoorraadsegmenten in Nederland (1989/1990)

	Huurwoningen met een lage huur	Huurwoningen met een hogere huur	Koop	Overig	Totaal
1e inkomenskwartiel (laagste)	41,3	25,2	12,6	35,0	25,0
2e inkomenskwartiel	32,9	29,2	17,6	29,7	25,0
3e inkomenskwartiel	17,9	26,8	29,2	23,4	25,0
4e inkomenskwartiel (hoogste)	7,9	18,7	40,7	12,0	25,0
Totaal (%)	100	100	100	100	100
Totaal (abs*1000)	1538,0	1535,4	2535,4	332,0	5783,5

Woningen met een lage huur hebben een kale huur van maximaal f 425 per maand. Woningen met een hogere huur zijn woningen met een huur boven de f 425 per maand. Die f 425 is de mediaan. Het segment 'overig' betreft onzelfstandige woonruimten.

Bron: WBO 1989/1990.

De correlatie tussen het huishoudensinkomen en de betaalde huur bedroeg in 1990 niet meer dan 0.26. Dit betekent dat het verband tussen het inkomen en de betaalde huur niet bepaald sterk genoemd kan worden. Deze lage waarde van de coëfficiënt is een duidelijke aanwijzing voor de qua inkomen betrekkelijk gemengde bewonerssamenstelling van de Nederlandse huurwoningvoorraad.

Koopwoningen vormen voor een belangrijk deel wel het domein van een specifieke groep: de huishoudens met een hoger inkomen. Bestaande en voorafmalige premiereregelingen die destijds vooral zijn ingesteld om ook degenen met een laag inkomen de mogelijkheid te bieden om in een koopwoning te gaan wonen, lijken dus voor weinigen effectief. Elsinga (1995) heeft aangetoond dat premiereregelingen vooral tot gevolg hebben dat huishoudens met een midden of hoger inkomen *eerder* in koopwoningen terecht komen dan was voorzien. Onder degenen met een laag inkomen die nu in een koopwoning wonen, gaat het voor een aanzienlijk deel om ouderen. Het is een aanwijzing dat hun woonsituatie vooral een afspiegeling is van een vroegere hogere inkomenspositie.

In de onzelfstandige woonruimten (de categorie 'overig') zijn degenen met een laag inkomen de belangrijkste categorie, maar absoluut gezien gaat het hier om geringe aantallen. Dit nuanceert het beeld van de brede spreiding dus nauwelijks.

In bovenstaande is gebruik gemaakt van het huishoudensinkomen; dit is gedefinieerd als het inkomen van de hoofdkostwinner, in combinatie met het (eventuele) inkomen van de (eventuele) partner. Wanneer alleen wordt gekeken naar het inkomen van de hoofdkostwinner, dan ziet de verdeling over de verschillende woningvoorraadsegmenten er nagenoeg hetzelfde uit als is weergegeven in tabel 6.1. De verschillen tussen de onderscheiden individuele en huishoudensinkomenscategorieën bedragen ten hoogste twee procentpunten. De correlatie tussen het inkomen van de hoofdkostwinner en de betaalde huur is slechts een fractie hoger (0.29) dan die tussen het inkomen van het huishouden en de betaalde huur.

Wanneer de woningen niet alleen naar prijs en eigendom, maar ook naar grootte en type (eengezins of meergezins) worden onderscheiden, ontstaat een wat gedifferentieerder beeld (tabel 6.2). Weinig van de huishoudens met de hoogste inkomens blijken te wonen in goedkope huurwoningen in meergezinshuizen en in goedkope eengezinshuurhuizen. Zij wonen vooral in de

duurdere en grotere eengezinshuizen, voor velen in Nederland het meest gewilde woningtype (Van Kempen e.a., 1994; Wassenberg e.a., 1994). Veel van deze eengezinshuizen maken deel uit van de koopsector. Huishoudens uit het laagste inkomenskwartiel wonen vooral in goedkope huurwoningen en dan met name ook in meergezinshuizen. Vooral de middeninkomensgroepen zijn sterk gespreid over de verschillende segmenten van de woningvoorraad. Met name veel huishoudens uit het tweede inkomenskwartiel zijn terug te vinden in de meergezinshuurhuizen, maar zij ontbreken niet in de eengezinshuizen in de huur- en de koopsector.

Er blijkt een duidelijk onderscheid in woonsituatie te bestaan tussen de hoogste en laagste inkomenscategorieën, terwijl de twee middengroepen zich ook met betrekking tot hun woonsituatie tussen deze twee extremen in bevinden. Dit is een belangrijke conclusie, omdat, op grond van andere indelingen in inkomenscategorieën, nog wel eens tot de conclusie wordt gekomen dat hogere en lage inkomens veel evenwichtiger zijn verdeeld over de verschillende woningtypen ³.

Tabel 6.2 Inkomen en woning (naar type, grootte en prijs; percentages per kwartiel) in 1989/1990 voor geheel Nederland

	Inkomenskwartielen				Totaal
	1 (laagste)	2	3	4 (hoogste)	
huur mgez ≤ 3krs ≤ 425	19,8	13,2	5,4	*	10,3
huur mgez ≤ 3krs > 425	9,7	8,0	*	*	6,3
huur mgez > 3krs ≤ 425	6,8	6,3	*	*	4,9
huur mgez > 3krs > 425	*	5,5	*	*	4,7
huur lgez ≤ 4krs ≤ 425	13,9	12,6	6,9	*	8,9
huur lgez > 4krs ≤ 425	*	*	*	*	2,4
huur lgez ≤ 4krs > 425	8,4	11,6	11,8	6,8	9,6
huur lgez > 4krs > 425	*	6,1	7,6	6,1	5,9
koop mgez	*	*	*	*	3,8
koop lgez ≤ 4krs ≤ 150.000	7,1	10,5	14,8	10,9	10,8
koop lgez > 4krs ≤ 150.000	*	6,1	10,7	10,7	7,8
koop lgez ≤ 4krs > 150.000	*	*	8,3	12,5	7,3
koop lgez > 4krs > 150.000	*	6,1	13,1	32,2	14,1
overig	7,7	*	*	*	3,0
Totaal (%)	100	100	100	100	100
Totaal (abs*1000)					5783,5

De huur is de mediaan (kale huur per maand, gecorrigeerd voor de eventueel ontvangen individuele huursubsidie). De prijs die staat vermeld bij de koopwoningen betreft de door de bewoner geschatte verkoopwaarde in bewoonde toestand. Ook hier is de mediaan als grens genomen.

* = kleiner dan 5 procent van het totaal.

Bron: WBO 1989/1990.

Opleiding en woningtype

Er mag worden verwacht dat er een verband bestaat tussen de opleiding en de woonsituatie. In het algemeen zal een hoger opgeleide in een duurdere woning wonen dan iemand met een lage opleiding. Bij dit veronderstelde

^{3]} Zoals bijvoorbeeld in de invloedrijke en beleidsbepalende *Nota Volkshuisvesting in de Jaren Negentig* (Ministerie VROM, 1989).

verband kan het inkomen een intermediërende rol spelen (zie ook par. 6.2.4). Een hogere opleiding betekent in veel gevallen ook een hoger inkomen, en in ieder geval een beter inkomensperspectief. Een hoger dan gemiddeld inkomen verruimt de mogelijkheden op de woningmarkt en verbetert de toegankelijkheid tot de (duurdere) koopsector en tot de duurdere huurwoningen. De hogere opleiding kan *eerder* toegang verschaffen tot de koopwoningsector en de verwachting van toekomstige inkomensverbetering kan ook van invloed zijn op de aspiraties van degenen met een hoge opleiding die momenteel nog geen navenant inkomen genieten.

Tabel 6.3 Opleiding en woning (naar type, grootte en prijs; percentages per opleidingscategorie) in 1989/1990 voor heel Nederland

	lo	lbo	mavo	havo vwo mbo	hbo	univ.	Totaal
huur mgez ≤ 3krs ≤ 425	16,3	10,7	10,3	9,2	7,2	8,5	10,3
huur mgez ≤ 3krs > 425	8,7	5,6	5,9	5,5	5,7	7,7	6,3
huur mgez > 3krs ≤ 425	7,6	6,0	6,6	*	*	*	4,9
huur mgez > 3krs > 425	*	*	5,1	5,2	*	5,1	4,7
huur lgez ≤ 4krs ≤ 425	19,6	14,5	9,9	5,3	*	*	8,9
huur lgez > 4krs ≤ 425	*	*	*	*	*	*	2,4
huur lgez ≤ 4krs > 425	10,8	12,3	11,9	9,6	6,6	5,0	9,6
huur lgez > 4krs > 425	*	5,0	6,8	6,5	6,6	5,2	5,9
koop mgez	*	*	*	*	5,5	6,2	3,8
koop lgez ≤ 4krs ≤ 150.000	9,3	13,3	12,5	12,1	9,1	*	10,8
koop lgez > 4krs ≤ 150.000	*	7,2	7,5	9,4	10,3	*	7,8
koop lgez ≤ 4krs > 150.000	*	6,1	6,6	8,4	10,0	7,0	7,3
koop lgez > 4krs > 150.000	*	8,3	8,7	14,1	25,7	31,4	14,1
overig	*	*	*	*	*	7,8	3,0
Totaal (%)	100	100	100	100	100	100	100
Totaal (abs*1000)							5783,5

* = kleiner dan 5 procent van het totaal.

Bij de opleiding gaat het om de hoogst voltooide opleiding. In het geval van huishoudens met twee partners, is steeds de hoogste opleiding genomen.

Bron: WBO 1989/1990.

De opleidingscategorieën laten een veel grotere spreiding over de verschillende woningtypen zien dan de inkomensgroepen (tabel 6.3). Voor een belangrijk deel zal dit het gevolg zijn van de imperfecte correlatie tussen inkomen en opleiding. Toch blijkt uit de gegevens overduidelijk dat degenen met een lage opleiding nauwelijks weten door te dringen tot de duurdere koopwoningen, terwijl met name degenen met een hbo- of universitaire opleiding juist wel in dergelijke woningen wonen. Vooral in de goedkopere delen van de woningvoorraad vinden we alle opleidingscategorieën terug, zij het dat vooral de groepen met een lagere opleiding oververtegenwoordigd zijn.

Leeftijd en woonsituatie

De leeftijd (van het hoofd van het huishouden) hangt sterk samen met de woonsituatie van de huishoudens in Nederland (tabel 6.4). Zelfstandig wonende jongeren (tot 25 jaar) zijn voornamelijk te vinden in kleine en goedkope huurwoningen in meergezinshuizen en in kamers en andere woning-

substituten. Huishoudens waarvan het hoofd tussen de 25 en 44 jaar is, zijn nauwelijks meer te vinden in meergezinshuizen en hebben bovendien in veel gevallen een koopwoning bemachtigd. Uiteraard zal dit enerzijds te maken hebben met de huishoudensfase (in veel gevallen gaat het hier om gezinnen met een of meer kinderen) en anderzijds met financiële mogelijkheden. Ook deze zijn gebonden aan leeftijd doordat ze bepaald worden door de carrière op de arbeidsmarkt.

Tabel 6.4 Leeftijdsklasse hoofd huishouden en woning (naar type, grootte en prijs; percentages per leeftijdsklasse; 1989/1990) voor heel Nederland

	<25 jaar	25-44 jaar	45-54 jaar	55-64 jaar	>64 jaar	Totaal
huur mgez ≤ 3krs ≤ 425	24,0	10,4	*	7,0	13,3	10,3
huur mgez ≤ 3krs > 425	7,3	5,2	*	*	12,0	6,3
huur mgez > 3krs ≤ 425	8,6	*	*	5,0	5,1	4,9
huur mgez > 3krs > 425	6,0	*	*	5,2	*	4,7
huur lgez ≤ 4krs ≤ 425	5,7	5,8	7,7	12,1	15,3	8,9
huur lgez > 4krs ≤ 425	*	*	*	*	*	2,4
huur lgez ≤ 4krs > 425	7,9	10,3	9,6	9,1	9,2	9,6
huur lgez > 4krs > 425	*	6,1	7,6	7,7	*	5,9
koop mgez	*	*	*	*	*	3,8
koop lgez ≤ 4krs ≤ 150.000	*	13,5	9,2	9,4	9,0	10,8
koop lgez > 4krs ≤ 150.000	*	8,8	10,5	8,0	5,3	7,8
koop lgez ≤ 4krs > 150.000	*	8,2	8,4	7,6	5,6	7,3
koop lgez > 4krs > 150.000	*	13,9	23,4	17,4	8,5	14,1
overig	25,2	*	*	*	*	3,0
Totaal (%)	100	100	100	100	100	100
Totaal (abs*1000)						5783,5

* = kleiner dan 5 procent van het totaal.

Bron: WBO 1989/1990.

Voor de 45/54-jarigen en de 55/64-jarigen geldt min of meer hetzelfde patroon. Ouderen (65-plussers) zijn relatief gezien wel weer wat meer te vinden in (goedkope) huurwoningen in meergezinshuizen. Gedeeltelijk gaat het hier om ouderen die eens in een eengezinshuis hebben gewoond en nu zijn verhuisd naar een kleinere woning, maar er zijn ook mensen die nooit in een andere woning hebben gewoond en nooit de (financiële) mogelijkheid hebben gehad om een eengezinshuis en/of koopwoning te bemachtigen (zie o.a. Filius, 1993).

6.2.3 Een vergelijking in de tijd

In de periode tussen 1981 en 1989/1990 is het aandeel van de laagste-inkomenscategorieën onder de bewoners van de goedkope huurwoningen wat toegenomen, terwijl degenen met een inkomen boven het gemiddelde in dit deel van de woningvoorraad juist minder te vinden zijn. Een dergelijke ontwikkeling is ook te zien in de duurdere huurwoningen. Het aandeel huishoudens uit de laagste twee kwartielen neemt toe, terwijl het aandeel huishoudens met een hoger inkomen juist afneemt. De koopsector laat een tegengesteld beeld zien. Deze blijkt meer het domein te zijn geworden van de huishoudens uit het hoogste inkomenskwartiel (tabel 6.5). De cijfers wijzen dus op een langzaam groeiend verschil in de huisvesting tussen inkomensgroepen. Dit zal, gezien vanuit het beleidsdoel de 'scheefheid' te

bestrijden, wellicht als gunstig aan te merken zijn, maar betekent tegelijkertijd een zekere ontmenging van de bewonersgroepen en een potentiële bron van sociale segmentatie in de toekomst.

Tabel 6.5 De verdeling van de inkomensgroepen over de woningvoorraadsegmenten in Nederland als geheel, vergeleken tussen 1981 en 1989

	Goedkope huurwoningen		Duurdere huurwoningen		Koopwoningen	
	1981	1989	1981	1989	1981	1989
1e inkomenskwartiel (laagste)	37,8	41,3	21,9	25,2	18,7	12,6
2e inkomenskwartiel	31,4	32,9	26,3	29,2	18,6	17,6
3e inkomenskwartiel	19,8	17,9	28,8	26,8	26,1	29,2
4e inkomenskwartiel (hoogste)	11,1	7,9	23,0	18,7	36,6	40,7
Totaal (%)	100	100	100	100	100	100
Totaal (abs*1000)	1444	1538	1437	1535	2026	2535

Woningen met een lage huur zijn woningen met een huur beneden de mediaan van dat jaar (1981=271; 1989=425).
Woningen met een hoge huur zijn woningen met een huur boven die mediaan.
Bron: WBO's 1981, 1989/1990.

In Nederland is het aantal koopwoningen in de jaren tachtig aanzienlijk gegroeid. Dit heeft blijkbaar vooral betekend dat degenen met een hoger inkomen betere mogelijkheden kregen om eigenaar-bewoner te worden. Er mag worden aangenomen dat velen van degenen die in staat zijn om een relatief dure huurwoning te betalen, ook in staat zijn om een woning te kopen (en daarmee vaak ook voordeliger uit zijn).

In de nabije toekomst zal de nadruk in het bouwprogramma nog veel meer liggen op toevoegingen aan de koopsector. Groei van het aantal goedkope huurwoningen zal niet meer plaatsvinden. Vooruitlopend op het slot van dit hoofdstuk, mag dan ook worden verwacht dat steeds meer huishoudens met een hoger inkomen straks in koopwoningen zullen wonen, terwijl degenen met een lager inkomen in toenemende mate de goedkope huurwoningen zullen bevolken. Hiermee zal ook een toename van de ruimtelijke segregatie gepaard gaan.

6.2.4 Een multivariate analyse

Uit de literatuur komt naar voren dat inkomen, leeftijd en huishoudenssituatie belangrijke variabelen zijn ter 'verklaring' van de woonsituatie. In het voorgaande is dit voor een deel al bevestigd. In deze paragraaf zullen de gegevens op een wat andere manier worden geanalyseerd en gepresenteerd. Door middel van een logistische regressie wordt bekeken hoe de kansverhoudingen voor de onderscheiden categorieën verschillen ten aanzien van a) huren versus kopen en b) goedkoop versus duur huren. Deze kansverhoudingen worden gebruikt om de ontwikkelingen in de jaren tachtig verder te verduidelijken.

In eerste instantie zijn de volgende (door ons bewerkte) onafhankelijke variabelen uit het Woningbehoefteonderzoek in de analyse opgenomen:
INKLAS4 huishoudensinkomen, verdeeld in kwartielen;
LFTHHK leeftijd van de hoofdkostwinner in vijf klassen;
HHSAMEN huishoudensamenstelling, onderscheiden in vier categorieën: alleenstaanden, (echt)paren zonder kinderen, (echt)paren met kinderen, en eenoudergezinnen.

Opleiding is niet in deze analyse opgenomen. Het WBO 1981 geeft voor deze variabele geen betrouwbare gegevens. Omdat de vergelijking tussen 1981

en 1989 hier centraal staat, hebben we er in eerste instantie voor gekozen om deze variabele ook in 1989 niet mee te nemen. Wel wordt hieronder voor de woonsituatie in 1989 aandacht besteed aan de invloed van opleiding.

Wat kan er worden gezegd over de verdeling van de huishoudens over de huur- en koopsector? Zowel in 1981 als in 1989 zijn inkomen, leeftijd en huishoudenssamenstelling als 'verklarende' variabele van belang (tabel 6.6). Bij de huishoudenssamenstelling ligt in beide jaren de kansverhouding (koop/huur) bij paren met of zonder kinderen duidelijk hoger dan bij de alleenstaanden en de eenoudergezinnen. Met name jonge alleenstaanden zijn vaak nog niet in staat geweest een koopwoning te bemachtigen. Dat veel eenoudergezinnen in een huurwoning wonen, kan verschillende oorzaken hebben. Voor een aantal van hen zal echtscheiding ertoe hebben geleid dat zij hun toevlucht moesten zoeken in de huursector.

Tabel 6.6 Logistische regressie van woonsituatie naar eigendomsverhouding in Nederland (1981 en 1989/1990)

	1981				1989					
	B	s.e.	R	exp(B)	B	s.e.	R	exp(B)		
HHSAMEN			.12				.09			
alleenstaand	-.501	.029	*	-.06	.606	-.424	.029	*	-.06	.655
paar zonder kinderen	.222	.022	*	.04	1.249	.110	.024	*	.02	1.117
paar met kinderen	.615	.021	*	.11	1.849	.702	.023	*	.12	2.017
eenoudergezin	-.335	.044	*	-.03	.715	-.388	.049	*	-.03	.678
INKLAS4			.08				.22			
laagste 25%	.029	.021		.001	.030	-.544	.025	*	-.09	.580
2e kwartiel	-.473	.022	*	-.06	.623	-.575	.018	*	-.13	.563
3e kwartiel	-.171	.016	*	-.04	.843	.123	.018	*	.03	1.131
hoogste 25%	.615	.016	*	.14	1.849	.996	.020	*	.20	2.708
LFTHHK			.08				.09			
tot 25 jaar	-1.004	.049	*	-.08	.366	-1.148	.054	*	-.08	.317
25-44 jaar	.350	.019	*	-.07	1.419	.118	.022	*	.02	1.125
45-54 jaar	.342	.024	*	.05	1.407	.323	.027	*	.05	1.382
55-64 jaar	.259	.023	*	.04	1.296	.381	.026	*	.06	1.464
>64 jaar	.053	.025	*	.01	1.055	.325	.027	*	.05	1.384
	Chi-Sq		df	Sign	Chi-Sq		df	Sign		
-2 Log Likelihood	68584.03		53658	.00	54712.46		5271	.0		
Model Chi-Square	5310.24		10	.00	8059.60		10	.00		
Aantal cases	Code 0				Code 1	Code 0		Code 1		
	29440				24229	22486		22796		

Bron: WBO 1981; WBO 1989/1990. (1=koopwoning).

De rol van de leeftijd komt ook in de multivariate analyse duidelijk naar voren. Het grootste contrast is te vinden tussen de jongeren (onder 25 jaar) en de overige leeftijdscategorieën. Opnieuw zal hier een rol spelen dat veel jongeren nog niet in staat zijn geweest om een koopwoning te bemachtigen.

De verschillen tussen de inkomensgroepen zijn in de jaren tachtig gegroeid. Ook dat blijkt uit deze analyse. De inkomensvariabele heeft in deze periode duidelijk aan belang gewonnen. De verschillen in kansverhouding tussen de hoogste inkomensgroep enerzijds en de overige groepen anderzijds zijn tussen 1981 en 1989 sterk toegenomen. Opnieuw duidt dit op een duidelijke ontmenging: de koopsector wordt steeds meer het domein van hoge-inkomenshuishoudens. Huurwoningen worden steeds minder belangrijk voor deze huishoudens en juist van steeds groter belang voor degenen met een laag inkomen.

Tabel 6.7 Logistische regressie van woonsituatie naar eigendomsverhouding in Nederland, exclusief en inclusief opleiding (1989)

	1989 (exclusief opleiding)		1989 (inclusief opleiding)	
	R	exp(B)	R	exp(B)
HHSAMEN	.09		.15	
alleenstaand		.655*		.624*
paar zonder kinderen		1.117*		1.106*
paar met kinderen		2.017*		2.094*
eenoudergezin		.678*		.692*
INKLAS4	.22		.17	
laagste 25%		.580*		.684*
2e kwartiel		.563*		.607*
3e kwartiel		1.131*		1.078*
hoogste 25%		2.708*		2.237*
LFTHHK	.09		.10	
tot 25 jaar		.317*		.295*
25-44 jaar		1.125*		1.045*
45-54 jaar		1.382*		1.381*
55-64 jaar		1.464*		1.532*
>64 jaar		1.384*		1.532*
OPLEIDING			.11	
lager onderwijs				.556*
lbo				.829*
mavo				.847*
havo/vwo/mbo				1.201*
hbo				1.601*
universiteit				1.330*

Bron: WBO 1989/1990. (1=koopwoning).

Wat gebeurt er wanneer de opleidingsvariabele in de analyse wordt betrokken? Zoals gezegd, kan dat alleen voor 1989. In 1989 draagt de opleidingsvariabele significant bij aan de verklaring van huisvestingsverschillen wanneer de verdeling van de huishoudens over de huur- en koopsector wordt geanalyseerd, in combinatie met de hierboven genoemde variabelen (inkomen, leeftijd en huishoudenssamenstelling) (tabel 6.7) ⁴. Hoe hoger de opleiding, des te hoger de kansverhouding (koop/huur). Degenen met alleen lager onderwijs wonen het minst vaak in een koopwoning. Opvallend is echter dat hbo'ers de hoogste kansverhouding hebben. Degenen met een universitaire opleiding wonen relatief gezien wat meer in een huurwoning dan de hbo'ers. Wellicht is dit te verklaren door het feit dat een deel van degenen met een universitaire opleiding na het afstuderen, tijdens het zetten van de eerste schreden op de arbeidsmarkt, voor een bepaalde periode in een (goedkope) huurwoning blijven wonen, voordat de overstap naar de koopsector wordt gemaakt.

Uit dezelfde tabel 6.7 blijkt dat de verklarende waarde van de inkomensvariabele afneemt, wanneer de opleiding in de analyse wordt gebracht. Dit is een opvallend resultaat, omdat in de meeste onderzoeken die betrekking hebben op het wonen de opleiding niet als onafhankelijke factor ter verklaring van de woonsituatie wordt ingebracht. Blijkbaar lopen dus niet alle

⁴ In de analyse gaat het om de hoogst behaalde opleiding. In het geval van twee volwassenen binnen een huishouden met een verschillende opleiding, is steeds de hoogste opleiding als uitgangspunt genomen.

opleidingseffecten via het inkomen. Wellicht is dit te verklaren door anticiperend gedrag: degenen met een hoge opleiding gaan 'alvast' in een koopwoning wonen, omdat ervan wordt uitgegaan dat als gevolg van de opleiding het inkomen in de nabije toekomst zal stijgen. Toch blijft inkomen dan de belangrijkste verklarende variabele. Een andere verklaring zou naar verschillen in leeftijd kunnen verwijzen, die kunnen samengaan met andere voorkeuren voor woonlocaties en daardoor met een anders samengestelde woningvoorraad. Uiteindelijk leidt deze 'constant' tot een andere verdeling van woonsituaties over de opleidingsklassen.

Voor degenen die in de huursector woonachtig zijn, is bekeken hoe de kansverhoudingen liggen wanneer de voorraad huurwoningen wordt verdeeld in een goedkoop en een duur segment (respectievelijk onder en boven de mediaan voor de jaren 1981 en 1989). Naast huishoudenssamenstelling, inkomen en leeftijd is ook het interactie-effect tussen leeftijd en huishoudenssamenstelling opgenomen, omdat uit eerdere analyses is gebleken dat de leeftijd met name binnen de categorie alleenstaanden en eenoudergezinnen een belangrijke rol speelt (tabel 6.8). Voor de vergelijkbaarheid tussen 1981 en 1989 is de opleiding hier niet opgenomen.

Het inkomen is de belangrijkste verklarende variabele bij het onderscheid tussen dure en goedkope huurwoningen. In 1981 is de kansverhouding duur/goedkoop in de hoogste inkomensgroep bijna drie keer zo groot als in de armste groep. In 1989 is deze verhouding zelfs bijna vier keer zo groot. Opnieuw wordt duidelijk dat er sprake is van een groeiende uitsortering. Voor degenen met een hoog inkomen worden de goedkope woningen steeds minder belangrijk, terwijl de duurdere huursector juist in belang toeneemt. Dit laat onverlet dat de hogere inkomensgroepen vooral gericht zijn geraakt op de koopsector. Anders gesteld: de goedkope huurwoningen worden steeds meer het domein van degenen met een laag inkomen.

Voor de andere kenmerken is deze uitsortering veel minder duidelijk. Voor de verschillende huishoudentypen zijn de kansverhoudingen tussen 1981 en 1989 nauwelijks veranderd. Bij de leeftijd valt op dat in 1981 vooral de 25/44-jarigen een aanzienlijk hogere kansverhouding hebben dan de overige categorieën. In 1989 is de verdeling veel gelijk. Wellicht is een aanzienlijk aantal 25/44-jarigen in de jaren tachtig al vanuit een dure huurwoning naar een (financieel aantrekkelijker) koopwoning verhuisd. Met name in de tweede helft van de jaren tachtig werden, onder invloed van een veranderd volkshuisvestingsbeleid in Nederland, de mogelijkheden tot koop aanzienlijk groter.

De invloed van huishoudenssamenstelling is in belangrijke mate gedifferentieerd naar leeftijd. Het gaat te ver om alle aspecten van dit interactie-effect hier te benoemen. Belangrijk is in ieder geval dat de jonge alleenstaanden veel minder dan gemiddeld in een dure huurwoning zijn te vinden, ook veel minder dan de alleenstaanden boven de 45 jaar. Onder de (echt)paren met en zonder kinderen zijn de variaties gering in beide jaren. Jonge eenoudergezinnen zijn vaker terug te vinden in dure huurwoningen dan de oudere eenoudergezinnen. Wellicht dat hier weer sprake is van een echtscheidings-effect. Er zijn aanwijzingen dat gescheidenen direct na de scheiding hun toevlucht moeten nemen tot een dure huurwoning, maar daar later weer uit vertrekken.

Het meest belangrijke dat uit deze multivariate analyses naar voren komt, is echter de rol van het inkomen. Net als de kruistabellen van de vorige paragrafen wijzen zij op een sterke tendens tot ontmenging. Degenen met een hoger inkomen zijn steeds vaker terug te vinden in de duurdere delen

van de woningvoorraad en degenen met de laagste inkomens steeds meer in de goedkope huursector.

Tabel 6.8 Logistische regressie van woonsituatie naar huursegment in Nederland (1981 en 1989/1990)

	1981				1989			
	B	s.e.	R	exp(B)	B	s.e.	R	exp(B)
HHSAMEN			.02				.03	
alleenstaand	-.198	.038*	-.03	.820	-.193	.042*	-.03	.824
paar zonder kinderen	-.036	.032	.00	.964	-.109	.038*	-.01	.897
paar met kinderen	.058	.036	.00	1.060	.032	.045	.00	1.032
eenoudergezin	.176	.067*	.01	1.193	.270	.081*	.02	1.311
INKLAS4			.13				.14	
laagste 25%	-.421	.027*	-.08	.656	-.573	.031*	-.11	.564
2e kwartiel	-.312	.020*	-.08	.732	-.297	.023*	-.07	.743
3e kwartiel	.167	.021*	.04	1.182	.190	.026*	.04	1.209
hoogste 25%	.566	.025*	.11	1.761	.680	.033*	.12	1.975
LFTHHK			.06				.03	
tot 25 jaar	-.113	.081	.00	.893	-.242	.093*	-.01	.785
25-44 jaar	.391	.035*	.05	1.478	.109	.038*	.01	1.115
45-54 jaar	-.002	.044	.00	.998	.226	.051*	.02	1.253
55-64 jaar	-.111	.043*	-.01	.895	.055	.053	.00	1.056
>64 jaar	-.164	.044*	-.02	.849	-.147	.058*	-.01	.863
HHSAMEN*LFTHHK			.04				.06	
alleenst <25	-.582	.101*	-.03	.559	-.354	.113*	-.02	.702
alleenst 25-44	-.095	.055	-.00	.909	-.366	.055*	-.04	.693
alleenst 45-54	.294	.080*	.02	1.342	.214	.083*	.01	1.239
alleenst 55-64	.202	.068*	.01	1.224	.179	.076*	.01	1.196
alleenst >64	.181	.057*	.01	1.198	.327	.069*	.03	1.387
paar <25	.260	.091*	.01	1.298	.100	.105	.00	1.105
paar 25-44	-.011	.046	.00	.989	.014	.050	.00	1.015
paar 45-54	-.229	.063*	-.02	.795	-.353	.069*	-.03	.703
paar 55-64	-.069	.053	.00	.933	-.056	.063	.00	.946
paar >64	.049	.051	.00	1.050	.295	.065*	.03	1.343
paar+kind <25	.231	.112*	.01	1.260	.156	.133	.00	1.169
paar+kind 25-44	-.003	.045	.00	.997	.126	.052*	.01	1.134
paar+kind 45-54	-.092	.054	-.00	.912	-.143	.065*	-.01	.867
paar+kind 55-64	-.011	.056	.00	.989	-.073	.073	.00	.930
paar+kind >64	-.126	.068	-.01	.881	-.066	.094	.00	.936
eenouder <25	.090	.217	.00	1.094	.098	.251	.00	1.103
eenouder 25-44	.109	.088	.00	1.115	.226	.095*	.01	1.254
eenouder 45-54	.027	.100	.00	1.027	.282	.121*	.01	1.326
eenouder 55-64	-.123	.109	.00	.885	-.050	.137	.00	.951
eenouder >64	-.103	.111	.00	.902	-.556	.149*	-.02	.573
	Chi-Sq	df	Sign		Chi-Sq	df	Sign	
-2 Log Likelihood	38770.50	29417	.00		28712.41	21798	.00	
Model Chi-Square	1980.26	22	.00		1454.22	22	.00	
Aantal cases	Code 0		Code 1		Code 0		Code 1	
	14046		15394		10235		11586	

Bron: WBO 1981; WBO 1989/1990. (1=dure huurwoning).

6.2.5 De specifieke situatie in de grote steden

In het voorgaande is de woonsituatie van huishoudens in Nederland in algemene termen beschreven. Binnen ons land bestaan nogal wat verschillen in woonsituatie. Deze verschillen zijn voornamelijk een gevolg van regionale differentiaties in de woningvoorraad. Zo wonen in de Achterhoek bijvoorbeeld bijna alle huishoudens in eengezinshuizen in de koopsector, terwijl in Rotterdam de woningen in meergezinshuizen in de huursector overheersen (Van Kempen e.a., 1994) en daar dus ook de meerderheid van de huishoudens terug te vinden zijn. Dignum e.a. (1991) verdelen Nederland, onder meer op grond van de woningvoorraad en bevolkingskarakteristieken in categorieën als stagnerend en bloeiend platteland, jonge stedelijke woonmilieus, jonge welgestelde woonmilieus en grootstedelijke gebieden. Deurloo e.a. (1986) komen op basis van een clusteranalyse tot een indeling van Nederland in vier typen woningmarkten: Noord en Zuidwest, Zuid en overig Noord, Midden-Nederland en de Randstad.

Welke indeling ook wordt gemaakt, steeds komt de Randstad, en daarbinnen de grote steden, als apart gebied met betrekking tot de woningvoorraad naar voren. Hier overheersen de huurwoningen, de woningen in meergezinshuizen, de kleine woningen, de goedkope woningen. Veel huurwoningen zijn er relatief oud, waardoor de lage prijs al voor een belangrijk deel wordt verklaard. Koopwoningen zijn in de stad schaars en juist relatief duur. Het bestaan van een relatief goedkope huurwoningvoorraad maakt die grote steden aantrekkelijk voor de huishoudens met een laag inkomen, die in groten getale in deze steden wonen. De relatieve dominantie van die categorie woningen betekent echter ook dat huishoudens met gemiddelde en hogere inkomens die in de steden willen wonen hun toevlucht tot goedkope huurwoningen moeten zoeken.

De meerderheid van de huishoudens in de vier grootste steden woont in een woning met een lage huur. In de rest van het land woont daarentegen slechts ruim een vijfde van het totaal aantal huishoudens in een goedkope huurwoning (tabel 6.9). Deze verschillen komen ook naar voren, wanneer de huishoudens worden verdeeld in inkomenskwartielen. In de grote stad woont bijna driekwart van de huishoudens uit het laagste inkomenskwartiel in een goedkope huurwoning, maar ook veel huishoudens uit het tweede en derde kwartiel zijn te vinden in dergelijke woningen. Zelfs van degenen uit het hoogste inkomenskwartiel woont nog ruim een kwart in een goedkope huurwoning.

Er bestaan overigens verschillen tussen de steden. Terwijl de verdeling van de huishoudens over de diverse inkomenscategorieën tussen de vier grootste steden nauwelijks verschilt (Van Kempen & Teule, 1989), woont in Amsterdam en Rotterdam een groter deel van degenen met een midden- of bovenmodaal inkomen in de voorraad van goedkope huurwoningen dan in Den Haag en Utrecht. Het ligt voor de hand dat dit samenhangt met het grotere aandeel koopwoningen in laatstgenoemde steden. Degenen met een hoger inkomen hebben traditioneel in Amsterdam en Rotterdam veel minder mogelijkheden om een woning binnen de stad te kopen, waardoor zij, als zij verkiezen in de stad te blijven wonen, bijna automatisch zijn aangewezen op andere delen van de woningvoorraad. Vooral in Amsterdam en Rotterdam zijn de diverse inkomenscategorieën daardoor op hetzelfde segment van de woningvoorraad georiënteerd: de goedkope huurwoningen. Bijgevolg is deze sector in zijn totaliteit sterk gemengd.

Tabel 6.9 De verdeling van de verschillende inkomenskwartielen over de onderscheiden woningvoorraadsegmenten in de vier grote steden en de rest van Nederland (1989/1990)

	Eerste inkomenskwartiel (laagste)		Tweede inkomenskwartiel		Derde inkomenskwartiel		Vierde inkomenskwartiel (hoogste)		Totaal	
	Stad	Rest	Stad	Rest	Stad	Rest	Stad	Rest	Stad	Rest
	Woningen met lage huur	72,2	40,5	59,6	31,1	43,4	15,8	26,0	6,3	54,3
Woningen met hoge huur	20,8	31,1	27,8	32,9	31,3	28,5	31,2	18,5	26,8	27,5
Koopwoningen	7,1	28,4	12,6	36,0	25,3	55,7	42,8	75,2	18,9	50,1
Totaal (%)	100	100	100	100	100	100	100	100	100	100
Totaal (abs*1000)	290	1051	248	1153	181	1245	160	1279	880	4729

De inkomenskwartielen zijn bepaald op de landelijke cijfers. Woningen met een lage huur zijn woningen met een kale huur van maximaal f 425 per maand. Woningen met een hoge huur zijn woningen met een huur boven de f 425 per maand. Die f 425 is de mediaan. Onzelfstandige woonruimten zijn hier buiten beschouwing gebleven. Bron: WBO 1989/1990.

Dit leidt tot de vraag naar het vóórkomen van segregatie. Verwacht mag worden dat veel gebieden (wijken, buurten) in de stad worden bewoond door huishoudens met zeer verschillende inkomens. Wanneer immers rijk en arm in veel gevallen zijn gericht op dezelfde segmenten van de woningvoorraad en wanneer deze segmenten ruimtelijk geconcentreerd voorkomen, ligt een residentiële menging tussen lage en hogere inkomensgroepen in veel buurten in de Nederlandse grote steden voor de hand. Dit geldt temeer vanwege de beperkingen die zijn opgelegd aan de eigenaars ten aanzien van functieverandering en huurprijsbepaling. De geringe mogelijkheden voor nieuwbouw binnen de steden hebben tot gevolg dat de voorraad niet fundamenteel verandert op korte termijn. De potentieel grote vraag naar duurdere huurwoningen en naar koopwoningen vertaalt zich daarom niet in een drastische verandering van het woningaanbod. Wel leidt het tot een sluipende verandering van de functie van sommige buurten die gekenmerkt worden door een relatief hoog aandeel eigen-woningbezit – dat bovendien soms sterk groeit onder invloed van de splitsing van gebouwen in appartementsrechten – en in trek zijn bij hogere-inkomensgroepen. Dit verschijnsel van ‘gentrification’ trekt steeds meer aandacht (Van Weesep, 1993). Niettemin mag nog steeds worden verwacht dat sociaal homogene buurten in de grote stad betrekkelijk zeldzaam zijn en vooralsnog zullen blijven, zeker wanneer we het hebben over de buurten die worden gekenmerkt door een grote hoeveelheid goedkope huurwoningen.

De hier gepresenteerde gegevens zijn van groot belang als verklaring voor het ontbreken van een sterke segregatie naar etniciteit in de Nederlandse steden. Hierop zal later worden ingegaan.

6.2.6 De woonsituatie in de grote steden: een vergelijking in de tijd

In de jaren tachtig zijn de goedkope huurwoningen in de grote steden steeds belangrijker geworden voor de huisvesting van huishoudens met een laag inkomen. Andersom is het aandeel huishoudens met de hoogste inkomens in dit soort woningen duidelijk afgenomen. Ook in de duurdere huurwoningen is het aandeel huishoudens met een hoog inkomen afgenomen. In deze sector is een duidelijke toename te constateren van het aandeel huis-

houdens uit het tweede inkomenskwartiel. Wellicht dat juist veel van deze huishoudens in staat zijn om (al dan niet behulp van IHS) de huur van dergelijke woningen te betalen, maar gezien het beperkte aanbod veel minder de mogelijkheid hebben om een koopwoning te bemachtigen. De koopsector in de grote steden wordt steeds meer het domein van degenen met een hoog inkomen. In deze sector is het aandeel huishoudens uit het laagste inkomenskwartiel wezenlijk afgenomen, terwijl de toename voornamelijk te vinden is onder de huishoudens uit het hoogste kwartiel (tabel 6.10).

Het lijkt erop dat er in de grote steden sprake is van een langzame, maar gestage herverdeling van huishoudens over de verschillende woningtypen. De goedkope huurwoningen, kwantitatief gezien nog steeds het belangrijkste segment op de grootstedelijke woningmarkt, worden steeds meer het domein van degenen met de laagste inkomens, terwijl de koopwoningen steeds meer bewoond worden door degenen uit de hoogste inkomenscategorieën en, in wat mindere mate, door de categorie met een inkomen net daaronder. Woningen in de duurdere huursector zijn voor alle inkomenscategorieën van belang, maar de relatieve afname van huishoudens met een hoger inkomen onder de bewoners van deze sector is aanzienlijk. Waarschijnlijk is voor deze inkomenscategorie in veel gevallen een koopwoning, in ieder geval financieel gezien, toch een stuk aantrekkelijker. En kennelijk zijn de mogelijkheden om een dergelijke woning te verwerven langzamerhand toch verruimd.

Tabel 6.10 De verdeling van de inkomensgroepen over de woningvoorraadsegmenten in de vier grote steden, vergeleken tussen 1981 en 1989

	Goedkope huurwoningen		Duurdere huurwoningen		Koopwoningen	
	1981	1989	1981	1989	1981	1989
1e inkomenskwartiel (laagste)	39,6	43,8	24,6	25,6	18,3	12,3
2e inkomenskwartiel	28,2	31,0	24,1	29,2	18,9	18,8
3e inkomenskwartiel	19,4	16,5	25,4	24,1	25,2	27,6
4e inkomenskwartiel (hoogste)	12,8	8,7	26,0	21,1	37,6	41,3
Totaal (%)	100	100	100	100	100	100
Totaal (abs*1000)	445	478	251	236	138	166

Woningen met een lage huur zijn woningen met een huur beneden de mediaan van dat jaar (1981=271; 1989=425).
Woningen met een hoge huur zijn woningen met een huur boven die mediaan.
Bron: WBO's 1981, 1989/1990.

6.2.7 Een multivariate analyse voor de grote steden

Ook voor de grote steden is een logistische regressie uitgevoerd om te bekijken hoe de kansverhoudingen ten aanzien van huren versus kopen en goedkoop versus duur huren voor onderscheiden categorieën verschillen en hoe deze zich in de loop van de jaren tachtig hebben ontwikkeld. Hierbij zijn dezelfde variabelen als in paragraaf 6.2.4 gebruikt. Ook hier is in eerste instantie de opleidingsvariabele, omwille van de vergelijkbaarheid tussen 1981 en 1989, niet in de analyse opgenomen.

De kansverhouding kopen/huren was in 1981 voor het hoogste inkomenskwartiel ongeveer drie keer zo hoog als voor de twee laagste inkomenskwartielen. Terwijl de waarde voor het hoogste kwartiel ver boven het gemiddelde lag, was de kansverhouding voor de twee laagste inkomenskwartielen significant lager dan het gemiddelde (tabel 6.11). In vergelijking met de situatie voor Nederland als geheel waren de contrasten tussen de woonsituaties van arm en rijk in de grote steden veel sterker.

Tabel 6.11 Logistische regressie van woonsituatie naar eigendomsverhouding in de vier grote steden (1981 en 1989/1990)

	1981				1989			
	B	s.e.	R	exp(B)	B	s.e.	R	exp(B)
HHSAMEN			.02				.03	
alleenstaand	.223	.083*	.03	1.250	.150	.087	.01	1.162
paar zonder kinderen	.083	.074	.00	1.086	-.094	.082	.00	.910
paar met kinderen	.121	.072	.01	1.129	.148	.079	.02	1.160
eenoudergezin	-.427	.159*	-.03	.652	-.204	.166	.00	.816
INKLAS4			.16	.26				
laagste 25%	-.319	.075*	-.05	.727	-1.101	.101*	-.15	.333
2e kwartiel	-.376	.062*	-.07	.686	-.476	.070*	-.09	.621
3e kwartiel	-.008	.059	.00	.993	.323	.066*	.06	1.381
hoogste 25%	.703	.054*	.16	2.020	1.254	.069*	.25	3.505
LFTHHK			.11	.06				
tot 25 jaar	-.863	.176*	-.06	.422	-.674	.183*	-.05	.510
25-44 jaar	.579	.066*	.11	1.784	.176	.073*	.03	1.192
45-54 jaar	.274	.086*	.04	1.315	.355	.094*	.05	1.426
55-65 jaar	.151	.081	.01	1.162	-.158	.100	-.01	.854
>64 jaar	-.140	.085	-.01	.870	.300	.094*	.04	1.350
	Chi-Sq	df	Sign	Chi-Sq	df	Sign		
-2 Log Likelihood	6277.56	7658	.00	4650.74	5143	.00		
Model Chi-Square	382.44	10	.00	627.62	10	.00		
Aantal cases	Code 0			Code 1	Code 0			Code 1
	6467			1202	4079			1075

Bron: WBO 1981; WBO 1989/1990. (1=koopwoning).

Tussen 1981 en 1989 zijn deze contrasten verder toegenomen. Niet alleen is het inkomen als verklarende variabele veel belangrijker geworden, ook zijn de verschillen tussen (met name) het hoogste en de twee laagste kwartielen gegroeid. In de jaren tachtig zijn de koopwoningen nog veel meer dan in Nederland als geheel het domein geworden van degenen met de hoogste inkomens. Voor de huishoudens met de laagste inkomens is de koopsector in de grote steden van geringer belang geworden.

In zowel 1981 als in 1989 speelt de leeftijd een rol. In 1981 laten de 25/44-jarigen de hoogste kansverhouding koop/huur zien. Zij verschillen vooral van de jongste leeftijdscategorieën en, in geringere mate, van de 65-plussers. In 1989 is het verschil tussen de 25/44-jarigen en de ouderen verdwenen en het verschil met de jongste leeftijdsgroep verkleind.

Een opvallend verschil met de situatie in Nederland als geheel is dat in het begin van de jaren tachtig de hoogste kansverhouding koop/huur niet bij de (echt)paren, maar bij de alleenstaanden is terug te vinden. In 1989 zijn de verschillen tussen de huishoudenscategorieën grotendeels verdwenen.

In de jaren tachtig is het inkomen derhalve steeds belangrijker geworden en zijn leeftijd en huishoudenssamenstelling als verklaring voor het verschil tussen huur en koop duidelijk naar de achtergrond gedrongen. Deze ontwikkeling is voor de grote steden veel sterker dan voor Nederland als geheel.

Wat gebeurt er wanneer de opleiding in de analyse wordt betrokken? Net als bij de cijfers voor Nederland als geheel, blijkt ook hier dat de opleiding

een eigen, van het inkomen onafhankelijke invloed uitoefent (tabel 6.12). Het contrast tussen de vier inkomensgroepen wordt aanzienlijk kleiner wanneer opleiding in het model wordt opgenomen. Maar, eveneens vergelijkbaar met Nederland als geheel, blijft inkomen de belangrijkste verklarende variabele. In de vier grote steden laten de huishoudens waarbinnen zich iemand met een universitaire opleiding bevindt echter de hoogste kansverhouding zien en niet, zoals in geheel Nederland, de hbo'ers.

Tabel 6.12 Logistische regressie van woonsituatie naar eigendomsverhouding in de vier grote steden, exclusief en inclusief opleiding (1989)

	1989 (exclusief opleiding)		1989 (inclusief opleiding)	
	R	exp(B)	R	exp(B)
HHSAMEN	.03		.05	
alleenstaand		1.162*		.980
paar zonder kinderen		.910*		.909
paar met kinderen		1.160*		1.361*
eenoudergezin		.816		.825
INKLAS4	.26		.18	
laagste 25%		.333*		.431*
2e kwartiel		.621*		.693*
3e kwartiel		1.381*		1.318*
hoogste 25%		3.505*		2.538*
LFTHHK	.06		.08*	
tot 25 jaar		.510*		.454*
25-44 jaar		1.192*		1.035
45-54 jaar		1.426*		1.500*
55-64 jaar		.854		.942
>64 jaar		1.350*		1.506*
OPLEIDING			.16	
Lager onderwijs				.445*
lbo				.611*
mavo				.764*
havo/vwo/mbo				1.196*
hbo				1.776*
Universiteit				2.267*

Bron: WBO 1989/1990. (1=koopwoning).

Net als voor Nederland als geheel is het inkomen zowel in 1981 als in 1989 de belangrijkste verklarende variabele bij het onderscheid tussen de bewoners van dure en goedkope huurwoningen. Binnen de huursector heeft het inkomen ook in de grote steden aan belang gewonnen, maar veel minder dan bij de verhouding tussen huur en koop (tabel 6.13). Toch is ook hier de kansverhouding duur/goedkoop in 1989 voor het hoogste kwartiel groter dan in 1981 en voor het laagste kwartiel juist kleiner. De verschillen tussen de laagste en de hoogste inkomens zijn dus ook in de vier grote steden in de jaren tachtig gegroeid.

Tabel 6.13 Logistische regressie van woonsituatie naar huursegment in de 4 grote steden (1981 en 1989/1990)

	1981				1989			
	B	s.e.	R	exp(B)	B	s.e.	R	exp(B)
HHSAMEN			.05				.06	
alleenstaand	-.128	.059*	-.018	.880	-.006	.095	.00	.994
paar zonder kinderen	-.238	.053*	-.047	.788	-.388	.095*	-.05	0.068
paar met kinderen	.006	.053	.00	1.006	-.227	.130	-.01	.797
eenoudergezin	.360	.094*	.04	1.434	.621	.156*	.05	1.860
INKLAS4			.15				.18	
laagste 25%	-.510	.057*	-.10	.601	-.800	.080*	-.14	.449
2e 25%	-.270	.045*	-.06	.764	-.284	.059*	-.06	.753
3e 25%	.120	.047*	.02	1.128	.217	.064*	.04	1.242
hoogste 25%	.659	.050*	.14	1.933	.868	.077*	.16	2.382
LFTHHK			.04				.06	
tot 25 jaar	-.348	.099*	-.03	.706	-.554	.201*	-.03	.575
25-44 jaar	.130	.050*	.02	1.139	-.182	.087*	-.02	.834
45-54 jaar	-.031	.066	.00	.969	.352	.116*	.04	1.422
55-65 jaar	.096	.058	.01	1.101	.281	.124*	.03	1.324
>64 jaar	.152	.057*	.02	1.164	.102	.150	.00	1.108
HHSAMEN*LFTHHK							.05	
alleenst <25					-.109	.255	.00	.896
alleenst 25-44					-.316	.123*	-.03	.729
alleenst 45-54					.291	.183	.01	1.338
alleenst 55-64					.080	.168	.00	1.083
alleenst >64					.055	.172	.00	1.056
paar <25					.061	.257	.00	1.063
paar 25-44					.240	.120*	.02	1.271
paar 45-54					-.419	.168*	-.03	.658
paar 55-64					-.211	.152	.00	.810
paar >64					.330	.167	*.02	1.390
paar+kind <25					-.734	.406	-.02	.480
paar+kind 25-44					.202	.144	.00	1.224
paar+kind 45-54					-.065	.174	.00	.937
paar+kind 55-64					.674	.191*	.05	1.961
paar+kind >64					-.077	.269	.00	.926
eenouder <25					.782	.433	-.02	2.186
eenouder 25-44					-.125	.195	.00	.882
eenouder 45-54					.194	.263	.00	1.214
eenouder 55-64					-.543	.311	-.01	.581
eenouder >64					-.307	.367	.00	.735
	Chi-Sq	df	Sign		Chi-Sq	df	Sign	
-2 Log Likelihood	8277.68	6456	.00		4730.95	3880	.00	
Model Chi-Square	309.90	10	.00		315.49	22	.00	
Aantal cases	Code 0		Code 1		Code 0		Code 1	
	4011		2456		2543		1360	

Niet in het model opgenomen: HHSAMEN*LFTHHK (P=.59).

Bron: WBO 1981; WBO 1989/1990. (1=dure huurwoning).

Net als voor Nederland als geheel is de uitsortering voor leeftijd en huishoudenssamenstelling veel minder duidelijk. In de jaren tachtig zijn de verschillen tussen de kansverhoudingen van de onderscheiden categorieën niet noemenswaardig veranderd.

6.2.8 Voorlopige conclusie en vooruitblik

De ontwikkelingen van de huisvestingssituaties in de jaren tachtig wijzen erop dat er in Nederland sprake is van een gestaag veranderende functie van de verschillende delen van de woningvoorraad. De algemene richting van de veranderingen verraadt een toenemende polarisatie. In het begin van de jaren tachtig waren de bewoners van de goedkope huurwoningen meer gemengd met betrekking tot hun inkomenspositie dan aan het eind van dat decennium. Hetzelfde geldt voor de koopsector. Terwijl de goedkope huurwoningvoorraad op weg lijkt om bij uitstek het domein te worden van huishoudens met een laag inkomen, vertoont de koopsector een tegengesteld beeld: deze lijkt meer en meer voorbehouden te zijn aan degenen met een hoog inkomen. Zo laat de 'ijzeren wet van de woningmarkt' steeds meer zijn invloed gelden. Gezien de veranderingen in de woningvoorraad, met name de verruiming van het aanbod van koopwoningen, en de algemene beleidsontwikkeling naar een minder strakke beheersing van het gebruik van de woningvoorraad mag voor de jaren negentig en daarna verwacht worden dat deze trend zich verder doorzet. Hierop wordt in de volgende paragraaf teruggekomen.

Opvallend is dat de geconstateerde ontwikkelingen zich zowel in de grote steden als in Nederland als geheel lijken voor te doen. Aan het eind van de jaren tachtig zijn de bewonersprofielen van de onderscheiden woningvoorraadsegmenten voor de grote steden en de rest van het land ook nagenoeg gelijk (tabel 6.14). Dit duidt erop dat algemene trends in Nederland (en waarschijnlijk met name die in het volkshuisvestingsbeleid en de daaruit resulterende toegankelijkheid en ontoegankelijkheid van delen van de woningvoorraad) een duidelijke invloed hebben op de woonmogelijkheden van huishoudens. Wij komen hierop later nog terug.

Tabel 6.14 Een vergelijking tussen Nederland en de vier grote steden van de bewonersprofielen van de onderscheiden woningvoorraadsegmenten in 1989

	Goedkope huurwoningen		Duurdere huurwoningen		Koopwoningen	
	NL	Steden	NL	Steden	NL	Steden
1e inkomenskwartiel (laagste)	41,3	43,8	25,2	25,6	12,6	12,3
2e inkomenskwartiel	32,9	31,0	29,2	29,2	17,6	18,8
3e inkomenskwartiel	17,9	16,5	26,8	24,1	29,2	27,6
4e inkomenskwartiel (hoogste)	7,9	8,7	18,7	21,1	40,7	41,3
Totaal (%)	100	100	100	100	100	100
Totaal (abs*1000)	1538	478	1535	236	2535	166

De gegevens van deze tabel komen uit tabel 6.5 en 6.9 van dit hoofdstuk. Woningen met een lage huur zijn woningen met een huur beneden de mediaan van dat jaar (1981=271; 1989=425). Woningen met een hoge huur zijn woningen met een huur boven die mediaan.

Bron: WBO's 1981, 1989/1990.

6.3 Segregatie en concentratie van allochtonen in stedelijke gebieden

Volgens het Sociaal en Cultureel Planbureau (1994) mag worden verwacht dat in het jaar 2015 ongeveer de helft van de bevolking van de grote steden zal bestaan uit allochtonen⁵. Waar komen deze mensen te wonen? Zal er sprake zijn van een toenemende concentratie in bepaalde delen van de stad? En om welke delen gaat het dan? Waarom zullen sommige buurttypen wel en andere juist niet in toenemende mate het domein worden van verschil-

⁵ De voorspelling van het Sociaal en Cultureel Planbureau is gebaseerd op een zeer ruime definitie van het begrip allochtonen. In het algemeen zal in dit hoofdstuk een smallere definitie worden gebruikt.

lende groepen allochtonen? Zal er tegelijkertijd sprake zijn van een toenemende segregatie tussen allochtonen en autochtonen?

Om op dit soort vragen een antwoord te kunnen geven, wordt eerst een beeld geschetst van de huidige spreiding en concentratie van verschillende allochtone categorieën en de recente ontwikkelingen daarin. Een verklaring van die patronen is nodig om uitspraken te doen over de toekomstige ontwikkelingen ervan. In die verklaring wordt ook aandacht besteed aan ruimtelijke verdringingsverschijnselen op de (stedelijke) woningmarkt, hetgeen zich bijvoorbeeld uit in processen van *gentrification*.

De meeste aandacht gaat hier uit naar de vier grote steden van de Randstad (Amsterdam, Rotterdam, Den Haag en Utrecht), maar er wordt ook kort ingegaan op de situatie in enkele middelgrote steden elders in het land (Eindhoven, Enschede en Nijmegen).

6.3.1 Theorie

Bij segregatie en concentratie gaat het om de kenmerken van de bevolking van een woongebied en de ontwikkeling daarin. Deze bevolkingskenmerken hebben betrekking op de (geaggregeerde) demografische, sociaal-economische en sociaal-culturele kenmerken van de bewoners (zie ook: Everaers, 1990, 4). Bevolkingsveranderingen ontstaan door in- en uitmigratie, verhuizingen en veranderingen ter plekke (bijv. de veroudering van de zittende bevolking).

Of er door de veranderingen meer of minder concentratie en segregatie gaat optreden, is afhankelijk van een groot aantal ontwikkelingen op uiteenlopende terreinen. Figuur 6.1 biedt hiervan een overzicht. Aan de hand van dit schema worden de oorzaken van concentratie en segregatie in grote lijnen geschetst. Om voorspellingen te kunnen doen ten aanzien van toekomstige patronen van concentratie en segregatie, is het nodig om inzicht te hebben in deze oorzaken.

In de eerste plaats zijn natuurlijk het aantal huishoudens en de omvang en aard van de woningvoorraad belangrijk. Wanneer de vraag naar woningen groter is dan het aanbod, is er sprake van een verdelingsprobleem. In de grote steden is dit zeker het geval. Maar ook wanneer het aantal woningen wel groter zou zijn dan het aantal huishoudens, kan er nog sprake zijn van een problematische situatie: het niet aansluiten van het aanbod op de vraag (kwalitatieve woningnood) kan voor sommige huishoudens belangrijke consequenties hebben, variërend van te hoge woonlasten, via het 'vastzitten' in een buurt – het niet kunnen verhuizen vanwege het ontbreken van geschikte alternatieven – tot het langer onzelfstandig moeten blijven wonen voor degenen die een start op de woningmarkt zouden willen maken.

Op de omvang en de aard van de woningvoorraad wordt hieronder nog teruggekomen. Het *aantal huishoudens* en de *differentiatie daarin* zijn een gevolg van drie belangrijke achtergrondfactoren (Van Kempen & Teule, 1990: 7–37; Van Kempen, 1992):

- (a) *Sociaal-economische ontwikkelingen*: sommige huishoudens worden geconfronteerd met werkloosheid, terwijl anderen kunnen profiteren van de veranderende werkgelegenheidsstructuur. Dit kan met betrekking tot het inkomen een toenemende differentiatie van huishoudens betekenen (alleenverdieners, tweeverdieners, huishoudens met kinderen en één van een minimumuitkering afhankelijke kostwinner, en dergelijke).
- (b) *Demografische ontwikkelingen*: ontgroening en vergrijzing zijn termen die gebruikt worden om de situatie van een groeiend aandeel oudere huishoudens en een afname van het aandeel gezinnen met kinderen aan te duiden.

Figuur 6.1 Achtergronden van concentratie en segregatie

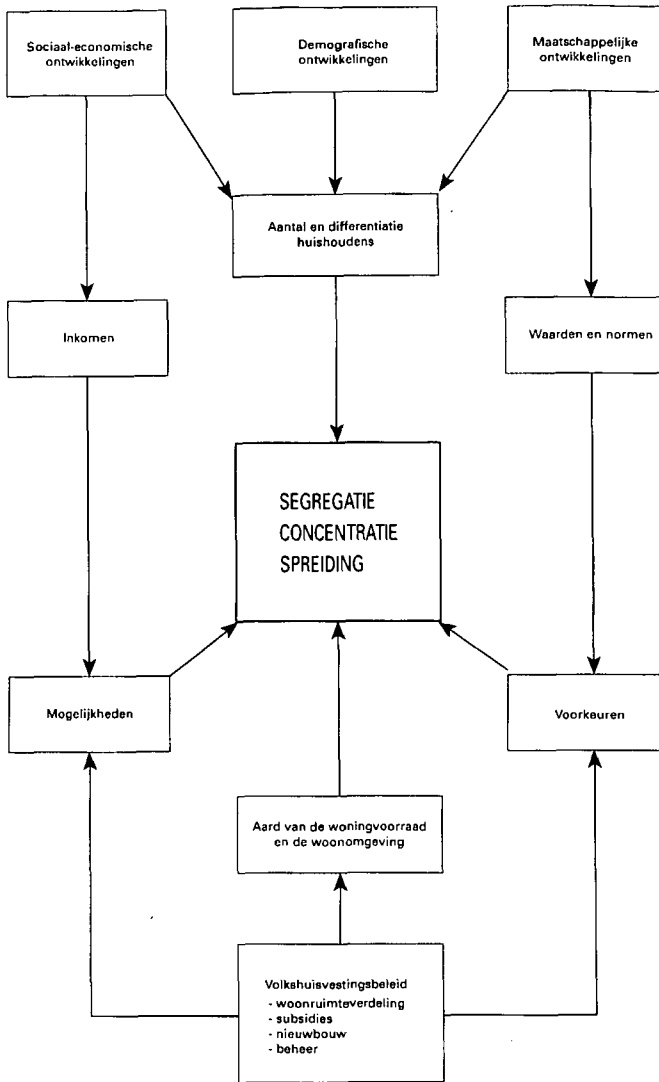

In de grote steden lijkt het verouderingsproces echter al over het hoogtepunt heen te zijn, terwijl het aantal kinderen toeneemt, vooral als gevolg van het weliswaar verminderend, maar nog steeds hoge geboortecijfer bij het Turkse en Marokkaanse deel van de bevolking.

- (c) *Maatschappelijke ontwikkelingen*: veranderende waarden en normen ten aanzien van huwelijk, gezin, het al dan niet krijgen van kinderen en het buitenshuis werken van vrouwen hebben al geleid tot een grotere differentiatie tussen huishoudens dan twee decennia geleden het geval was. Ook dit proces zal zich bestendigen.

Terwijl het inkomen voor een belangrijk deel de *mogelijkheden* van een huishouden bepaalt, zijn andere individuele en huishoudenskenmerken vooral van invloed op de voorkeuren van huishoudens met betrekking tot de woning en/of het woongebied. Veel gezinnen geven bijvoorbeeld de voorkeur aan het wonen in een eengezinshuis buiten de stad, terwijl ouderen de laatste jaren in toenemende mate een seniorenwoning in de eigen vertrouwde buurt ambiëren (Floor & Van Kempen, 1994).

Verskillende waarden en normen leiden tot verschillende leefstijlen en deze kunnen zich uiten in onderscheiden woonvoorkeuren (Van Kempen & Teule, 1989). Dit betekent dat de beste buurt niet voor iedereen dezelfde buurt is. Immigranten die uit hun herkomstland arriveren in het gastland kunnen bijvoorbeeld de voorkeur geven aan het wonen in de buurt van landgenoten om zodoende van elkaars hulp en steun inzake huisvesting en werk te kunnen profiteren (zie bijv. Dahya, 1974; Phillips, 1981). Bekend is dat in de jaren zestig en zeventig 'gastarbeiders' in Nederland genoeg namen met zo goedkoop mogelijke huisvesting om zoveel mogelijk geld naar huis te kunnen sturen (Van Amersfoort & De Klerk, 1987). Omdat de voor hen toegankelijke goedkope huisvesting ruimtelijk was geconcentreerd in enkele buurten, was segregatie van die groepen het onontkoombare gevolg.

Preferenties zijn echter niet los te zien van de mogelijkheden. Wanneer een huishouden met kinderen en een laag inkomen de voorkeur uitspreekt voor een vroeg-naoorlogse woonwijk, kan dit zijn ingegeven door de relatief goedkope woningen daar. Een groter eengezinshuis in een buitenwijk zou wellicht beter bij de aspiraties van een huishouden passen, maar wordt onbetaalbaar geacht en hierdoor niet in de keuzeoverweging betrokken. De 'keuze' moet dan worden gekarakteriseerd als een *minimum choice*.

De keuzemogelijkheden van huishoudens met een laag inkomen kunnen voor een belangrijk deel worden afgeleid van de keuzen van degenen met een hoger inkomen. Wanneer sterkere groepen op de woningmarkt een bepaald woongebied prefereren, zullen zwakkere groepen hiertoe veelal minder toegang hebben of zelfs worden verdreven. Wanneer degenen met een hoger inkomen bijvoorbeeld blijven wonen in een goedkope woning in een oude buurt, dan beperkt dit de mogelijkheden voor starters en doorstromers met een laag inkomen.

6.3.2 Concentratie en segregatie van allochtonen in de vier grootste steden

Deze paragraaf betreft de mate van concentratie en segregatie van twee omvangrijke categorieën allochtonen (Turken, Marokkanen) in de grootste Nederlandse steden⁶. Veel van de huishoudens die tot deze twee categorieën kunnen worden gerekend, hebben een laag inkomen, ofwel als gevolg van werkloosheid (het werkloosheidspercentage is erg hoog in de betreffende categorieën), ofwel door het hebben van een slecht betaalde baan (WRR, 1989; Van Kempen, 1992).

Van alle mensen met een buitenlandse nationaliteit woonde in 1994 ruim 37 procent in een van de vier grote steden. Wanneer dit wordt vergeleken met de totale bevolking, dan is dat een groot aandeel: slechts 13,3 procent van de totale bevolking van Nederland woonde in de vier grote steden. In 1994 woonde bijna 38 procent van de Turken in Nederland in een van de vier grote steden, waarvan relatief veel in Rotterdam (ruim 28.000 van de in totaal bijna 203.000 Turken in Nederland). In hetzelfde jaar woonde bijna de helft (49,7 procent) van alle Marokkanen in de vier grote steden. Amsterdam kent de grootste concentratie van deze categorie (ruim 36.000), terwijl in Rotterdam slechts ruim 18.600 Marokkanen woonachtig zijn (Maandstatistiek van de Bevolking).

⁶ Surinamers vormen in Nederland de grootste groep 'allochtonen'. Volgens het rapport *Allochtonenbeleid* van de Wetenschappelijke Raad voor het Regeringsbeleid (1989) woonden er in Nederland 210.000 Surinamers, 177.000 Turken, 140.000 Marokkanen, 66.000 Antillianen/Arubanen, 41.000 Duitsers, 40.000 Molukkers, 38.000 Britten, 23.000 Belgen, 23.000 Chinezen, 17.000 Spanjaarden, 16.000 Italianen, 12.000 Joegoslaven en 11.000 Amerikanen. Aan Surinamers wordt in dit hoofdstuk slechts zijdelings aandacht besteed, omdat deze groep qua inkomens- en opleidingsniveau veel gedifferentieerder is dan de Turken en Marokkanen.

Vergeleken met een decennium geleden is de concentratie van Turken en Marokkanen in de grootste steden wat toegenomen. In 1983 woonde nog 34 procent van het totaal aantal Turken in Nederland in de vier grootste steden. Voor de Marokkanen lag dit percentage op 46. Deze toename is hoogstwaarschijnlijk voor een groot deel te verklaren uit de vruchtbaarheidscijfers (Turkse en Marokkaanse gezinnen hebben gemiddeld altijd nog meer kinderen dan Nederlandse gezinnen, terwijl bovendien het aandeel een- en tweepersoonshuishoudens onder Turken en Marokkanen veel kleiner is dan onder Nederlanders) en veel minder uit de migratie vanuit het buitenland en vanuit andere delen van Nederland.

In tabel 6.15 is de dissimilariteitsindex (ID) voor Turken en Marokkanen in de vier grootste steden weergegeven. De ID geeft aan hoeveel procent van de mensen van die categorie naar een andere wijk moet verhuizen, voordat een gelijke verdeling met de vergelijkingscategorie is ontstaan. In formule:

$$\frac{1}{2} \sum_{i=1}^n |((x_i / X) - (y_i / Y)) * 100|$$

x_i = het absolute aantal van de onderzoekscategorie in een wijk

X = het absolute aantal van de onderzoekscategorie in de totale stad

y_i = het absolute aantal van de vergelijkingscategorie in de wijk

Y = het absolute aantal van de vergelijkingscategorie in de totale stad

Als deze ID een waarde van 100 heeft, is er sprake van een volledige segregatie: alle leden van die specifieke groep wonen in gebieden waar geen anderen wonen. Een ID van 0 betekent een complete menging.

Tabel 6.15 Dissimilariteitsindex (ID) voor Turken en Marokkanen in de vier grote steden in 1983 en 1993*

	Amsterdam	Rotterdam	Den Haag	Utrecht
Turken 1983	35,7	50,7		35,7
Turken 1993	40,9	53,8	60,4	44,5
Marokkanen 1983	35,3	49,5		40,3
Marokkanen 1993	38,8	49,9	53,2	42,7

* Voor Den Haag zijn de gegevens niet per 1 januari 1993 maar per 1 januari 1992.

Bron: Gemeentelijke Statistische Bureaus.

Zowel in Amsterdam, Rotterdam als in Utrecht nam de segregatie in de onderzochte periode voor zowel Turken als Marokkanen toe; de kengetallen stegen het meest voor de Turken. Uit eerder onderzoek is al naar voren gekomen dat vroeg-twintigste-eeuwse en (vooral in Amsterdam) vroeg-naoorlogse gebieden als woonplek wel in belang zijn toegenomen, maar dat tegelijkertijd de negentiende-eeuwse gebieden van minder groot belang zijn geworden. Er is, met name in Amsterdam, dus niet zozeer sprake van een grotere spreiding, maar meer van een verplaatsing van concentraties (Van Kempen, 1992).

Het is niet objectief te bepalen of de mate van segregatie in de vier grote steden nu hoog of laag genoemd moet worden. Van Amersfoort en De Klerk (1987) kwalificeren de geconstateerde mate van segregatie als *fairly low*. Ook Clark e.a. (1992) komen tot een dergelijke evaluatie. Wel kunnen de cijfers in een internationaal perspectief worden geplaatst. In de meeste grote steden in de Verenigde Staten gelden voor de Afro-Amerikanen ID's van boven 70 (Clark, 1986; Johnston, 1991). De ID voor de Turken (in 1979) in

Stuttgart en Hamburg bedroeg respectievelijk 34,2 en 45,4 (Friedrichs en Alpheis, 1991), in Zürich (in 1980) 27 (Arend, 1991). Op grond hiervan kan worden gesteld dat de segregatie van de betreffende twee groepen in de vier grote steden niet extreem is, maar niettemin aanzienlijk. Dat de mate ervan toeneemt, is echter zorgelijk te noemen.

Duidelijk is dat de segregatie in Rotterdam en Den Haag sterker is dan in Amsterdam en Utrecht. Dit betekent dat in Amsterdam en Utrecht meer buurten belangrijk zijn voor de huisvesting van Turken en Marokkanen dan in Rotterdam en Den Haag.

Waar wonen de Turken en Marokkanen in de grote stad? Een overzicht is te vinden op de bijgevoegde kaartjes (figuren 6.2a/b, 6.3a/b, 6.4a/b, 6.5a/b). De belangrijkste concentratiebuurten staan samengevat in de tabellen 6.16 en 6.17. Per stad wordt hieronder een korte karakterisering gegeven van het concentratiepatroon van Turken en Marokkanen.

Tabel 6.16 Buurten met de hoogste percentages Turken in de vier grote steden in 1993 (tussen haakjes de overwegende bouwperiode van die buurten)

<i>Amsterdam</i>		<i>Rotterdam</i>	
Kolenkit ('45-'60)	14,4%	Afrikaanderwijk ('06-'30)	24,9%
Van Galenbuurt ('06-'30)	13,1%	Bloemhof ('06-'30)	19,8%
Hoofdweg ('06-'30)	11,9%	Hillesluis ('06-'30)	19,2%
Landlust ('31-'45)	11,9%	Feijenoord (voor '06)	18,0%
Indische Buurt West ('06-'30)	11,6%	Bospolder ('06-'30)	17,3%
<i>Stad</i>	3,8%	<i>Stad</i>	5,1%
<i>Den Haag</i>		<i>Utrecht</i>	
Schildersbuurt West (voor '06)	27,1%	Westplein (voor '31)	18,3%
Schildersbuurt Oost (voor '06)	22,3%	Staatsliedenkwartier ('45-'60)	18,2%
Transvaal Noord (voor '06)	19,7%	Leidseweg ('45-'60)	14,8%
Transvaal Zuid ('19-'45)	19,0%	Marshallaan ('45-'60)	12,9%
Transvaal Midden ('06-'19)	18,6%	Kanaalstraat (voor '31)	10,7%
<i>Stad</i>	4,1%	<i>Stad</i>	3,5%

* Voor Den Haag zijn de gegevens niet per 1 januari 1993 maar per 1 januari 1992.

Bron: Gemeentelijke Statistische Bureaus.

Tabel 6.17 Buurten met de hoogste percentages Marokkanen in de vier grote steden in 1993 (tussen haakjes de overwegende bouwperiode van die buurten)

<i>Amsterdam</i>		<i>Rotterdam</i>	
Kolenkit ('45-'60)	19,7%	Spangen ('06-'30)	10,6%
Overtoomse Veld ('45-'60)	16,4%	Oude Noorden (voor '06)	10,3%
Indische Buurt West ('06-'30)	15,1%	Bospolder ('06-'30)	9,7%
Transvaalbuurt ('06-'30)	14,7%	Oude Westen (voor '06)	9,5%
Osdorp-Midden ('61-'70)	14,2%	Tussendijken ('06-'30)	8,8%
<i>Stad</i>	5,5%	<i>Stad</i> 3,1%	
<i>Den Haag</i>		<i>Utrecht</i>	
Schildersbuurt Oost (voor '06)	14,9%	Marshallaan ('45-'60)	28,1%
Schildersbuurt West (voor '06)	14,2%	Nw. Hoograven ('45-'60)	20,9%
Spoorwijk ('19-'45)	13,8%	Schaakbuurt ('45-'60)	20,3%
Rivierenbuurt Noord (voor '06)	13,3%	Westplein (voor '31)	18,8%
Noordpolderbuurt ('19-'45)	11,6%	Staatsliedenkwartier ('45-'60)	15,6%
<i>Stad</i>	3,2%	<i>Stad</i>	5,8%

* Voor Den Haag zijn de gegevens niet per 1 januari 1993 maar per 1 januari 1992.

Bron: Gemeentelijke Statistische Bureaus.

Figuur 6.2a Buurten in Amsterdam met bovengemiddelde percentages Turken (als percentage van de totale buurtbevolking)

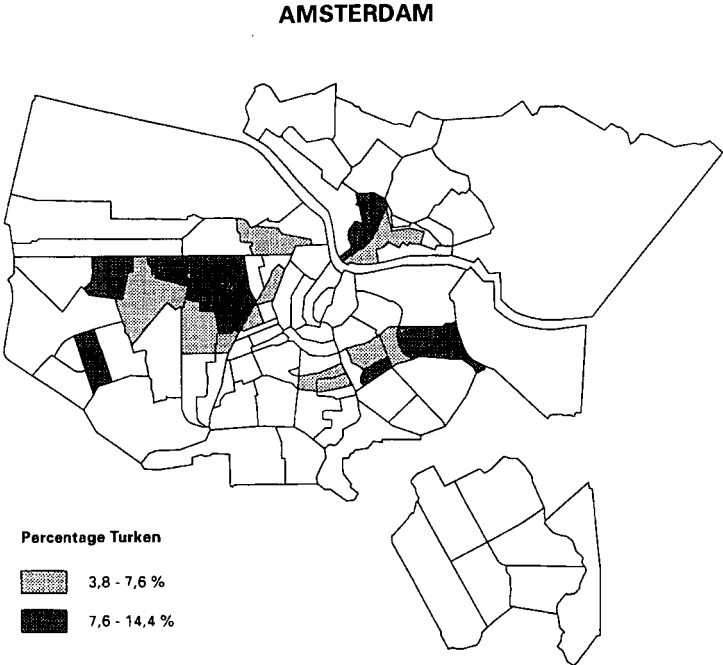

Figuur 6.2b Buurten in Amsterdam met bovengemiddelde percentages Marokkanen (als percentage van de totale buurtbevolking)

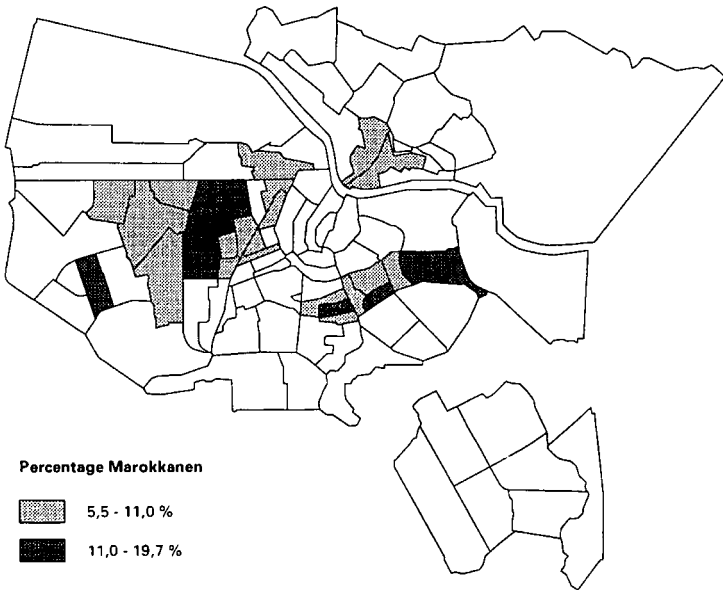

Figuur 6.3a Buurten in Rotterdam met bovengemiddelde percentages Turken (als percentage van de totale buurtbevolking)

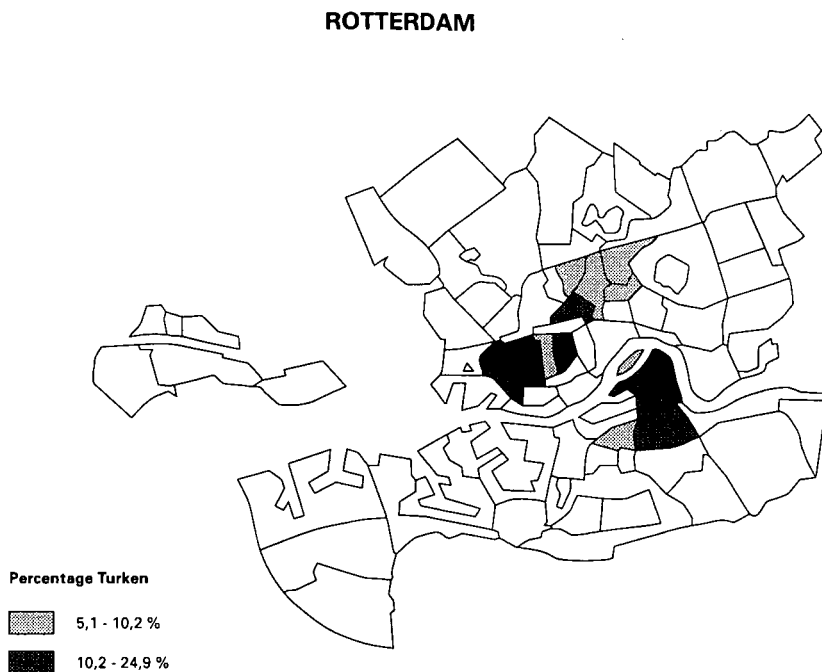

Figuur 6.3b Buurten in Rotterdam met bovengemiddelde percentages Marokkanen (als percentage van de totale buurtbevolking)

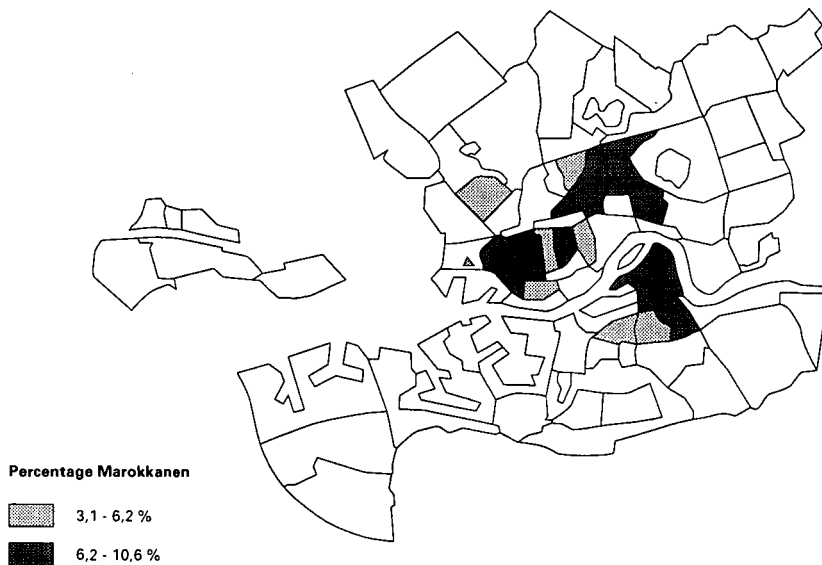

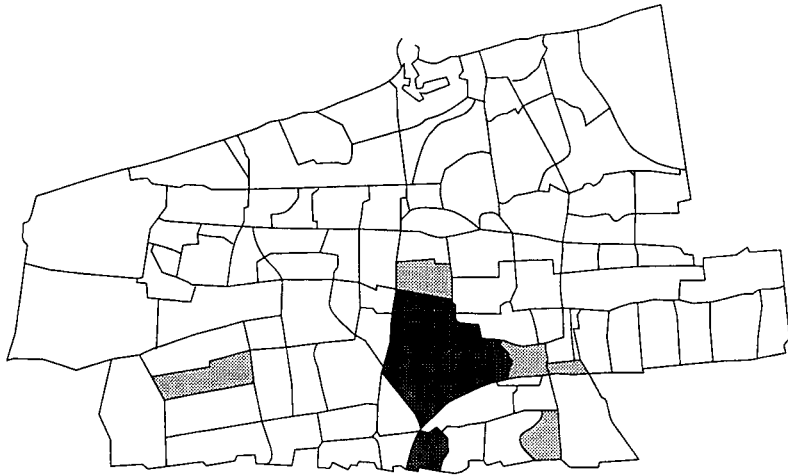

Figuur 6.4a Buurten in Den Haag met bovengemiddelde percentages Turken (als percentage van de totale buurtbevolking)

DEN HAAG



Percentage Turken

 4,7 - 9,4 %

 9,4 - 27,1 %

Figuur 6.4b Buurten in Den Haag met bovengemiddelde percentages Marokkanen (als percentage van de totale buurtbevolking)

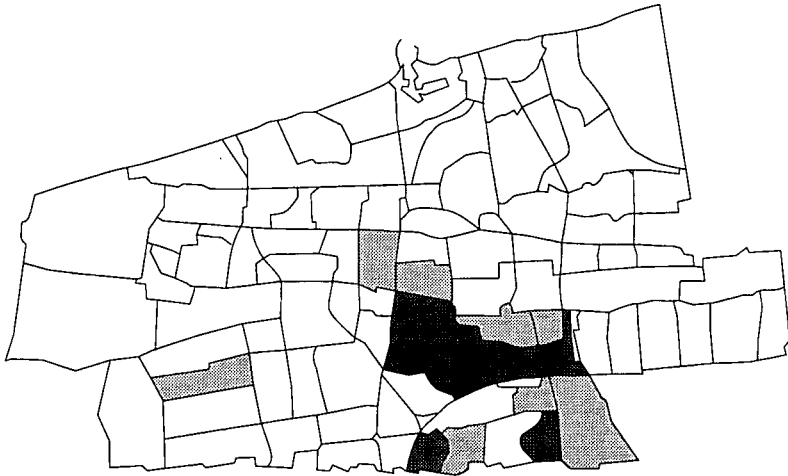

Percentage Marokkanen

 3,2 - 6,4 %

 6,4 - 14,9 %

Figuur 6.5a Buurten in Utrecht met bovengemiddelde percentages Turken (als percentage van de totale buurtbevolking)

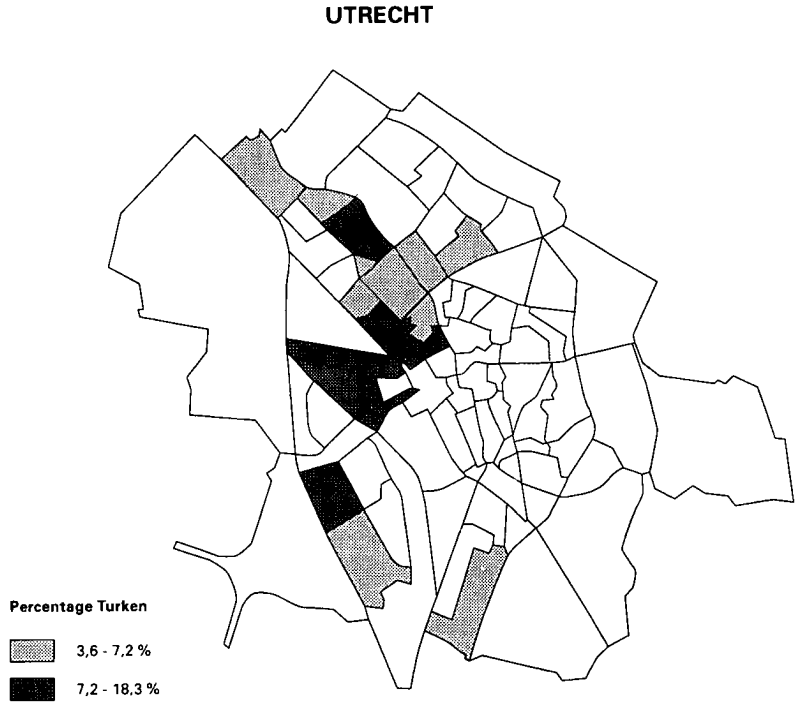

Figuur 6.5b Buurten in Utrecht met bovengemiddelde percentages Marokkanen (als percentage van de totale buurtbevolking)

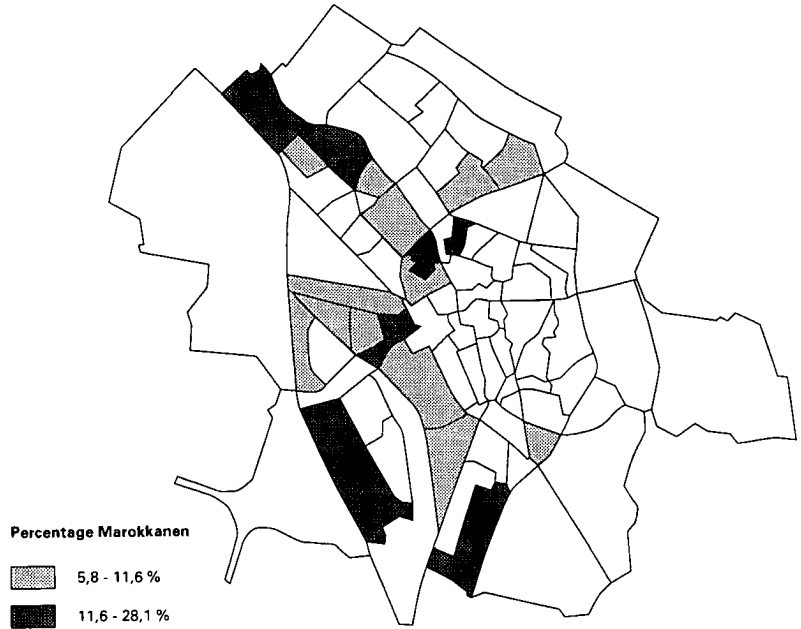

Amsterdam

Relatief veel Turken en Marokkanen in Amsterdam zijn woonachtig in buurten die dateren uit de eerste decennia van deze eeuw en in de vroeg-naoorlogse gebieden. De vroeg-naoorlogse buurt De Kolenkit laat het hoogste percentage Turken zien (14,4%). Dezelfde buurt komt ook voor de Marokkanen als nummer één naar voren. Typierend voor dergelijke gebieden is een oververtegenwoordiging van goedkope huurwoningen in middelhoogbouw (vier woonlagen). Tien jaar geleden werden de Amsterdamse vroeg-naoorlogse wijken nog nauwelijks bewoond door Turken en Marokkanen (Van Kempen, 1991). Daarom kunnen zij als de sterkste groeigebieden voor de allochtonen worden gekarakteriseerd. Een belangrijke oorzaak voor de toegenomen segregatie van Turken en Marokkanen is het gevolg van verhuizingen uit oudere, vooroorlogse Amsterdamse wijken naar vroeg-naoorlogse gebieden als de Kolenkit, Overtoomse Veld en Landlust. Deze beweging behelst echter vooral een verplaatsing van concentraties, waardoor de segregatie niet is afgenomen.

Uiteraard betekent dit niet dat de Amsterdamse vooroorlogse buurten onbelangrijk zijn geworden als woonplek voor allochtonen. Opvallend is echter dat relatief hoge percentages Turken en Marokkanen wel voorkomen in gebieden die dateren uit het begin van deze eeuw (de zogenaamde vroeg-twintigste-eeuwse gebieden, zoals de Van Galenbuurt en de Indische Buurt), maar niet langer in de woongebieden uit de negentiende eeuw. Bekende oude buurten als de Pijp, de Kinkerbuurt en de Dapperbuurt komen in het Amsterdamse rijtje van concentratiegebieden niet voor. Voor een belangrijk deel zal dit te maken hebben met het feit dat het woningbestand in deze wijken niet interessant is voor de Turkse en Marokkaanse gezinnen; veel woningen zijn gewoon te klein.

Rotterdam

In Rotterdam zijn de Turken en Marokkanen voornamelijk terug te vinden in (oorspronkelijk) vroeg-twintigste-eeuwse gebieden als de Afrikaanderwijk, Spangen, Bospolder en Hillesluis. In tegenstelling tot Amsterdam bevinden zich in Rotterdam ook nog enkele negentiende-eeuwse wijken onder de concentratiegebieden voor Turken en Marokkanen. Blijkbaar is het in deze stad voor hen wel mogelijk om passende huisvesting in deze wijken te vinden. Opvallend afwezig in Rotterdam zijn de vroeg-naoorlogse wijken. Gebieden als Zuidwijk, Pendrecht en Overschie komen in het rijtje niet voor, terwijl zij toch net als in Amsterdam worden gekenmerkt door veel goedkope huurwoningen in de middelhoogbouw. Juist door de afwezigheid van Turken en Marokkanen in dit soort gebieden, is de segregatie van Turken en Marokkanen in Rotterdam aanzienlijk hoger dan in Amsterdam (in Rotterdam concentreren ze zich immers in minder gebieden). Een verklaring van de relatieve afwezigheid van Turken en Marokkanen in Rotterdamse vroeg-naoorlogse gebieden lijkt te zijn dat ze tot nu toe 'passende' woningen hebben kunnen vinden in de oudere delen van de stad. Het is hierbij ook vermeldenswaardig dat het in Rotterdam ook expliciet beleid was om er in de oude wijken na stadsvernieuwing voor te zorgen dat een deel van de nieuwe of gerenoveerde woningen relatief grote woningen moest betreffen. Juist hierin konden veel Turkse en Marokkaanse huishoudens terecht (Van Kempen, 1992).

Wanneer de cijfers van 1993 worden vergeleken met die van 1983, is opvallend dat er weinig verschuivingen in het woonpatroon van Turken en Marokkanen zijn opgetreden. Voor beide categorieën zijn de negentiende-eeuwse wijken iets minder belangrijk geworden en de vroeg-twintigste-eeuwse wijken juist iets belangrijker. De verschuivingen zijn in ieder geval ook veel minder groot dan in Amsterdam het geval was. Uiteraard is het verschil in

woonfunctie van de vroeg-naoorlogse wijken tussen beide steden hiervoor een belangrijke verklaring.

Den Haag

In Den Haag zijn oorspronkelijk negentiende-eeuwse gebieden als de Schildersbuurt en het Transvaalkwartier de belangrijkste concentratiegebieden voor Turken en Marokkanen. Deze buurten zijn voor een zeer groot deel vernieuwd en gerenoveerd in de jaren tachtig. Ook in deze stad komen vroeg-naoorlogse wijken niet als belangrijke concentratiegebieden naar voren, hetgeen een belangrijke verklaring vormt voor de relatief hoge waarde van de dissimilariteitsindex in deze stad.

Utrecht

In Utrecht zijn juist de vroeg-naoorlogse gebieden belangrijke concentratiegebieden voor beide categorieën allochtonen, maar vooral voor de Marokkanen. Wijken als Marshallaan, Nieuw Hoograven, de Schaakbuurt en het Staatsliedenkwartier met een betrekkelijk hoog aandeel allochtonen zijn vooral in de naoorlogse periode tot stand gebracht.

Uit de beschrijvingen van het woonpatroon van Turken en Marokkanen in de vier grootste steden komt impliciet ook naar voren waar zij niet wonen. De wijken die zijn gebouwd vanaf 1960 blijken voor hen als woongebieden nauwelijks van belang te zijn. Dat geldt dus zowel voor de hoogbouw wijken uit de jaren zestig en begin jaren zeventig (zoals Ommoord in Rotterdam, Overvecht in Utrecht en Amsterdam Zuidoost ⁷⁾ als voor de nieuwbouwwijken van de laatste twee decennia (zoals Gaasperdam in Amsterdam en Lunetten in Utrecht). De relatief hoge prijs van de woningen in dit type wijken zal een belangrijke belemmering vormen voor de Turken en Marokkanen. Velen van hen hebben immers een laag inkomen. In de praktijk blijken deze groepen allochtonen ook weinig gebruik te maken van de individuele huursubsidie. Een lage huur wordt veelal door hen benadrukt als een gewenst woningkenmerk.

In alle vier grote steden laten de meeste vroeg-naoorlogse wijken hoge percentages ouderen zien. Met name in Utrecht en Amsterdam betekent dit dat de bevolking van deze wijken vooral uit twee duidelijk van elkaar verschillende categorieën bestaat: allochtonen en autochtone ouderen. Op de voor- en nadelen hiervan komen we in paragraaf 6.4 nog terug. Daarnaast is de aanwezigheid van veel ouderen van groot belang voor de toekomst van deze wijken. Veel van hen zullen immers over niet al te lange tijd hun woningen verlaten. Vertrek naar een verzorgingshuis of overlijden leidt ertoe dat hun woningen voor anderen beschikbaar komen. Veel woningen in dit soort wijken zullen hierdoor betrokken kunnen worden door allochtone gezinnen. Voor alle vier grote steden betekent dit dat de vroeg-naoorlogse gebieden in toenemende mate de concentratiegebieden voor allochtonen gaan vormen.

6.3.3 Concentratie en segregatie van allochtonen in enkele middelgrote steden

In veel onderzoeken is de concentratie en segregatie van allochtonen in de vier grote steden al onder de loep genomen. Minder is bekend over de situatie in middelgrote steden. Deze paragraaf richt daarom kort de aandacht op drie, tamelijk willekeurig gekozen, middelgrote steden: Eindhoven (ruim 195.000 inwoners in 1993), Enschede (bijna 147.000 inwoners in 1990) en Nijmegen (ruim 147.000 inwoners in 1994). De vraag is of de woonpatronen van allochtonen in dergelijke steden overeenkomen met de woonpatronen van dezelfde categorieën in de vier grootste steden.

⁷⁾ Dit gebied is in Amsterdam wel het belangrijkste concentratiegebied voor Surinamers.

Tabel 6.18 Dissimilariteitsindex (ID) voor Turken, Marokkanen en Surinamers in drie middelgrote steden in 1983/1984 en 1993/1994

	Eindhoven	Enschede	Nijmegen
Turken 1983	55,6	42,4	48,2
Turken 1994	50,2	41,0	39,4
Marokkanen 1983	44,1	49,1	48,5
Marokkanen 1994	38,1	44,1	44,2

Voor Eindhoven zijn de gegevens voor de jaren 1983 en 1993, voor Enschede voor 1984 en 1993 en voor Nijmegen voor 1984 en 1994.

Bron: Gemeentelijke Statistische Bureaus.

In de drie middelgrote steden is de segregatie in de jaren tachtig verminderd (tabel 6.18). Dat geldt zowel voor de Turken als voor de Marokkanen. Vooral de Turken in Nijmegen wonen op dit moment veel gespreider dan tien jaar geleden. Hoewel de afname niet overall even groot is, lijkt er toch een duidelijk contrast te bestaan met de ontwikkelingen in Amsterdam en Rotterdam: daar was immers in veel gevallen sprake van een toename van de segregatie als gevolg van de verplaatsing van concentraties. Om dit verschil te kunnen verklaren is het zinvol om eerst te kijken naar de concentratiegebieden van Turken en Marokkanen (tabel 6.19 en tabel 6.20).

De belangrijkste woongebieden voor Turken en Marokkanen in Eindhoven zijn zonder uitzondering naoorlogs. Vooroorlogse gebieden ontbreken geheel. De meeste wijken zijn gebouwd in de vroeg-naoorlogse periode, maar opvallend is ook dat enkele nieuwere wijken tot de belangrijkste woonbuurten van Turken en Marokkanen kunnen worden gerekend. In 1983 lieten 't Groenewoud, De Lakerlopen en Hemelrijken ook al relatief hoge percentages Turken zien. De Doornakkers en De Bennekel waren in 1983 aanzienlijk minder van belang als woonbuurt voor de Turken. Het lijkt er in ieder geval op dat er in Eindhoven geen sterke verplaatsing van concentraties van Turken is geweest⁸.

Tabel 6.19 Buurten met de hoogste percentages Turken in drie middelgrote steden (tussen haakjes de overwegende bouwperiode van die buurten)

Eindhoven		Enschede		Nijmegen	
't Groenewoud (na 1970)	17,0%	Deppenbroek	11,2%	Wolfskuil (-1945)	9,6%
De Lakerlopen ('45-'69)	16,4%	Cromhoffsbleek	10,5%	Nijveld (-1945)	5,5%
Hemelrijken ('45-'69)	12,7%	Stadsveld-Noord	10,3%	Bottendaal (-1945)	4,5%
De Doornakkers ('45-'59)	11,1%	Twakkelveld	7,6%	Goffert (gemengd)	3,9%
De Bennekel (na 1970)	10,2%	Boswinkel	7,1%	Hatert ('56-'65)	2,9%
Stad	3,1%	Stad	2,8%	Stad	1,9%

Voor Eindhoven en Enschede zijn de gegevens van 1993, voor Nijmegen van 1994. Bouwperiodes zijn voor Enschede niet bekend.

Bron: Gemeentelijke Statistische Bureaus.

In Enschede vormen de Turken met 6500 vertegenwoordigers in 1993 verreweg de grootste groep. Met een aantal van 1600 nemen de Marokkanen de tweede plaats in onder de etnische minderheden. De beide groepen

^{8]} De gegevens van Eindhoven zijn alleen voor mensen met een Turkse nationaliteit. Wanneer niet wordt gekeken naar nationaliteit, maar naar etniciteit (een wat grotere groep), dan is de mate van segregatie wat kleiner.

wonen geconcentreerd in een klein aantal buurten, die nagenoeg alle uit de vroeg-naoorlogse periode stammen. Alleen de buurt Pathmos waar Marokkanen oververtegenwoordigd zijn, is een gebied met vrijwel uitsluitend sociale huurwoningen uit de eerste helft van deze eeuw. De concentratiegebieden worden vooral gekenmerkt door een hoog percentage sociale huurwoningen, maar sommige zijn gemengder van aard. Boswinkel valt op doordat hier de eigenaar-bewoners een grotere groep vormen dan de huurders in de sociale sector. Wanneer de top 5 van 1993 wordt vergeleken met die in 1983, is opvallend dat vooral voor de Turken een aantal nieuwe concentratiegebieden is opgekomen (met name Deppenbroek en Cromhoffsbleek). Deze wijken waren in 1983 nog niet zo van belang als woongebied voor deze groep. Voor de Marokkanen zijn de veranderingen minder duidelijk.

In Nijmegen vormen met name enkele vroeg-naoorlogse wijken de belangrijkste woonplekken voor de Turkse bevolking. Vergeleken met 1983 zijn hier niet zoveel wijzigingen opgetreden, al was niet Wolfskuil, maar Bottendaal met 7,4 procent Turken het belangrijkste concentratiegebied voor deze groep. Voor de Marokkanen was Bottendaal zowel in 1983 als in 1994 de wijk met het hoogste percentage. Belangrijk is natuurlijk wel dat het totale aandeel Turken en Marokkanen in de stedelijke bevolking aanzienlijk kleiner is dan in de vier grootste steden en dat ook de concentratiebuurten van een stad als Nijmegen procentueel veel minder allochtonen laten zien.

Tabel 6.20 Buurten met de hoogste percentages Marokkanen in drie middelgrote steden (tussen haakjes de overwegende bouwperiode van die buurten)

Eindhoven		Enschede		Nijmegen	
De Bennekel (na 1970)	5,0%	Deppenbroek	2,7%	Wolfskuil (-19945)	3,6%
Genderdal ('45-'69)	4,7%	Pathmos	1,6%	Nijveld (-1945)	3,3%
Beatrixkade ('45-'69)	4,6%	't Ribbelt	1,6%	Heseveld (gemengd)	2,6%
Hagenkamp ('45-'69)	4,1%	Wesselerbr. NO	1,6%	Neerbosch-O. ('66-'75)	2,5%
Gagelbosch (na 1970)	3,7%	Stadsveld-Noord	1,5%	Aldenhof ('66-'75)	2,4%
Stad	1,5%	Stad	0,6%	Stad	0,9%

Voor Eindhoven en Enschede zijn de gegevens voor 1993, voor Nijmegen voor 1994. Bouwperiodes zijn voor Enschede niet bekend.

Bron: Gemeentelijke Statistische Bureaus.

De afname van de segregatie in de middelgrote steden is niet gemakkelijk te verklaren. Wellicht vormt de in het algemeen wat geringere druk op de woningmarkt van de middelgrote steden een belangrijke achtergrond. Terwijl in de grote steden de concurrentie ten aanzien van bepaalde woningtypen (zoals de grote woningen, de aantrekkelijke goedkope woningen) zeer groot is, is het in de middelgrote steden wellicht in het algemeen wat gemakkelijker om een dergelijke woning te bemachtigen.

6.3.4 Voorlopige conclusie

In de grote steden lijkt er in de afgelopen tien jaar geen sprake te zijn geweest van een afname van de segregatie tussen allochtonen en autochtonen. Hoewel allochtonen in toenemende mate toegang hebben weten te krijgen tot de vroeg-naoorlogse wijken (met name in Amsterdam en Utrecht), heeft dit veeleer geleid tot een verplaatsing van concentraties vanuit de oudere wijken dan tot een grotere residentiële menging tussen allochtonen en autochtonen. Veel allochtonen zijn ook terug te vinden in de vroegtwintigste-eeuwse gebieden van de vier grootste steden. Over de hele linie verliezen de negentiende-eeuwse wijken aan belang, terwijl de wijken van

na de jaren zestig, in veel gevallen nog geheel niet in het vizier komen van de Turkse en Marokkaanse bevolkingsgroepen. In de middelgrote steden neemt de segregatie wel wat af. De geringere concurrentie op de (huur)woningmarkt kan hier een belangrijke rol spelen.

6.4 Voor- en nadelen van segregatie en concentratie

Voordat verwachtingen worden uitgesproken over toekomstige woonpatronen van allochtonen in Nederlandse steden, is het belangrijk om stil te staan bij de voor- en nadelen van concentratie en segregatie. In deze paragraaf wordt eerst een overzicht gegeven van de argumenten voor en tegen concentratie en segregatie op basis van bestaande literatuur. Het is in dit onderzoek immers niet alleen van belang om uitspraken over toekomstige ontwikkelingen te doen, maar ook om deze mogelijke ontwikkelingen te interpreteren en te evalueren. Kennis van voor- en nadelen van zowel concentratie/segregatie als van residentiële menging is daarom essentieel ⁹.

6.4.1 Voordelen van ruimtelijke concentratie en segregatie

Het bestaan, ontstaan en onderhouden van sociale contacten, mogelijk gemaakt door de fysieke nabijheid van gelijkgezinden, kan worden gezien als een belangrijk voordeel van de ruimtelijke concentratie van gelijksoortige categorieën. Sociale contacten kunnen leiden tot het (voort)bestaan van een specifieke cultuur, waarin niet de waarden en normen van *mainstream society* centraal staan maar die van een specifieke groep. Deze cultuur kan zich uiten in attitudes en gedrag, maar ook in het voortbestaan van op de groep gerichte voorzieningen zoals bijvoorbeeld, winkels, clubs, scholen en religieuze instellingen (Peach en Smith, 1981).

Twee klassieke voorbeelden van het voorgaande worden gegeven door Dahya (1974) en Suttles (1974). Dahya (1974) beschrijft een Pakistaanse gemeenschap in Bradford, Engeland. Veel mensen die vanuit Pakistan naar deze stad migreerden, kwamen te wonen in de buurten van deze stad waar reeds veel Pakistani woonden. Suttles (1974) beschrijft een Italiaanse buurt in Chicago. Hier winkelen de buurtbewoners alleen in Italiaanse winkels in dezelfde buurt en worden woningen gezamenlijk opgeknapt. Bijna alle Italiaanse buurtbewoners bezoeken dezelfde kerk (gemodelleerd naar een kerk in Napels) en dezelfde parken, zij dragen dezelfde soort kleding en spreken hetzelfde (Italiaanse) dialect.

Deze voorbeelden tonen aan dat ruimtelijke concentratie duidelijke voordelen kan hebben. Er kan bovendien worden gesteld dat deze voordelen van concentratie verder worden versterkt door segregatie: 'Segregated and tightly clustered ethnic neighbourhoods support cultural exclusiveness by fostering close social contact between group members and by acting as protective spaces...' (Aldrich e.a., 1981:175). Het resultaat zou kunnen worden geïnterpreteerd als een marginalisering ten opzichte van *mainstream society*, maar zeker niet ten opzichte van de eigen groep.

6.4.2 Nadelen van ruimtelijke segregatie en concentratie

Ruimtelijke concentratie en segregatie ontstaan vaak als gevolg van een directe of indirecte dwang vanuit de samenleving: men wordt op verschillende manieren naar bepaalde gebieden gestuurd, terwijl andere gebieden ontoegankelijk blijven. Dit geldt met name voor degenen met een laag inkomen. Het gevolg is dan ook een ruimtelijke concentratie van huishoudens met een laag inkomen.

⁹ Deze paragraaf is voor een belangrijk deel gebaseerd op Van Kempen (1992) en Van Kempen (1994).

Gebrek aan keuzemogelijkheden – en zeker de ongelijkheid van mogelijkheden tussen verschillende bevolkingscategorieën – kan een reden zijn voor kritiek op de organisatie van de samenleving als geheel. Specifieke nadelen van ruimtelijke concentratie en segregatie worden vooral verbonden met de nadelen voor de betreffende huishoudens. Morris (1987) stelt bijvoorbeeld dat ruimtelijke concentraties van langdurig werklozen desastreus zijn voor hun sociale contacten. Hierdoor krijgen zij ook geen informatie over de beschikbaarheid van banen. Saltman (1991:9) benadrukt de negatieve gevolgen voor de samenleving als geheel. Zij poneert dat in de Verenigde Staten: ‘... segregated housing has led to segregated schools, shopping areas, and recreational facilities, spawning a divided society, with the hostility, mistrust, and discord that characterizes such a society’.

Getto

Bij een discussie over segregatie en concentratie mag enige aandacht voor het getto niet ontbreken. Een getto kan worden gezien als een woongebied waarvan (bijna) alle bewoners tot één enkele etnische of culturele groep behoren (Johnston e.a., 1983). Van Amersfoort (1980) gebruikt een nog striktere definitie. Volgens hem is een getto een geïnstitutionaliseerd woongebied, waarin alle bewoners behoren tot één enkele etnisch, raciaal of religieus gedefinieerde groep, terwijl bovendien alle leden van deze groep in dat woongebied wonen (zij wonen dus niet in andere gebieden). ‘Geïnstitutionaliseerd’ betekent dat de bewoners niet zelf voor hun woning of woongebied hebben gekozen: zij zijn door de samenleving op een of andere manier gedwongen om daar te gaan wonen. Deze dwang kan variëren van zeer direct en nadrukkelijk (bijv. door het bestaan van een wet) tot indirect en vaag (subtiele discriminatie).

Van Amersfoorts definitie van een getto is een goede definitie, maar het idee dat alle leden van een specifieke groep in dat ene woongebied zouden moeten wonen, is een te strak criterium. Het zal bijvoorbeeld duidelijk zijn dat getto's in de steden van de Verenigde Staten bestaan, maar het is tegelijkertijd helder dat niet alle leden van een bepaalde groep (Hispanics, African-Americans) ook in zo'n getto wonen. Desegregatie betekent niet dat het getto met al zijn karakteristieken verdwijnt.

Underclass

De nadelen van ruimtelijke concentraties van huishoudens met een laag inkomen komen vooral naar voren in de literatuur waarin het bestaan van het getto wordt gecombineerd met het bestaan van een *underclass*. Oorspronkelijk was de definitie van de *underclass* vrij simpel. In de jaren zestig en zeventig werd het begrip puur sociaal-economisch gebruikt: ‘... to describe the chronically unemployed, underemployed, and underemployables being created by what we now call the post-industrial economy’ (Gans, 1990:271). Gedrag en ruimtelijke aspecten maakten toen nog geen deel uit van de definitie.

Na langdurige en heftige discussie is het op dit moment zo goed als onmogelijk om een algemene definitie van de *underclass* te geven. Er bestaat wel overeenstemming over het feit dat de leden van de onderklasse een zeer laag inkomen hebben en bijna geen mogelijkheden om daarin verandering aan te brengen. Deze armoede wordt ook veelal als intergenerationeel gezien. Het is verbonden met een armoedecultuur, die van de ene op de volgende generatie wordt bestendigd. Leden van de onderklasse zijn over het algemeen werkloos en afhankelijk van een of andere sociale uitkering. Ze vertonen deviant en/of illegaal gedrag, zoals gokken, vroegtijdige schoolverlating, harddrugsgebruik, inbraken, geweldsmisdrijven, en dergelijke. In de Verenigde Staten wordt de groep sterk geassocieerd met *teen-pregnancies*, veelal buitenechtelijke geboortes bij zeer jonge moeders. Dit is een belang-

rijk element in het intergenerationale aspect van de onderklasse (Wilson, 1987; Kasarda, 1990). De leden van de onderklasse zijn politiek en economisch geïsoleerd van de rest van de samenleving (Hughes, 1989). Maar terwijl Wilson de invloed van het bij elkaar wonen binnen een klein gebied op het ontstaan en in stand houden van de subcultuur sterk benadrukt, zijn anderen minder overtuigd van de invloed van deze factor.

Wilson (1987) legt het verband tussen het bestaan van het getto en de onderklasse. Hij gebruikt zelfs de term 'ghetto underclass' en maakt duidelijk dat de concentratie van armoede in het getto tot problemen leidt die zowel in aard als in grootte enorm verschillen van die van arme groepen in gebieden met geringere concentraties van sociaal en economisch gedepriveerden.

Zijn nieuwe 'definitie' van het begrip 'onderklasse' heeft geleid tot veel interpretatieproblemen. Sommigen pleiten er daarom voor de term maar helemaal niet meer te gebruiken (Gans, 1990). Wat vervolgens hoe dan ook overblijft, is dat er in veel samenlevingen een correlatie bestaat tussen een zwakke positie op de arbeidsmarkt, een dito positie op de woningmarkt, een ruimtelijke concentratie van lage-inkomensgroepen en ruimtelijke segregatie. Met name wanneer deze ruimtelijke concentratie gepaard gaat met woningen van slechte kwaliteit, een onaantrekkelijke woonomgeving, en met een sterke mate van sociale stigmatisering kan in veel gevallen worden gesproken van ongunstige en onwenselijke situaties.

6.4.3 Voordelen van residentiële menging

In het algemeen komt uit de literatuur naar voren dat een residentiële menging van verschillende typen huishoudens zou leiden tot meer gelijkheid en een betere verdeling van kosten en baten van het bestaan (Sarkissian, 1976). Zo kan residentiële menging bijvoorbeeld economische contacten tot gevolg hebben: degenen met een hoger inkomen genereren vraag naar producten en diensten, waarin degenen met een laag inkomen kunnen voorzien. Het 'monetariseren' van huishoudelijke taken (zoals het laten doen van het huishouden en het uitbesteden van de zorg voor kinderen) door tweeverdieners is daarvan een goed voorbeeld (Vijgen en Van Engelsdorp Gastelaars, 1986).

Naast deze economische contacten kan het door elkaar heen wonen van verschillende bevolkingsgroepen, zoals jongeren en ouderen, allochtonen en autochtonen en huishoudens met een laag en een hoog inkomen, leiden tot wederzijds respect voor elkaars leefstijl, tot verminderde vooroordelen en tot minder stereotyperingen (de zogenaamde contacthypothese) (Sarkissian, 1976; Van Kempen, 1985). Op den duur zou hierdoor de sociale afstand tussen de verschillende groepen overbrugd kunnen worden, waarbij de minderheidsgroep zou opgaan in de brede samenleving.

6.4.4 Nadelen van residentiële menging

Maar residentiële menging kan ook spanningen veroorzaken. Dit kan met name gebeuren wanneer er sprake is van een instroom van nieuwkomers in de directe woonomgeving: 'Change, in the sense of any challenge to the status quo, appeared to be the central factor in the emergence of tension' (Star, 1964:351). De spanning komt voort '... aus der Angst, irgend etwas (u.a. Arbeit, Kultur) an die andere, die fremde Gruppe, zu verlieren' (Hoffmeijer-Zlotnik, 1977:29/30). Als het bij de nieuwkomers bovendien ook nog eens gaat om allochtonen, kan deze spanning escaleren tot racisme. Zo concluderen Phizacklea en Miles uit hun studie in een Londense buurt met een sterk woningtekort en slechte wooncondities: 'A large proportion of the racist

beliefs ... stem from a perceived conflict with black people over the allocation of scarce resources, particularly housing' (1979:102) (de conflict-hypothese).

De verandering van de status quo kan leiden tot veranderingen in de woon-satisfactie, vooral bij degenen die al decennia lang in dezelfde stadswijk met gelijksoortige (typen) mensen in de directe woonomgeving wonen (Van Hoorn, 1987). Een dergelijke situatie kan bijvoorbeeld opgaan voor de oudere, vooroorlogse wijken in de Nederlandse steden, maar ook voor vroeg-naoorlogse wijken, waar tot voor kort de verhuismobiliteit erg gering was (Van Kempen, 1992). Vrijkomende woningen worden in dit soort buurten nu veelal betrokken door nieuwe bewonerscategorieën: jonge alleenstaanden en tweepersoonshuishoudens, studenten, bijstandsmoeders en allochtonen (zie vorige paragraaf). Een sterk veranderd karakter van het gebied is het resultaat van deze dynamiek. Degenen die in de wijk zijn blijven wonen, zijn getuige van de opkomst van een geheel nieuwe samenleving en van het verdwijnen van de oude sociale verbanden waaraan zij gewend waren en waarin zij zich thuis voelden (Van Kempen, 1985). Er was sprake van '... een confrontatie met nieuwkomers met al of niet sterk afwijkende gedragspatronen en het tegelijkertijd verminderen van bestaande contacten door overlijdingen en verhuizingen van buurtgenoten ...' (Verkoren-Hemelaar en Kaufman, 1983:86). Niet zelden kreeg ook de middenstand een andere signatuur. De traditionele winkels maakten plaats voor een variëteit aan zaken met producten die zijn gericht op de nieuwe bewoners: islamitische slaggers, alternatieve eethuisjes, verschillende soorten koffiehuisen, enzovoort. Niet door iedereen wordt dit als een verrijking van het voorzieningsniveau gezien.

Het zal duidelijk zijn dat menging van verschillende bewonersgroepen op een laag ruimtelijk schaalniveau niet altijd hoeft te leiden tot positieve effecten en reacties, maar ook gevoelens van onvrede bij de zittende bevolking tot gevolg kan hebben.

6.4.5 Ruimtelijke segregatie en de duale stad

Uit de internationale literatuur van de laatste jaren komt naar voren dat er in de grote steden van West-Europa en de Verenigde Staten eerder een toenemende tendens tot concentratie van verschillende bevolkingsgroepen bestaat dan een neiging tot residentiële menging. Het duidelijkst wordt dit verwoord in de literatuur waarin het begrip 'de duale stad' een centrale plaats inneemt. 'Talk of a dual city is popular of late. The metaphor appears in various forms. Most frequently it is used as a description of the increasing polarization of society between rich and poor, haves and have nots' (Marcuse, 1989:697). Ook Castells (1989) gebruikt het begrip in deze zin. Het gaat hem erom dat de term aangeeft dat sommigen vooral profijt hebben van de economische reorganisatie van de samenleving, terwijl anderen er de lasten van moeten dragen. Zo'n sociale polarisatie leidt dan vervolgens door het optreden van segregatie tot een stad die uit twee delen bestaat: een voor de armen en een voor de rijken (zie ook: Cooke, 1988).

Zo'n vertaling van het begrip naar de fysieke werkelijkheid gaat vele auteurs te ver. Volgens Marcuse (1989) is een van de belangrijkste bezwaren tegen het gebruik van de term dat niet onderkend wordt dat er in westerse stedelijke samenlevingen veel mensen zijn die noch rijk, noch arm zijn. De meeste buurten worden niet getypeerd door het inkomensniveau van de buurtbewoners maar door andere kenmerken die met de leefstijl samenhangen. Ook Eva van Kempen (1994) heeft veel moeite met de duale stad. Zij wijst met name op de vooronderstellingen die aan het gebruik van het begrip ten grondslag liggen. Een van de belangrijkste is dat er een directe

relatie zou bestaan tussen het inkomen van een huishouden en de plek waar men leeft. Deze relatie is in sommige landen ongetwijfeld hechter dan in andere. Maar voor Nederlandse steden gaat ze nog steeds niet op, ook al zijn er tendensen in deze richting (zie par. 6.2). Dit is dan ook precies de reden waarom een begrip als de duale stad in de Nederlandse situatie niet op zijn plaats is.

6.5 Wonen en sociale segmentatie: de toekomst

Vragen over de toekomstige woonsituatie van verschillende bevolkingscategorieën en over de toekomstige omvang van concentratie en segregatie zijn slechts bij benadering te beantwoorden. Om tot uitspraken te komen, moeten we rekening houden met de huidige verdeling, met zich aftekenende ontwikkelingen, en met de verklarende factoren achter die trends. Dan nog is het moeilijk om voorspellingen te doen. Ook algemene maatschappelijke ontwikkelingen moeten in de beschouwing worden betrokken. Een aantal hiervan is in andere hoofdstukken van deze studie beschreven. Bestaande sociale regelmatigheden die woonwensen en woongedrag kunnen beïnvloeden, kunnen echter verschuiven. Voor de volkshuisvesting is de ontwikkeling van de economie ook van het grootste belang. De inkomenspositie en -ontwikkeling is voor de huishoudens van belang voor hun positie op de woningmarkt. In het recente verleden is gebleken dat de economische ontwikkeling vrij plotseling een andere wending kan nemen. Ook demografische processen (zoals immigratie en geboortengolven) kunnen zich in onverwachte richtingen gaan ontwikkelen. Daarnaast is de beleidsontwikkeling van belang. Deze is ten dele onafhankelijk van demografische en economische bewegingen. Wat er op termijn zal gebeuren ten aanzien van bijvoorbeeld de hoogte van de uitkeringen, de toekomst van de individuele huursubsidie en de financiering van de nieuwbouw (om maar enkele belangrijke verklarende factoren te noemen) blijft hoogst onzeker.

In de nu volgende paragraaf worden, heel in het kort, enkele algemene trends beschreven die ons inziens van groot belang zijn voor de toekomst van het wonen in Nederland. Deze trends zijn enerzijds te vinden aan de vraagzijde van de woningmarkt, anderzijds aan de aanbodzijde ¹⁰.

6.5.1 Verwachte ontwikkelingen

Sociaal-culturele ontwikkelingen

Op het terrein van de sociaal-culturele ontwikkelingen gaat het om waarden en normen die door de tijd heen veranderen. Belangrijk in het kader van dit onderzoek zijn de volgende verwachtingen.

- Het traditionele gezin zal verder aan belang inboeten. Alleenstaanden en tweepersoonshuishoudens zullen een steeds groter deel van de huishoudens gaan uitmaken. Enerzijds gaat het hierbij om jongeren, anderzijds om ouderen. De diversiteit van de huishoudens met betrekking tot hun demografische kenmerken, en daarmee van de woonaspiraties, zal verder toenemen.
- Toch wil de overgrote meerderheid van de bevolking nog steeds in het gezelschap van een partner door het leven gaan. Dit is naar voren gekomen uit onderzoek onder volwassenen, maar ook uit onderzoek onder jongeren (Sociaal en Cultureel Planbureau, 1994). In veel nieuwe huishoudens zullen uiteindelijk ook kinderen komen, maar deze komen steeds later in de huishoudensvorming, en de periode dat kinderen deel uitmaken van huishoudens wordt steeds korter.

¹⁰ Zie voor een uitgebreidere beschrijving van (verschillende van) deze trends: Floor & Van Kempen (1994); Van Kempen, Goetge-luk & Floor (1995); Priemus e.a. (1994).

- Het aantal tweeverdieners neemt verder toe. De arbeidsparticipatie van vrouwen is in Nederland nog steeds laag in vergelijking met de ons omringende landen. Het inhaalproces is nog niet voltooid.
- Nog steeds geven veel huishoudens in Nederland de voorkeur aan een eengezinshuis. In recente onderzoeken is overtuigend aangetoond dat deze voorkeur in brede kring wordt gedeeld (Van Kempen e.a., 1994; Wassenberg e.a., 1994; Priemus e.a., 1994). Niet alleen gezinnen, maar ook veel (jonge) alleenstaanden en tweepersoonshuishoudens zien het eengezinshuis als de top van hun wooncarrière, en zij wensen zo vroeg mogelijk toegang tot dit woningtype. Er is geen enkele reden om aan te nemen dat dit in de komende tijd zal veranderen: zij die het zich kunnen veroorloven, zullen in een eengezinshuis gaan wonen.

Gegeven de slechts langzaam wijzigende structuur van de woningvoorraad in de grote steden, betekent dit dat de uitstroom uit deze steden van huishoudens die het zich kunnen veroorloven zal doorgaan, zeker als nabij de steden grote nieuwbouwlocaties met eengezinshuizen ontwikkeld gaan worden (VINEX-locaties). Bij het achterwege blijven van goedkope huisvesting op deze locaties, zal de segregatie op stadsgewestelijk niveau versterkt worden. Nabijgelegen stadsbuurten met minder aantrekkelijke woonvormen zullen hierdoor aan aantrekkingskracht inboeten, en steeds sterker het domein worden van degenen met de zwakste woningmarktposities.

Demografische ontwikkelingen

Bij de demografische ontwikkelingen gaat het vooral om de toename van het aantal huishoudens en om de differentiatie hierin.

- Aan de groei van de bevolking en van het aantal huishoudens lijkt voorlopig geen einde te komen. Tussen 1960 en 1990 verdubbelde het aantal huishoudens in Nederland al van ruim drie miljoen tot ruim zes miljoen (De Jong Gierveld & Van Nimwegen, 1992). In het jaar 2010 zal Nederland (volgens de middenvariant van het CBS) 7,4 miljoen huishoudens tellen (Sociaal en Cultureel Planbureau, 1994).
- Er is in ons land al tijdenlang sprake van ontgroening: een steeds geringer deel van de bevolking bestaat uit jongeren. Terwijl in 1970 bijna 36 procent van de Nederlandse bevolking uit 0/19-jarigen bestond, was dit aandeel in 1987 geslonken tot 27 procent (Van Kempen & Teule, 1988). In het komende decennium zal dit aandeel nog verder dalen.
- Onmiskenbaar is dat Nederland vergrijsd. In het jaar 2000 zal ongeveer een kwart van de Nederlandse bevolking 55 jaar of ouder zijn (in 1990 was dat ongeveer 22 procent). In het jaar 2010 zal hun aandeel zelfs opgelopen zijn tot 30 procent.
- Vanwege immigratie en geboorten zal het aantal Turken en Marokkanen in de komende jaren nog aanzienlijk toenemen. Een open vraag is nog welke omvang de instroom en uitstroom van asielzoekers en vluchtelingen zal hebben. Dit is ten dele afhankelijk van de effectiviteit van het ontmoedigings- en controlebeleid en de afspraken met ons omringende landen over de toelating van vreemdelingen.
- Na vele pogingen is het integratiebeleid ten aanzien van allochtonen nog steeds weinig succesvol. Hoewel in sommige opzichten de achterstand in bijvoorbeeld de kennis van de Nederlandse taal bij de hier geboren allochtonen lijkt te zijn ingehaald, blijven er hardnekkige verschillen bestaan in het niveau van de opleiding die ook op de lange duur de achterstandspositie zullen blijven bepalen.

De demografische verandering treedt vooral op gegeven plaatsen op. De veroudering van de (groot)stedelijke bevolking is al enige tijd over het hoogtepunt heen; nu treedt het verschijnsel vooral aan het licht in de suburbane gebieden. Het lijkt niet in de lijn der verwachting te liggen dat deze ouderen in groten getale naar de steden zullen trekken. Dit betekent dat de ste-

den ontmengd zullen raken door de opheffing van resterende oudere autochtone huishoudens en door de verdere groei van de immigrantengroepen, waardoor het achterstandskarakter van grote delen van de steden verder zal worden onderstreept.

Sociaal-economische ontwikkelingen

Bij de sociaal-economische ontwikkelingen is vooral de vraag hoe huishoudens in de nabije toekomst in hun inkomen kunnen voorzien. Wie vallen er buiten de boot? Welke mensen en huishoudens zullen te maken krijgen met riante perspectieven?

- De Nederlandse economie is een open economie. Wat er in Nederland gebeurt, is voor een belangrijk deel afhankelijk van ontwikkelingen in het buitenland. De scenario's van het Centraal Planbureau (Centraal Planbureau, 1992) geven aan hoe uiteenlopend de ontwikkelingen kunnen zijn.
- De vraag naar lager opgeleiden zal verder afnemen. Ook de behoefte aan mensen met onderwijs op uitgebreid lager niveau (mavo, lbo) daalt. De groei van de werkgelegenheid komt geheel voor rekening van de middelbare, semi-hogere en hogere categorieën. Dit betekent dat laag opgeleiden blijvend een moeilijke tijd te wachten staat. 'Jobless growth' lijkt voor hen het algemene perspectief.
- Het aantal mensen dat zich aanbiedt op de arbeidsmarkt groeit nog steeds gestaag. Verwacht mag worden dat deze groei zich voorlopig nog wel doorzet: 'Op korte termijn ligt er in de demografie dus geen soelaas voor de werkloosheidsproblematiek...' (Sociaal en Cultureel Planbureau, 1994: 21/22).
- Vooral de allochtonen, en onder hen met name veel Turken en Marokkanen, zullen het in de komende decennia op de arbeidsmarkt zeer moeilijk krijgen. Van de Turken en Marokkanen met een baan verricht 85 procent ongeschoold of laag geschoold werk (Penninx, 1989), bij uitstek de categorieën waarin de grootste klappen gaan vallen. Hun eenzijdige werkervaring en taalachterstand, alsmede de selectiecriteria (en vooroordelen) van werkgevers, zorgen voor een extra moeilijke positie op de arbeidsmarkt en voor een grote kans op (langdurige) werkloosheid (Kloosterman, 1991).
- De randgebieden van de grote steden en veel gebieden in het midden van het land zullen, in termen van werkgelegenheid duidelijke groeiregio's blijven, terwijl de vier grote steden – waar het merendeel van de huidige allochtonen geconcentreerd is – de grootste verliezers zijn (zie ook Dieleman & Poulus, 1992). In deze ontwikkeling kondigt zich zeker wat de laagwaardige werkgelegenheid betreft nog geen kentering aan.

De ruimtelijke component van de veranderende economie wordt sinds enige tijd bepaald door de 'city-suburb paradox'. De werkgelegenheid voor de beter opgeleiden die massaal in het suburbane gebied wonen, bevindt zich vooral in de grote steden en hun onmiddellijke omgeving, terwijl de arbeidsplaatsen voor de laag opgeleide bewoners van deze steden in belangrijke mate uit de grote steden vertrokken zijn door opheffingen van productiebedrijven en bedrijfsverplaatsingen. Doordat nu ook de betere banen in de dienstensector over een groter gebied verspreid raken, zal de paradox weliswaar verminderen, maar het ontbreken van sterke autonome banengroei aan de onderkant van de economie, biedt geen perspectief op werk voor de structurele werkloosheid in de grote steden. Ook met betrekking tot het werk zal er in de toekomst steeds meer sprake zijn van gescheiden werelden, waarbij de steden ook op dit front steeds meer een probleemgebied zullen vormen.

De overheid

De huidige overheid kan worden gekenschetst als een terugtrekkende overheid. Er zijn geen aanwijzingen dat deze terugtrekkende beweging in de komende decennia zal omslaan. Uiteraard betekent dit in een verzorgings-

staat als de Nederlandse nogal wat. Inkomens van huishoudens zullen onder druk komen te staan, met name wanneer de overheid hierin een directe partij is. Zo is het maar de vraag of het sociale-zekerheidsstelsel in 2015 nog zo zal zijn als nu. Huidige discussies over de betaalbaarheid van de verzorgingsstaat in het algemeen en de sociale zekerheid in het bijzonder, leiden ook nu al tot plannen en ingrepen ten aanzien van bijvoorbeeld de ziektewet, de WAO en de AOW. Ook de minimumlonen staan onder druk. Alles lijkt in één duidelijke richting te gaan: zij die afhankelijk zijn van de overheid en de sociale solidariteit zullen het in de komende tijd nog moeilijker krijgen. Hun inkomen is op geen enkele manier zeker, maar overduidelijk is dat zij met betrekking tot zo'n grote uitgavenpost in het huishoudensbudget als het wonen, minder te besteden zullen hebben.

Het volkshuisvestingsbeleid

Het volkshuisvestingsbeleid van de overheid wordt sterk bepaald door de in 1989 uitgebrachte *Nota Volkshuisvesting in de Jaren Negentig* (Ministerie VROM, 1989). Het beleid dat in deze nota wordt voorgestaan, kan worden samengevat in een viertal kernwoorden: decentralisatie, privatisering, deregulering en bezuinigingen. In de nota staan enkele belangrijke beleidswijzigingen. Bovendien is op basis van deze nota een aantal beslissingen genomen die van groot belang zijn voor de toekomstige mogelijkheden van verschillende categorieën op de woningmarkt. Er mag worden verwacht dat de tendens van deze nota nog lange tijd het beleid ten aanzien van het wonen in Nederland zal bepalen. Enkele belangrijke aspecten van het nieuwe volkshuisvestingsbeleid zijn de volgende:

- Individuele Huursubsidie (IHS) zal blijven bestaan. Dit geeft lage-inkomenscategorieën de mogelijkheid om in duurdere woningen te wonen dan zij eigenlijk kunnen betalen, en werkt dus segregatieremmend. Maar de IHS-uitkeringen zijn sinds enkele jaren wel aan een maximum gebonden. Dit betekent dat woningen niet meer aan huishoudens worden toegewezen, wanneer een huishouden dan vervolgens recht zou hebben op een bedrag aan IHS dat boven dat maximum ligt ¹¹. Bovendien wordt het voor jongeren steeds moeilijker hun deel van het subsidieprogramma te verwerven. Beide tendensen kunnen segregatiebevorderend werken.
- Het aandeel niet-gesubsidieerde woningen in de jaarlijkse bouwprogramma's zal, onder invloed van de zich terugtrekkende overheid, steeds verder dalen. Dit gaat ten koste van het aantal en het aandeel woningen in de sociale huursector. Het aandeel koopwoningen zal steeds groter worden. Enerzijds betekent dit dat huishoudens met een hoger inkomen meer mogelijkheden krijgen. Door doorstromingsprocessen (degenen die nu te goedkoop wonen, verhuizen naar duurdere woningen) zouden daardoor goedkope woningen vrij kunnen komen in de bestaande woongebieden. Anderzijds leidt dit wel tot een toenemende concentratie van huishoudens met een laag inkomen in de goedkoopste delen van de woningvoorraad en in de buurten waar deze veelal oude woningen geconcentreerd zijn.
- Naast het feit dat het aandeel nieuwbouwwoningen in de sociale sector afneemt, wordt datgene wat nog in deze sector wordt gebouwd ook duurder. Dit betekent dat lage-inkomenscategorieën financieel gezien steeds minder mogelijkheden hebben om in nieuwbouw te gaan wonen. Dat impliceert tegelijkertijd dat ze steeds meer aangewezen zijn op de wijken met bestaande, betaalbare woningen, zoals de vroeg-twintigste-eeuwse en vroeg-naoorlogse woongebieden van de grote stad. Het zal duidelijk zijn dat dit de concentratie van lage-inkomensgroepen zal bevorderen.
- Fondsen voor stadsvernieuwing dreigen op korte termijn op te drogen. Dit betekent dat met name de vroeg-naoorlogse wijken buiten de boot vallen, doordat de noodzakelijke vernieuwing ervan zal stagneren voordat deze goed op gang is gekomen. Enerzijds worden deze wijken dus gekenmerkt

¹¹ Dit maximumbedrag (de zogenaamde flatteringsgrens) ligt niet vast. Op dit moment bedraagt hij f 300.

- door een instroom van huishoudens met een laag inkomen, anderzijds door een gestaag achteruitgaande kwaliteit van woning en woonomgeving.
- Decentralisatie leidt ertoe dat de verantwoordelijkheden van de centrale overheid steeds meer terecht komen bij gemeenten en woningbouwverenigingen. Zij hebben een grotere mate van autonomie verworven op het terrein van de volkshuisvesting, maar kregen daarbij tevens te maken met grotere financiële risico's. Dit zal betekenen dat hun functioneren meer marktgericht zal zijn en dat ze hierdoor minder aandacht zullen hebben voor hun oorspronkelijke doelgroepen, de huishoudens met een laag inkomen.
 - Door het bouwen van duurdere woningtypen in gebieden die voorheen gekenmerkt werden door een overmaat aan goedkope huurwoningen, bestaat de kans dat de segregatie op buurtniveau wordt verminderd. Tegelijkertijd worden de woonmogelijkheden voor degenen met een laag inkomen verder verkleind. Zij zullen hun toevlucht moeten zoeken in de gebieden waar nog wel goedkoop kan worden gewoond, hetgeen de segregatie op stadsniveau kan vergroten.
 - Er is sprake van een toenemende samenwerking op lokaal niveau tussen gemeenten (regionalisering). Dit betekent bijvoorbeeld voor een stad als Utrecht dat Utrechtse woningzoekenden ook recht kunnen laten gelden op een woning in een van de omliggende gemeenten. Het is echter de vraag of dit in de praktijk voor degenen met een laag inkomen de mogelijkheden echt vergroot. Veel betaalbare woningen bevinden zich immers in de stad en juist niet in de kleinere gemeenten daaromheen.

Decentralisatie, privatisering, deregulering en bezuinigingen zijn niet specifiek voor het Ministerie van Volkshuisvesting, Ruimtelijke Ordening en Milieubeheer. Op de meeste departementen spelen dezelfde tendensen een rol. Bovendien lijkt er sprake te zijn van gelijksoortige tendensen in de meeste West-Europese landen. Zeker op het terrein van de volkshuisvesting zijn deze gelijksoortige ontwikkelingen duidelijk aantoonbaar (zie Boelhouwer & Van der Heijden, 1994; Harloe, 1994). Niets wijst erop dat de tendensen van het beleid in de komende decennia radicaal van richting zullen veranderen.

De ruimtelijke ordening

In de *Vierde Nota over de Ruimtelijke Ordening Extra* (1991) is geconstateerd dat er tot het jaar 2015 in Nederland nog een groot aantal woningen zal moeten worden gebouwd om in de woningbehoefte van de huishoudens in Nederland te kunnen voorzien. Een groot deel van deze nieuwe woningen moet worden gebouwd in de Randstad, met name ook in of nabij de grote steden. De achtergrond wordt hierbij gevormd door de idee dat de woningbehoefte en het woningtekort in de Randstad het grootst is. Bovendien zou het bouwen in en nabij de (grote) steden van de Randstad de (auto)mobilititeit van personen en huishoudens beperken omdat ook een belangrijk deel van de werkgelegenheid in deze gebieden is geconcentreerd (Ministerie VROM, 1991).

De woningbouw op grote locaties in de omgeving van de (grote) steden (de zogenaamde VINEX-locaties) zal een specifiek karakter krijgen, geheel in de geest van de overheidsprioriteiten van de laatste jaren. De markt speelt een grotere rol dan ooit. De meerderheid van de woningen (in ieder geval 70%) zal in de vrije sector worden gebouwd, door de algemene ontwikkelingskosten van de grote bouwlocaties zal het kostenniveau worden verhoogd, en de woningen en wijken zullen daarom vooral voorbehouden blijven voor degenen met een hoger inkomen. Of deze huishoudens de grote stad ook massaal zullen verlaten, is een nog niet beantwoorde vraag, maar de kans erop lijkt vrij groot. Dit betekent dat velen hun goedkope huurwoning zullen verlaten, die vervolgens kan worden toegewezen aan een huishouden met een laag

inkomen. Op dergelijke doorstromingsprocessen hoopt het Ministerie ook. Een toenemende segregatie op stadsgewestelijk schaal zal echter het onvermijdelijke gevolg zijn. Voor de lage inkomensgroepen – en met name de allochtonen – blijven de kansen op woningen buiten de steden hierdoor echter beperkt. Het bestendigen van de huidige verdeling tussen de (grote) steden, hun omgeving en de rest van het land wordt ook door het Sociaal en Cultureel Planbureau als uitgangspunt genomen voor de voorspelling dat de steden op termijn door allochtonen gedomineerd zullen worden.

Tegelijkertijd is er echter een tegengestelde beweging ontstaan, in ieder geval ten aanzien van het woonpatroon van huishoudens met een hoger inkomen. Onder hen is al sinds enige tijd een nieuwe belangstelling ontstaan voor het wonen op aantrekkelijke locaties in de stad. Dit wordt bevorderd door het aanbod van dure, luxe nieuwbouwwoningen in herontwikkelingsgebieden te vergroten. Door deze *gentrification* kunnen sommige buurten van karakter veranderen. Dat deze groeiende belangstelling gepaard zal gaan met verdringing van lage inkomensgroepen uit hun concentratiegebieden is niet waarschijnlijk. Wel kan de verdringing indirect optreden, doordat er sprake is van een beperking van het aanbod voor lage inkomensgroepen op terreinen die herontwikkeld worden. Waar tot voor kort de sociale huursector zou hebben gedomineerd, worden nu door marktpartijen koopwoningen ontwikkeld voor hogere-inkomensgroepen.

6.5.2 Wonen in Nederland: de toekomst

Hoe woont men in Nederland in het jaar 2015? Op basis van de in dit hoofdstuk gepresenteerde empirische gegevens en trends die zich nu voordoen, kan voorzichtig het volgende beeld van de toekomst worden geschetst.

Van verzorgingsstaat naar marktmodel

Het lijkt er sterk op dat de Nederlandse samenleving zich op het terrein van het wonen beweegt van een verzorgingsstaatmodel in de richting van een marktmodel. Tot voor kort werden de resultaten van het Nederlandse volkshuisvestingsbeleid voor de kwaliteit van het wonen voor huishoudens met lage inkomens in internationale publicaties geroemd. Maar de recente studies klinken al kritischer. Ze wijzen erop dat de overheid zich meer en meer terugtrekt en dat de woonconsumenten zelf passende woonsituaties moeten bemachtigen. In die zin begint Nederland meer te lijken op andere Europese landen, waar de directe invloed van de overheid altijd al veel minder groot is geweest.

Voor degenen met voldoende financiële mogelijkheden is dat niet zo'n probleem, maar voor de minder bedeelden lijkt een zware tijd in zicht. Reeds in de jaren tachtig waren er tendensen te bespeuren die leidden tot een herverdeling van huishoudens over de verschillende delen van de woningvoorraad. Hoewel het in Nederland, en zeker ook in de grote steden, nog steeds niet zo is dat goedkope huurwoningen alleen worden bewoond door degenen met een laag inkomen, maken die lage-inkomenshuishoudens wel een steeds groter deel uit van de bewonersgroep in dit deel van de woningvoorraad. Andersom zijn degenen met een hoog inkomen steeds vaker te vinden in de koopsector en lijken zij – door de verruimde mogelijkheden – de goedkope huursector de rug toe te keren. Uiteraard heeft dit zijn voordelen: op deze wijze kunnen goedkope huurwoningen beschikbaar komen voor degenen met een laag inkomen. Dit is in lijn met de bedoelingen van het beleid. Door de mogelijkheden voor de hoge-inkomensgroepen te verruimen, worden de huishoudens met een laag inkomen uiteindelijk vanzelf bediend. Toch zitten aan dit herverdelingsproces wel haken en ogen.

Het belangrijkste nadeel is misschien wel dat lage-inkomenshuishoudens zich in toenemende mate zullen concentreren in de slechtste delen van de woningvoorraad. Dit wordt nog eens versterkt doordat nieuwbouw in de meeste gevallen niet meer toegankelijk is voor dergelijke huishoudens. Daarnaast is het nog maar de vraag of er nog voldoende geld kan worden uitgetrokken om die oudere, slechtere delen van de woningvoorraad op gezette tijden aan de benodigde renovaties te onderwerpen. De kwaliteit van het wonen voor lage-inkomensgroepen gaat onherroepelijk (relatief) achteruit.

Een tweede nadeel is dat een concentratie in het minst aantrekkelijke deel van de voorraad bijna automatisch een concentratie in bepaalde wijken zal opleveren. De kans is overigens groot dat dergelijke concentraties niet zozeer in de oudste wijken van de stad zullen optreden, maar veel meer in de vroeg-naoorlogse gebieden. Bij de vernieuwing van de oude wijken zullen de lage inkomens steeds meer te maken krijgen met concurrentie van de hogere-inkomensgroepen. De concentratie van gezinnen in de naoorlogse wijken biedt hen het voordeel dat deze wijken ruim zijn opgezet, met meer groen en open ruimten dan de oude, vooroorlogse wijken. Op zich is dat voor velen een verbetering, maar de achterstand wordt niet weggewerkt. Hierop komen wij nog terug.

De rol van het inkomen zal steeds groter worden bij het al dan niet bereiken van een gewenste woonsituatie. De nadruk op de inkomenspositie is gedurende de tweede helft van deze eeuw in Nederland nog nooit zo sterk geweest. Door het bestaan van allerlei vormen van overheidssubsidie was het voor velen mogelijk een woonsituatie te realiseren die in wezen boven het huishoudensbudget lag. Door bezuinigingen op de huursubsidie en de toenemende ontoegankelijkheid van de sociale huursector, lijken nu vooral de eigenaar-bewoners nog te profiteren van de overheid, met name in de vorm van belastingaftrek van hypothecaire schulden. De huurder wordt steeds meer teruggeworpen op de eigen mogelijkheden, en krijgt het steeds moeilijker.

Eengezinshuizen in de koopsector worden door de meeste huishoudens in Nederland als de top van de wooncarrière beschouwd. Wanneer deze bovendien nog eens in de buurt van de grote steden worden gebouwd, lijkt succes voor de bouwer verzekerd. Aantrekkelijke huizen in de buurt van de stad (op de VINEX-locaties) zullen in veel gevallen bewoond gaan worden door de huishoudens met een hoger inkomen die nu woonachtig zijn in wijken met veel goedkope woningen. Doorstroming leidt dan tot het vrijkomen van goedkope woningen en tot toenemende woonmogelijkheden voor degenen met een laag inkomen. Een verder toenemende segregatie op stadsniveau zal hierdoor in de hand gewerkt worden.

Residualisering van de huurwoningvoorraad?

De ontwikkelingen lijken in de richting te wijzen van een verschijnsel dat zich met name in de jaren tachtig in het Verenigd Koninkrijk heeft voorgedaan. Het gaat hier om de zogenaamde residualisering van de sociale huurwoningvoorraad. In de jaren tachtig werden op basis van de 'Right to Buy' in dat land veel huurwoningen verkocht aan de zittende bewoners. Als gevolg hiervan werden veel goede woningen verkocht en zijn slechts die van mindere kwaliteit beschikbaar gebleven voor degenen die hun woningen niet konden en/of wilden kopen. De overblijvende sociale-huurwoningvoorraad verminderde hierdoor sterk van kwaliteit. Zo zijn vooral degenen met de laagste inkomens uiteindelijk in de slechtste delen van de woningvoorraad geconcentreerd geraakt.

Hoewel een dergelijke grootschalige (uit)verkoop van sociale huurwoningen in Nederland niet aan de orde is, kan het verschijnsel van residualisering ook hier optreden. Het accent bij de nieuwbouw komt meer en meer te liggen bij het bouwen van goede woningen voor degenen die het kunnen betalen. Als gevolg hiervan zullen de minder goede woningen beschikbaar komen voor degenen met een laag inkomen. Wanneer de kosten voor het onderhoud en beheer gaan stijgen – mede door het wegvallen van (stadsvernieuwings)subsidies en de bruteringsoperatie waarin subsidies zijn uitgeruild tegen de openstaande schulden van de woningbouwverenigingen – kan een snelle achteruitgang optreden. Het is nog maar de vraag hoelang de corporaties die de slechtste complexen in eigendom hebben, bereid zullen zijn daarin te investeren.

Allochtonen

Het is opvallend dat de segregatie tussen allochtonen en autochtonen in het afgelopen decennium niet is afgenomen, maar, vooral in de grootste steden, juist iets is toegenomen. Een langzame afname van de segregatie zou eerder voor de hand hebben gelegen. Naarmate de immigranten langer in Nederland zijn, zou immers mogen worden verwacht dat zij zich een bredere toegang tot de sociale sector hebben weten te verwerven. Hun bekendheid met de toewijzingsregels en procedures zou groter moeten zijn geworden, en door de langere verblijfsduur zouden ze hoger op de wachtlijsten staan, waardoor ze in aanmerking komen voor bepaalde veelgevraagde woningtypen.

In zekere zin is hun positie inderdaad verbeterd. Als gevolg hiervan zijn zij nu relatief minder woonachtig in de oudere, negentiende-eeuwse woongebieden met veel oude en kleine woningen en juist in toenemende mate in de vroeg-twintigste-eeuwse en vroeg-naoorlogse gebieden. Beide typen worden gekenmerkt door veel goedkope huurwoningen in meergezinshuizen. De toename van de segregatie lijkt vooral een gevolg van het feit dat allochtonen nog niet in staat zijn gebleken om de nieuwere wijken (uit de jaren zestig, zeventig, tachtig en negentig) tot hun woonplek te maken.

Hoe zal dit in de toekomst gaan? Er mag in ieder geval voor de komende twintig jaar worden verwacht dat de reeds genoemde vroeg-naoorlogse gebieden in toenemende mate de concentratiegebieden voor de allochtonen zullen worden. Zelfs in Rotterdam en Den Haag, waar zij nog relatief weinig in dit soort wijken zijn te vinden, lijkt dit nog slechts een kwestie van tijd. Deze toename kan niet alleen plaatsvinden door het verhuizen van anderen (autochtonen) naar andere woongebieden, maar ook door het vertrek en overlijden van (autochtone) ouderen. Van alle wijktypen zijn de vroeg-naoorlogse wijken in de grote steden het meest vergrijsd.

Onderklasse en getto

In paragraaf 6.4 van dit hoofdstuk is ingegaan op de onderklasse en op getto's. Het is een interessante vraag of we hiervoor in Nederland nu bang moeten zijn of niet. Wanneer een getto wordt gedefinieerd als een geïnstitutionaliseerd woongebied waar de meeste bewoners tot één etnische categorie behoren, dan zal de vraag of er in Nederland getto's zullen komen met 'nee' moeten worden beantwoord. Want als er iets duidelijk is in de steden, dan is het wel dat de woongebieden met een lage huur een nog steeds toenemende menging van groepen met lage inkomens laten zien. De kans dat dit zal veranderen, lijkt vooralsnog gering. Belangrijker is echter dat het stellen van de vraag of getto's al dan niet bestaan of zullen ontstaan, weinig zin heeft. Waar het om gaat, is te onderzoeken waar de werkelijke problemen liggen.

Eenzelfde antwoord kan worden gegeven op de vraag of er in Nederland een onderklasse bestaat of zal komen. In paragraaf 6.4 is betoogd dat het begrip 'underclass' meer moeilijkheden lijkt op te leveren dan dat het bijdraagt aan de oplossing van sociale achterstandsproblemen. Gebruikers van dit begrip lijken meer uit te zijn op scores in de pers dan op het aangeven en oplossen van de problemen waar het echt om gaat.

Waar gaat het dan om? Wellicht dat een fundamentele kansongelijkheid nog de beste benaming is. Het gaat om de tegenstelling tussen diegenen die op de arbeidsmarkt geen plaats (meer) kunnen vinden en degenen die dat wel kunnen en die in toenemende mate lijken te kunnen profiteren van de economische en maatschappelijke ontwikkelingen. De inkomensongelijkheid tussen tweeverdienershuishoudens met twee partners met een hoog inkomen en de zogenaamde nulverdieners (de huishoudens die afhankelijk zijn van een uitkering op het niveau van het sociale minimum) springt hierbij het meest in het oog.

De uitkeringsafhankelijken blijven teruggeworpen op een zich steeds verder terugtrekkende overheid. Dit kan ertoe leiden dat ze in een sociaal marginale positie worden gemanoeuvreed. Hierdoor wordt de tegenstelling met hen die profiteren van de structurele maatschappelijke veranderingen vergroot. De overheid staat zo voor de keus de ontwikkeling te accepteren of te proberen de situatie te verhelpen. In het laatste geval zal wellicht een keus moeten worden gemaakt tussen een beleid dat de problemen structureel aanpakt – door bijvoorbeeld in te grijpen in het functioneren van de arbeidsmarkt – of een beleid dat de gevolgen verzacht. In het laatste geval kan worden gedacht aan het voorzien in goede en betaalbare huisvesting.

Het idee dat ruimtelijke concentraties van lage-inkomensgroepen en/of allochtonen tot een vergroting van de problemen leiden, is eigenlijk niet meer dan een hypothese. Dit geldt zeker op de schaal waarop de problemen zich in Nederland voordoen (het buurtniveau). Andersom is ook het idee dat het gemengd wonen van lage- en hogere-inkomenshuishoudens zou leiden tot positieve rolvoorbeelden en wederzijds profijt ons inziens aan herijking toe. In de voormalige volksbuurten met veel onderlinge contacten zou zo'n mechanisme wellicht kunnen werken. Maar dergelijke buurten zijn zeer schaars geworden. Overal worden de rolmodellen nu waarschijnlijk meer ontleend aan televisieseries dan aan de burens.

Literatuur

Aldrich, H.E., J.C. Cater, T.P. Jones en D. McEvoy (1981). 'Business development and self-segregation: Asian enterprise in three British cities.' In: Peach, C.; Robinson, V.; Smith, S. (eds.): *Ethnic segregation in cities*. London: Croom Helm, 170–190.

Amersfoort, J.M.M. van (1980). 'Woonsegregatie, gettovorming en de overheid.' In: Blauw, P.W. en C. Pastor (eds.): *Soort bij soort; beschouwingen over ruimtelijke segregatie als maatschappelijk probleem*. Deventer: Van Loghum Slaterus, 113–138.

Amersfoort, H. van en L. de Klerk (1987). 'The dynamics of immigrant settlement; Surinamese, Turks and Moroccans in Amsterdam 1973–1983.' In: Glebe, G. en J. O'Loughlin (eds.): *Foreign minorities in continental European cities*. Stuttgart: Franz Steiner Verlag, 199–222.

Arend, M. (1991). 'Housing segregation in Switzerland.' In: Huttman, E.D. (ed.): *Urban housing segregation of minorities in Western Europe and the United States*. Durham/London: Duke University Press, 155–167.

- Boelhouwer, P. en H. van der Heijden (1994). 'Social housing in Western Europe in the nineties.' *Netherlands Journal of Housing and the Built Environment* 9, 331–342.
- Castells, M. (1989). *The informational city: Information technology, economic restructuring, and the urban-regional process*. Oxford: Basil Blackwell.
- Centraal Planbureau (1992). *Nederland in drievoud; een scenariostudie van de Nederlandse economie, 1990–2015*. 's-Gravenhage: SDU Uitgeverij.
- Clark, W.A.V. (1986). 'Residential segregation in American cities.' *Population Research and Policy Review* 5, 95–127.
- Clark, W.A.V., F.M. Dieleman en L. de Klerk (1992). 'School segregation: managed integration or free choice?' *Environment and Planning C* 10, 91–103.
- Cooke, P. (1988). 'Modernity, postmodernity and the city.' *Theory, Culture & Society* 5, 475–492.
- Dahya, B. (1974). 'The nature of Pakistani ethnicity in industrial cities in Britain.' In: Cohen, A. (ed.): *Urban ethnicity*. London: Tavistock, 77–118.
- Deurloo, M.C., F.M. Dieleman en P. Hooimeijer (1986). 'Regionale verschillen in de woningmarkt; een typologie van woningmarkten.' *Stedebouw en Volkshuisvesting* 67, 237–245.
- Dieleman, F.M. en J.T.M. Poulus (1992). *Woonwensen; een programmeerstudie*. Delft: Instituut voor Ruimtelijke Organisatie TNO (INRO).
- Dignum, K., S. Musterd en W. Ostendorf (1991). *Woonmilieus in Nederland: naar een geneste woonmilieutypologie*. Amsterdam: Instituut voor Sociale Geografie, Universiteit van Amsterdam.
- Elsinga, M. (1995). *Een eigen huis voor een smalle beurs: het ideaal voor bewoner en overheid?* Delft: Delftse Universitaire Pers.
- Everaers, P.C.J. (1990). *Verhuispatronen en bevolkingsveranderingen in de middelgrote Nederlandse gemeenten, 1977–1986*. Utrecht: Geografisch Instituut, Rijksuniversiteit Utrecht.
- Filius, F.C. (1993). *Huishoudensopheffing en woningverlating in een vergrijzende samenleving*. Utrecht: Koninklijk Nederlands Aardrijkskundig Genootschap/Faculteit Ruimtelijke Wetenschappen Universiteit Utrecht.
- Floor, H. en R. van Kempen (1994). *Wonen op maat; een onderzoek naar de voorkeuren en motieven van woonconsumenten en te verwachten ontwikkelingen daarin. Deel 1: theoretische uitgangspunten en probleemstelling*. Utrecht: Faculteit Ruimtelijke Wetenschappen, Universiteit Utrecht.
- Friedrichs, J. en H. Alpheis (1991). 'Housing segregation of immigrants in West Germany.' In: Huttman, E.D. (ed.): *Urban housing segregation of minorities in Western Europe and the United States*. Durham/London: Duke University Press, 116–144.
- Gans, H.J. (1990). 'Deconstructing the underclass; the term's dangers as a planning concept.' *Journal of the American Planning Association* 56, 271–277.

Harloe, M. (1994). 'Social housing in transition.' *Netherlands Journal of Housing and the Built Environment* 9, 343–355.

Hoffmeyer-Zlotnik, J. (1977). *Gastarbeider im Sanierungsgebiet; das Beispiel Berlin-Kreuzberg*. Hamburg: Christians Verlag.

Hoorn, F.J.J.H. van (1987). *Onder anderen; effecten van de vestiging van Mediterraanen in naoorlogse woonwijken*. Utrecht: Geografisch Instituut, Rijksuniversiteit Utrecht.

Hughes, M.A. (1989). 'Misspeaking truth to power: a geographical perspective on the 'underclass' fallacy'. Paper for the 85th Annual Meeting of the Association of American Geographers, Baltimore, Maryland, March, 19–22, 1989.

Johnston, B.V. (1991). 'Housing segregation in the urban black population of the Midwest.' In: Huttman, E.D. (ed.): *Urban housing segregation of minorities in Western Europe and the United States*. Durham/London: Duke University Press, 243–271.

Johnston, R.J. et al. (1983). *The dictionary of human geography*. Oxford: Basil Blackwell.

Jong-Gierveld, J. de en N. van Nimwegen (1992). 'De demografische uitdaging; achtergronden en plaatsbepaling van het symposium.' In: Van Nimwegen, N. en J. de Jong-Gierveld (red.): *De demografische uitdaging: Nederland in Europa op weg naar de 21ste eeuw*. Houten/Zaventem: Bohn Stafleu Van Loghum, 1–14.

Kasarda, J.D. (1990). 'Structural factors affecting the location and timing of urban underclass growth.' *Urban Geography* 11, 234–264.

Kempen, E.T. van (1994). 'The dual city and the poor: social polarisation, social segregation and life chances.' *Urban Studies* 31, 995–1015.

Kempen, R. van (1985). *Discriminatiegeneidheid in de grote stad; een sociaal-ecologische analyse*. 's-Gravenhage: Wetenschappelijk Onderzoek- en Documentatiecentrum, Ministerie van Justitie.

Kempen, R. van (1991). *Lage-inkomensgroepen in de grote stad; spreiding en concentratie in Amsterdam en Rotterdam*. Utrecht: Faculteit Ruimtelijke Wetenschappen, Rijksuniversiteit Utrecht.

Kempen, R. van (1992). *In de klem op de stedelijke woningmarkt? Huishoudens met een laag inkomen in vroeg-naoorlogse en vroeg-20ste-eeuwse wijken in Amsterdam en Rotterdam*. Utrecht: Stedelijke Netwerken.

Kempen, R. van (1994). 'Spatial segregation, spatial concentration and social exclusion: theory and practice in Dutch cities'. Paper for the ENHR workshop on Housing, Social Integration and Exclusion, Copenhagen, Denmark, 16–18 May.

Kempen, R. van, H. Floor en F.M. Dieleman (1994). *Wonen op maat; een onderzoek naar de voorkeuren en motieven van woonconsumenten en te verwachten ontwikkelingen daarin. Deel 3: woonsituatie en woonwensen*. Utrecht: Faculteit Ruimtelijke Wetenschappen, Universiteit Utrecht.

- Kempen, R. van, R. Goetgeluk en H. Floor (1995). *De Randstad uit? Achtergronden bij het verhuizen en willen verhuizen van Randstedelingen*. Utrecht: Faculteit Ruimtelijke Wetenschappen, Universiteit Utrecht.
- Kempen, R. van en R.B.J. Teule (1988). *In de klem tussen stedelijke woningmarkt en arbeidsmarkt: kansarmen in de Randstad. Deelrapport 1: algemene ontwikkelingen en theoretisch kader*. Den Haag: Ministerie van Onderwijs en Wetenschappen.
- Kempen, R. van en R.B.J. Teule (1989). *In de klem tussen stedelijke woningmarkt en arbeidsmarkt: kansarmen in de Randstad; deelrapport 2: De woon-situatie en functie van de woningvoorraad*. Utrecht: Stedelijke Netwerken.
- Kempen, R. van en R.B.J. Teule (1990). *In de klem tussen stedelijke woningmarkt en arbeidsmarkt: kansarmen in de Randstad; deelrapport 4: Perspectieven voor de jaren negentig*. Utrecht: Stedelijke Netwerken.
- Kloosterman, R.C. (1991). 'Stedelijke arbeidsmarktparadoxen: het Amsterdamse voorbeeld.' In: Atzema, O.A.L.C., M. Hessels en H. Zondag (red.): *De werkende stad; aspecten van de grootstedelijke arbeidsmarkt*. Utrecht: Stedelijke Netwerken, 25–41.
- Maandstatistiek van de bevolking*. 's-Gravenhage: Centraal Bureau voor de Statistiek (verschillende jaargangen).
- Marcuse, P. (1989). 'Dual city; a muddy metaphor for a quartered city.' *The International Journal of Urban and Regional Research* 13, 697–908.
- Ministerie van Volkshuisvesting, Ruimtelijke Ordening en Milieubeheer (1989). *Nota Volkshuisvesting in de Jaren Negentig; van bouwen naar wonen*. 's-Gravenhage: SDU uitgeverij.
- Ministerie van Volkshuisvesting, Ruimtelijke Ordening en Milieubeheer (1991). *Vierde Nota over de Ruimtelijke Ordening Extra*. 's-Gravenhage: SDU uitgeverij.
- Morris, L.D. (1987). 'Local social polarization: a case study of Hartlepool.' *The International Journal of Urban and Regional Research* 11, 331–350.
- Peach, C. en S. Smith (1981). 'Introduction'. In: Peach, C., V. Robinson en S. Smith (eds.): *Ethnic segregation in cities*. London: Croom Helm, 9–22.
- Penninx, R. (1989). 'Ethnic groups in the Netherlands; emancipation or minority group formation?' In: Muus, Ph. J. (ed.): *Migration, minorities and policy in the Netherlands; recent trends and developments*. Amsterdam: Instituut voor Sociale Geografie, Universiteit van Amsterdam, 27–44.
- Phillips, D. (1981). 'The social and spatial segregation of Asians in Leicester.' In: Jackson, P. en S.J. Smith (eds.): *Social interaction and ethnic segregation*. London: Academic Press, 101–121.
- Phizacklea, A. en R. Miles (1979). 'Working-class racist beliefs in the inner city.' In: Miles, R. en A. Phizacklea (eds.): *Racism and political action in Britain*. London: Routledge & Kegan Paul, 93–123.
- Priemus, H., M. de Jong, F.A.G. Wassenberg en E. Louw (1994). *Exogene invloeden volkshuisvesting; grondslagen voor strategische beleidsvorming*. Delft: Delftse Universitaire Pers.

- Saltman, J. (1991). 'Theoretical orientation: residential segregation.' In: Huttman, E.D. (ed.): *Urban housing segregation of minorities in Western Europe and the United States*. Durham/London: Duke University Press, 1-17.
- Sarkissian, W. (1976). 'The idea of social mix in town planning: an historical review.' *Urban Studies* 13, 231-246.
- Sociaal en Cultureel Planbureau (1994). *Sociaal en Cultureel Rapport 1994*. Rijswijk: SCP.
- Star, S.A. (1964). 'An approach to the measurement of interracial tension.' In: Burgess, E.W. en D.J. Bogue (eds.): *Contributions to urban sociology*. Chicago: The University of Chicago Press, 346-372.
- Suttles, G.D. (1974). *The social order of the slum; ethnicity and territory in the inner city*. Chicago: The University of Chicago Press.
- Valkonet-Freeman, M. (1977). *Etnische minderheden en de Amsterdamse woningdistributie*. Utrecht: Vakgroep Vergelijkende Sociaal-economische Studiën, Rijksuniversiteit Utrecht.
- Verkoren-Hemelaar, N. en P. Kaufman (1983). *De multi-culturele buurt; een studie naar de positie van en verhoudingen tussen Nederlanders en buitenlanders in een stadsvernieuwingswijk anno 1983*. Utrecht: Afdeling Onderzoek ROVU, Gemeente Utrecht.
- Vijgen, J. en R. van Engelsdorp Gastelaars (1986). *Stedelijke bevolkingscategorieën in opkomst; stijlen en strategieën in het alledaags bestaan*. Amsterdam: Koninklijk Nederlands Aardrijkskundig Genootschap/Instituut voor Sociale Geografie, Universiteit van Amsterdam.
- Ministerie van VROM (1992). *Volkshuisvesting in cijfers 1992*. Den Haag: Ministerie van Volkshuisvesting, Ruimtelijke Ordening en Milieubeheer.
- Wassenberg, F.A.G., H.M. Kruythoff, T.A.L. Leliveld en J.E.H. van der Heijde (1994). *Woonwensen en realisatie van VINEX-locaties in de Randstad*. Den Haag: Ministerie van Volkshuisvesting, Ruimtelijke Ordening en Milieubeheer.
- Weesep, J. van (1993). 'Het gentrification syndroom.' In: Wever, E.; J. van Weesep en H.F.L. Ottens. *De complexe stad: geografisch onderzoek in actie*. Oraties. Utrecht: Faculteit Ruimtelijke Wetenschappen, 27-54.
- Wetenschappelijke Raad voor het Regeringsbeleid (1989). *Alloctonenbeleid*. Rapporten aan de Regering nr. 36. 's-Gravenhage: SDU uitgeverij.
- Wilson, W.J. (1987). *The truly disadvantaged; The inner city, the underclass, and public policy*. Chicago: The University of Chicago Press.

Ontwikkelingen in de sociale segmentering van vrijetijdsbesteding

7

Toenemende exclusiviteit of evenredige participatie?

Gerbert Kraaykamp ¹

7.1 Inleiding

De sociaal gezien ongelijke invulling van vrije tijd is van alle tijden en plaatsen. Vooral bij hogere vormen van 'Cultuur' is een sterk sociaal gedifferentieerd publiek waar te nemen; het zijn vooral hoger opgeleiden en personen van een zeker welstandsniveau die men in het pluche van het theater en achter het literaire boek aantreft. Echter, ook als het gaat om zich inzetten voor het verenigingsleven, het al dan niet op vakantie gaan, sportbeoefening of knutselen in en om het huis treft men specifiek te duiden groepen vaker onder de liefhebbers aan dan andere (SCP, 1992).

Het is mogelijk dat dergelijke verschillen in vrijetijdsbesteding het gevolg zijn van een verscheidenheid aan individuele smaken en diensgevolge weinig maatschappelijke consequenties hebben. Met een dergelijke redenering gaat men echter voorbij aan het feit dat ook individuele smaken sociaal gedifferentieerd zijn. Belangrijker is echter dat, zowel landelijke als gemeentelijke overheden specifieke vrijetijdsactiviteiten subsidiëren, terwijl andere bezigheden zonder overheidssteun blijven. Als gevolg hiervan zijn ongelijkheden op het terrein van de vrije tijd zeker niet vrijblijvend en zonder consequenties. Onderzoek naar de sociale ongelijkheid in de activiteiten die men in de vrije tijd ontplooit, geeft daarom antwoord op de vraag welke sociale groepen profiteren van collectieve middelen en welke niet (zie Pommer & Ruitenbergh, 1994). Verder geeft de exclusiviteit van activiteiten informatie over de integratie van specifieke sociale groepen in de Nederlandse samenleving en de sociale scheidslijnen die tussen de groepen bestaan. Als een tweedeling ontstaat tussen hogere statusgroepen die in hun vrije tijd veel aan bepaalde activiteiten deelnemen en lagere statusgroepen die dat helemaal niet doen, duidt dit op een sterke segmentatie langs het opleidingscriterium en kan dit leiden tot afnemende sociale cohesie (Knulst, 1989; Ultee e.a., 1992).

Deze bijdrage richt zich op een empirische beschrijving van de sociale segmentering (naar opleiding en inkomen) op het terrein van vrije tijd. Specifiek gaat het dan om de vraag in welke mate vrijetijdsactiviteiten exclusief zijn. Eerder onderzoek handelde vaak alleen over optredende ongelijkheden bij culturele participatie. Hier nemen we de suggestie van onder andere Knulst (1991a) ter harte om ook scheidslijnen bij andere vrijetijdsactiviteiten, zoals sportbeoefening en hobbies, in ogenschouw te nemen. Een niet te veronachtzamen gegeven bij de bestudering van segmentering in de vrije tijd is de ontwikkeling; vrijetijdsactiviteiten worden in de loop der jaren meer of minder exclusief. Daarom staat in deze bijdrage de vraag centraal in hoeverre specifieke opleidings- en inkomensgroepen onderdanig wel oververtegenwoordigd zijn en in hoeverre hierin historische trends te onderkennen zijn. Beantwoording van deze laatste vraag draagt de mogelijkheid in zich om gesignaleerde ontwikkelingen te extrapoleren naar het jaar 2015.

¹ Gerbert Kraaykamp is als universitair docent verbonden aan de Vakgroep Sociologie en Onderzoekschool ICS van de Katholieke Universiteit Nijmegen.

De opbouw van dit hoofdstuk is als volgt. In paragraaf 7.2 volgt een inhoudelijke schets van de sociale segmentering van vrije tijd. We geven drie verklaringen voor mogelijk optredende ontwikkelingen hierin. Vervolgens gaan we in paragraaf 7.3 kort in op het bestaande overheidsbeleid voor cultuur en recreatie. Paragraaf 7.4 handelt over de gebruikte databronnen en de meetinstrumenten, terwijl in paragraaf 7.5 enkele algemene trends via tijdreeksen worden weergegeven. In paragraaf 7.6 gaan we uitgebreid in op de empirisch geconstateerde segmentering van respectievelijk, drie sociale activiteiten, drie uitgaansvormen, drie hobbies en drie soorten mediagebruik. Ten slotte wordt in paragraaf 7.7 de te verwachten situatie in 2015 besproken.

7.2 Ongelijkheid van vrijetijdsbesteding: een inhoudelijke schets

7.2.1 Theoretische onderbouwing

Bij de bestudering van sociale scheidslijnen in de samenleving richt men zich over het algemeen op kenmerken van individuen die direct te maken hebben met hun dagelijkse bezigheid. Dit houdt in dat veelal de beroepsstatus, de bereikte opleiding of het jaarlijkse inkomen onder de aandacht staan. Voor een deel is dit ook logisch omdat deze aspecten directe consequenties hebben voor al datgene dat een persoon kan bereiken in zijn leven. Echter, veel van hetgeen men nastreeft met een hoge opleiding en een hoog inkomen komt tot uitdrukking in het niet-beroepsmatige leven: de vrije tijd.

Activiteiten die men in niet-beroepsmatige zin – de vrije tijd – onderneemt, maken onderdeel uit van de *leefstijl* van een persoon. Via een leefstijl presenteren samenlevingsleden zich in het sociale verkeer als behorend tot een bepaalde sociale groep (Ganzeboom, 1988). Doordat zij zichtbaar zijn in het dagelijks verkeer, zijn leefstijluitingen geschikt om sociale groepsverschillen mee te benadrukken. Hoe men zich kleedt en welke auto men rijdt, zijn uitingen van een leefstijl, maar ook alle vormen van vrijetijdsbesteding zijn dat. Het al dan niet boeken lezen of knutselen, het tijd besteden aan politiek-sociale organisaties of het uit eten gaan in restaurants, via al deze leefstijluitingen onderscheidt men zich van velen en zoekt men aansluiting bij gelijkgestemde personen. Het is derhalve duidelijk dat de bestudering van leefstijldifferentiatie als consequentie van sociale ongelijkheden op het terrein van scholing, beroep en inkomen extra informatie over de sociale segmentering in een samenleving kan opleveren.

Eén van de eerste sociaal-wetenschappers die zich theoretisch met consumptiepatronen heeft beziggehouden is Weber (1972[1921]). Weber veronderstelde dat de sociale stratificatie in een samenleving niet alleen een gevolg is van sociaal-economische klasseposities die personen innemen, maar dat ook standsverschillen relevant zijn voor de verdeling van schaarse maatschappelijke goederen. Een stand ziet Weber als een sociale groepering waarvan leden hetzelfde aanzien genieten en zich kenmerken door eenzelfde leefstijlpatroon. Een dergelijke groepsspecifieke leefstijl onderscheidt zich van andere door bijzondere smaken, voorkeuren en gedragingen. Door de omgang met personen met eenzelfde leefstijl geeft iemand aan dat hij tot dezelfde stand behoort (Veblen, 1972[1899]).

Lange tijd heeft het werk van Weber en Veblen over leefstijlen (te) weinig aandacht gekregen. De laatste jaren is echter door de Franse socioloog Bourdieu een aanzet gegeven voor de herintroductie van leefstijlen binnen het stratificatieonderzoek (1984[1979]). Theoretisch kan men Bourdieu plaatsen binnen de neoweberiaanse traditie, waarbinnen men de structuur van een samenleving opvat als het resultaat van een strijd tussen sociale groepen om schaarse goederen. Derhalve hanteert Bourdieu (1984) als uit-

gangspunt dat op alle gebieden voorkeuren volgen uit de sociaal-economische omstandigheden waaronder personen leven. Om de relatie tussen sociale posities, zoals het opleidings- en inkomensniveau enerzijds en bijhorende leefstijluitingen anderzijds te karakteriseren, onderscheidt Bourdieu twee soorten 'kapitaal', namelijk economisch en cultureel kapitaal. Daarbij is de gedachte dat personen met veel economisch kapitaal zich profileren via een materiële leefstijl, gericht op het uitdragen van bezit en een conventionele smaak, terwijl personen met veel cultureel kapitaal zich onderscheiden door een voorkeur voor de 'hogere' cultuur en een meer moderne smaak. Deze differentiatie naar cultureel en economisch kapitaal treft men volgens Bourdieu (1984) op elk gebied aan en niet alleen bij die recreatieve activiteiten die met cultuur of bezit te maken hebben; opleidings- en inkomensverschillen hebben hun consequentie voor alle smaakuitingen.

Ganzeboom e.a. (1987) hebben in Nederland Bourdieus ideeën van het economisch en cultureel kapitaal als verklaring voor smaakverschillen een meer empirische basis gegeven. Het door Bourdieu geïntroduceerde 'kapitaal' wordt daarbij door Ganzeboom e.a. (1987) opgevat als synoniem met 'hulpbron', waarbij inkomen en bezit staan voor economische hulpbronnen en bereikte opleiding en kennis voor culturele hulpbronnen. Ganzeboom e.a. (1987) zien Bourdieu's theoretische bijdrage ook vooral als een manier om de gevolgen van de opleidings- en inkomensverschillen, zoals die zich op de diverse gebieden van het leven voordoen, systematisch in kaart brengen. Relevante kritiek leveren Knulst (1989) en Rupp & Haarmans (1994), die benadrukken dat met Bourdieu's onderverdeling voornamelijk onderscheid wordt aangebracht binnen de elite. Differentie in activiteiten en voorkeuren die men meer in de lagere milieus aantreft blijven buiten beschouwing.

Bovenstaande betreft een korte introductie in het denken over leefstijl. Om vervolgens de sociologische vraag te beantwoorden waarom de voorkeur voor een specifieke vorm van recreatie meer voorkomt bij de ene sociale groep dan bij de andere is het van belang te onderkennen dat vrijetijdsactiviteiten verschillen naar de hoeveelheid en de aard van de hulpbronnen die zij vereisen (Ganzeboom, 1988; Knulst, 1991a). De mate waarin men restricties ervaart of de beschikking heeft over bijzondere hulpbronnen bepaalt dus voor een persoon hoe hij zich in zijn vrije tijd kan presenteren. Omdat hulpbronnen en restricties niet evenredig over de leden van sociale groepen zijn verdeeld is segmentering van de vrije tijd het gevolg van een *drietal* factoren, te weten de financiële bestedingsruimte, de kennis en vaardigheden en de beschikbare vrije tijd.

Inkomen en bezit bepalen direct wat mogelijk is. Vrijetijdsactiviteiten vragen namelijk in meer of mindere mate financiële offers. Zodoende is relevant hoeveel financiële middelen iemand beschikbaar heeft om aan recreatieve activiteiten uit te geven. Ongelijke materiële voorwaarden (economische hulpbronnen) zijn in deze zin een belangrijke bron voor ongelijke participatie in de vrije tijd. Over het algemeen geldt dat bij activiteiten waarvoor men veel geld moet uitgeven de participatie geringer en exclusiever is (Ganzeboom, 1988; SCP, 1992). Hierbij denken we dan bijvoorbeeld aan het gaan naar klassieke concerten, restaurantbezoek of sporten met een dure uitrusting. Tegelijkertijd zijn deze vrijetijdsbestedingen zeer geschikt om zich te presenteren als iemand met geld, dus als een lid van de economische elite. Zodoende is het voor iemand met veel economisch kapitaal mogelijk de eigen statuspositie uit te dragen door te participeren aan dure en exclusieve activiteiten. Een hypothese luidt dan dat *naarmate men over meer financiële middelen beschikt, men relatief vaak voor kostbare vormen van vrijetijdsbesteding kiest*.

Sommige vrijetijdsactiviteiten vooronderstellen specifieke kennis en vaardigheden bij een participant. Vooral wanneer deelname een beroep doet op intellectuele vermogens, zoals bij kunst en cultuur, is kennis van het gebodene een voorwaarde (Ganzeboom, 1982). Zo zal men een uitvoering van Wagners 'Ring der Nibelungen' meer appreciëren als men enige informatie bezit over de componist, zijn werk en zijn plaats in de muziekgeschiedenis, terwijl ook bij het lezen van literaire romans voorkennis het plezier verhoogt. Het bereikte opleidingsniveau geeft een relatief goede benadering van het bezit aan voorkennis, omdat het inzicht geeft in de intellectuele vermogens en vaardigheden van een persoon, maar ook in diens culturele achtergrond in de vorm van opvoeding en milieu van herkomst (Bourdieu, 1973; SCP, 1992). Vrijetijdsactiviteiten die een beroep doen op een zekere competentie, zoals lezen en theaterbezoek, bieden derhalve de mogelijkheid zich te laten zien als een persoon met veel intellectuele bagage, dus als iemand uit de culturele elite. Ook via niet-culturele recreatie dragen de hogere opleidingsgroepen hun status uit. Daarbij kiezen zij vooral voor die vrijetijdsbestedingen die gericht zijn op het vergaren van informatie en ascese en die weinig lichamelijk zijn (Ganzeboom, 1988). Een hypothese luidt dat *naarmate men over meer intellectuele competentie beschikt, men relatief vaak voor geestelijk inspannende vormen van vrijetijdsbesteding kiest.*

Naast financiële consequenties en noodzakelijke kennis heeft de keuze voor bepaalde vormen van recreatieve participatie ook te maken met de tijd die een persoon voor vrije tijd beschikbaar heeft (Knulst, 1989). Om een keuze voor sommige activiteiten te kunnen maken, moet men namelijk over voldoende vrije tijd beschikken. Zo is het bijvoorbeeld voor het bezoeken van een theatervoorstelling noodzaak dat men 's avonds tijd vrij maakt, terwijl men ook bij kunsttentoonstellingen aan specifieke openingstijden gebonden is. Vrije tijd is betrekkelijk ongelijk verdeeld onder de leden van de Nederlandse bevolking. Jongeren en ouderen, die zich buiten het arbeidsproces ophouden hebben relatief veel vrij besteedbare tijd, terwijl personen die werken, gehuwd zijn en kinderen moeten opvoeden veel minder mogelijkheden hebben om deel te nemen aan tijdsintensieve sociale activiteiten. De hypothese luidt daarom dat *naarmate men meer tijdsdruk ervaart, men relatief vaak voor weinig tijdsintensieve vormen van vrijetijdsbesteding kiest.* Tijdsdruk wordt in belangrijke mate bepaald door levensfase en gezinsomstandigheden. Alleenstaanden hebben aanzienlijk meer ruimte in hun tijdsbudget dan gehuwden met jonge kinderen. Wat betreft sociale segmentatie is belangrijk dat personen met een krap tijdsbudget ook met name worden aangetroffen onder de hogere beroepsgroepen en de hogere inkomensgroepen. Volgens de tijdsdrukhypothese leidt een hoog inkomen derhalve tot minder deelname aan tijdsintensieve vrijetijdsbestedingen.

In het voorgaande is de segmentatie van vrijetijdsbesteding op een statische manier opgevat (zie ook SCP, 1992). Hierdoor worden verwachtingen geformuleerd over de huidige sociale scheidslijnen. Daarbij staat dan centraal of en in welke mate bestaande smaakverschillen in de vrijetijdsbesteding van Nederlanders zijn op te vatten als een consequentie van sociale ongelijkheden op het terrein van scholing en welstand. Een meer beschrijvende studie van het Sociaal en Cultureel Planbureau (1992) laat zien dat bij dertien vrijetijdsactiviteiten eigenlijk alleen segmentatie naar opleiding aan het licht komt en vrijwel geen segmentatie naar inkomen. Dit kan erop wijzen dat de financiële mogelijkheden – gegeven de te maken kosten – niet zo belangrijk zijn en/of dat de positieve invloed van een ruim inkomen via de bestedingsmogelijkheden te niet worden gedaan via de negatieve invloed van de tijdsdruk.

7.2.2 Ontwikkelingen in de sociale segmentering van vrije tijd: drie invalshoeken

Centraal in deze bijdrage staan de veranderingen die er in de tijd optreden in de sociale segmentering van de vrije tijd, oftewel is er sprake van toegenomen exclusiviteit of evenredige participatie. We onderscheiden drie invalshoeken van waaruit concurrerende voorspellingen over ontwikkelingen op het terrein van recreatie en cultuur zijn af te leiden, namelijk (a) afgenomen klassehomogeniteit, (b) persistente statusgroepverschillen en (c) selectieve reactie op modernisering.

- a. *Toegenomen sociale mobiliteit en afgenomen klassehomogeniteit*
Veranderingen in de sociale segmentering van vrije tijd lijken op het eerste gezicht in een directe relatie te staan tot de toegenomen openheid op onderwijsgebied. Gegeven het feit dat er in Nederland sprake is van steeds meer personen die ten opzichte van hun ouders een hoger onderwijsniveau behalen (Ganzeboom & De Graaf, 1989), zou men kunnen betogen dat er steeds minder aanleiding is om zich van anderen te onderscheiden op vrijetijdsgebied. Zo stelt Weber (1972 [1921]) dat mobiliteit de grenzen tussen sociale klassen doet vervagen, waardoor in mindere mate sprake is van onderling afgebakende klassen. Als scheidslijnen tussen maatschappelijke klassen vervagen, ligt het voor de hand dat op samenlevingsniveau ook de sociale verschillen in leefstijluitingen minder uitgesproken worden. Kortom, segmentering van vrije tijd zou in afnemende mate een sociale basis moeten kennen.

Ook de Franse sociologen Mendras & Cole (1988) betogen dat er tegenwoordig sprake is van geringere sociale differentiatie van leefstijluitingen dan voorheen. Volgens de beide auteurs kenmerken de afgelopen decennia zich door afnemende klassehomogeniteit. Hierdoor zijn min of meer elitaire smaakuitingen en voorkeuren steeds vaker in alle klassen geaccepteerd geraakt, waardoor er vrijwel geen classespecifieke leefstijlen meer te onderkennen zijn. Deze gedachtengang sluit aan bij het idee van sociaal zinkende cultuurgoederen (Sorokin, 1947; Munters, 1977). Op basis van deze theorie veronderstelt men dat uitingen van een leefstijl (goederen en gedragingen) zich in de loop der jaren ontwikkelen van exclusief naar algemeen aanvaard. Bij introductie worden zij geaccepteerd in de hogere maatschappelijke lagen om vervolgens steeds meer in alle sociale lagen van de bevolking door te dringen: het dalen van cultuurgoederen. De uiteindelijke consequentie van dit fenomeen is evenredige participatie door alle sociale groepen.

Volgens Mendras & Cole (1988) zijn vooral door een gestegen welvaart allerlei vormen van consumptie en recreatie speciaal voor de lagere sociale klassen binnen het financiële bereik gekomen. Zij onderscheiden vier ontwikkelingen met consequenties voor welstand die klassehomogeniteit hebben aangetast. Ten eerste zou er binnen één sociale klasse een scherpe scheidslijn te trekken zijn tussen beroepsbeoefenaren in de private sector en beroepsbeoefenaren in overheidsdienst. Als gevolg van de inkomenszekerheid in een overheidsbetrekking kunnen werknemers uit één klasse namelijk sterk verschillen naar hun financiële mogelijkheden. Door de groei van de overheid is dit steeds relevanter geworden. Ten tweede leggen zij nadruk op cohortverschillen. Door de groei van de algemene welvaart verkrijgt ieder cohort weer meer mogelijkheden dan de voorgaande cohorten, ongeacht sociale klasse. Ten derde veronderstellen de auteurs dat de groeiende arbeidsparticipatie van vrouwen relevant is. Huishoudens met tweeverdieners hebben meer bestedingsmogelijkheden dan huishoudens met een eenverdiener. Ten vierde zou ook verstedelijking zorgdragen voor verving van klassengrenzen. Zij veronderstellen namelijk dat in kleine gemeenschappen de scheidslijnen tussen sociale klassen groter zijn en derhalve de verschillen in leefstijl duidelijker dan in grote steden.

Als men deze redenering volgt, is de consequentie van sociale mobiliteit en afgenomen klassehomogeniteit dat de maatschappelijke positie van personen steeds minder belangrijk is voor keuzes in de vrije tijd. Een trendhypothese luidt dan: *bij alle vormen van vrijetijdsbesteding neemt in de loop der jaren (over de geboortecohorten) de invloed van het opleidings- en inkomensniveau af.*

b. *Persistente statusgroepverschillen*

Met evenveel reden zou men kunnen betogen dat juist sprake is van gelijkblijvende sociale segmentering in de vrije tijd. In ieder geval is voor culturele vrijetijdsvormen vast te stellen dat de selectieve deelname van hoger opgeleiden zeer geprononceerd is gebleven. Een omvangrijke traditie van studies op dit terrein toont aan dat personen met veel culturele competentie, verkregen in het ouderlijk milieu of op school, onder het publiek oververtegenwoordigd zijn (De Jager, 1967; Wippler, 1968; Ganzeboom, 1984; Maas, 1991; Kraaykamp, 1993). Slechts in een gering aantal studies is er informatie over veranderingen die in de loop der jaren zijn opgetreden. Kraaykamp & De Graaf (1995) betogen op basis van retrospectieve gegevens dat de sociale samenstelling van het publiek van een vijftal cultuurvormen de laatste dertig jaar min of meer gelijk is gebleven, terwijl ook Ganzeboom (1989) in een vergelijking van twee surveys voor cultuurdeelname geen opzienbarende veranderingen in de segmentering vaststelt. Het meest uitgebreid is in het tiende Sociaal en Cultureel Rapport (SCP, 1992) voor dertien vormen van sociale participatie gekeken naar veranderingen in publiekssamenstelling. Voor de meeste activiteiten bleek tussen 1980 en 1990 het gemiddeld opleidings- en inkomensniveau van de participanten ongewijzigd.

Ook theoretisch kan men goed beargumenteren waarom sociale scheidslijnen in de vrije tijd stabiel zijn. De deelname aan een specifieke vorm van recreatie is namelijk net als de keuze voor een merk auto, CD, vakantiebestemming of partner een uiting van een specifieke leefstijl. Ook vrijetijdsactiviteiten zijn derhalve groepsspecifieke statussymbolen, waarmee bestaande maatschappelijke scheidslijnen kunnen worden bevestigd (DiMaggio, 1987; Peterson, 1993).

Om de bestaande sociale segmentatie in stand te houden, is het voor de hogere klassen van belang dat 'elitaire' vormen van vrijetijdsbesteding zijn af te sluiten voor personen uit de lagere klassen, bijvoorbeeld door sociale of intellectuele drempels (Bourdieu, 1984). Aan de andere kant voelen personen uit de lagere klassen zich vaak ook niet thuis bij activiteiten die de status hebben van de maatschappelijke elite; men vindt het 'niet voor ons soort mensen'. Deze wederzijdse uitsluiting treedt volgens Bourdieu (1973) aan het licht bij alle leefstijlkenmerken. Voor alle maatschappelijke groepen is er namelijk een duidelijke prikkel om specifieke vormen van participatie te beperken tot leden van de eigen sociale groepering. Om deze reden is sociale en culturele segmentering van duurzame aard.

De verwachting luidt derhalve dat in een samenleving bestaande sociale segmentering naar leefstijlelingen blijvend zal zijn. De trendhypothese luidt: *bij alle vormen van vrijetijdsbesteding blijft in de loop der jaren (over de cohorten) de invloed van het opleidings- en inkomensniveau gelijk.*

c. *Selectieve reactie op modernisering*

Reeds langer bestaande vormen van recreatie en cultuur zijn niet ongevoelig voor de modernisering van het vrijetijdsaanbod. Zo schetst het Sociaal en Cultureel Planbureau in 1992 bijvoorbeeld dat er sprake is van een ontwikkeling naar een kapitaalintensieve vrijetijdsbesteding, naar ontspanning met gespecialiseerde voorzieningen, naar sterke afwisseling binnen het

repertoire en naar visuele en/of zelf beleefde ervaringen (SCP, 1992). De sociale segmentering van bestaande vrijetijdsactiviteiten verandert echter pas als specifieke sociale groepen anders op deze modernisering reageren dan andere. Sommige groepen vinden in nieuwe activiteiten of in nieuwe presentatievormen een aantrekkelijk alternatief, terwijl anderen blijvend de oude vertrouwde bezigheden koesteren.

Elk moderniseringsproces, ook op het gebied van vrije tijd, kent voorlopers en achterblijvers. Maar, zolang de voorhoede gelijksoortige sociale kenmerken bezit als de achterhoede, verandert er in de sociale gelaagdheid hoegenaamd niets. Knulst (1989) veronderstelt dat specifiek bij culturele vrijetijdsactiviteiten een selectief proces van uittreding optreedt. Volgens Knulst zijn het vooral personen uit de jongere geboortecohorten en met een lagere opleiding die voor de modernere aanbods vormen kiezen. De groep vasthoudende liefhebbers van de 'oude' cultuur benoemt Knulst (1991a) als een 'elite van achterblijvers'. Zo ligt het voor de hand dat personen die door hun opleiding en leeservaringen geoefend zijn in lezen bij de opkomst van nieuwe audiovisuele mogelijkheden minder snel het boek aan de kant schuiven dan lager opgeleiden. Een gevolg van deze reactie is dat boeken lezen een steeds exclusievere bezigheid wordt (Knulst & Kalmijn, 1988; Knulst & Kraaykamp, 1996). Een gelijksoortige redenering kan men ook aanhangen voor andere vrijetijdsactiviteiten waarvoor men investeringen heeft gedaan (in materieel opzicht, in achtergrondkennis of in sociale zin).

Knulst (1989) gaat uit van de veronderstelling dat voorheen gedane investeringen mede bepalend zijn voor het genoegen dat men aan een activiteit kan ontlenen. Door het ontwikkelen van competentie, bijvoorbeeld op het terrein van choreografie, klassieke muziek, dansers en uitvoeringen, is een bezoek aan het 'Springdance-festival' extra aantrekkelijk. Zo'n kenner vindt geen alternatief in audiovisuele media of nieuwe vrijetijds mogelijkheden (Hirschmann, 1970). Personen die weinig geïnvesteerd hebben in een vrijetijdsactiviteit (nieuwe cohorten) zullen zich bij een keuze in hun vrije tijd veelal laten leiden door de geld- en tijdprijs. Nieuwe alternatieve vrijetijdsactiviteiten, zoals televisiekijken en video zijn voor hen aantrekkelijk (Knulst, 1991a). In tegenstelling tot de theorie van de zinkende cultuurgoederen veronderstelt Knulst (1991a) dus dat (culturele) activiteiten die al geruime tijd bestaan juist met sociale stijging te maken krijgen.

Een proces van selectief achterblijven in het publiek kan zorgen voor een toenemende sociale segmentatie van het publiek (van met name culturele activiteiten). De trendhypothesen kan dan luiden: *bij die vormen van vrijetijdsbesteding die concurrentie ondervinden van het audiovisuele aanbod en het toegenomen vrijetijdsrepertoire, is in de loop der jaren (over de cohorten) de invloed van het opleidingsniveau en inkomensniveau toegenomen.*

7.3 Beleid voor vrije tijd

Anders dan bij de andere gebieden van sociale segmentatie die in deze voorstudie aan bod komen, is er bij vrijetijdsbesteding geen sprake van een overkoepelende overheidstaak (SCP, 1994). Voor specifieke onderdelen binnen de vrijetijdsbesteding, zoals bibliotheken, sportbeoefening en cultuurdeelname is er wel sprake van stimulering op onderdelen, vooral door subsidiëring. Traditioneel is overheidssteuning gericht op het gelijkelijk verspreiden van het culturele en recreatieve aanbod over een zo groot mogelijk deel van de bevolking. Dit houdt in dat men er naar streeft dat *zoveel mogelijk* personen profiteren van de recreatieve en culturele voorzieningen, maar tevens dat het deelnemende publiek sociaal gezien een *afspiegeling* vormt van de gehele Nederlandse bevolking. Dit streven naar sociale spreiding neemt in de cultuurpolitieke discussies over de jaren een belangrijke plaats

in, maar heeft tot op heden in het daadwerkelijke beleid tot weinig gerichte inspanningen geleid (Beyers, 1993; SCP, 1994). Beleid op het terrein van de vrije tijd is vooral voorwaardescheppend.

Door de Nederlandse overheid is in de afgelopen decennia een steeds groeiende hoeveelheid financiële middelen aan het recreatieve en culturele aanbod uitgegeven. Zo is in de laatste 'Profijt van de overheid'-studie van het Sociaal en Cultureel Planbureau te zien dat tussen 1977 en 1991 de uitgaven op het terrein van cultuur en recreatie zijn toegenomen van 1.6 naar 3.8 miljard gulden (Pommer & Ruitenbergh, 1994). Daarbij zijn het vooral sportaccommodaties en openbare bibliotheken waaraan men veel spendeert. Hetzelfde onderzoek maakt ook duidelijk dat niet alle sociale groepen evenredig gebruik maken van deze gesubsidieerde voorzieningen. Bij een onderverdeling van de Nederlandse bevolking in inkomensdecilen is het duidelijk dat de bovenste vijf (rijkste) inkomensgroepen proportioneel meer van het culturele en recreatieve aanbod profiteren dan de vijf inkomensgroepen daaronder.

Beleid van de overheid dat zegt te streven naar achterstandsbestrijding richt zich op een sociaal gezien meer evenredige verdeling van subsidies. Hiervoor zou men sociale groepen tot deelname moeten bewegen die tot voor kort minder dan gemiddeld participeren. Een dergelijk participatiebevorderend beleid is niet zo gemakkelijk gerealiseerd omdat het moet aangrijpen op die gebieden waar een overheid betrekkelijk weinig invloed heeft: in de opvoeding (Ganzeboom, 1989). Als gevolg hiervan zijn de sociale scheidslijnen in de vrije tijd ook een betrekkelijk persistent fenomeen (zie ook SCP, 1992). Desondanks streeft de Nederlandse overheid in haar beleid tot op de dag van vandaag een evenredige deelname na van alle opleidings- en inkomensgroepen aan culturele en recreatieve voorzieningen.

7.4 Data en meetinstrumenten

Ter beantwoording van de vragen naar de sociale segmentering van de vrije tijd maken we in deze bijdrage gebruik van twee informatiebronnen. Ten eerste benutten we de beschikbare tijdreeksen van het Centraal Bureau voor de Statistiek (CBS, 1995) om trends te beschrijven in de publieke belangstelling voor een aantal, veelal culturele, vrijetijdsactiviteiten. Het betreft hier informatie over daadwerkelijke participatie, verkregen door kassaregistratie. Deze kwalitatief uitstekende gegevens zijn beschikbaar voor een relatief lange periode en zijn niet vertekend door sociale wenselijkheid. Zodoende is goed mogelijk met deze tijdreeksen historische trends te beschrijven en te extrapoleren.

Nadeel van de registratie zoals men die bij tijdreeksen toepast, is het ontbreken van informatie over het deelnemende publiek. Daarom maken we ten tweede gebruik van het vijfjaarlijkse TijdsBestedingsOnderzoek (TBO) van het Sociaal en Cultureel Planbureau. Het TBO is beschikbaar voor de jaren 1975, 1980, 1985 en 1990 en draagt een schat aan informatie in zich over de daadwerkelijke invulling van de vrije tijd door de Nederlander, naast een goede meting van sociale achtergronden. Voor in totaal 7727 respondenten tussen 25 en 80 jaar, is voor een hele week in oktober in de vier verschillende jaren per kwartier de bezigheid bekend. In deze bijdrage richten we ons op de segmentatie bij het al dan niet participeren in deze week aan twaalf vrijetijdsvormen, te weten drie sociale activiteiten (werk in een politiek-sociale organisatie, verenigingswerk en vrijwilligerswerk), drie uitgaansvormen (bezoeken van een sportwedstrijd, culturele voorstelling en café of dancing), drie hobbies (sporten, knutselen of handwerken en wandelen of fietsen) en drie soorten mediagebruik (televisiekijken, boeken en kranten lezen).

De sociale achtergronden zijn in het TBO als volgt geoperationaliseerd. *Opleiding* is gemeten in zes categorieën lopend van alleen lagere school tot universitair onderwijs. Bij *seks* hebben mannen de score (0) en vrouwen (1). De relevantie van de urbanisatiegraad (*grote stad*) is nagegaan door het wonen in Amsterdam, Rotterdam en Den Haag als (1) en de rest als (0) te coderen. De mate van *religiositeit* is afgemeten aan het al dan niet gelovig zijn, en het bezoeken van de kerk. Een aantal persoonskenmerken heeft consequenties voor de te ervaren tijdsdruk. Zo kan men een *partner* bezitten én kan deze partner al dan niet werken. Verder is het specifiek verplichtende karakter van het opvoeden van jonge kinderen gemeten door na te gaan of men zorgt voor een *thuiswonend kind jonger dan 14 jaar* (1) of niet (0). Ook is op basis van tijdregistratie nagegaan hoeveel uur een respondent per week aan *verplichte bezigheden*, zoals betaald werk, onderwijs en huishoudelijk werk, moet besteden. Ten slotte is *leeftijd* gemeten in vijf categorieën en zijn er vijf *geboortecohorten* onderscheiden.

7.5 Algemene trends in vrijetijdsbesteding

Voor we toekomen aan een beschrijving van sociale scheidslijnen in de vrije tijd is het van belang na te gaan hoe de algehele publieke belangstelling voor een aantal activiteiten zich in de laatste decennia heeft ontwikkeld. Sociale segmentering staat immers niet los van trends in de populariteit van recreatieve activiteiten. In deze paragraaf geven we voor acht vormen van vrijetijdsbesteding de trend in de daadwerkelijke participatie aan de hand van kassaregistratie weer (CBS, 1995). Met de eerste vier activiteiten bestrijken we vooral het culturele segment van de vrije tijd. Zo laat figuur 7.1 zien dat het beluisteren van uitvoeringen van klassieke muziek in de concertzaal zich vanaf de jaren zestig in een licht stijgende belangstelling mag verheugen; van 1.13 miljoen betalende bezoekers in 1968, naar 1.5 miljoen in 1992. Ook de opera en operette kent een licht groeiende populariteit, hoewel de jaarlijkse fluctuaties daar groter zijn en het absolute bezoek geringer (232 duizend geregistreerde bezoekers in 1992: zie figuur 7.2). Inspectie van figuur 7.4 leert ons dat ballet en dans qua belangstelling vergelijkbaar is met de opera. De licht stijgende belangstelling voor deze drie 'muzikale' culturele aanbodsvormen houdt min of meer gelijke tred met de groei in het aanbod (Knulst, 1995) en de Nederlandse bevolking.

Figuur 7.1 Ontwikkelingen in klassiek concertbezoek vanaf 1968

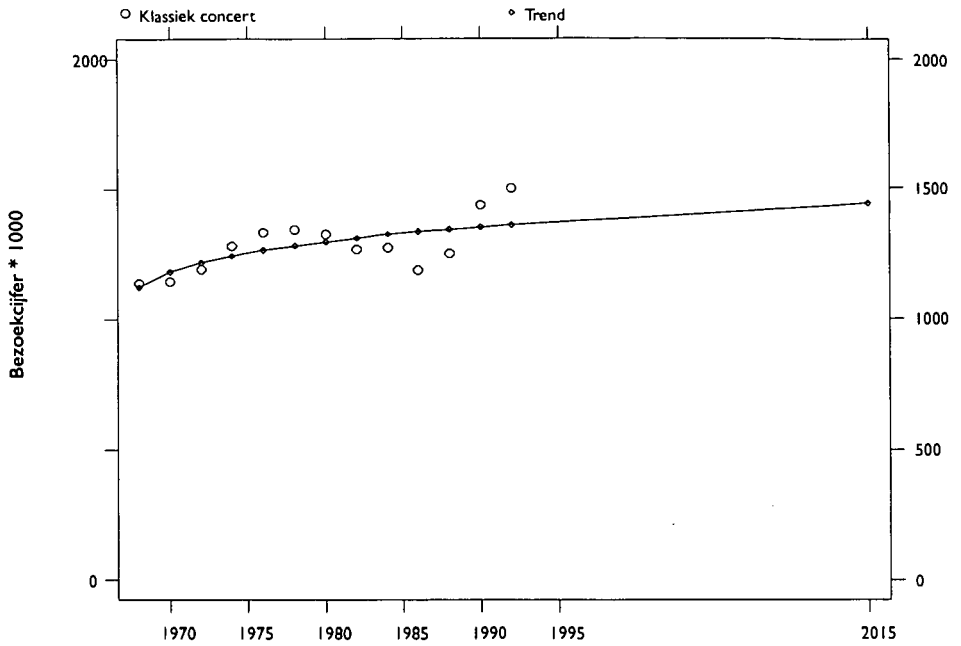

Figuur 7.2 Ontwikkelingen in opera- en operettebezoek vanaf 1968

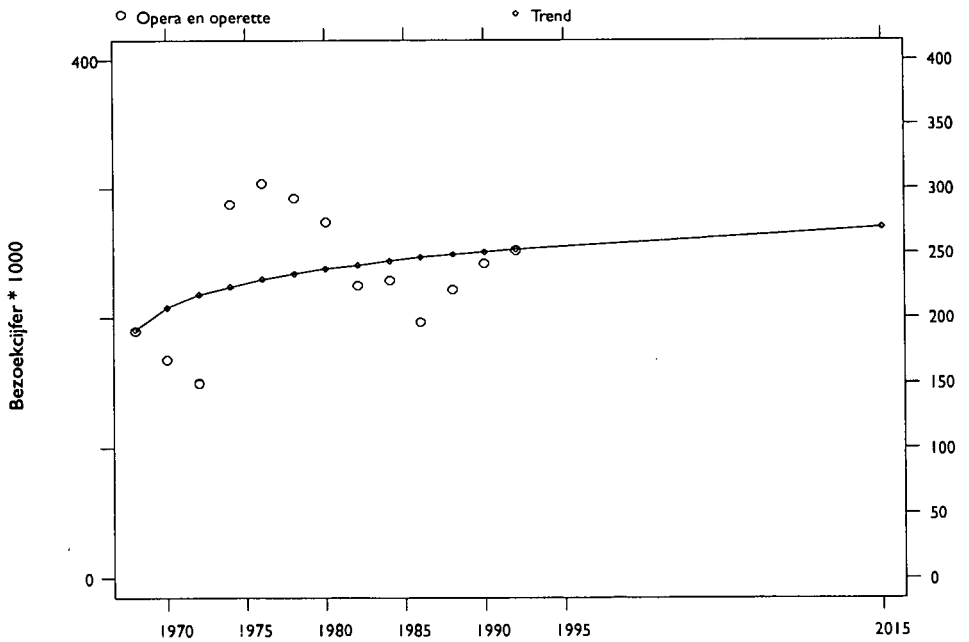

Figuur 7.3 Ontwikkelingen in (gesubsidieerd) toneelbezoek vanaf 1968

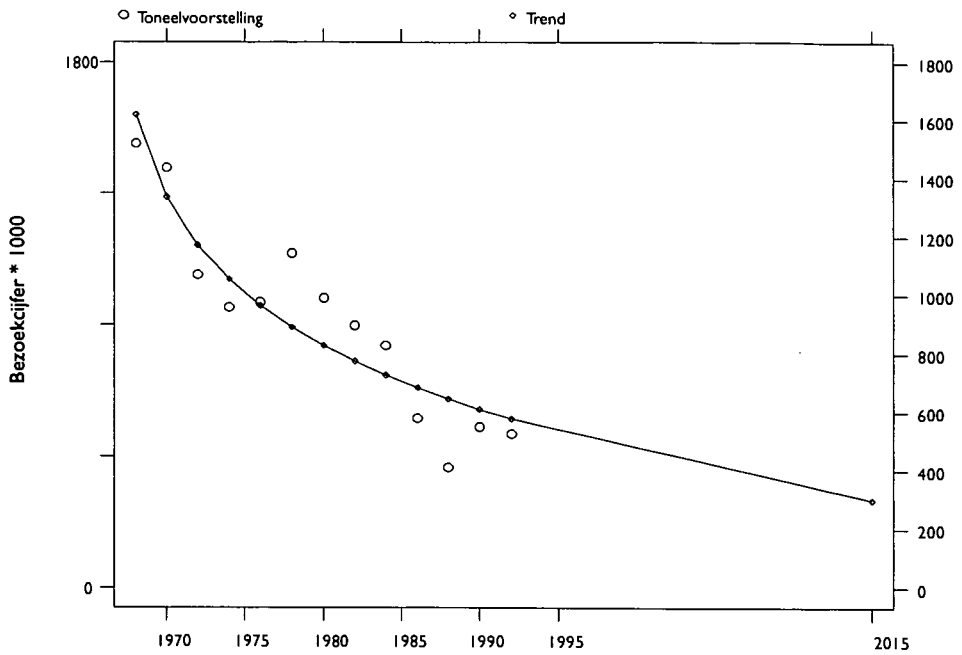

Figuur 7.4 Ontwikkelingen in ballet- en dansbezoek vanaf 1968

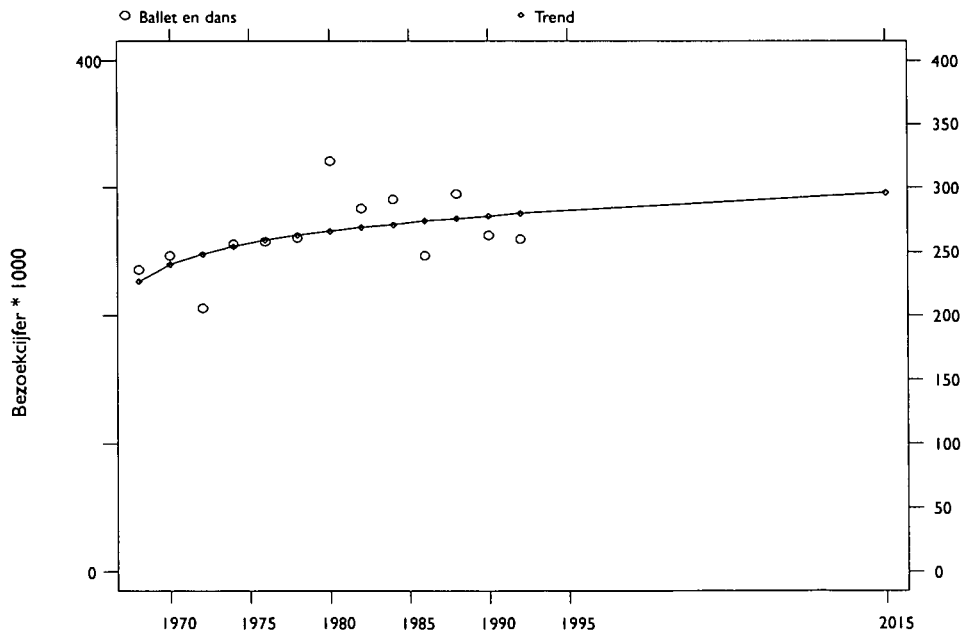

Figuur 7.5 Ontwikkelingen in museumbezoek vanaf 1965

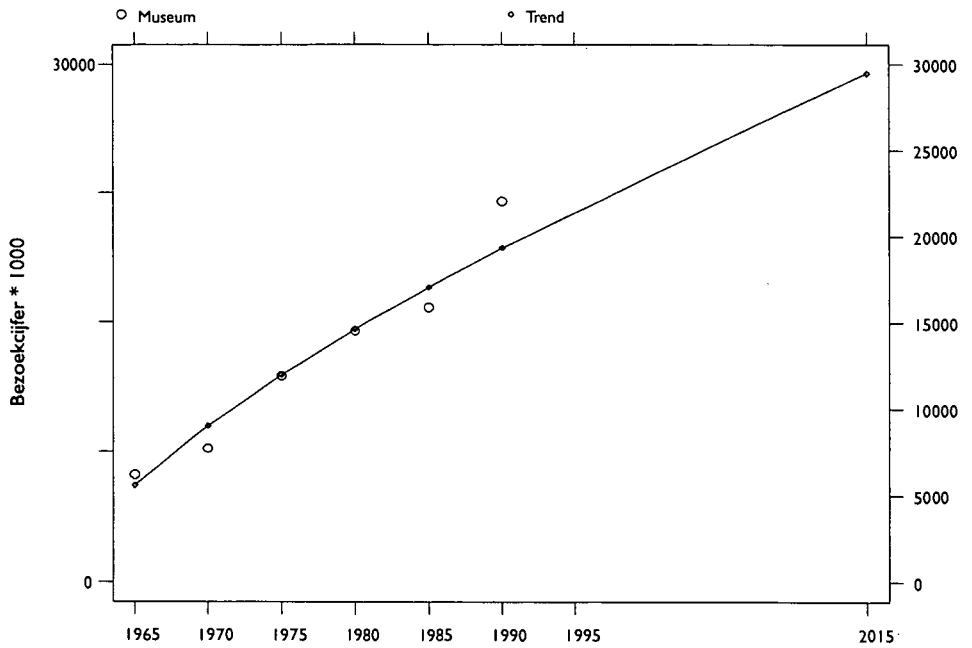

Figuur 7.6 Ontwikkelingen in bioscoopbezoek vanaf 1965

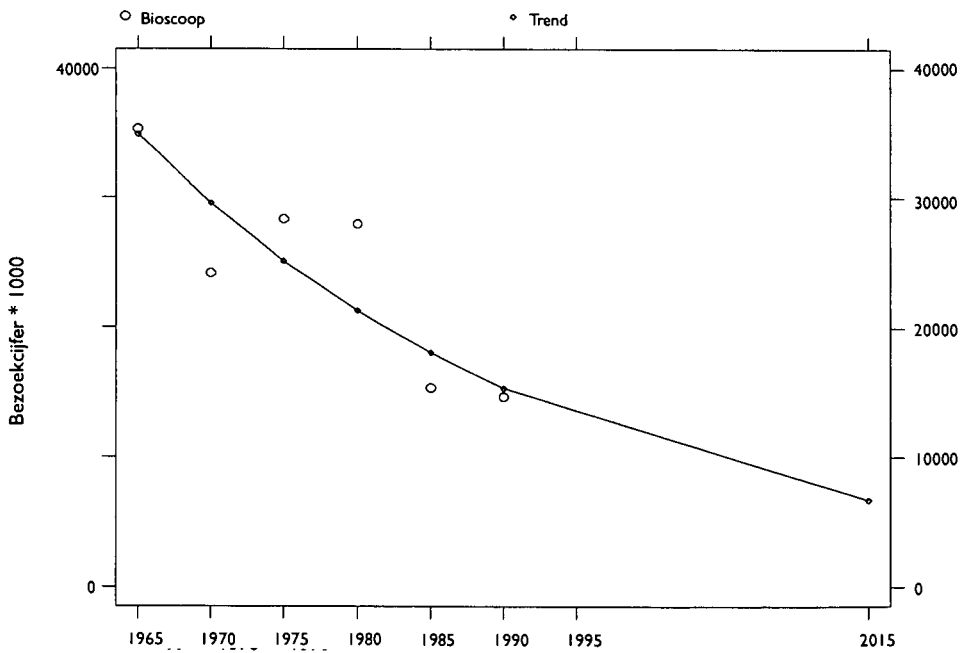

Figuur 7.7 Ontwikkelingen in aantal uitleningen bij bibliotheken vanaf 1965

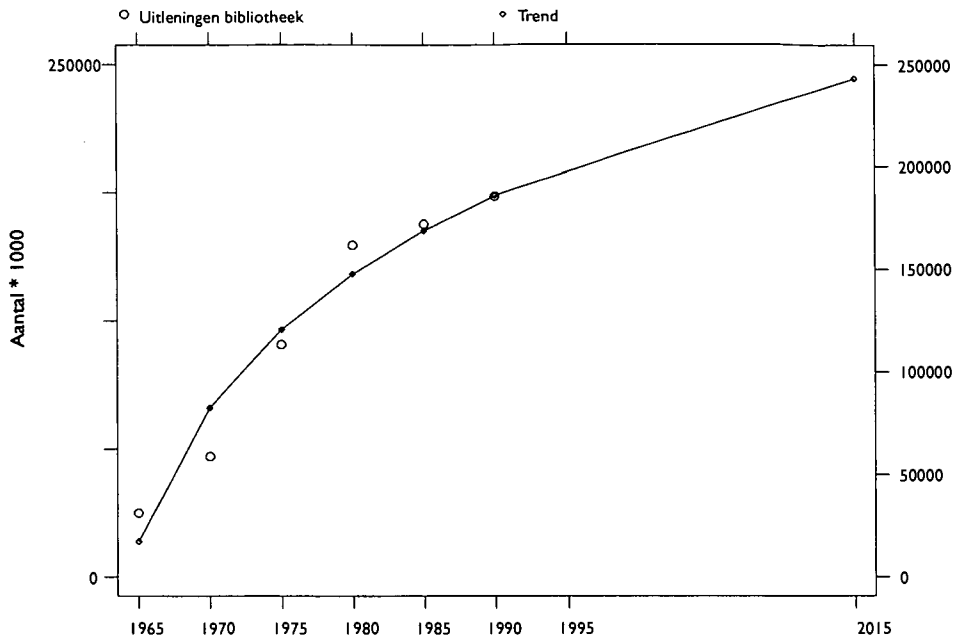

Figuur 7.8 Ontwikkelingen in jaarlijks ondernomen vakanties vanaf 1965

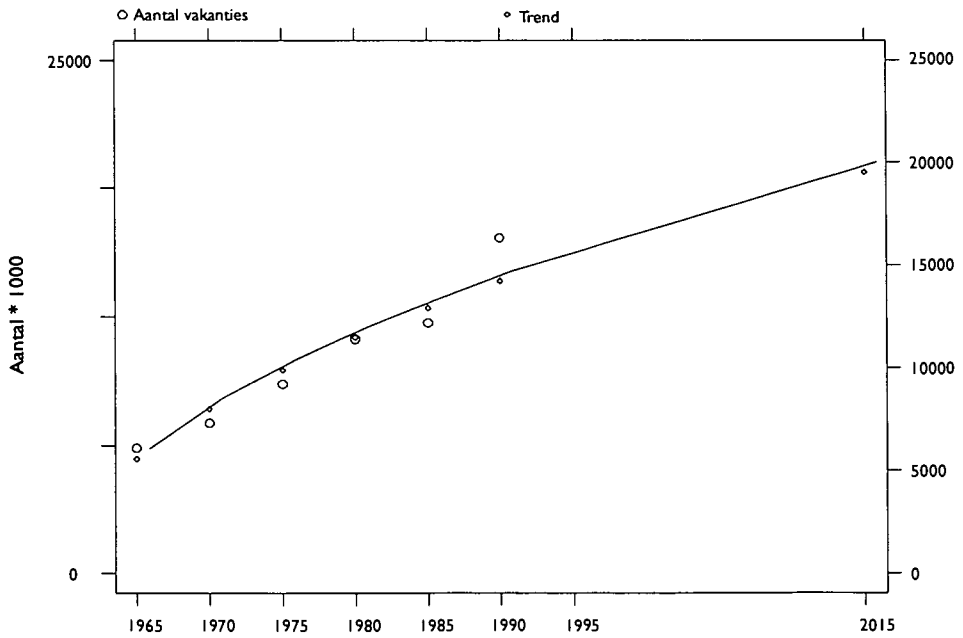

Figuur 7.3 laat echter zien dat het met de aantrekkingskracht van het gesubsidieerde toneel in Nederland vanaf het eind van de jaren zestig voornamelijk bergafwaarts is gegaan. Troffen we in 1970 nog 1.4 miljoen bezoekers bij deze voorstellingen aan, in 1992 is dit aantal gedaald tot 0.5 miljoen. Dit ondanks het feit dat in deze periode het aantal uitvoeringen door gesubsidieerde gezelschappen vrijwel is verdubbeld (Knulst, 1995). Let wel, het betreft hier door de overheid gesubsidieerde gezelschappen.

De volgende vier te bestuderen vrijetijdsactiviteiten zijn meer recreatief. Daarbij is opmerkelijk dat eigenlijk voor al deze bezigheden een sterk stijgende belangstelling is te constateren, behalve voor de bioscoop. Zo is in figuur 7.5 te signaleren dat de Nederlandse musea sterk aan populariteit hebben gewonnen sinds de jaren zestig; waar in 1965 nog maar 6.5 miljoen bezoekers de poorten van de musea passeerden, is het bezoekersaantal in 1990 gestegen tot 22 miljoen. Hierbij is het van belang in ogenschouw te nemen dat het aantal opengestelde musea in deze periode ongeveer is verdubbeld (CBS, 1995). De film daarentegen kampt met een sterk afnemende aantrekkingskracht. Ondanks enige fluctuatie is in figuur 7.6 duidelijk vast te stellen dat het aanschouwen van films in de bioscoop de afgelopen 25 jaar onmiskenbaar aan populariteit heeft ingeboet; kochten in 1965 nog 35.3 miljoen Nederlanders een bioscoopkaartje, in 1990 gaat elke Nederlander gemiddeld nog maar één keer per jaar naar de bioscoop (14.6 miljoen bezoekers). Het aantal aanbodslocaties bleef in deze periode min of meer constant (Knulst, 1995).

Figuur 7.7 laat zien dat ondanks alle negatieve geluiden over 'ontlezing' en 'ongeletterdheid' het aantal uitleningen bij openbare bibliotheken jaarlijks nog steeds toeneemt. Er is een constant stijgende belangstelling voor de producten van de bibliotheek te constateren. Hierbij dient te worden aangetekend dat zowel het aantal openbare bibliotheken als de collectie in deze periode sterk is gegroeid (Kraaykamp, 1992). Ten slotte leert figuur 7.8 ons dat ook op vakantie gaan in de loop der jaren steeds meer is ingeburgerd. Sinds 1965 is het totaal aantal vakanties van de Nederlander bijna verdrievoudigd van 6.1 miljoen naar 16.3 miljoen in 1990. Hoogstwaarschijnlijk ten gevolge van de gestegen welvaart is vakantie voor een groeiend segment van de Nederlandse bevolking binnen het bereik gekomen.

Of en hoe de bovengeschetste ontwikkelingen samengaan met een sociale segmentatie van het publiek is een vraag die in de volgende paragraaf aan de orde komt.

7.6 Sociale segmentering van vrijetijdsbesteding

Om nauwkeurig de sociale segmentatie in het vrijetijdsgedrag en trends daarin te bestuderen, maken we gebruik van de vier metingen (1975, 1980, 1985 en 1990) van het TijdsBestedingsOnderzoek (TBO). Er is informatie van 7727 respondenten tussen de 25 en 80 jaar over hun gerapporteerde deelname aan twaalf activiteiten. Een belangrijk nadeel van het TBO is de relatief gebrekkige meting van het huishoudinkomen (meer dan 35% ontbrekende waarden). Het opnemen in de analyses van huishoudinkomen zou het daarom onmogelijk maken trends te extrapoleren². Eerder onderzoek (Wippler, 1968; SCP, 1992) laat echter zien dat het besteedbare inkomen bij vrijetijdsgedrag slechts een marginale betekenis heeft. Slechts bij recreatieve activiteiten die de aanschaf van dure apparaten met zich brengt, is de inkomenspositie relevant. Aangezien hier twaalf vrijetijdsactiviteiten onder de aandacht staan die niet bijzonder geldintensief zijn, en gezien de gesig-

^{2]} Voor het meetjaar 1975 is het huishoudinkomen namelijk in het geheel niet beschikbaar.

naleerde dataproblemen rond het inkomen, is ervoor gekozen voornamelijk sociale scheidslijnen ten gevolge van opleiding te problematiseren.

7.6.1 Scheidslijnen bij sociale participatie

Om te beginnen is nagegaan in hoeverre de Nederlander in zijn vrije tijd participeert in maatschappelijke organisaties. Tabel 7.1 geeft ontwikkelingen tussen 1975 en 1990 weer voor de deelname aan politiek-sociale organisaties, verenigingswerk en vrijwilligerswerk. Over het algemeen is er in deze periode sprake van weinig verandering. Participatie in vakverenigingen, ondernemingsraden, politieke partijen en levensbeschouwelijke organisaties kent een licht stijgende belangstelling; 10 procent van de Nederlanders in 1975 neemt deel, tegen 13 procent in 1990. Ook het zich inzetten voor verenigingen wint in deze periode enigszins aan populariteit (3% meer participatie). De belangstelling voor het vrijwilligerswerk (onbetaald werk en familiehulp) kent geen duidelijke ontwikkeling. Na een aanvankelijke stijging tussen 1975 en 1980 van 23 procent naar 28 procent deelname, valt het in 1990 terug onder het beginniveau.

Tabel 7.1 Trends in de deelname aan drie sociale activiteiten tussen 1975 en 1990

Sociale activiteiten	Deelnamepercentage			
	1975	1980	1985	1990
Deelname politieke en sociale organisaties	10.3%	11.9%	11.5%	12.6%
Verenigingswerk	9.8%	12.5%	11.8%	12.7%
Vrijwilligers- en hulpverlenerswerk	23.4%	24.9%	28.6%	22.7%

Bron: SCP, Tijdsbestedingsonderzoeken 1975-1990.

Figuur 7.9 Trends in de onder- en oververtegenwoordiging naar opleiding voor drie sociale activiteiten (1975-1990)

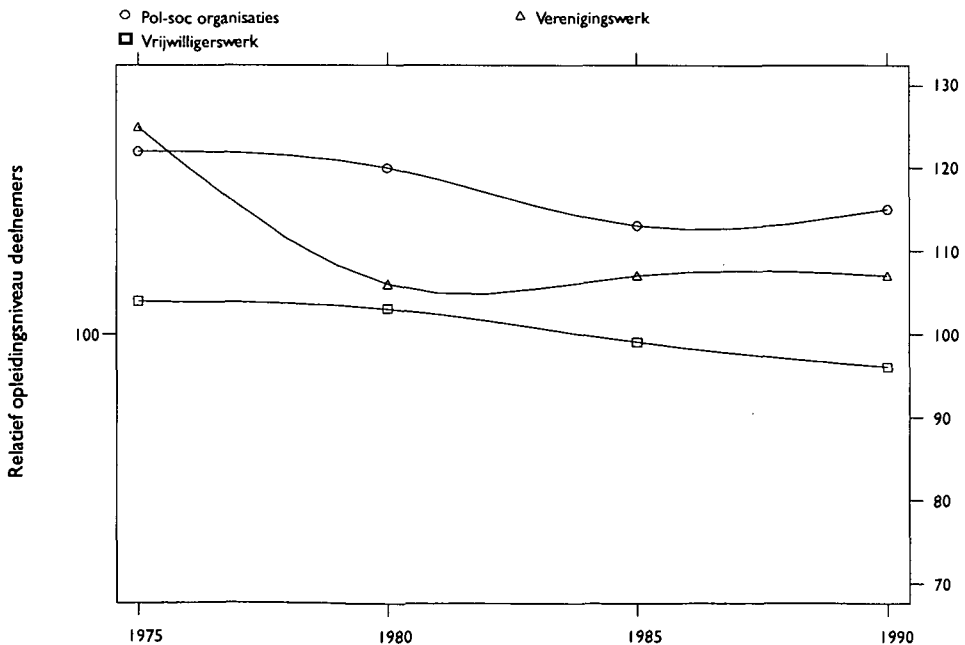

Figuur 7.9 geeft eenvoudige beschrijvende informatie over de onder- dan wel oververtegenwoordiging van hoger opgeleiden onder de participanten. De mate waarin de deelnemers qua opleiding een afspiegeling zijn van de gehele Nederlandse bevolking is weergegeven met een verhoudingsgetal. Het quotiënt van het gemiddelde opleidingsniveau van de deelnemers aan een activiteit en het gemiddelde opleidingsniveau van de Nederlander (in de figuur maal 100) geeft informatie over de al dan niet evenredige participatie naar opleiding³. Te constateren is dat de participatie in politiek-sociale organisaties vooral een zaak is van hoger opgeleiden en dit tussen 1975 en 1990 ook is gebleven. Het zich inzetten voor een vereniging blijkt in 1975 nog vooral hoger opgeleiden aan te spreken, maar kent na 1980 een veel evenwichtigere deelname van opleidingsgroepen. Daarentegen zijn in het vrijwilligerswerk na 1985 de lager opgeleiden enigszins oververtegenwoordigd.

Bij een presentatie van opleidingsverschillen zoals in figuur 7.9 houdt men geen rekening met allerlei andere relevante kenmerken. Het kan bijvoorbeeld zo zijn dat de geconstateerde segmentering naar opleiding volledig te wijten is aan het gegeven dat ongehuwden op maatschappelijk gebied veel participeren, terwijl hoger opgeleiden tegelijkertijd vaker ongehuwd zijn. Om de invloed van dergelijke onderlinge afhankelijkheden uit te schakelen, is in tabel 7.2 een multiple logistische regressie uitgevoerd. Met deze analysetechniek is voor alle te introduceren kenmerken onafhankelijk het belang te bepalen, terwijl tegelijkertijd met de overige kenmerken rekening wordt gehouden.

Een extra punt van aandacht verdient de introductie van het geboortecohort en de leeftijd. Door beide persoonskenmerken tegelijkertijd op te nemen in een model is te onderscheiden of de belangstelling voor een activiteit een consequentie is van de levensfase waarin iemand zich bevindt (leeftijd), of een gevolg is van het feit dat men in een bepaalde periode van de afgelopen eeuw is geboren (geboortecohort), bijvoorbeeld voor de introductie van de televisie. De beide aspecten zijn echter alleen los van elkaar te interpreteren als men, zoals in de tijdsbestedingsonderzoeken, de beschikking heeft over relatief veel respondenten en meerdere meetmomenten. Als geconstateerd wordt dat *levensfase-aspecten* relevant zijn voor de deelname aan een activiteit, leidt dit tot de verwachting dat in de toekomst relatief weinig veranderingen zullen optreden. Alleen door fluctuaties in de bevolkingsopbouw (bijv. relatief veel jongeren of ouderen) zal de belangstelling voor een bezigheid wijzigen. Als daarentegen *geboortecohort* relevant is voor deelname, is hieruit af te leiden dat door cohortvervanging in de toekomst de belangstelling zal veranderen. Specifiek de beschouwing van dit cohorteffect geeft dus inzicht in te verwachten ontwikkelingen op termijn.

³ De indexwaarden voor de verschillende activiteiten per meetjaar zijn verkregen via de volgende berekening:
INDEX = (GEM. OPLEIDING DEELNEMERS ACTIVITEIT) / (GEM. OPLEIDING TOTALE BEVOLKING * 100.

Tabel 7.2 Logistische regressie van drie sociale activiteiten op enkele sociaal-demografische factoren

	Ongestandaardiseerde regressiecoëfficiënten		
	deelname politiek- sociale organisatie	verenigingswerk	vrijwilligerswerk
Opleiding	.314***	.149***	.044*
Sexe	-.322**	-.263*	.385***
Grote stad	-.096	.295*	-.069
Religiositeit			
niet gelovig			
gelovig (geen kerkgang)	.281*	.189	.164*
gelovig (wel kerkgang)	1.862***	.304**	.541***
Partner			
geen partner			
niet werkende partner	.219	-.051	-.019
werkende partner	.017	.002	.165
Thuiswonend kind < 14 jaar	.097	.202*	.387***
Tijd verplichte bezigheden ¹	-.012***	-.012***	-.019***
Leeftijd			
25-34 jaar			
35-44 jaar	.274	.102	.206*
45-54 jaar	.104	.216	.082
55-64 jaar	.301	.303	.366
65-79 jaar	-.084	.168	-.219
Geboortecohort			
1896-1925			
1926-1935	.052	.364*	.103
1936-1945	.019	.430*	-.056
1946-1955	.056	.248	-.055
1956-1965	.036	.052	-.274
Geboortecohort * Opleiding	.001	.002	.005**
Constante	-2.233	-2.197	-1.421

Bron: SCP, Tijdsbestedingsonderzoeken 1975-1990.

¹ Gecentreerd rond het steekproefgemiddelde

* Significantie (p < .05)

** Significantie (p < .001)

*** Significantie (p < .0001)

Voor de participatie in politiek-sociale organisaties is in tabel 7.2 duidelijk te constateren dat er scherpe scheidslijnen op basis van opleiding bestaan; het zijn vooral hoger opgeleiden die hieraan vrije tijd besteden (b=.314). Verder blijkt dat vooral mannen zich in dergelijke organisaties verdienstelijk maken. Echter, het meest van belang voor sociaal-politieke participatie is het al dan niet kerks zijn; gelovige personen die regelmatig de kerk bezoeken zijn significant vaker actief dan ongelovigen (b=1.862). Voor zowel leeftijd als geboortecohort worden geen significante verschillen aangetroffen ten opzichte van de referentiecategorie. Het is derhalve niet mogelijk te spreken van toe- of afname over de geboortecohorten.

Ook bij het verenigingswerk treedt een segmentering naar opleiding aan het licht, zij het niet zo pregnant als bij de politiek-sociale participatie; hoger opgeleiden zetten zich relatief vaker in voor het verenigingsleven dan lager opgeleiden (b=.149). Ook hier zijn het mannen en religieus actieven die vaker participeren. Opmerkelijker is wellicht het gegeven dat vooral ouders met jonge kinderen relatief vaak in verenigingen actief zijn. Waar-

schijnlijk betreft het hier clubs waar deze jonge kinderen sportief of creatief worden beziggehouden. Daarnaast blijkt dat ook personen woonachtig in één van de drie grote steden significant actiever zijn in het verenigingsleven ($b=.295$). Voor het participeren in verenigingen maakt het niet uit in welke levensfase men zich bevindt. Wel zijn het vooral personen geboren tussen 1925 en 1945 die actief zijn. Gegeven de over cohorten te signaleren trend (afname na 1945) is met enige terughoudendheid de verwachting dat in de toekomstige cohorten de belangstelling voor het verenigingsleven verder zal verminderen.

Het al dan niet onbetaald werken en/of zich inzetten voor familie kent slechts een minieme gelaagdheid naar opleiding. Over de vier meetjaren besteden hoger opgeleiden iets vaker tijd aan vrijwilligerswerk ($b=.044$). Belangrijk bij alle vormen van sociale participatie is de mate van religiositeit en ook hier speelt dit een belangrijke rol. Religieuze personen zetten zich vaker onbetaald in voor anderen dan ongelovigen ($b=.541$). Anders dan bij de voorgaande twee vormen van sociale participatie komt het vrijwilligerswerk echter voor een belangrijk deel op de schouders van vrouwen terecht. Het vermoeden bestaat dat de invulling van het werk vaak verband houdt met het oppassen op kinderen, gegeven de positieve relatie met het zelf hebben van een jong kind en de levensfase waarin men het meest aan vrijwilligers werk doet: tussen de 35 en 45 jaar. Verder lijkt het zo te zijn dat men vooral tussen het 55-ste en 65-ste jaar tijd aan vrijwilligerswerk besteedt. Dit ligt gegeven de geringe arbeidsparticipatie op deze leeftijd ook voor de hand. Door het relatief gering aantal personen in deze leeftijdsgroep is dit effect echter niet significant. Over de cohorten is een licht afnemende belangstelling voor vrijwilligerswerk waar te nemen. Deze trend is echter niet significant zodat er geen consequenties voor de toekomst aan kunnen worden verbonden.

We stellen vast dat er bij alle hier gepresenteerde vormen van sociale participatie sprake is van sociale scheidslijnen op basis van opleiding. Hoger opgeleiden participeren vaker dan laag opgeleiden, waarbij duidelijk is dat dit slechts in geringe mate geldt voor het vrijwilligerswerk. Om na te gaan in hoeverre deze ongelijkheid naar opleiding zich over de cohorten ontwikkelt naar meer evenredigheid of meer exclusiviteit is een interactie tussen cohort (lineair) en opleiding geïntroduceerd. Een dergelijke interactie-term laat zien of over de cohorten (in de loop der jaren) het percentage hoog opgeleiden een andere ontwikkeling heeft doorgemaakt dan het percentage laag opgeleiden. Er kan namelijk sprake zijn van divergentie (groter wordende verschillen tussen opleidingsgroepen), of van convergentie (kleiner wordende verschillen tussen opleidingsgroepen). Tabel 7.2 wijst uit dat voor zowel het participeren in politiek-sociale organisaties als het actief zijn in verenigingen geen verandering van de sociale segmentatie over de cohorten optreedt. Er is dus sprake van gelijkblijvende sociale scheidslijnen. Bij het vrijwilligerswerk is sprake van een significant negatief interactie-effect ($b=-.005$). Uitgaande van een situatie van meer hoog opgeleiden onder de participanten, wil dit zeggen dat lager opgeleiden hun achterstand in ieder cohort inlopen en na een situatie van evenredige participatie hun voor-sprong verder zullen uitbouwen.

Figuur 7.10 Divergentie naar opleiding over geboortecohorten (1896–1965) bij vrijwilligerswerk

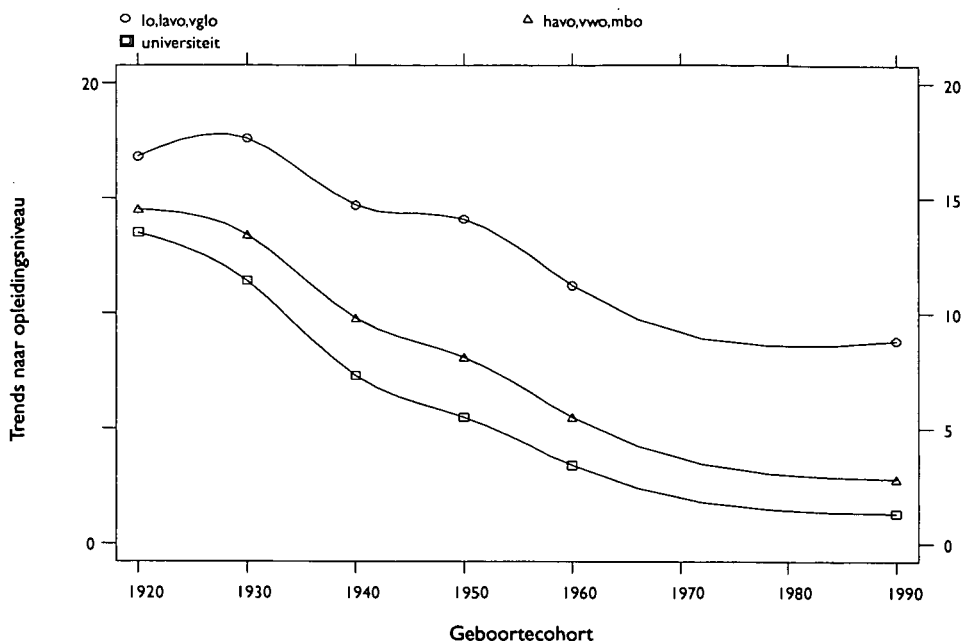

In figuur 7.10 is de consequentie van deze ontwikkeling voor drie opleidingsgroepen met voorspelde waarden per cohort weergegeven⁴. In het eerste geboortecohort (tot 1925) is de situatie voor de verschillende opleidingsgroepen relatief gelijkwaardig. Van de respondenten met alleen lager onderwijs neemt 16.8 procent aan vrijwilligerswerk deel, terwijl van de personen met een universitaire opleiding 13.2 procent participeert. Figuur 7.10 laat zien dat de situatie met elk geboortecohort verder uiteen gaat lopen. De lager opgeleiden blijven hierbij relatief het vaakst actief. Zo neemt binnen het laatste geboortecohort (1956–1965) van de lager opgeleiden nog 11.2 procent deel aan vrijwilligerswerk, tegen slechts 3.4 procent van de wetenschappelijk opgeleiden. De hier optredende divergentie heeft dus een toeneemende exclusivering tot gevolg, maar dan wel in de zin dat lager opgeleiden relatief oververtegenwoordigd raken onder de vrijwilligers.

7.6.2 Scheidslijnen bij uitgaansgedrag

Een tweede groep van vrijetijdsactiviteiten betreft het uitgaan. Tabel 7.3 geeft de ontwikkelingen weer voor het bezoeken van sportwedstrijden, culturele participatie en café- en dancingbezoek tussen 1975 en 1990. Ook hier is vast te stellen dat de veranderingen in de gerapporteerde tijdsperiode niet erg groot zijn. In de belangstelling voor sport is een lichte stijging waar te nemen: 12 procent van de Nederlanders in 1975 gaat naar sportwedstrijden kijken, tegenover 14 procent in 1990. Culturele vormen van uitgaan hebben te kampen met een enigszins dalende aantrekkingskracht. De bioscoop, het theater en de musea worden in 1990 door Nederlanders iets minder vaak bezocht dan in 1975 (1.3%). De populariteit van het café en de disco fluctueert tussen 1975 en 1990 zodanig dat er geen trend te signaleren is. Hierbij dient men te beseffen dat uitgaansactiviteiten sterk door weersomstandigheden kunnen worden beïnvloed.

⁴ Voorspelde waarden, waarbij alle andere kenmerken de waarde nul aannemen of de referentiecategorie betreffen.

Tabel 7.3 Trends in de deelname aan drie uitgaansactiviteiten tussen 1975 en 1990

Uitgaansactiviteiten	deelnamepercentage			
	1975	1980	1985	1990
Sportwedstrijden bezoeken	11.5%	14.0%	14.1%	13.5%
Cultuurparticipatie	13.8%	12.3%	12.7%	12.5%
Cafe-, snackbar- en dancingbezoek	32.4%	27.7%	30.0%	28.2%

Bron: SCP, Tijdsbestedingsonderzoeken 1975-1990.

Figuur 7.11 Trends in de onder- en oververtegenwoordiging naar opleiding voor drie uitgaansactiviteiten (1975-1990)

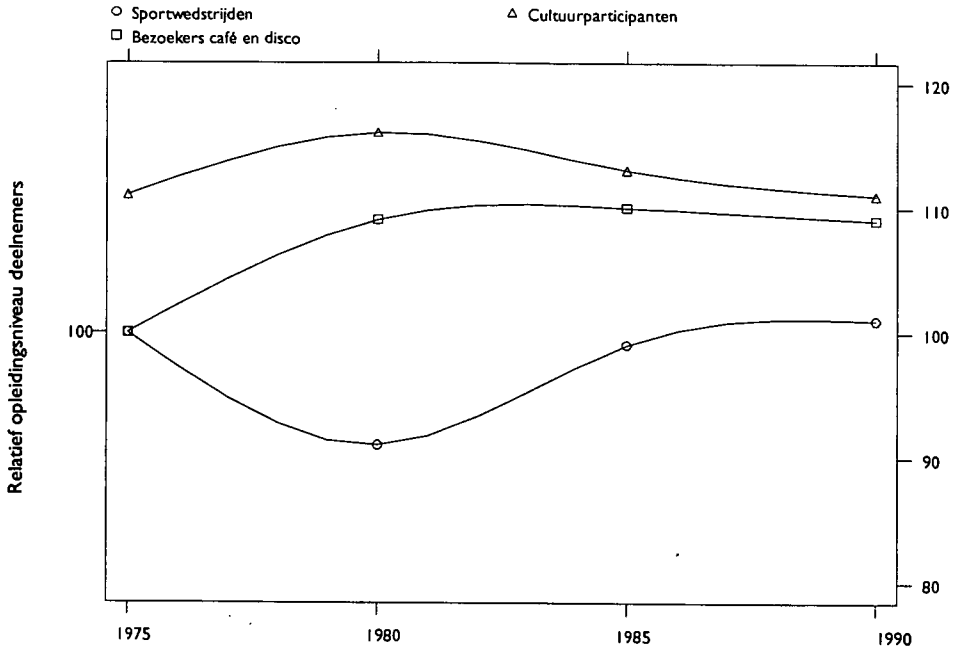

Figuur 7.11 geeft informatie over de onder- dan wel oververtegenwoordiging van hoger opgeleiden onder het uitgaanspubliek. Sportwedstrijden blijken qua opleiding een relatief gemiddeld publiek aan te spreken. Zowel in 1975 als in 1990 is er sprake van evenredige participatie. Naar verwachting is het publiek van de culturele uitgaansvormen relatief hoog opgeleid en blijft dat ook over de gerapporteerde periode. Opmerkelijk is de toenemende exclusiviteit van het bezoeken van cafés en dancings. In de periode tussen 1975 en 1990 heeft het café- en dancingbezoek zich ontwikkeld van een relatief gespreide bezigheid naar een activiteit voor hoger opgeleiden.

Via multiple logistische regressie wordt in tabel 7.4 nagegaan in hoeverre de sociale segmentatie van uitgaan ook bestaat los van andere persoonskenmerken. Opmerkelijk genoeg blijkt dat het bezoeken van sportwedstrijden vooral iets is voor lager opgeleiden ($b = -.111$). Hiernaast zijn het met name mannen en niet-gelovigen die men langs de lijn aantreft. De zorg voor een jong kind houdt blijkbaar in dat men het vergezelt naar sportwedstrijden, met als consequentie dat men ouders ook vaker bij sportwedstrijden vindt ($b = .286$). Ook de diverse leeftijdsgroepen verschillen significant; vooral personen tussen 35 en 45 jaar treft men als toeschouwer bij sportwedstrijden aan ($b = .314$) en ouderen in het geheel niet ($b = -.691$). Over de geboortecohorten lijkt de belangstelling voor sport toe te nemen. Het betreft hier echter geen significante trend (lineair), zodat hier geen consequenties voor de toekomst aan mogen worden verbonden.

Tabel 7.4 Logistische regressie van drie uitgaansactiviteiten op enkele sociaal-demografische factoren

	Ongestandaardiseerde regressiecoëfficiënten		
	bezoek-sportwedstrijd	cultuurparticipatie	café- en discobezoek
Opleiding	-.111***	.197***	.080***
Sexe	-.653***	.194*	-.370***
Grote stad	.012	-.193*	.090
Religiositeit			
niet gelovig			
gelovig (geen kerkgang)	-.033	-.181	.015
gelovig (wel kerkgang)	-.332***	-.003	-.292***
Partner			
geen partner			
niet werkende partner	.079	-.296*	-.590***
werkende partner	.170	-.153	-.537***
Thuiswonend kind < 14 jaar	.286*	-.340**	-.496***
Tijd verplichte bezigheden ¹	-.009**	-.010***	-.009***
Leeftijd			
25-34 jaar			
35-44 jaar	.314*	-.074	-.242*
45-54 jaar	.139	-.372	-.742***
55-64 jaar	-.084	-.545*	-1.272***
65-79 jaar	-.691*	-.654*	-1.549***
Geboortecohort			
1896-1925			
1926-1935	.130	.052	-.160
1936-1945	.149	-.059	-.251
1946-1955	.426	-.230	-.285
1956-1965	.376	-.386	-.325
Geboortecohort * Opleiding	.001	.001	-.000
Constante	-1.481	-2.406	-.895

Bron: SCP, Tijdsbestedingsonderzoeken 1975-1990

¹ Gecentreerd rond het steekproefgemiddelde

* Significantie ($p < .05$)

** Significantie ($p < .001$)

*** Significantie ($p < .0001$)

Culturele vormen van uitgaan mogen zich in een relatief hoog opgeleid publiek verheugen ($b = .197$). Deze vorm van sociale segmentering komt men ook al jaar en dag tegen in het cultuuronderzoek (Ganzeboom, 1989). Een

opmerkelijke, maar wel eerder gesignaleerde relatie is die met sekse: vrouwen zijn cultureel meer actief dan mannen. Verrassender is echter de uitkomst dat respondenten die niet uit de drie grote steden afkomstig zijn vaker aan cultuur doen dan de stedelingen zelf. Dit terwijl toch veel van het culturele aanbod in deze steden is gehuisvest. Het is verder overduidelijk dat personen met een niet-werkende partner en thuiswonende jonge kinderen relatief weinig aandacht voor het culturele aanbod hebben. Voor culturele participatie is tevens relevant in welke levensfase men zich bevindt; het zijn vooral jongeren die significant (lineair) vaker deel uitmaken van het culturele publiek. Opmerkelijk genoeg houdt ook het geboortecohort significant (lineair) verband met cultuurdeelname; personen geboren in het begin van deze eeuw participeren relatief vaker dan personen uit de jongere cohorten. Een en ander betekent dat uitbreiding van het vrijetijdsrepertoire in de afgelopen decennia de concurrentie voor traditionele cultuur heeft doen toenemen. Op basis van deze relatie is afnemende culturele participatie in de toekomst een reële verwachting.

Het al dan niet cafés en dancings bezoeken blijkt langs de sociale scheidslijnen van het opleidingsniveau te verlopen; hoger opgeleiden doen het vaker dan laag opgeleiden ($b = .080$). Het is verder niet verwonderlijk dat men vooral mannen en niet-gelovigen in de kroeg en disco aantreft. Verplichtingen door een gezinsleven spelen ook een belangrijke rol bij het gaan naar het café en de disco. Personen met een partner en thuiswonende jonge kinderen besteden relatief minder vaak tijd in een dergelijk lokaal dan partner- en kinderlozen. Niet opmerkelijk is daarom ook het belang van de levensfase; hoe ouder men is, des te minder vaak men cafés en dancings bezoekt; het is een uiting van de jongerencultuur. In de relatie met het geboortecohort komt tot uitdrukking dat vroeger 'iedereen' vaker in het café kwam. De significant (lineair) negatieve relatie met geboortecohort wijst op een afnemende belangstelling voor het café en de disco in de toekomst. Let wel, in een situatie waar alle andere kenmerken onveranderlijk zijn.

Te constateren is dat ook bij het uitgaan een sterke segmentering naar opleiding aan het licht treedt. Lager opgeleiden ziet men vaker langs het sportveld, terwijl men hoger opgeleiden eerder in het theater of het (theater-)café aantreft. De gemodelleerde interacties tussen geboortecohort en opleiding geven aan dat de sociale scheidslijnen over de cohorten stabiel zijn. Er verandert in de sociale segmentering van deze activiteiten hoegenaamd niets.

7.6.3 Scheidslijnen bij hobbies

Ook het al dan niet tijd besteden aan hobbies staat hier onder de aandacht. Tabel 7.5 geeft de ontwikkelingen weer voor sportbeoefening, knutselen en/of handwerken en wandelen en/of fietsen tussen 1975 en 1990. Opmerkelijk is de sterk toegenomen populariteit van het sporten in de genoemde periode. Het aantal personen dat zegt in een week aan sport te hebben deelgenomen, stijgt van 19 procent in 1975, naar maar liefst 34 procent in 1990. Bovenstaande ontwikkeling sluit aan bij de door het SCP gesignaleerde trend naar het steeds actiever beleven van vrije tijd (SCP, 1992). De belangstelling voor de beide andere bezigheden laat zich niet in één trend vangen. Beide soorten activiteiten fluctueren nogal in deze tijdspanne; knutselen kent steeds rond de 40 procent belangstellenden in de Nederlandse bevolking en uitstapjes maken rond de 30 procent. Net als bij cafébezoek zijn deze activiteiten sterk weergevoelig.

Tabel 7.5 Trends in de deelname aan drie hobbies tussen 1975 en 1990

Hobbies	Deelnamepercentage			
	1975	1980	1985	1990
Sportbeoefening	19.0%	24.1%	29.8%	33.5%
Knutselen, handwerken	39.5%	49.9%	46.7%	36.4%
Uitstapjes, wandelen en fietsen	36.9%	30.2%	39.2%	28.7%

Bron: SCP, Tijdsbestedingsonderzoeken 1975-1990.

Figuur 7.12 Trends in de onder- en oververtegenwoordiging naar opleiding voor drie hobbies (1975-1990)

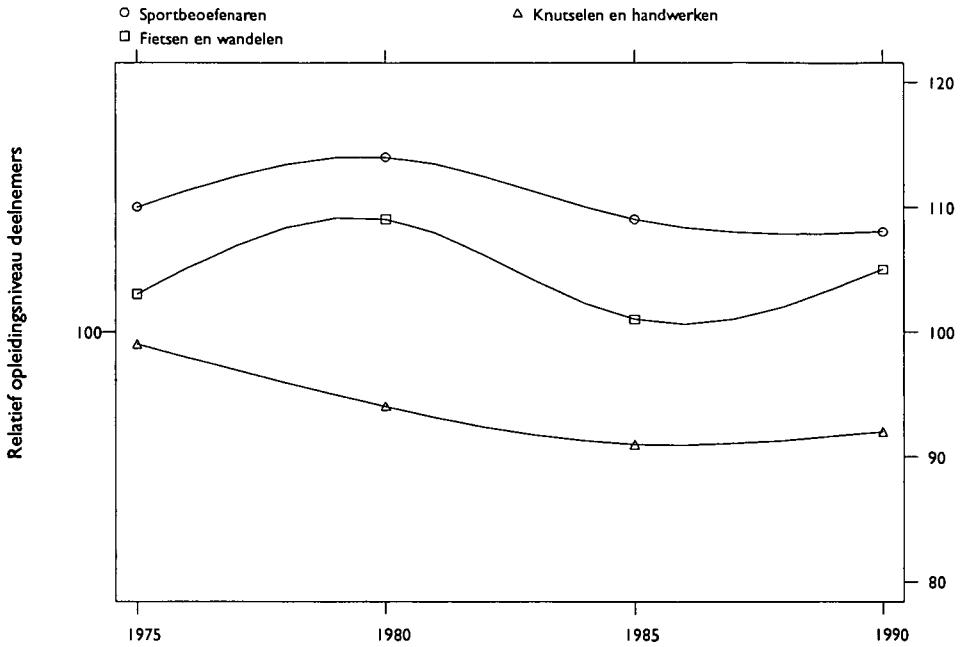

Figuur 7.12 geeft informatie over het relatieve opleidingsniveau van de deelnemers aan de drie hobbies. Het actief sporten spreekt onveranderlijk vooral hoger opgeleiden aan. Dit gegeven is opmerkelijk in relatie tot de oververtegenwoordiging van lager opgeleiden bij het kijken naar sport. Knutselen en handwerken is een activiteit die na 1975 steeds meer laag opgeleiden is gaan aanspreken en de hoog opgeleiden steeds minder. Over wandelen en fietsen is in relatie tot opleiding weinig helderheid te verkrijgen. In de genoemde periode wisselt de sociale samenstelling van het publiek nogal sterk. Hier is geen sprake van scherpe sociale scheidslijnen.

Met logistische regressie is in tabel 7.6 nagegaan in hoeverre er voor deze drie hobbies sociale scheidslijnen naar opleiding bestaan, terwijl de andere persoonskenmerken constant worden gehouden. Bij het zelf sporten is de sociale segmentering naar opleiding overduidelijk; het zijn de hoger opgeleiden die relatief vaak actief aan sport doen ($b=.129$). Daarnaast zijn er vrijwel geen kenmerken relevant, hetgeen de stratificatie naar opleiding extra gewicht geeft. Ook leeftijd blijkt opmerkelijk genoeg van geen belang voor het al dan niet sporten. Het is voornamelijk het geboortecohort dat een sportieve vulling van vrije tijd verklaart; de laatste decennia is sporten meer en meer ingeburgerd geraakt. Deze ontwikkeling doet vermoeden dat in de toekomst nog een stijging van de populariteit in het sportbeoefening kan worden tegemoet gezien. Door het vervangingsproces van die cohorten waar-

voor sporten een minder voor de hand liggende bezigheid is, lijkt een toename van de belangstelling voor sportbeoefening op samenlevingsniveau geen al te gewaagde voorspelling.

Tabel 7.6 Logistische regressie van drie hobbies op enkele sociaal-demografische factoren

	Ongestandaardiseerde regressiecoëfficiënten		
	sportbeoefening	knutselen en handwerkend	wandelen en fietsen
Opleiding	.129***	-.081***	.145***
Sexe	-.060	1.844***	-.053
Grote stad	.074	.238*	.060
Religiositeit			
niet gelovig			
gelovig (geen kerkgang)	.036	.067	.099
gelovig (wel kerkgang)	-.006	.167*	-.022
Partner			
geen partner			
niet werkende partner	.069	.273**	.227*
werkende partner	.136	.304**	.208*
Thuiswonend kind < 14 jaar	-.020	.218*	-.045
Tijd verplichte bezigheden ¹	-.005*	-.012***	-.015***
Leeftijd			
25-34 jaar			
35-44 jaar	.142	-.444***	-.083
45-54 jaar	.050	-.329*	.110
55-64 jaar	.118	-.097	.075
65-79 jaar	.370	-.123	-.193
Geboortecohort			
1896-1925			
1926-1935	.355*	.117	-.142
1936-1945	.927***	-.039	-.346*
1946-1955	1.272***	-.276	-.395*
1956-1965	1.347***	-.735**	-.603*
Geboortecohort * Opleiding	.002	-.002	.001
Constante	-1.330	-1.405	-1.179

Bron: SCP, Tijdsbestedingsonderzoeken 1975-1990.

¹ Gecentreerd rond het steekproefgemiddelde

* Significantie (p < .05)

** Significantie (p < .001)

*** Significantie (p < .0001)

Knutselen en handwerken zijn bezigheden die vooral lager opgeleiden aanspreken (b=-.081). Het is verder weinig verrassend dat men voornamelijk vrouwen onder deze hobbyisten aantreft. Voor handwerken en knutselen blijkt ook de gezinssituatie relevant, gegeven de positieve relatie met het hebben van een partner en jonge kinderen. Als het gaat om levensfase-effecten is overduidelijk dat men deze hobby het minst vaak uitoefent tussen 35 en 55 jaar. In deze levensfase heeft men, gegeven werk- en familie-verplichtingen, misschien (te) weinig tijd voor een dergelijke tijdsintensieve bezigheid. Het geboortecohort is voor knutselen en handwerken minder relevant (lineair niet significant). Echter, in het jongste cohort valt de belangstelling sterk terug, hetgeen wellicht duidt op het niet aanslaan van deze tijdsintensieve hobby bij de jongere cohorten.

Het is opmerkelijk dat ook wandelen en fietsen bezigheden zijn waar vooral hoger opgeleiden plezier aan beleven ($b = .145$). Het geeft aan dat sociale segmentering naar opleiding niet alleen naar voren komt bij activiteiten die kennis en geld veronderstellen. Bij het maken van uitstapjes, te voet of op de fiets, blijkt verder vooral het hebben van een partner plezierverhogend. Op het eerste gezicht lijkt er geen sprake te zijn van een levensfase-effect, maar wel van een cohorteffect; vooral de oudere cohorten blijken in hun vrije tijd relatief veel tijd in te ruimen voor fietsen en wandelen, terwijl jongere cohorten daar veel minder in zien. Gegeven deze trend is de verwachting dat fietsen en wandelen in de loop der jaren een verminderde belangstelling zal ondervinden.

Samenvattend kan worden gezegd dat ook bij hobbies duidelijke scheidslijnen naar opleiding naar voren treden. Actief sporten is in sterke mate een bezigheid voor hoog opgeleiden, net als wandelen en fietsen. Knutselen en handwerken treft men vooral bij de lager opgeleiden aan. Ook bij deze drie hobbies geven de gemodelleerde interactie-effecten (niet significant) aan dat de sociale segmentering zeer persistent is. Over de geboortecohorten verandert er voor de drie hobbies vrijwel niets in de sociale samenstelling.

7.6.4 Scheidslijnen bij mediagebruik

Als een laatste groep van vrijetijdsactiviteiten bestuderen we hier het mediagebruik. Tabel 7.7 presenteert de trend tussen 1975 en 1990 voor het meer dan tien uur televisiekijken per week (gemiddelde kijktijd in 1975)⁵ en de belangstelling voor boeken en kranten. Zoals reeds eerder over het TBO is gerapporteerd (Kraaykamp & Knulst, 1992; Knulst & Kraaykamp, 1996), is te constateren dat de belangstelling voor de televisie langzaam maar zeker stijgt, terwijl het aantal lezende Nederlanders slinkt. Zo is er in deze tijdsperiode sprake van 5 procent meer personen die ten minste tien uur per week televisiekijken. Het lezen van boeken kent een tamelijk stabiele schare van liefhebbers; 47 procent van de Nederlanders in 1975 leest boeken en in 1990 is dat nog 44 procent. De krant heeft te maken met de grootste publieksuitval. Er is sprake van een gestage daling van de belangstelling van 86 procent lezenden in 1975, naar 79 procent in 1990.

Tabel 7.7 Trends in de deelname aan drie media-activiteiten tussen 1975 en 1990

Media-activiteiten	1975	Deelnamepercentage		
		1980	1985	1990
Televisiekijken ¹	47.7%	45.2%	54.9%	52.9%
Boeken lezen	46.6%	44.1%	44.0%	44.1%
Kranten lezen	85.8%	83.9%	82.2%	78.7%

Bron: SCP, *Tijdsbestedingsonderzoeken 1975-1990*.

¹ Meer dan 10 uur televisiekijken per week

Informatie over het relatieve opleidingsniveau van het mediapubliek is in figuur 7.13 te vinden. Zoals te verwachten, is veel televisiekijken een bezigheid die vooral bij laag opgeleiden geliefd is, hoewel tussen 1975 en 1990 de relatieve ondervertegenwoordiging van hoger opgeleiden enigszins afneemt. Het lezerspubliek bestaat daarentegen vooral uit hoog opgeleiden en in de gerapporteerde periode blijft dit zo. Daarbij is duidelijk dat het lezen van kranten een sociaal iets meer gespreide activiteit is dan het lezen van boeken.

⁵ Bij televisiekijken is gekozen voor personen die meer dan gemiddeld kijken, omdat al dan niet deelname voor deze activiteit niet relevant is.

Figuur 7.13 Trends in de onder- en oververtegenwoordiging naar opleiding voor drie media-activiteiten (1975-1990)

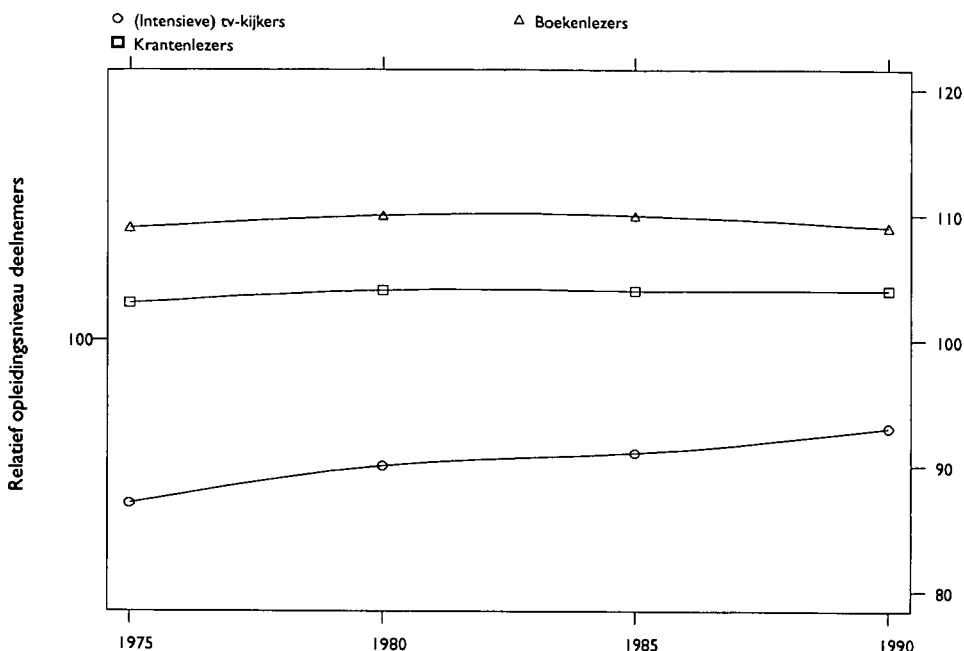

Ook bij het mediagebruik is met logistische regressie nagegaan in hoeverre er sociale segmentatie naar opleiding is te constateren (tabel 7.8). Televisiekijken (meer dan tien uur) blijkt dan gecontroleerd voor de invloed van andere persoonskenmerken vooral een activiteit van lager opgeleiden ($b = -.221$). Ook zijn het met name mannen en niet-gelovigen die men veelvuldig voor de beeldbuis aantreft. Enigszins verrassend is het dat ook personen met een niet-werkende partner relatief vaker kijken dan personen zonder een partner of met een werkende partner. Daarnaast lijkt het bezighouden van kleine kinderen thuis een reden om meer naar de televisie te kijken ($b = .222$). Het scheiden van levensfase- en cohorteffecten bij televisiekijken levert opmerkelijke nieuwe inzichten op. Als het om levensfase gaat, zijn het vooral ouderen die significant vaker televisiekijken. Als we daarenboven de rol van het geboortecohort in beschouwing nemen, is overduidelijk dat in het bijzonder personen geboren na 1946 de geneugten van de televisie waarderen; in de generaties die na de introductie van de televisie zijn opgegroeid, kijkt men significant vaker dan in de pre-televisiegeneratie. Gegeven deze trend is een nog verder groeiende populariteit van de televisie, als gevolg van cohortvervangings, een reële verwachting.

Ook bij het lezen van boeken treedt sociale segmentatie naar opleiding aan het licht. Het zijn vooral hoger opgeleiden die vaker aandacht voor het boek hebben ($b = .306$). Daarnaast zijn het vrouwen die vaak het boek ter hand nemen ($b = .750$). Voor vrouwen is lezen blijkbaar een veel meer aansprekende vrijetijdsactiviteit dan voor mannen. Opmerkelijk is het gegeven dat men op het platteland vaker leest en dat personen zonder partner vaker lezen. Ook bij lezen levert het afzonderlijk beschouwen van geboortecohort en levensfase relevante informatie op. Het zijn vooral personen onder de 35 jaar die men vaak lezend aantreft. Tegelijkertijd treedt aan het licht dat in de jongere geboortecohorten steeds minder vaak gelezen wordt. Met name voor de leden van de generaties van voor de oorlog heeft het boek nog een belangrijke plaats in de vrije tijd. Deze trend doet vermoeden dat in de toekomst de belangstelling voor het boek nog verder zal afnemen.

Tabel 7.8 Logistische regressie van drie media-activiteiten op enkele sociaal-demografische factoren

	Ongestandaardiseerde regressiecoëfficiënten		
	televisie-kijken ¹	boeken lezen	kranten lezen
Opleiding	-.221***	.306***	.377***
Sexe	-.564***	.750***	-.252**
Grote stad	-.086	-.396***	.172
Religiositeit			
niet gelovig			
gelovig (geen kerkgang)	-.010	-.190*	-.018
gelovig (wel kerkgang)	-.546***	-.056	.076
Partner			
geen partner			
niet werkende partner	.243*	-.176*	.323**
werkende partner	.001	-.252**	.441***
Thuiswonend kind < 14 jaar	.222**	-.007	-.243*
Tijd verplichte bezigheden ²	-.031***	-.016***	-.003
Leeftijd			
25-34 jaar			
35-44 jaar	.494***	-.159	.012
45-54 jaar	.708***	-.323*	-.329
55-64 jaar	.952***	-.323	-.723*
65-79 jaar	1.369***	-.638**	-1.154***
Geboortecohort			
1896-1925			
1926-1935	.065	-.390**	-.562**
1936-1945	.270	-.389*	-1.034***
1946-1955	.611**	-.506**	-1.390***
1956-1965	1.112***	-.819***	-2.260***
Geboortecohort * Opleiding	-.003*	-.002*	-.001
Constante	1.104	-1.194	.413

Bron: SCP, Tijdsbestedingsonderzoeken 1975-1990.

¹ Gecentreerd rond het steekproefgemiddelde

² Meer dan 10 uur televisiekijken per week

* Significantie (p < .05)

** Significantie (p < .001)

*** Significantie (p < .0001)

De scheidslijnen naar opleiding zijn bij het lezen van kranten nog duidelijker; het zijn relatief vaak hoger opgeleiden die een dagblad openslaan (b=.377). Verder zijn onder de krantenlezers mannen en mensen met een partner oververtegenwoordigd. Net als bij het lezen van boeken zijn zowel levensfase, als geboortecohort relevant. Het is overduidelijk dat kranten vooral personen jonger dan 35 jaar aanspreken. In de leeftijdsgroep boven de 55 jaar kent de krant nog maar weinig populariteit. Echter, de belangstelling voor de krant is nog sterker gerelateerd aan het geboortecohort; de vooroorlogse generatie die met een krant is gesocialiseerd kent ook nu nog relatief veel aandacht voor de krant. In het jongste cohort (1956-1965) is te constateren dat de belangstelling drastisch terugloopt. Door de vervanging van die cohorten waarvoor het lezen van kranten gewoon is, zal het lezen van kranten ook in de nabije toekomst nog verder gaan teruglopen.

Kortom, bij alle hier geselecteerde vormen van mediagebruik zijn sociale scheidslijnen op basis van opleiding vast te stellen. Het zijn de hoger opgeleiden die relatief vaak lezen, terwijl de lager opgeleiden vaker televisie-

kijken. Of en in welke mate deze segmentatie zich in de loop der tijd (over cohorten) ontwikkelt naar meer evenredigheid of juist meer exclusiviteit is nagegaan aan de hand van de interactie tussen geboortecohort (lineair) en opleiding. Tabel 7.8 wijst uit dat voor zowel televisiekijken als boeken lezen sprake is van veranderende sociale segmentering. Gegeven de uitgangssituatie is er in beide gevallen sprake van convergentie. Dit wil zeggen dat de sociale segmentatie over de cohorten afneemt. Bij het lezen van kranten is de sociale segmentering over de cohorten onveranderlijk.

Figuur 7.14 Convergentie naar opleiding over geboortecohorten (1896–1965) bij (intensief) televisiekijken

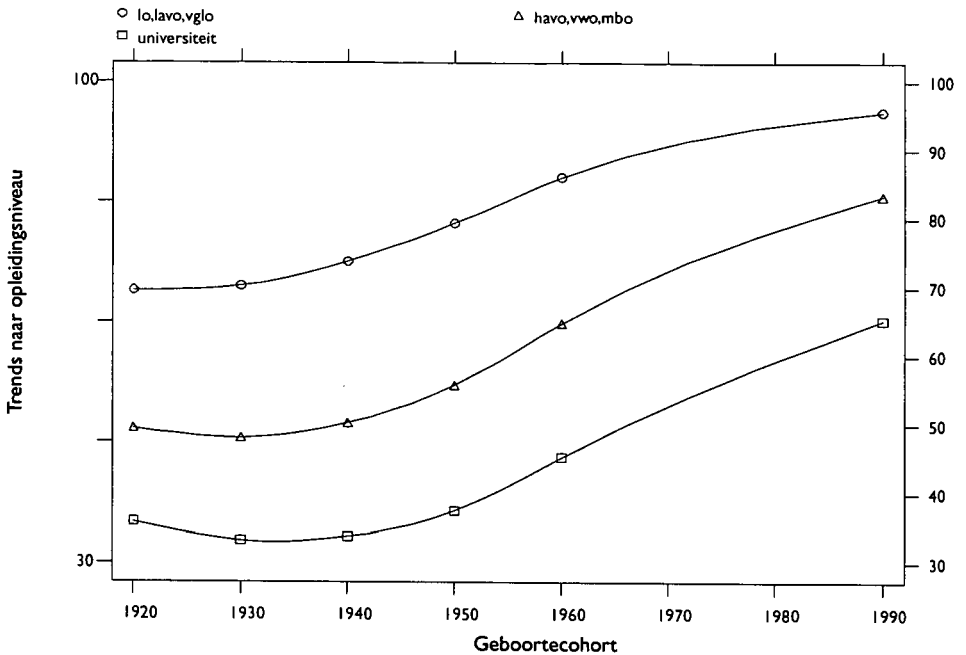

In figuur 7.14 is de consequentie van deze ontwikkeling bij het televisiekijken voor drie opleidingsgroepen met voorspelde waarden per cohort weergegeven (zie noot 1). Het (lineaire) interactie-effect ($b=-.003$) geeft aan dat er convergentie optreedt tussen de opleidingsgroepen over de cohorten. Omdat het hoofdeffect van cohort echter niet lineair is gemodelleerd, treedt deze convergentie in figuur 7.14 pas aan het licht vanaf cohort 1946–1955. Maximale verschillen doen zich voor in het cohort 1946–1955 waar van de lager opgeleiden 79.3 procent veel kijkt en van de hoger opgeleiden 37.5 procent: een verschil van 41.8 procent. Voor het volgende geboortecohort (1956–1965) is dit verschil teruggelopen tot 40.7 procent. Optredende convergentie na het cohort 1946–1955 heeft een meer evenredige participatie tot gevolg.

In figuur 7.15 is de convergentie tussen opleidingsgroepen in de belangstelling voor boeken lezen te aanschouwen ($b=-.002$). De meest ongelijke situatie treffen we aan in het eerste geboortecohort (tot 1925) waar 59.9 procent van de hoger opgeleiden boeken leest, tegen 28.3 procent van de lager opgeleiden. Vervolgens constateren we dat over de cohorten een algemeen dalende belangstelling voor het boek aan het licht treedt, waarbij deze daling het sterkst is bij de hoog opgeleiden. Zo is in het laatste geboortecohort (1956–1965) het aantal boekenlezers onder de lager opgeleiden gedaald tot 13.9 procent, en bij de hoger opgeleiden tot 29 procent. De hier optredende convergentie bij het boeken lezen heeft derhalve een toename in evenredige participatie tot gevolg.

Figuur 7.15 Convergentie naar opleiding over geboortecohorten (1896–1965) bij boeken lezen

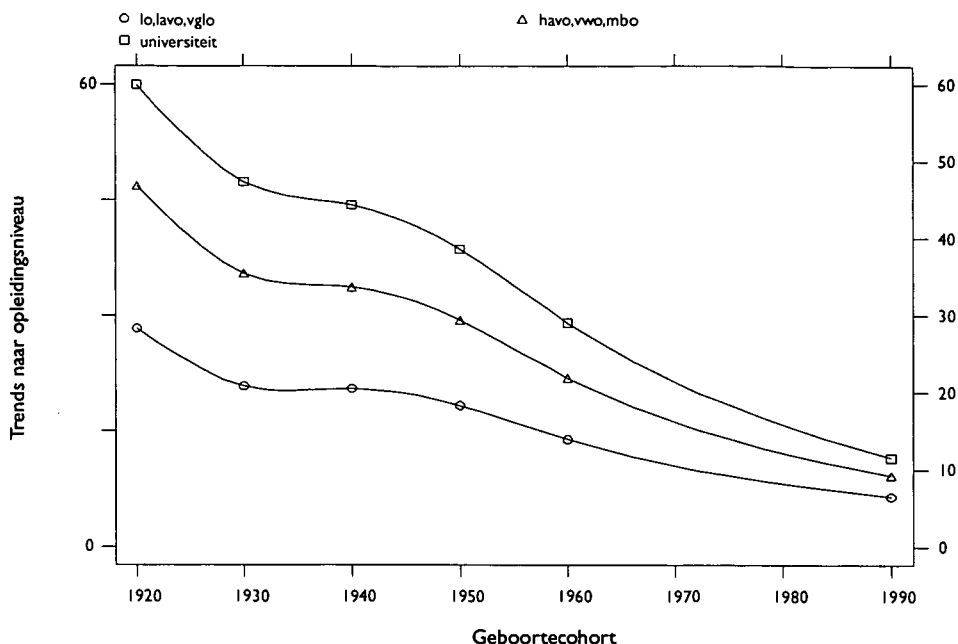

7.7 Sociale segmentatie in 2015: een discussie

7.7.1 Empirische doorrekening

Om naar toekomstige ontwikkelingen in de belangstelling voor vrijetijdsactiviteiten te kijken is het mogelijk om op basis van de voorafgaande periode trends te extrapoleren. Voor de tijdreeksgegevens gebeurt dat in paragraaf 7.5 voor de publieke belangstelling. In paragraaf 7.6 is het mogelijk specifiek op basis van informatie over cohorten uitspraken te doen over toekomstige ontwikkelingen.

a. *Algemene belangstelling voor vrijetijdsactiviteiten*

Als we op grond van tijdreeksgegevens meer algemene conclusies willen trekken, is vast te stellen dat klassieke concerten, opera en dans zich in een vrij constante belangstelling mogen verheugen. Een kleine maar trouwe schare van liefhebbers heeft in de afgelopen jaren de podia hiervoor bezocht. Trendextrapolatie (zie figuren in paragraaf 7.5) doet vermoeden dat rond het jaar 2015 de belangstelling zich op eenzelfde niveau zal bevinden. Opmerkelijk is de groeiende populariteit van de bibliotheek en het museum in een decennium van toegenomen concurrentie van de audio-visuele media. Blijkbaar hebben de bibliotheek en het museum succesvol ingespeeld op de vraag die bij het grote publiek leeft, bijvoorbeeld door popularisering van de collectie (SCP, 1992). Daarentegen hebben het gesubsidieerde toneel en de bioscoop de aansluiting met het grote publiek verloren, hetgeen resulteert in een sterk slinkende aanhang. Doorrekening van deze ontwikkeling naar de toekomst schetst voor beide dan ook een somber scenario.

Knulst (1995) wijt de afnemende populariteit van bioscoop en toneel aan het minder goed inspelen op de wensen van het grote publiek en de concurrentie die juist deze cultuurvormen ondervinden van televisie en video. Film en theater hebben namelijk een duidelijk substituuat op de televisie. Bovendien schetst Knulst specifiek voor het gesubsidieerde toneel een ontwikkeling waarin het artistieke aanbod intern beoordeeld wordt (door vakgenoten) en

hierdoor steeds meer alleen artistieke insiders aanspreekt (SCP, 1992; Knulst, 1995).

b. *De sociale segmentatie in 2015 van twaalf vrijetijdsactiviteiten*

Bij alle hier gepresenteerde vrijetijdsactiviteiten is er sprake van sociale segmentering op basis van het opleidingsniveau. Zo is het bij sociale participatie overduidelijk dat hoger opgeleiden vaker participeren dan lager opgeleiden. Voor zowel het participeren in politiek-sociale organisaties als het actief zijn in verenigingen treedt geen verandering van de sociale segmentatie over de cohorten op. In de nabije toekomst is daarom geen veranderende segmentering te verwachten. Alleen bij vrijwilligerswerk is er sprake van dat lager opgeleiden hun relatieve achterstand inlopen en in een voorsprong omzetten. Dit heeft voor het vrijwilligerswerk in de toekomst een toenemende exclusivering tot gevolg, maar dan wel in de zin dat lager opgeleiden relatief oververtegenwoordigd raken onder de vrijwilligers. Ook bij het uitgaan treedt een sterke segmentering naar opleiding aan het licht. Lager opgeleiden ziet men vaker langs het sportveld, terwijl men hoger opgeleiden eerder in het theater of het café aantreft. Deze segmentering is constant over de diverse geboortecohorten. Voor het jaar 2015 zullen we hoogstwaarschijnlijk dezelfde sociale scheidslijnen aantreffen als heden ten dage.

Bij drie hobbies treden tevens ongelijkheden naar opleiding aan het licht. Actief sporten is in sterke mate een bezigheid voor hoog opgeleiden, net als wandelen en fietsen. Knutselen en handwerken treft men vooral bij de lager opgeleiden aan. Ook bij deze hobbies is de segmentering zeer persistent. Op grond van cohortvervanging is voor de toekomst daarom weinig verandering van deze sociale segmentering te verwachten. Voor alle hier geselecteerde vormen van mediagebruik zijn sociale scheidslijnen op basis van opleiding vast te stellen. Het zijn de hoger opgeleiden die relatief vaak lezen, terwijl de lager opgeleiden vaker televisiekijken. Bij het lezen van kranten is de sociale segmentering over de cohorten onveranderlijk, maar bij televisiekijken en boeken lezen doet zich een trend naar meer evenredige participatie voor. In het jaar 2015 is het waarschijnlijk dat hoger en lager opgeleiden meer op elkaar lijken waar het het al dan niet boeken lezen en meer dan tien uur televisie kijken betreft.

7.7.2 Slotbeschouwing

In deze afsluiting willen we nog kort ingaan op de consequenties voor het vrijetijdsgedrag van een aantal demografische ontwikkelingen die zich momenteel in Nederlandse samenleving voordoen. Allereerst is vanaf de jaren vijftig een proces van secularisering ingezet met gevolgen op het terrein van de vrije tijd. Vooral bij sociale activiteiten, zoals verenigings- en vrijwilligerswerk zijn religieus betrokken personen oververtegenwoordigd. Het voortschrijdend proces van ontkerkelijking heeft derhalve als consequentie dat een afnemende belangstelling voor sociale participatie in de toekomst is te verwachten. Een tweede demografische ontwikkeling is die van het toenemend aantal alleenstaanden. Ook dit heeft haar gevolgen voor de vrijetijdsbesteding omdat alleenstaanden hun vrije tijd anders invullen dan personen met een partner. Met name cultuurdeelname, lezen en café- en discobezoek blijken voor alleenstaanden aantrekkelijk. Toenemende belangstelling voor deze activiteiten is derhalve te verwachten. Een derde ontwikkeling doet zich voor op het terrein van de hoeveelheid vrije tijd. Er ontstaat een tweedeling van mensen die weinig vrije tijd bezitten (werkenden) en zij die heel veel vrije tijd bezitten (personen buiten het arbeidsproces). Als gevolg hiervan verschillen deze groepen ook zeer in hun vrijetijdsgedrag. Met name activiteiten die zeer flexibel zijn, zoals lezen en televisiekijken zijn populair bij de groep inactieven met veel vrije tijd. Als de groei van het

aantal personen met veel vrije tijd zich continueert, is op grond hiervan een groeiende populariteit van het lezen en televisiekijken te verwachten. Een vierde demografische ontwikkeling is die van een groeiende arbeidsparticipatie van vrouwen. Momenteel zijn vrouwen in hun vrije tijd nog veel actiever in het vrijwilligerswerk en besteden zij veel meer tijd aan boeken dan mannen. Een ontwikkeling waardoor vrouwen een steeds drukker bezet leven gaan krijgen, kan er voor zorgen dat specifiek deze vrijetijdsactiviteiten daaronder te lijden hebben. Een laatste in hoofdstuk 2 gesignaleerde ontwikkeling is die van een voortschrijdende onderwijsexpansie. Als we alleen deze groei in ogenschouw nemen, zouden we mogen verwachten dat de belangstelling voor culturele activiteiten, boeken lezen, verenigingswerk en sportbeoefening naar het jaar 2015 toeneemt.

Ten slotte moeten we, terugkomend op onze hypothesen over de ontwikkelingen die zich in de sociale segmentering voordoen, vaststellen dat er bij negen van de hier geselecteerde twaalf activiteiten sprake is van persistente statusgroepverschillen. De sociale scheidslijnen blijven over de geboortecohorten (in de tijd) gehandhaafd. Opmerkelijk is het wel dat specifiek voor het mediagebruik, zowel bij televisie kijken, als boeken lezen, een convergentie is te constateren. Daar is er sprake van een trend naar meer evenredige participatie.

Literatuur

Bevers, T. (1993). *Georganiseerde cultuur*. Bussum: Coutinho.

Bourdieu, P. (1973). 'Cultural reproduction and social reproduction'. In: R. Brown (red.). *Knowledge, education and social change*. London, Tavistock, 71–112.

Bourdieu, P. (1984). *Distinction*. London: Routledge & Kegan Paul.

Centraal Bureau voor de Statistiek (CBS). (1995). *Vijfennegentig jaar tijdreeksen*. Voorburg, SDU.

DiMaggio, P. (1987). 'Classification in art'. *American Sociological Review* 52, 440–455.

Ganzeboom, H.B.G. (1982). 'Cultuurdeelname als verwerking van informatie of verwerving van status'. *Mens & Maatschappij* 57.4, 341–372.

Ganzeboom, H.B.G. (1984). *Cultuur en informatieverwerking*. Utrecht (dissertatie).

Ganzeboom, H.B.G. (1988). *Leefstijlen in Nederland*. Cahier nr. 60, Rijswijk: Sociaal en Cultureel Planbureau.

Ganzeboom, H.B.G. (1989). *Cultuurdeelname in Nederland*. Assen, Van Gorcum.

Ganzeboom, H., P. de Graaf en M. Kalmijn (1987). 'De culturele en economische dimensie van beroepsstatus'. *Mens & Maatschappij* 62.2, 153–175.

Ganzeboom, H. en P. de Graaf (1989). 'Veranderingen van onderwijskansen in Nederland tussen 1900 en 1980'. In: I. Gadourek; J. Peschar (eds.). *De open samenleving*. Deventer: Van Loghum Slaterus, 58–78.

Jager, H. de (1967). *Cultuuroverdracht en concertbezoek*. Leiden: Stenfert Kroese.

- Knulst, W. (1989). *Van vaudeville tot video*. Sociaal en Cultureel Planbureau, Sociale en Culturele Studies nr.12, Alphen a/d Rijn: Samson.
- Knulst, W. (1991a). 'Vrijetijd, een kwestie van kiezen of delen'. In: Beckers, T. en H. Mommaas, *Het vraagstuk van den vrijen tijd*, 265–275.
- Knulst, W. (1991b). 'Een elite van achterblijvers'. In: Verhoeff, R. en H.B.G. Ganzeboom, *Cultuur en publiek*. Amsterdam, SISWO, 5–32.
- Knulst, W. (1995). *Podia in een tijdperk van afstandsbediening*. Sociaal en Cultureel Planbureau Cahier nr. 117, Rijswijk: SCP.
- Knulst, W. en M. Kalmijn (1988). *Van woord naar beeld? Onderzoek naar de verschuivingen in de tijdsbesteding aan de media in de periode 1975–1985*. Sociaal en Cultureel Planbureau, Cahier nr.66, Rijswijk: SCP.
- Knulst, W. en G. Kraaykamp (1996). *Leesgewoonten: Een halve eeuw onderzoek naar het lezen en zijn belagers*; Sociaal-Cultureel Planbureau, Sociale en Culturele Studies nr. 23, Rijswijk: SCP.
- Kraaykamp, G.L.M. en W.P. Knulst (1992). 'Stijgend scholingsniveau, afnemende belezenheid'. *Massacommunicatie* 20.1, 22–37.
- Kraaykamp, G. (1992). 'Bereiken bibliotheken een gespreid publiek?'. In: Dekker, P. en M. Konings. *Sociale en culturele kennis*. Sociaal-Cultureel Planbureau, Cahier nr. 93, Rijswijk: SCP, 114–119.
- Kraaykamp, G. (1993). *Over lezen gesproken*. Thesis, Amsterdam
- Kraaykamp, G. en N.D. de Graaf. (1995). 'Sociale differentiatie in materiele en cultuurconsumptie'. In: J. Dronkers en W. Ultee. *Verschuivende ongelijkheid in Nederland*. Assen: Van Gorcum, 223–246.
- Maas, I. (1991). 'Sociale omgeving en cultuurdeelname'. In: Verhoeff, R. en H.B.G. Ganzeboom. *Cultuur en publiek*. Amsterdam: SISWO, 105–131.
- Mendras, H. en A. Cole. (1988). *Social change in modern France*. Cambridge.
- Munters, Q.J. (1977). *Stijgende en dalende cultuurgoederen*. Alphen a/d Rijn: Samson.
- Peterson, R. (1992). 'Understandig audience segmentation'. *Poetics* 21, 243–258.
- Pommer, E. en L. Ruitenbergh (1994). *Het profijt van de overheid*. Sociaal en Cultureel Planbureau Cahier nr. 116, Rijswijk: SCP.
- Rupp, J. en L. Haarmans (1994). 'Leefstijlen binnen de arbeidersbevolking en de theorie van het culturele kapitaal'. *Mens & Maatschappij* 69, 69–84.
- Sociaal en Cultureel Planbureau (SCP) (1992). *Sociaal en cultureel rapport 1992*. Den Haag: VUGA.
- Sociaal en Cultureel Planbureau (SCP) (1994). *Sociaal en cultureel rapport 1994*. Den Haag: VUGA.
- Sorokin, P. (1947). *Society, culture and personality*. New York: Harper & Brothers.

Ultee W., W. Arts en H. Flap (1991). *Sociologie*. Groningen: Wolters Noordhoff.

Veblen, T. (1974 [1899]). *De theorie van de nietsdoende klasse*. Amsterdam: De Arbeiderspers.

Weber, M. (1972 [1921]). *Wirtschaft und Gesellschaft*. Tübingen.

Wippler, R. (1968). *Sociale determinanten van het vrijetijdsgedrag*. Assen: Van Gorcum.

Ontwikkelingen in politieke participatie en politieke voorkeuren

*Nan Dirk de Graaf*¹

Dit hoofdstuk handelt over de samenhang tussen politiek en sociale segmentatie criteria. Het eerste deel van dit hoofdstuk (par. 8.1) gaat over de vraag in hoeverre criteria van sociale segmentatie samenvallen met de mate waarin burgers participeren in het politieke proces. Wat betreft de segmentatiecriteria zal naast inkomen en opleiding, ook de invloed van het behoren tot een bepaalde sociale klasse en de betekenis van religie voor verschillende vormen van politieke participatie worden onderzocht. Voor de genoemde segmentatiecriteria wordt aangegeven welke trends te verwachten zijn in hun relatie met politieke interesse en diverse vormen van politieke participatie.

Het tweede deel van dit hoofdstuk (par. 8.2) gaat over de vraag in hoeverre bovenstaande sociale segmentatie kenmerken samenvallen met voorkeuren voor een bepaalde politieke partij. Wat betreft de segmentatiecriteria zal het inkomen worden vervangen door de sociale klasse. Inkomen speelt slechts een marginale rol bij partijkeuze². Het heeft daarom meer zin om het verband tussen klasse en stemgedrag te onderzoeken dan het verband tussen inkomen en stemgedrag. Bovendien is klasse een betere indicator voor het inkomen op lange termijn. Naast sociale klasse zal de nog steeds belangrijke betekenis van religie voor politieke voorkeuren worden toegelicht. Tevens zal opleiding als segmentatiecriterium in de context van het opkomend post-materialisme worden bestudeerd. Van alle genoemde segmentatiecriteria zal onderzocht worden welke trends er zijn te verwachten in de relatie met politieke voorkeur.

8.1 Inleiding politieke participatie

Keer op keer wijst onderzoek uit (zie voor een overzicht Van Deth, 1989) dat politiek geïnteresseerde mensen politiek actiever zijn. Verder blijkt dat vooral hoog opgeleide mensen een hoge mate van politieke interesse vertonen. Gegeven het toenemende onderwijsniveau zouden we derhalve zowel een toename van de politieke interesse als een toename van de politieke activiteit kunnen verwachten. Volgens het SCP (1994) is dit voor de politieke interesse inderdaad het geval, maar niet voor de partijpolitieke activiteit (SCP, 1994: 576). Er is echter een aantal bezwaren aan te voeren tegen deze conclusies.

Ten eerste onderzoekt het SCP alleen politieke activiteiten die op enigerlei wijze zijn gerelateerd aan geïnstitutionaliseerde politieke partijen. Uiteraard zijn er minder conventionele vormen van politieke participatie denkbaar en juist deze activiteiten spelen een belangrijke rol sinds eind jaren '60 (Barnes & Kaase, 1979; Inglehart, 1977). Weliswaar besteedt het SCP-rapport ook aandacht aan actiebereidheid en houdingen ten aanzien van het actievoeren, maar het zou relevanter zijn gedrag te bestuderen. Immers, indien de actiebereidheid toeneemt, wil dat nog niet zeggen dat ook het actievoeren toeneemt.

^{1]} Nan Dirk de Graaf is universitair docent, Vakgroep Sociologie/Onderzoekschool ICS, Katholieke Universiteit Nijmegen.

^{2]} Eisinga, Felling en Lammers (1994) hebben voor de periode 1964–1992 aangetoond dat inkomen slechts een marginale rol speelt bij politieke partijkeuze en dat deze bovendien afneemt.

Ten tweede wordt met één van de belangrijkste conventionele vormen van politieke participatie, namelijk of men al dan niet gaat stemmen bij verkiezingen, geen rekening gehouden. Op basis van de toename van het opleidingsniveau en het *niet* toenemen van partijpolitieke activiteiten concludeert het SCP dat opleiding geen constante betekenis heeft bij de verdeling van activiteiten (SCP, 1994: 576). Doordat zowel het al dan niet stemmen bij verkiezingen als onconventionele vormen van politiek gedrag worden weggelaten, lijkt deze conclusie enigszins voorbarig. We hopen in dit hoofdstuk deze lacunes op te vullen.

In het volgende behandelen we eerst trends in politieke interesse. Tevens beargumenteren we wat we gegeven de huidige stand van zaken zouden kunnen verwachten voor de toekomst. Daarna bespreken we trends ten aanzien van de meest conventionele vorm van politieke participatie: het uitbrengen van een stem bij verkiezingen. Hierbij zal worden nagegaan of er bepaalde sociale groeperingen zijn te onderkennen die relatief weinig gebruik maken van het stemrecht. Behalve electorale participatie zullen we ook trends in conventionele en onconventionele vormen van politieke participatie onderzoeken ³.

Om het bovenstaande te kunnen onderzoeken maken we in dit deel van het rapport gebruik van de Nationale Kiezersonderzoeken 1971, 1972, 1977, 1981, 1982, 1986, 1989 en 1994 (hierna ook aangeduid als NKO). Deze zijn voor dit doel vergelijkbaar gemaakt.

8.1.1 Politieke interesse

Politiek is voor veel mensen een 'ver van m'n bed show'. Niet zelden worden politieke controversen gevoerd in abstracte termen. Ze zijn mede hierdoor van een dergelijk complex gehalte dat ze moeilijk te volgen zijn voor een relatieve buitenstaander. Met dit beeld voor ogen dringt zich de conclusie op dat een gebrek aan politieke interesse de 'normale uitgangssituatie' is. Van Deth (1990: 278) is van mening dat dit niet het juiste uitgangspunt is. Het omgekeerde zou het geval zijn. Als politiek complex is, dan zou dit juist mensen uitnodigen om zich erin te verdiepen. Immers, als iets simpel is, wordt het op een gegeven moment saai. De menselijke geest heeft prikkels nodig. De cruciale vraag is volgens Van Deth dan ook niet zozeer waarom mensen geïnteresseerd zijn in politiek, maar veeleer waarom mensen *niet* geïnteresseerd zouden zijn. Een weerwoord hierop is dat bepaalde cognitieve vaardigheden vereist zijn om te kunnen begrijpen waar het allemaal over gaat in de politiek. Beschikt men niet over dergelijke eigenschappen, dan lijkt politieke desinteresse de voor de hand liggende uitgangshouding.

Vanuit Van Deths standpunt geredeneerd is het noodzakelijk rekening te houden met het feit dat een bepaalde hoeveelheid kennis en het hebben van bepaalde cognitieve vaardigheden een voorwaarde is om het politieke spel te kunnen begrijpen. Inglehart (1990) redeneert dat door het toenemende onderwijspeil en de toename van communicatiemiddelen en het gebruik hiervan, een relatief steeds groter deel van de bevolking zowel de kennis als de vaardigheden heeft om politiek complexe zaken te begrijpen. Opvallend genoeg wordt bij Ingleharts redenering geen rekening gehouden met de toenemende complexiteit van de politiek, waarin steeds meer issues hun intrede doen. Stonden in het begin van deze eeuw vooral de arbeidsvoorwaarden en het behoud van godsdienstige waarden bovenaan de politieke agenda, heden ten dage is er een groot aantal thema's bijgekomen, zoals milieuver-

^{3]} In navolging van Elsinga (1985) verstaan we onder politieke participatie '... de verzameling van activiteiten van burgers, gericht op beïnvloeding van de voorbereiding, tot stand koming en/of uitvoering van het overheidsbeleid' (1985: 38). De onconventionele vorm hiervan wordt ook wel aangeduid als 'protest-participatie'.

vuiling, minderhedenbeleid, internationalisering, enzovoort. Het is dus maar de vraag of het toenemende opleidingsniveau de toenemende complexiteit van de politiek overstijgt. Onterecht wordt veelal de complexiteit van de politiek als constant verondersteld. Dit zou één van de oorzaken kunnen zijn van de door het SCP (1994) geconstateerde bevinding dat opleiding geen constante betekenis heeft voor de politieke activiteiten.

Om te onderzoeken wat de trend in politieke interesse is, maken we gebruik van de Nederlandse Kiezersonderzoeken 1971, 1972, 1977, 1981, 1982, 1986, 1989 en 1994. In al deze surveys zijn dezelfde vier vragen voorgelegd die betrekking hebben op politieke interesse. Het betreft de volgende vragen:

- a. Als er in de krant *Nederlands nieuws* staat, bijvoorbeeld over regeringsproblemen, hoe vaak leest u dan zelf over dat soort zaken? Kunt u dit met behulp van dit kaartje aangeven? [Antwoorden: 1. (bijna) altijd; 2. vaak; 3. zo nu en dan; 4. zelden of nooit; 5. leest geen krant.]
- b. Als er in gezelschap over zulke problemen in ons land wordt gesproken, doet u dan meestal mee met het gesprek, luistert u met belangstelling, luistert u niet of heeft u geen belangstelling? [Antwoorden: 1. doet meestal mee met gesprek; 2. luistert met belangstelling; 3. luistert niet, heeft geen belangstelling.]
- c. Als er in de krant *buitenlands nieuws* staat, bijvoorbeeld over spanningen of besprekingen tussen verschillende landen, kunt u dan aan de hand van het kaartje aangeven hoe vaak u zelf over dit soort zaken leest? [Antwoorden: 1. bijna altijd; 2. vaak; 3. zo nu en dan; 4. zelden of nooit; 5. leest geen krant.]
- d. Bent u zeer geïnteresseerd in politieke onderwerpen, tamelijk geïnteresseerd, of niet geïnteresseerd? [Antwoorden: 1. zeer geïnteresseerd; 2. tamelijk geïnteresseerd; 3. niet geïnteresseerd.]

De antwoorden op deze vragen zijn samengevoegd tot een index-variabele met als laagste score 0 (geen interesse) en hoogste score 5 (veel interesse) ⁴.

Tabel 8.1 De ontwikkelingen van politieke interesse 1971-1994

Jaar	'71	'72	'77	'81	'82	'86	'89	'94
gemiddelde interesse	1.67	1.65	1.40	1.72	1.79	1.80	1.78	1.75
standaarddeviatie	1.17	1.10	1.11	1.15	1.15	1.17	1.13	1.11
N	2495	1526	1856	2305	1541	1630	1754	1812

Bron: NKO 1971, 1972, 1977, 1981, 1982, 1986, 1989, 1994.

Tabel 8.1 toont aan dat we in elk geval niet kunnen concluderen dat er een duidelijk afname is te bespeuren in de politieke interesse van de Nederlandse bevolking. De enige ontsporing is in 1977. In dit jaar is de politieke interesse het laagst met een gemiddelde score van 1.40. Vanaf 1977 liggen de scores net boven 1.70, hetgeen hoger is dan de voorgaande jaren. De conclusie is derhalve dat er een lichte toename van politieke interesse valt waar te nemen ten opzichte van de jaren zeventig. Dit is in overeenstemming met eerdere conclusies (SCP, 1994; CBS, 1993) ⁵.

In de literatuur worden sekse, leeftijd en opleiding genoemd als sociaal-economische factoren die van invloed zijn op de politieke interesse (Milbrath & Goel, 1977; Van Deth, 1989). De theoretische interpretatie van de invloed

⁴] Deze index is standaard voorhanden in de gestapelde NKO-surveys.

⁵] Hierbij dient men rekening te houden met de mogelijkheid dat door de afnemende response voor de latere Kiezersonderzoeken deze toename lichtelijk overschat wordt.

van deze kenmerken is aldus. Mannen zijn nog steeds dominant in het politieke bestel en de traditionele rol van de vrouwen speelt zich af binnen het huishouden. Het is duidelijk dat de laatste decennia in dit opzicht veel veranderingen hebben plaats gevonden, maar het is tevens zo dat vrouwen nog steeds minder participeren in de politiek dan mannen (Hooghiemstra & Niphuis-Nell, 1992; Leijenaar, 1989).

Ten aanzien van leeftijd veronderstelt men een levenscycluseffect. Naarmate mensen ouder worden en ze de investering van het stichten van een gezin en het verzorgen van jonge kinderen achter de rug hebben, zullen ze meer tijd krijgen voor sociale contacten en andere bezigheden die niet direct te maken hebben met dagelijkse problemen. Hierdoor zouden ouderen ook politiek meer interesse vertonen.

Hoger opgeleiden hebben meer cognitieve vaardigheden dan lager opgeleiden. Zoals eerder is betoogd, hebben mensen een bepaald niveau van cognitieve vaardigheden nodig om het politieke spel te kunnen begrijpen. Daarom is het politieke spel voor hoger opgeleiden interessanter dan voor lager opgeleiden.

Naast de kenmerken, sekse, leeftijd en opleiding onderzoeken we tevens in hoeverre de segmentatiecriteria inkomen en sociale klasse van invloed zijn op politieke interesse. Ten aanzien van deze criteria hebben we de volgende veronderstellingen. Personen die een hoog inkomen hebben en tot een hogere sociale klasse behoren hebben over het algemeen meer te verliezen dan degenen met een laag inkomen en die tot een lagere sociale klasse behoren. Om deze reden zullen deze personen relatief veel interesse in de politiek hebben om goed te kunnen bepalen waar hun belangen in de politiek liggen. De vraag is of een dergelijk effect aanwezig is als we tevens rekening houden met het feit dat mensen die een hoge socialeklassepositie en een hoog inkomen hebben, veelal ook hoog opgeleid zijn. Tabel 8.2 geeft het antwoord op deze vraag.

In overeenstemming met de bevindingen van eerder onderzoek (Van Deth, 1989) zien we dat ouderen, mannen en hoog opgeleiden meer in politiek geïnteresseerd zijn dan jongeren, vrouwen en laag opgeleiden. De gestandaardiseerde regressiecoëfficiënten (beta's) laten zien dat een hoge opleiding de belangrijkste determinant van interesse is. Opvallend is dat na rekening te hebben gehouden met het opleidingsniveau, degenen met een hoog inkomen meer geïnteresseerd in de politiek zijn dan personen met een relatief laag inkomen⁶. Daarnaast blijken personen behorende tot de sociale klasse van routine en hogere hoofdarbeiders een hoger niveau van interesse te vertonen dan ongeschoolde handarbeiders.

Tabel 8.2 leert ons ook dat na rekening te hebben gehouden met alle genoemde sociaal-economische kenmerken er tevens een significante negatieve trend is waar te nemen in het niveau van politieke interesse. De gestandaardiseerde regressiecoëfficiënt (B) van $-0,093$ voor de jaren 1989 en 1994 impliceert dat het niveau van politieke interesse is afgenomen ten opzichte van de periode 1971-1977. Aangezien de gemiddelden van tabel 8.1 eerder een opwaartse trend suggereerden, is deze bevinding een belangrijke nuancering. Dit zou kunnen betekenen dat de politieke interesse is afgenomen, indien men corrigeert voor het toenemende opleidingsniveau in de periode 1971-1994. Anders gezegd, indien in de beschreven periode het algemene opleidingsniveau van de bevolking onveranderd was gebleven,

⁶ Inkomen is gemeten in kwartielen. Dit heeft als voordeel dat de inkomens over de tijd vergelijkbaar zijn. Voor degenen waarvoor geen inkomen bekend was, hebben we het inkomen geschat aan de hand van hun opleiding, klassepositie, leeftijd, sekse en jaar van interview.

dan hadden we in tabel 8.1 een afnemende trend van politieke interesse kunnen waarnemen. Door het compositie-effect van toenemend opleidingspeil is dit echter niet gebeurd.

Tabel 8.2 Lineaire regressie van politieke interesse op enkele sociaal-economische kenmerken (1971-1994; N = 10.608)

onafhankelijke variabelen	B	beta	B	beta
leeftijd	.071	.190**	.072	.192**
vrouw	-.506	-.222**	-.496	-.218**
jaren '71-'77	0	0	0	0
jaren '81-'86	.047	.020*	.129**	.056
jaren '89-'94	-.093	-.032**	.094	.033
opleiding	.262	.244**	.301	.284**
opleiding*jaar			-.004	-.086**
inkomen	.118	.100**	.116	.098**
klasse				
ongeschoolde handarbeid	0	0	0	0
geschoolde handarbeid	.054	.018	.056	.019
zelfstandig	.063	.013	.064	.013
routine hoofdarbeid	.256	.094**	.254	.093**
hogere hoofdarbeid	.281	.113**	.283	.114**
constante	.473**		.394**	
R ²	20.5%		20.6%	

Bron: NKO 1971, 1972, 1977, 1981, 1982, 1986, 1989, 1994.

* significant $p < .05$.

** significant $p < .01$.

Om te onderzoeken of er significante veranderingen zijn waar te nemen in de sterkte van de socialesegmentatiecriteria inkomen, klasse en opleiding, hebben we de mogelijke interacties met tijdsvariabele 'jaar' getest. Er bleek één significant verschuiving in de tijd zichtbaar te zijn en dit betreft het effect van opleiding. Deze is weergegeven in de twee rechter kolommen van tabel 8.2. Het effect van de opleiding neemt ieder jaar met .004 af, hetgeen impliceert dat het effect van opleiding in 1971 .301 en in 1994 .209 bedraagt. Anders geformuleerd, elk extra niveau van opleiding levert een extra interesse in politiek op van .301 in 1971, maar slechts .209 in 1994. De conclusie is derhalve dat het belang van het compositie-effect van een hoger opleidingspeil aan het afnemen is.

8.1.2 Electorale participatie: wie stemt?

Sinds de invoering van het algemene stemrecht voor vrouwen in 1919 tot aan de nationale verkiezingen van 1967, waar men nog de plicht had om te stemmen, is de opkomst bij landelijke verkiezingen als indicatie voor het democratisch gehalte van de Nederlandse staat geen punt van discussie geweest. Als men stemplichtig is, zoals in Australië, België en Nederland tot aan 1967, is de opkomst vrijwel niet gerelateerd aan politieke interesse. In dit kader is het dan ook niet verrassend dat na 1967 de discussie over deze conventionele vorm van politieke participatie opleeft. Zo konden we uit een interview met politicologen in de NRC (23-2-1994) het volgende opmaken:

'de schaamte voor het niet-stemmen neemt af' en tevens zou de 'burgerplicht' om te stemmen afnemen. Indien dit zo is, zou dit kunnen leiden tot een afnemend percentage stemgerechtigden dat zijn stem uitbrengt. We zullen onderzoeken of er vanaf 1967 tot en met 1994 bij de landelijke verkiezingen een afnemende trend van electorale participatie valt waar te nemen ⁷.

Tabel 8.3 Opkomstpercentage bij verkiezingen voor de Tweede Kamer

Jaar	'67	'71	'72	'77	'81	'82	'86	'89	'94
opkomst percentage	94.9	79.1	83.5	88.0	87.0	81.0	85.8	80.3	78.7

Bron: CBS 1989, NKO 1994.

Door de afschaffing van de opkomstplicht is er na 1967 een scherpe daling te zien van het opkomstpercentage. Daarna nam dit weer toe tot maximaal 88 procent in 1977 om vervolgens in een periode van 17 jaar langzaam te dalen tot 78.7 procent in 1994. Indien we 1971 en 1972 als een interruptie beschouwen, dan is er een lichte neerwaartse trend te aanschouwen. In figuur 8.1 hebben we deze trend gemodelleerd tot aan het jaar 2015 door middel van een logaritmische functie. De negatieve trendparameter impliceert een daling die echter steeds kleiner wordt, hetgeen de trendlijn duidelijk laat zien. Wellicht ten overvloede willen we de lezer erop wijzen dat deze trend erg afhankelijk is van het opnemen van de opkomst in 1967, omdat er in dat jaar nog stemplicht was. We hebben daarom in figuur 8.2 ook een trend geschat met behulp van de gegevens voor de beperktere periode 1971–1994. Figuur 8.2 laat zien dat nu weliswaar een exponentiële functie de data het beste representeert, maar dat ook hier wederom een dalende trend te zien is. Deze trend is echter minder eenduidig. Het is dan ook op basis van deze gegevens moeilijk om tot een voorspelling te komen.

Wellicht nog interessanter dan het opkomstpercentage is de vraag of bepaalde sociale categorieën minder vaak gaan stemmen dan andere. Volgens de politicoloog Irwin (NRC, 23-2-1994) is 'de scheidslijn tussen stemmers en niet-stemmers .. veel minder bepaald dan de leek denkt'. Nu is niet helemaal duidelijk hoe de leek erover denkt, maar een goede stap is eerst te onderzoeken of er bepaalde sociale categorieën van mensen bestaan die substantieel minder vaak hun stem uitbrengen en of hierin trends zijn waar te nemen.

Recentelijk hebben Smeenk, De Graaf en Ultee (1995) aangetoond dat er inderdaad bepaalde sociale groepen bestaan die minder vaak naar de stembus gaan dan andere groepen ⁸. Een multivariate analyse van de NKO's van 1971 tot en met 1989 toonde aan dat mensen uit de lagere klassen, lager opgeleiden, mensen met een laag inkomen en onkerkelijken een grotere kans hebben om hun stem niet uit te brengen. In tabel 8.4 worden deze analyses aangevuld met de NKO-survey van 1994 en wordt tevens onderzocht in hoeverre er trends zijn waar te nemen in de sterkte van de invloed van opleiding, sociale klasse en inkomen. Tevens wordt bestudeerd in hoeverre politieke interesse hierbij een rol speelt en wellicht de verschillen tussen de sociale segmenten kan verklaren.

^{7]} Naast landelijke verkiezingen zijn er nog verkiezingen op gemeentenniveau, provinciaal niveau en Europees niveau. In deze bijdrage beperken we ons tot de landelijke verkiezingen, aangezien deze als de meest relevante worden beschouwd. Het is uiteraard denkbaar dat in de toekomst de Europese verkiezingen aan relevantie zullen winnen.

^{8]} Recentelijk heeft Smeets (1995) bi-variate analyses gepresenteerd over onder andere de motivaties van mensen om niet te gaan stemmen tijdens de verkiezingen van 1989 en 1994. Onderhavige studie is echter vooral bedoeld om het belang van de sociale-segmentatiecriteria te onderzoeken en dit is de reden dat we vrijwel geen aandacht besteden aan de sociaal-psychologische factoren.

Figuur 8.1 Opkomstpercentage bij verkiezingen voor de Tweede Kamer (1967-1994)

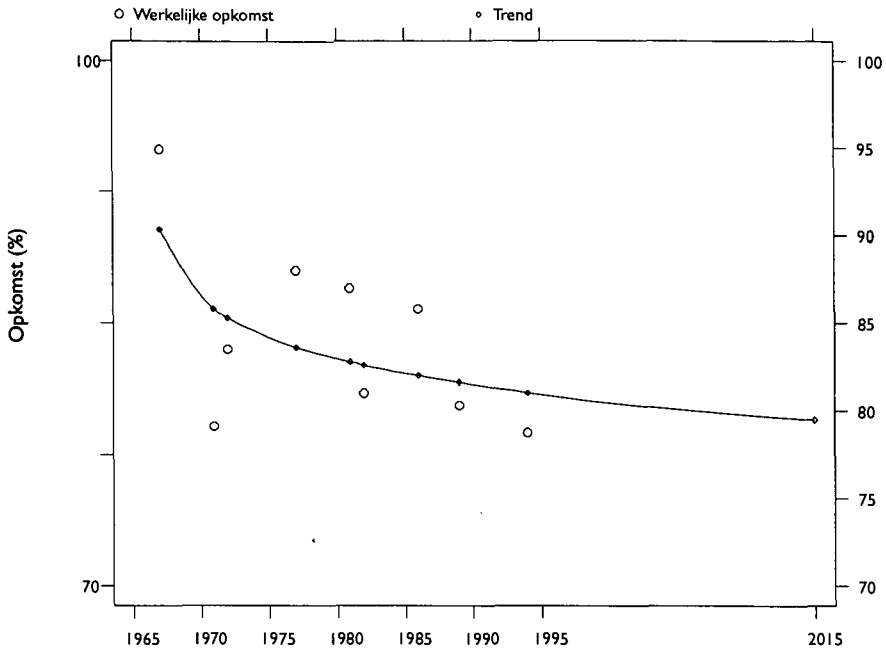

Bron: CBS 1989; NKO 1994.

De trend van het opkomstpercentage is berekend met een logaritmische functie:

$$y = 90.070 - 2.770 \ln x; r^2 = .348.$$

Figuur 8.2 Opkomstpercentage bij verkiezingen voor de Tweede Kamer (1971-1994)

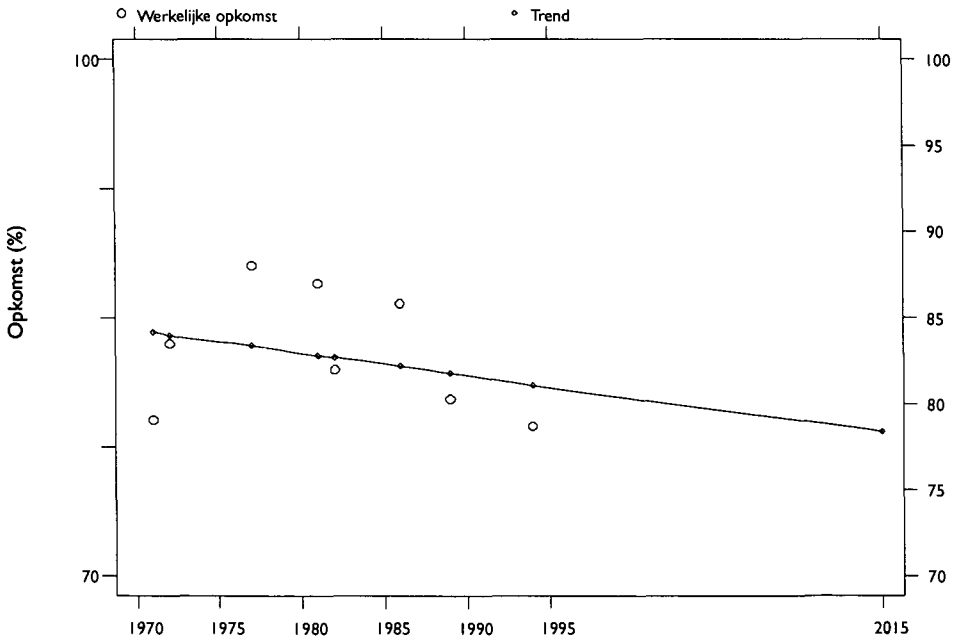

Bron: CBS 1989; NKO 1994.

De trend van het opkomstpercentage is berekend met een exponentiële functie:

$$y = 4.434 - e^{-0.0016 x}; r^2 = .092.$$

Tabel 8.4 Logistische regressie van de kans om te stemmen bij verkiezingen op enkele sociaal-economische kenmerken (1971-1994; N = 8.941)

Variabele	B	exp(B)	B	exp(B)	B	exp(B)
Klasse						
ongeschoolde handarbeid (ref)	-	-	-	-	-	-
geschoolde handarbeid	.057	1.058	.049	1.050	.042	1.043
zelfstandig	.081	1.084	.054	1.056	.055	1.056
routine hoofdarbeid	.226*	1.254	.141	1.151	.139	1.149
hogere hoofdarbeid	.557**	1.746	.438**	1.550	.435**	1.545
Inkomen						
> 75% (ref)	-	-	-	-	-	-
< 25%	-.347**	.706	-.270**	.763	-.271**	.762
Opleiding						
lo (ref)	-	-	-	-	-	-
lbo/mavo	.337**	1.401	.219*	1.245	.224	1.251
mbo/havo/vwo	.828**	2.290	.603**	1.828	.535*	1.707
hbo/universiteit	1.275**	3.578	.955**	2.599	.415	1.515
Religie						
geen (ref)	-	-	-	-	-	-
katholiek	.089	1.093	.129	1.138	.131	1.140
hervormd	.580**	1.787	.600**	1.823	.596**	1.815
gereformeerd	1.319**	3.741	1.325**	3.764	1.326**	3.768
ander geloof	-.730**	.481	-.778**	.459	-.778**	.459
Leeftijd						
	.174**	1.190	.146**	1.157	.145**	1.157
Sekse (vrouw)						
	.169*	1.184	.348**	1.416	.346**	1.414
Jaar						
'71 (ref)	-	-	-	-	-	-
'72	.254	1.290	.237	1.268	.241	1.273
'77	.584**	1.793	.674**	1.963	.658**	1.932
'81	.626**	1.871	.636**	1.888	.610**	1.842
'82	.006	1.006	.018	1.019	-.010	.989
'86	.669**	1.953	.701**	2.016	.649**	1.915
'89	.344*	1.411	.399**	1.490	.310	1.364
'94	.294	1.342	.350*	1.419	.200	1.222
Politieke interesse						
			.392**	1.480	.395**	1.484
Jaar*lbo/mavo						
					-.000	.999
Jaar*mbo/havo/vwo						
					.007	1.007
Jaar*hbo/universiteit						
					.048*	1.049
Constante	.239		-.160		-.129	
CHI ²	464.5		565.5		568.2	
vrijheidsgraden	21		22		25	

Bron: NKO, 1971, 1972, 1977, 1981, 1982, 1986, 1989, 1994.

* significant p < .05.

** significant p < .01.

In de eerste kolom van tabel 8.4 staan de geschatte parameters van ons eerste logistische regressiemodel en in de tweede kolom staan de bijbehorende kansverhoudingen (e^b). Wat betreft de invloed van sociale klasse is er een significant verschil tussen de hogere en routine hoofdwerkers enerzijds en de laagste klasse anderzijds. De hoofdwerkers hebben een grotere kans om

te gaan stemmen. De routine hoofdarbeiders hebben een 1.3 keer zo grote kans en de hogere hoofdarbeiders een 1.7 grotere kans. De geschoolde handarbeiders en kleine zelfstandigen tonen geen afwijkend patroon ten opzichte van de ongeschoolde arbeiders.

In het multi-variate model beïnvloedt ook inkomen de kans op stemmen. Het armste kwartiel blijkt significant vaker niet te stemmen. Om precies te zijn hebben zij, vergeleken met de rijkere groep, een 0.7 kleinere kans om hun stem uit te brengen.

Van de socialesegmentatiecriteria is opleiding ook belangrijk met betrekking tot kans om te gaan stemmen. Ten opzichte van personen met alleen een lagereschoolopleiding, hebben hbo'ers en mensen met een universitaire graad een 3.6 grotere kans om te gaan stemmen. Voor personen met een mbo/havo/wvo-diploma is deze kans 2.3 groter dan voor personen met alleen een lagereschoolopleiding en voor mensen met een lbo/mavo-diploma is deze kans 1.4 groter. Deze bevinding impliceert dat door de stijging van het gemiddelde opleidingsniveau, *ceteris paribus*, er meer mensen hun stem uitbrengen. Afzonderlijke testen toonden aan dat opleiding belangrijker is dan inkomen en sociale klasse. Deze bevinding is in overeenstemming met Smeenk e.a. (1995). Op de relatieve betekenis van opleiding komen we later nog terug.

Kerkleden brengen vaker hun stem uit dan niet-kerkleden (Smeenk e.a., 1995). Naar aanleiding van Durkheims intergratietheorie kunnen we afleiden dat mensen die hecht zijn geïntegreerd in een godsdienstige groepering in sterkere mate de groepsnorm naleven dan personen die minder hecht zijn geïntegreerd (Durkheim, 1897). Wat betreft de kerkleden kunnen we derhalve afleiden dat degenen die hechter zijn geïntegreerd in de religieuze groepering een grotere kans hebben om te gaan stemmen. De mate van integratie kan men afmeten aan de frequentie van kerkbezoek. Ondanks het feit dat kerkbezoek een belangrijke predictor is⁹, hebben we dit niet in het model opgenomen. De reden hiervoor is dat frequentie van kerkbezoek gedeeltelijk de verschillen tussen religieuze groeperingen verklaart en we willen juist de verschillen tussen de religies laten zien. De resultaten in tabel 8.4 leren ons dat gereformeerden met veel grotere waarschijnlijkheid (3.7) hun stem uitbrengen dan niet-religieuzen. Hervormden stemmen ook significant vaker, terwijl katholieken geen verschillend gedrag vertonen ten opzichte van niet-religieuzen. Het is opvallend dat personen met een ander geloof (moslims, joden, enz.) minder vaak hun stem uitbrengen. Voorzichtigheid is geboden bij het interpreteren van dit resultaat, maar wellicht vallen onder deze categorie relatief veel mensen van buitenlandse afkomst die nog niet sterk zijn geïntegreerd in de Nederlandse samenleving.

Andere bevindingen zijn dat vrouwen en ouderen een grotere kans hebben een stem uit te brengen dan mannen en jongeren. Tot slot blijkt dat ook na rekening te hebben gehouden met genoemde individuele kenmerken, in 1977, 1981, 1986 en 1989 significant vaker is gestemd dan in het referentiejaar 1971. In 1971 was men voor het eerst verlost van de stemplicht en dit leidde tot een scherpe daling in opkomst. Met uitzondering van 1982 komt dit vrijwel overeen met de feitelijke opkomstpercentages in tabel 8.3.

Van politiek geïnteresseerden zouden we kunnen verwachten dat zij vaker hun stem uitbrengen¹⁰. Tevens weten we dat mensen met een hoge opleiding, hoog inkomen en degenen die tot de hogere klassen behoren politiek

⁹ Het opnemen van het contrast kerkbezoek van minimaal 1 keer per maand versus minder, leverde $34 \chi^2$ op tegen 1 vrijheidsgraad. Frequente kerkgangers brengen dus significant vaker hun stem uit.

¹⁰ Van Smeets (1995) vernemen we dat 'geen interesse' één van de belangrijkste politieke motivaties is om niet te gaan stemmen.

meer geïnteresseerd zijn. Of we met het opnemen van politieke interesse de effecten van deze segmentatiecriteria kunnen interpreteren toont de tweede reeks van twee kolommen. Voor de interpretatie is het belangrijk te herhalen dat de politieke interesse geschaald is van 0 tot en met 5. De parameters laten zien dat ieder extra niveau van interesse de kans om te gaan stemmen met 1.5 vergroot. Politieke interesse heeft een sterk additief effect dat los staat van de invloed van de segmentatiecriteria. De verbetering in fit bedraagt 101 χ^2 tegen 1 vrijheidsgraad.

De overige parameters suggereren dat politieke interesse enigermate de effecten van opleiding, inkomen en sociale klasse interpreteert, hetgeen in overeenstemming is met onze eerdere resultaten. Desondanks blijft er een zelfstandig effect van de segmentatiecriteria bestaan. Als we het gehele model in ogenschouw nemen, betekent dit resultaat dat hoger opgeleiden electoraal niet alleen meer participeren doordat zij politiek meer zijn geïnteresseerd, rijker zijn of tot een hogere klasse behoren. Opleiding heeft dus duidelijk een zelfstandig effect. Voor sociale klasse en inkomen is dezelfde redenatie van toepassing.

Tot slot onderzoeken we voor de segmentatiecriteria sociale klasse, inkomen en opleiding of er trends zijn waar te nemen in de sterkte van effecten. Modelleren van alle mogelijke interactie-effecten met 'jaar' toonde aan dat *alleen* voor de sterkte van het effect van opleiding een significante verandering in de tijd is waar te nemen. Dit interactie-effect is opgenomen in het laatste model (laatste twee kolommen van tabel 8.4). Mensen met een hbo- of universitaire opleiding hebben ten opzichte van personen met alleen een lagereschoolopleiding een steeds grotere kans om te stemmen. Elke jaar neemt die kans toe met .049. Dit betekent dat die kans in 1971 1.5 en in 1994 ($1.515 + (23 * .049)$) 2.6 zo groot is. Wellicht is dit toenemende effect van opleiding te wijten aan het feit dat, gegeven de toenemende onderwijskansen voor iedereen, degenen met alleen een lagereschoolopleiding een steeds selecter gezelschap vormen. Zij zijn meer en meer een selectie van degenen die daadwerkelijk de vaardigheden missen om een diploma te behalen in het secundair onderwijs.

8.1.3 Conventionele en onconventionele politieke participatie

Een belangrijk theoretisch uitgangspunt in de sociale wetenschappen is dat individuen in overeenstemming handelen met hun economisch eigenbelang: handarbeiders stemmen links omdat ze belang hebben bij inkomensnivelleren en hoofdarbeiders stemmen rechts omdat zij juist het tegenovergestelde belang hebben (Downs, 1957). Met andere woorden, degenen die behoren tot de begunstigde elite zullen geen voorstander zijn van omverwerping van de status quo, aangezien dat hun economische belangen zou kunnen aantasten. In de jaren zestig en zeventig bleken echter mensen met een relatief welgestelde achtergrond juist sterke voorstanders te zijn van sociale verandering. Dit was des te opmerkelijker gezien de enorme toename van welvaart in de vijftiger en zestiger jaren. Tot dan toe werd over het algemeen aangenomen dat een tijd van relatieve welvaart een politiek stabiele situatie tot gevolg heeft. Het ontstaan van golven van politiek protest juist in een tijd van welvaart was onder andere het verklaringsprobleem van de bekende 'Political Action'-studie (Barnes & Kaase, 1979)¹¹.

Inglehart, die deel uit maakte van het *Political Action*-onderzoeksteam, ontwikkelde een theorie die in staat is dit 'tegenspraak-probleem' te verhelderen. Inglehart zag in de zeventiger jaren een nieuwe hoog opgeleide gene-

¹¹] De theorie van *relatieve deprivatie* lijkt hier dan ook niet van toepassing (Thomassen, 1983). In ieder geval kan de protestgeneratie niet economisch gedeprimeerd zijn (zie tevens Elsinga, 1985).

ratie opkomen, die in een dusdanige periode van welvaart was opgegroeid dat economische zekerheid en de vervulling van andere basisbehoeften geen punt van discussie meer waren. Deze nieuwe generatie van post-materialisten accepteerden niet langer het streven naar alleen nog meer welvaart. Voor hen waren niet-materiële zaken als zelfontplooiing en vrijheid van meningsuiting belangrijker. Een ander kenmerkend aspect was dat zij zich niet meer klakkeloos lieten leiden door traditionele instituties als kerk en staat. Vooral van postmaterialisten wordt 'protest'-participatie verwacht (Elsinga, 1985: 90).

De belangrijkste oorzaken voor het opkomend postmaterialisme zijn volgens Inglehart het toenemende opleidingsniveau, de groter wordende welvaart en het uitblijven van oorlog in de Westerse geïndustrialiseerde landen (1977; 1990). Voor zijn verklaring waarom deze kenmerken postmaterialisme bevorderen, hanteert Inglehart twee basishypothesen. De eerste, de schaarstehypothese, berust mede op de behoeftenhiërarchie van Maslow (1954). Deze hypothese stelt dat, wanneer aan basisbehoeften als bescherming en voedsel ruimschoots is voldaan, men overgaat naar een volgend niveau van tot dan toe slechts beperkt bevredigde behoeften. Nog meer bescherming of voedsel wordt bij een gegeven niveau minder nuttig dan het vervullen van andere, 'hogere' behoeften.

De tweede hypothese, de socialisatiehypothese, veronderstelt dat de materiële omstandigheden die men gedurende de jeugd heeft ervaren doorslaggevend zijn, en dat de actuele materiële omstandigheden van minder belang zijn¹². De toenemende welvaart in de socialisatieperiode en het uitblijven van een oorlog betekent dat mensen niet aan materiële zorgen blootstaan. Uit de twee basishypothesen kan worden afgeleid dat generaties die zijn opgegroeid in een periode zonder dergelijke materiële zorgen, post-materialistische waarden ontwikkelen en deze waarden gedurende hun verdere leven meedragen. De relatie met opleiding is echter minder duidelijk. Een bepaald opleidingsniveau zou men als voorwaarde kunnen beschouwen om toe te komen aan hogere (postmaterialistische) behoeften, aangezien zowel het hebben als het vervullen van deze behoeften cognitieve vaardigheden vereist (Inglehart, 1977: 5)¹³.

Ingleharts theorie voorspelt dat er steeds meer mensen komen die de bestaande sociaal-politieke instituties zullen bekritisieren en zich minder zullen houden aan de traditionele regels van het politieke spel. Indien postmaterialisme een steeds groter stempel gaat drukken op de samenleving (zie ook par. 8.2 over politieke voorkeur), dan kunnen we ook een toename verwachten van onconventioneel politiek gedrag, zoals demonstreren en boycotacties. We zijn in staat dit te toetsen met de Nationale Kiezersonderzoeken. In de NKO's zijn vanaf 1972 aan respondenten negen items voorgelegd, waarvan er zes betrekking hebben op conventionele (items 1,2,4,5,6,7) en drie op onconventionele politieke participatie (items 3,8,9)¹⁴. De vraag die aan de respondent werd voorgelegd luidt aldus:

^{12]} Multivariate analyses laten echter veelal zien dat materiële welvaart een minder belangrijke rol speelt dat Ingleharts theorie pretendeert (Duch en Taylor 1993; De Graaf 1988; De Graaf & Evans 1996).

^{13]} De relatie tussen opleiding en postmaterialisme kan men overigens op veel manieren interpreteren (zie voor een overzicht Abramson & Inglehart 1995).

^{14]} In het NKO 1971 zijn geen vergelijkbare items opgenomen en in sommige surveys zijn meer items voorgelegd. De gerapporteerde negen items zijn opgenomen in alle surveys vanaf 1972.

‘Wij hebben het nu gehad over wat men zou kunnen doen als men het met bepaalde plannen niet eens is. Nu heb ik hier een kaart waarop een aantal mogelijkheden staan. Wilt u deze mogelijkheden eens bekijken en mij zeggen van welke daarvan u wel eens gebruik hebt gemaakt?’

1. contact opgenomen met minister
2. contact opgenomen met lid van Tweede Kamer
3. meegedaan aan handtekeningenactie
4. organisatie ingeschakeld
5. proberen politieke partij in te schakelen
6. contact opgenomen met burgemeester of wethouder
7. contact opgenomen met gemeenteraadslid
8. meegedaan aan actiegroep
9. meegedaan aan demonstratie.

Aan de hand van deze items hebben we twee indices gemaakt. Een factoranalyse wees uit dat het mogelijk is een onconventionele dimensie te onderscheiden met daarin opgenomen zowel het participeren in een actiegroep als het meedoen aan een demonstratie (Cronbachs alpha = .65). Het meedoen aan een handtekeningenactie bleek goed te passen in zowel de conventionele als de onconventionele dimensie en is daarom weggelaten¹⁵. De andere twee vormen van politieke participatie zijn duidelijk het meest onconventioneel van alle genoemde vormen van politieke actie en is in die zin een gedragsvorm die we van postmaterialisten zouden kunnen verwachten. Van deze twee variabelen hebben we een dichotome variabele geconstrueerd, waarbij degenen die minimaal meegedaan hebben aan een actiegroep of demonstratie een score van ‘1’ krijgen toebedeeld en de overigen een score van ‘0’.

Voordat we ingaan op de resultaten van de analyses is het van belang het karakter van bovenstaande vraag te onderkennen. De enquêtevraag betreft namelijk geen specifieke periode, maar hun gehele levensloop: ‘... van welke daarvan u wel eens gebruik hebt gemaakt ..’. Dit impliceert dat naarmate men ouder is men meer tijd heeft gehad om ooit eens een van bovenstaande politieke activiteiten te vertonen. Bij de interpretaties van de resultaten dienen we hiermee rekening te houden.

Tabel 8.5 laat zien dat er in overeenstemming met de voorspelling uit Ingleharts theorie sprake is van een toename van onconventionele politieke participatie. Dit is niet het geval voor de partijpolitieke participatie (SCP, 1994). In de eerste drie surveys varieert de onconventionele politieke participatie tussen de 10 procent en 17 procent en in de laatste twee surveys bedraagt deze 29 procent en 32 procent. Aangezien demonstraties en actiegroepen sinds eind zestiger jaren steeds meer geaccepteerde vormen van politieke participatie zijn geworden, is het wellicht van belang de trend te bestuderen voor alleen jongeren tot 35. Immers, de vraag aan respondenten betreft geen specifieke periode, maar hun gehele levensloop. Tabel 8.5 laat echter zien dat er ook voor de 18/35-jarigen sprake is van een toename van onconventioneel politiek gedrag.

Daarnaast hebben we van de ‘conventionele’ vormen van politieke participatie (Cronbachs alpha = .71) een index geconstrueerd die aangeeft het aantal keren dat men hiervan ooit gebruikt heeft gemaakt¹⁶. Tabel 8.5 toont aan dat de gemiddelde scores van deze index vrij weinig variatie vertonen. Voor alle jaren is het stabiel, met 1972 en 1994 als uitzondering.

^{15]} Opname van het item meedoen aan een handtekeningenactie resulteerde tevens in een lagere betrouwbaarheidscoëfficiënt.

^{16]} Weglating van een item resulteerde niet in een hogere betrouwbaarheidscoëfficiënt.

Tabel 8.5 De ontwikkelingen van onconventionele en conventionele politieke participatie 1972-1994 (percentage scores)

<i>onconventionele politieke participatie</i>							
Jaar	'72	'77	'81	'82	'86	'89	'94
% dat heeft geparticipeerd	.17	.11	.17	.21	.22	.32	.29
standaarddeviatie	.38	.31	.16	.15	.13	.15	.15
N	1024	1427	1602	1513	1338	1506	1515
<i>onconventionele politieke participatie</i>							
Jaar	'72	'77	'81	'82	'86	'89	'94
participatie 18 t/m 35 jaar	.25	.15	.25	.32	.31	.41	.35
standaarddeviatie	.43	.35	.43	.47	.46	.49	.48
N	392	610	708	652	514	554	550
<i>conventionele politieke participatie</i>							
Jaar	'72	'77	'81	'82	'86	'89	'94
% dat heeft geparticipeerd	.82	.43	.44	.45	.46	.76	.45
standaarddeviatie	1.22	.93	1.01	.99	1.05	1.33	.97
N	1026	1431	1600	1512	1338	1506	1515

Bron: NKO 1972, 1977, 1981, 1982, 1986, 1989, 1994.

De volgende vraag die we willen beantwoorden, is welke kenmerken de kans vergroten dat iemand participeert in onconventionele vormen van politiek protest. Kaase (1989) toont aan dat hoger opgeleiden en ouderen hoger scoren op onconventionele politieke activiteiten. Ter verklaring zullen we naast opleiding, leeftijd en sekse tevens sociale klasse, inkomen en religie opnemen in een multivariaat model¹⁷. We veronderstellen dat de hogere klassen en de hogere inkomensgroepen minder zullen participeren, aangezien zij het meeste te verliezen hebben bij het niet handhaven van de status quo. Tevens zullen kerkleden hechter zijn geïntegreerd en meer in overeenstemming handelen met de heersende normen. Dit impliceert dat kerkleden met een kleinere kans zullen participeren in onconventionele politieke acties dan onkerkelijken.

¹⁷ In deze analyses kunnen we postmaterialisme niet als waardenoriëntatie opnemen, aangezien deze niet in alle NKO-surveys voorhanden was.

Tabel 8.6 Logistische regressie van onconventionele politieke participatie op enkele sociaal-economische kenmerken (1972-1994; N = 7.009)

Variabele	B	exp(B)	B	exp(B)
Klasse				
ongeschoolde handarbeid (ref)	-	-	-	-
geschoolde handarbeid	.024	1.024	.024	1.024
zelfstandig	-.072	.931	-.136	.873
routine hoofdarbeid	.128	1.137	.053	1.054
hogere hoofdarbeid	.194	1.214	.108	1.114
Inkomen				
kwartielen	-.073*	.930	-.099**	.906
Opleiding				
5 niveaus	.447**	1.564	.380**	1.463
Religie				
geen (ref)	-	-	-	-
katholiek	-.472**	.624	-.471**	.625
hervormd	-.692**	.501	-.704**	.495
gereformeerd	-.694**	.500	-.712**	.491
ander geloof	-.010	.990	-.026	.975
Leeftijd				
18-25	.071	1.074	.225*	1.253
26-35	.214**	1.238	.305**	1.356
36-50	-	-	-	-
>50	-.574**	.563	-.634**	.531
Sekse (vrouw)				
	.017	1.016	.160*	1.174
Jaar				
72 (ref)	-	-	-	-
77	-.875**	.417	-.795**	.452
81	-.436**	.646	-.413**	.662
82	-.195	.823	-.165	.848
86	-.174	.841	-.148	.862
89	.496**	1.642	.583**	1.792
94	.074	1.077	.173	1.189
Politieke interesse			.299**	1.348
Constant	-1.894**		-2.317**	
CHI ²	854.7		951.5	
vrijheidsgraden	20		21	

Bron: NKO 1972, 1977, 1981, 1982, 1986, 1989, 1994.

* significant $p < .05$.

** significant $p < .01$.

Eerst zullen we de onconventionele vormen van politieke participatie (dichotome variabele die aangeeft of men ooit heeft geparticipeerd in een demonstratie of actiegroep) proberen te verklaren met behulp van een logistisch regressiemodel. In navolging van eerdere analyses hebben we ook in dit model absolute fluctuaties constant gehouden door voor ieder jaar een dichotome variabele op te nemen waarbij 1972 de referentiecategorie is. In overeenstemming met de bevindingen van Kaase (1989) kunnen we constateren dat hoger opgeleiden en jongeren een grotere kans op participatie heb-

ben. Het is evenwel opvallend dat de jongste leeftijdscategorie (18–25) geen significante afwijking van de 36/50-jarigen vertoont.

Tabel 8.6 laat tevens zien dat, als men rekening houdt met de overige segmentatiecriteria, sociale klasse geen directe invloed heeft op de kans om te participeren in onconventionele acties. Inkomen is daarentegen wel relevant. In overeenstemming met de verwachting blijken hogere inkomensgroepen minder te participeren dan lagere. Dit is minder triviaal dan men wellicht geneigd is te denken, aangezien we ook rekening hebben gehouden met leeftijd en we weten dat jongeren gemiddeld minder verdienen. Een niet minder opvallend resultaat is dat zowel katholieken, hervormden als gereformeerden een twee keer zo kleine kans hebben om te participeren in onconventionele politieke acties dan onkerkelijken.

In het tweede model houden we ook rekening met de politieke interesse van mensen. We kunnen nu onderzoeken of politieke interesse het sterke verband met opleiding kan interpreteren. De toename in χ^2 is 96.8 tegen 1 vrijheidsgraad. Het is echter opvallend dat er verder weinig is veranderd: politieke interesse is een sterke determinant van onconventionele participatie, zonder de overige effecten voor een belangrijk deel te kunnen interpreteren (de parameterschatters zijn immers vrijwel gelijk gebleven). De leeftijdsgroep 18–25 heeft nu ten opzichte van de 36/50-jarigen een vrijwel even grote kans om te participeren als de 26/35-jarigen. Van meer belang is dat het opleidingseffect maar weinig afneemt. Dit impliceert dat de invloed van opleiding niet alleen te maken heeft met politieke interesse. Wellicht hebben de hoger opgeleiden meer geloof in de resultaten van dergelijke acties. Dit zou overeenkomen met het sterk dalende lidmaatschap van politieke partijen. Meer en meer mensen constateren dat de politieke partij niet meer de onmisbare factor in het maatschappelijk proces is en dat het middenveld aan macht wint (Voerman, 1995).

We hebben ook onderzocht of er trends zijn waar te nemen in de sterkte van de verbanden. De betreffende logistische regressiemodellen, met daarin opgenomen interactie-effecten met jaar van survey, resulteerden niet in een significante verbetering van het basismodel. Onze conclusie is derhalve dat er geen trends zijn waar te nemen in de sterkte van de verbanden tussen de segmentatiecriteria enerzijds en onconventionele politieke participatie anderzijds.

Tot slot van deze paragraaf zullen we onderzoeken welke factoren van belang zijn ter verklaring van conventionele politieke participatie. De parameterschattingen van een logistisch regressiemodel staan weergegeven in tabel 8.7. De conventionele politieke participatie is nu zo gecodeerd dat degenen die minimaal aan een van de zes genoemde vormen van conventionele politieke participatie heeft meegedaan, een score '1' krijgen en alle anderen een '0'. Tabel 8.7 laat wederom zien dat opleiding een belangrijke verklarende factor is. Een hogere opleiding resulteert in een hogere participatiegraad. Opvallend is dat het leeftijdseffect er anders uitziet. Nu zijn het de 36/50-jarigen die meer participeren in conventionele politieke acties. Dit is niet zo verrassend als men rekening houdt met het feit dat men zelf redelijk 'gearriveerd' moet zijn om optimaal contacten te kunnen leggen met de politieke elite. Dit is wellicht ook de reden dat de mensen behorende tot de hogere hoofdarbeidersklasse dit gedrag meer vertonen dan ongeschoolde handarbeiders. Het is opvallend dat de zelfstandigen daarentegen significant vaker blijven participeren dan ongeschoolde handarbeiders. Het inkomenseffect is daarentegen verdwenen. Vrouwen participeren minder in conventionele acties dan mannen. Tevens blijkt, in tegenstelling tot bij de onconventionele acties, religie geen rol van betekenis te spelen.

Tabel 8.7 Logistische regressie van conventionele politieke participatie op enkele sociaal-economische kenmerken (1972-1994; N = 7.013)

Variabele	B	exp(B)	B	exp(B)
Klasse				
ongeschoolde handarbeid (ref)	-	-	-	-
geschoolde handarbeid	.093	1.097	.075	1.078
zelfstandig	.511**	1.667	.438**	1.550
routine hoofdarbeid	.123	1.130	-.002	.998
hogere hoofdarbeid	.288**	1.334	.159	1.172
Inkomen				
kwartielen	.038	1.038	.001	1.001
Opleiding				
5 niveaus	.247**	1.280	.157**	1.171
Religie				
geen (ref)	-	-	-	-
katholiek	.014	1.014	.028	1.028
hervormd	.036	1.036	.038	1.039
gereformeerd	-.080	.923	-.099	.906
ander geloof	.251	1.284	.239	1.270
Leeftijd				
18-25	-.991**	.371	-.814**	.443
26-35	-.309**	.734	-.205**	.815
36-50	-	-	-	-
>50	-.079	.923	-.158*	.854
Sekse (vrouw)				
	-.391**	.676	-.198**	.821
Jaar				
72 (ref)	-	-	-	-
77	-1.128**	.323	-1.035**	.355
81	-1.140**	.320	-1.152**	.316
82	-1.040**	.353	-1.048**	.351
86	-1.074**	.341	-1.100**	.333
89	-.557**	.572	-.484**	.617
94	-1.242**	.288	-1.170**	.310
Politieke interesse			.411**	1.508
Constant	-.593**		-1.115**	
CHI ²	554.0		774.9	
vrijheidsgraden	20		21	

Bron: NKO 1972, 1977, 1981, 1982, 1986, 1989, 1994.

* significant $p < .05$.

** significant $p < .01$.

In een tweede model hebben we weer politieke interesse toegevoegd. Dit resulteert in een nog sterkere verbetering in fit dan bij onconventionele politieke participatie. De winst in χ^2 is 200.9 tegen 1 vrijheidsgraad. Opname van politieke interesse heeft tot gevolg dat de invloed van opleiding kleiner wordt, maar niet verdwijnt. Elk opleidingsniveau extra levert een 1.2 keer zo grote kans om te participeren in conventionele politieke acties, ongeacht de politieke interesse.

Evenals bij onconventionele politieke participatie hebben we onderzocht of er trends zijn waar te nemen in de sterkte van de invloed van de sociale segmentatiecriteria. Ook in dit geval konden we geen significante trend-interacties vinden.

8.2 Inleiding: sociale klasse, religie en stemgedrag

Tot in de jaren zestig was in Nederland het stemgedrag van een persoon redelijk te voorspellen op basis van religie en sociaal-economische klasse (Lijphart, 1968). Dertig jaar later blijkt echter het traditionele beeld dat een katholiek op de KVP (later CDA) stemt en een onkerkelijke arbeider op de PvdA, aan erosie onderhevig te zijn. Onderzoek heeft laten zien dat vooral de sociaal-economische klasse steeds minder samenhangt met stemgedrag (Lipset, 1981; Inglehart, 1990; Franklin et al., 1992; Nieuwbeerta, 1995). Inglehart heeft bijvoorbeeld voor de geïndustrialiseerde landen Zweden, Engeland, West-Duitsland, Frankrijk en de Verenigde Staten aangetoond dat over de periode 1947–1988 het verband tussen sociaal-economische klasse en stemgedrag duidelijk in sterkte is afgenomen. Nieuwbeerta (1995) en De Graaf & Nieuwbeerta (1995) toonden aan dat ook voor Nederland een dergelijke trend te vinden is.

Door de toenemende secularisering en ontzuiling in Nederland (Becker & Vink, 1994) zal ook religie een steeds minder dominerende rol spelen voor de politieke strijd. In het navolgende zal voor Nederland worden onderzocht of (a) de invloed van sociale klasse en van religie een afnemende trend vertonen voor de periode 1973–1992, (b) hoe sterk deze trends zijn en (c) wat de verwachtingen zijn voor de komende twintig jaar. Voordat we ingaan op de empirische gegevens zal eerst een theoretisch kader geschetst worden dat een antwoord moet bieden op de vraag of men veranderingen kan verwachten in de relatie tussen sociale klasse en religie enerzijds en stemgedrag anderzijds en in welke richting deze veranderingen gaan. Tevens zal worden onderzocht of andere segmentatiecriteria, met name opleiding, de rol van de oude segmentatiecriteria gaan overnemen om de politieke voorkeur te verklaren.

In de sociale wetenschappen rouleren twee algemene theorieën die een verklaring bieden voor het gegeven dat mensen die behoren tot een bepaalde sociale groep op een bepaalde politieke partij stemmen. De eerste theorie is de zogenaamde instrumentele theorie van Downs (1957). Uitgangspunt is dat mensen een economisch doel nastreven en dat ze om dit doel te bereiken rationeel handelen. Kortom, mensen zullen op een politieke partij stemmen die hun belangen het beste behartigt. Deze belangen komen grotendeels voort uit de sociaal-economische positie waarin personen verkeren. Zo heeft een arbeider belang bij het aan de macht zijn van een linkse politieke partij, aangezien een dergelijke partij, meer dan rechtse politieke partijen, voorstander is van inkomensnivellering. Immers, inkomensnivellering zal werknemers met een relatief laag inkomen (veelal arbeiders) ten goede komen. Een fabrieksdirecteur zal daarentegen veeleer op een rechtse politieke partij stemmen, aangezien juist rechtse partijen tegenstander zijn van een nationalisatie van de industrie en de verdeling van de inkomens aan de werking van de markt willen overlaten. Deze benadering heeft dus individueel handelen als uitgangspunt waarbij de groepsidentiteit geen rol speelt.

Indien we aanvaarden dat een godsdienstig persoon er belang bij heeft dat zijn normen en waarden worden beschermd en/of uitgedragen, dan zal een rationeel handelend religieus individu er belang bij hebben dat een confessionele politieke partij de verkiezingen wint. In zoverre kan men ook uit de instrumentele benadering afleiden dat religieuze mensen op een confessionele partij stemmen.

Een tweede, en aanvullende, theorie is de expressieve theorie (Heath e.a., 1985). Deze theorie heeft als uitgangspunt dat stemmen vooral sociaal gedrag is, waarbij de groepsidentiteit een grote rol speelt. Mensen worden beïnvloed door de omgeving waarin ze verkeren. De verklaring van het verband tussen klasse en stemgedrag is gelegen in het feit dat men vooral met mensen omgaat die dezelfde sociaal-economische positie hebben. Arbeiders worden beïnvloed door hun collega's die zullen benadrukken dat het belangrijk is te stemmen op een linkse politieke partij en dit vergroot de kans van de leden van deze groep om op een linkse partij te stemmen.

Aangezien godsdienstigen door hun omgang met geloofsgenoten steeds te horen krijgen hoe belangrijk het is religieuze waarden te handhaven, vergroot dit de kans dat kerkleden op een confessionele politieke partij stemmen. Kortom, ook met de expressieve theorie kan het verband tussen religie en het hebben van een confessionele voorkeur worden verklaard.

Zowel de expressieve als de instrumentele theorie voorspellen dat arbeiders op linkse partijen stemmen en dat godsdienstigen op een confessionele partij stemmen. Terwijl de instrumentele benadering alleen een voorspelling doet op basis van toekomstige verwachtingen, veronderstelt de expressieve benadering ook een invloed van de sociale omgeving. In zoverre vullen beide theorieën elkaar aan.

De instrumentele en expressieve theorie verklaren waarom er een verband is tussen sociale klasse en religie enerzijds en stemgedrag (politieke voorkeur) anderzijds. Een van de meest aansprekende verklaringen¹⁸ voor het verminderen van het verband tussen sociaal-economische klasse en politieke verhoudingen biedt de hierboven behandelde theorie van Inglehart over het opkomend postmaterialisme (1977, 1990). Inglehart constateerde dat de jongeren die geboren zijn na de Tweede Wereldoorlog niet langer de traditionele, materialistisch georiënteerde, waarden aanhingen. Deze jongeren zijn opgegroeid in steeds groter wordende welvaart en zijn niet blootgesteld aan oorlog. Door dit relatief onbekommerde bestaan zouden zij afstand nemen van het almaar streven naar materieel welzijn. Daarentegen hechten jongeren meer waarde aan zaken als de kwaliteit van het leven en geestelijke ontplooiing. Deze voorkeuren worden door Inglehart postmaterialistische waarden genoemd. De afgelopen decennia hebben de jongere generaties met een postmaterialistisch waardepatroon meer en meer oudere generaties met een traditioneel materialistisch waardepatroon vervangen. Van veertig onderzochte industriële landen kent Nederland inmiddels het hoogste percentage postmaterialisten (Inglehart & Andeweg, 1993).

Deze generatievervanging biedt nu een antwoord op de vraag waarom het verband tussen sociaal-economische klasse en politieke voorkeur kleiner is geworden. Voor de relatief jonge generatie zou niet langer alleen maar het economische gewin, maar nieuwe kwesties zoals de bescherming van het milieu en emancipatie een belangrijk onderdeel van de politiek zijn geworden. Deze nieuwe issues zijn moeilijk te vertalen in traditionele links-rechts termen. Inglehart spreekt dan ook over de twee gezichten van links-rechts. De van oudsher economische strijdpunten tussen de handarbeiders en de hogere klassen, die zich goed laten vertalen als een strijd tussen traditioneel links en rechts, worden steeds meer op de achtergrond gedrongen.

¹⁸ Een alternatieve verklaring voor het afnemend verband tussen sociale klasse en stemgedrag is de toenemende intergenerationale mobiliteit tussen klassen (De Graaf en Ultee, 1987; De Graaf, Nieuwbeerta & Heath, 1995; Nieuwbeerta, 1995). De resultaten wijzen echter uit dat de toenemende intergenerationale klassenmobiliteit deze trend niet kan verklaren. Nog niet onderzocht is of een ote-of afnemende klassenhomogamie de relatie tussen klasse en politieke voorkeur beïnvloed heeft (De Graaf & Heath, 1992).

Er is een parallel te ontdekken met het ontstaan van traditionele en nieuwe sociale bewegingen. De handarbeiders organiseerden zich in vakbonden en de postmaterialisten legden de grondslag voor nieuwe sociale bewegingen. Voorbeelden hiervan zijn de milieubeweging, de anti-kernenergiebeweging en de vredesbeweging (Kriesi, 1989). De opkomst van deze bewegingen heeft ervoor gezorgd dat steeds meer 'niet'-economische strijdpunten hun intrede doen in het politieke debat. De grotere aandacht voor deze niet-economische strijdpunten bij zowel het electoraat als de politieke partijen verkleint de motivatie van zowel handarbeiders als hoofdarbeiders om alleen vanwege hun economische belangen op een bepaalde partij te stemmen. Tegenwoordig is het minder vanzelfsprekend dan decennia geleden dat een handarbeider links stemt en een hoofdarbeider rechts. Het verdwijnen van de CPN en de opkomst van Groenlinks kan beschouwd worden als een uitkomst van dit proces.

Het is wellicht van belang erop te wijzen dat de verschillen tussen de instrumentele theorie en de theorie van Inglehart minder groot zijn dan men aanvankelijk zou kunnen denken. Het oude gelijkheidsprincipe kan men als een waarde beschouwen en speelt een rol bij de kans dat men op een bepaalde politieke partij stemt. De zorg om het milieu in de directe omgeving hoeft niet een waarde te zijn, maar kan evengoed een belang zijn, waarover men zich relatief meer druk kan maken naarmate men welvarender is.

Het opkomend postmaterialisme gaat hand in hand met verschillende trends sinds de Tweede Wereldoorlog. Naoorlogse generaties zijn gemiddeld hoger opgeleid dan vooroorlogse. Bovendien heeft de naoorlogse generatie door de explosie aan communicatiemiddelen een grotere toegang gekregen tot informatie op velerlei gebied. In een ontwikkeld geïndustrialiseerd land als Nederland is hierdoor een mechanistisch wereldbeeld steeds meer geaccepteerd. Tevens zijn hoger opgeleide mensen meer individualistisch ingesteld en hebben meer liberale opvattingen dan lager opgeleide mensen. Volgens het SCP-rapport (1994) is er dan ook een sterke trend naar individualisering gaande. Deze veranderingen hebben onder andere geleid tot een vergaand proces van secularisering. Verschillende auteurs wijzen erop dat het proces van ontkerkelijking onomkeerbaar is (Becker & Vink, 1994; Need & de Graaf, 1994).

De implicatie van het bovenstaande is dat er niet alleen meer onkerkelijken komen, inmiddels meer dan 50 procent van de bevolking (Peters, 1993), maar dat tevens de kerkelijken minder volgens hun religieuze waarden en normen zullen handelen. Door de hogere opleiding en de toestroom van informatie komen ook mensen die nog steeds kerkelijk zijn steeds meer in aanraking met andere normen en waarden, waardoor zij minder in overeenstemming met hun oorspronkelijke normen en waarden zullen handelen. Een consequentie van dit proces is een afnemend verband tussen religie en het stemmen op een confessionele partij.

8.2.1 De veranderende invloed van sociale klasse en religie

We zullen in eerste instantie onderzoeken in hoeverre er sprake is van een afnemende rol van de traditionele 'cleavages' sociale klasse en religie. Tevens zullen we, door middel van extrapolatie, een schatting maken van deze verbanden voor de komende twintig jaar.

Om te onderzoeken of er een afnemend verband valt waar te nemen tussen sociale klasse en stemgedrag en tussen religie en stemgedrag, zijn voor Nederland de Eurobarometer-surveys geanalyseerd over de periode

1973–1992¹⁹. Deze Eurobarometer-surveys hebben als groot voordeel dat we kunnen beschikken over jaarlijks vergelijkbare gegevens vanaf 1973. In deze surveys is aan respondenten de vraag voorgelegd op welke politieke partij ze zouden stemmen indien op dat moment Tweede-Kamerverkiezingen zouden worden gehouden. Voor de vergelijkbaarheid over de tijd zijn de partijen gedichotomiseerd in 'linkse' en 'niet-linkse' politieke partijen. Onder linkse partijen worden politieke partijen gerekend die deel uitmaken (of hebben gemaakt) van de Socialistische of Communistische Internationale. Dit zijn respectievelijk de PvdA, PSP, CPN, Groenlinks en DS70. Aangezien D'66 een onduidelijke positie inneemt, is bij de dichotomisering D'66 één keer als linkse en één keer als rechtse politieke partij geclassificeerd. In het vervolg zal steeds worden gesproken over stemgedrag, terwijl dit eigenlijk *stemintentie* betreft²⁰.

Om de relatie tussen sociale klasse en stemintentie te onderzoeken maken we gebruik van een klassenindeling die 'objectief' is afgeleid van de beroepspositie waarin mensen verkeren. Voor de analyse is de beroepspositie opgedeeld in hand- en hoofdarbeiders²¹. Aan de respondenten is tevens gevraagd of ze tot een bepaalde kerk behoren en, zo ja, tot welk kerkgenootschap zij behoren.

In navolging van eerdere studies naar stemgedrag (Nieuwbeerta, 1995) zijn de Alford-index en de odds-ratio uitgerekend voor het verband tussen klasse en stemgedrag. De Alford-index (1963) is veelvuldig gebruikt om het verband tussen klasse en stemgedrag aan te geven (Lipset, 1981; Inglehart, 1990; Franklin e.a., 1992). De index is het verschil tussen het percentage handarbeiders dat op een linkse partij stemt en het percentage hoofdarbeiders dat op een linkse partij stemt.

Voor het verband tussen religie en stemgedrag is de Alford-index het verschil tussen het percentage godsdienstigen dat op een confessionele partij stemt en het percentage niet-godsdienstigen op een confessionele politieke partij stemt. Tevens hebben we een gelijksoortige berekening toegepast voor het percentage godsdienstigen met een rechtse politieke voorkeur versus het percentage niet-godsdienstigen met een rechtse politieke voorkeur.

Tabel 8.8 laat zien dat de Alford-index voor het verband tussen klasse en stemgedrag 32.6 bedraagt voor 1973. Dit is beduidend lager dan het verband tussen religie en stemgedrag voor 1973 in tabel 8.9. De Alford-indices in tabel 8.8 laten overduidelijk zien dat voor alle jaren handarbeiders meer op een linkse politieke partij stemmen dan hoofdarbeiders. Tabel 8.9 toont aan dat voor alle jaren religieuzen meer op zowel een confessionele als een rechtse politieke partij stemmen dan niet-religieuzen. Voordat we de resultaten uitvoerig bespreken, zal eerst de odds-ratio als maat van samenhang worden geïntroduceerd.

¹⁹] De 'Commissie van de Europese Gemeenschappen' is verantwoordelijk voor deze surveys, die bij het Steinmetzarchief te verkrijgen zijn. Met dank aan Sef Janssen voor het ter beschikking stellen van zijn compilatie van de Eurobarometer-surveys tot en met 1989. We beschikken ook over de vergelijkbare 'European Community Studies' 1970 en 1973. Deze zijn niet opgenomen, aangezien de resultaten te veel verschillen laten zien met de overige resultaten en inspectie van de data suggereert dat deze minder betrouwbaar zijn. Vanaf het eerste survey in 1989 hebben we een weegfactor ('euroweight') toegepast om de surveys representatief te maken voor de Nederlandse bevolking.

²⁰] We hadden ook in paragraaf 8.2 gebruik kunnen maken van de NKO-surveys, waarin naar daadwerkelijk stemgedrag is gevraagd. Het probleem is dat in de NKO-Surveys niet alle variabelen over een voldoende lange periode aanwezig zijn. Experimenten met daadwerkelijk stemgedrag en de hier gehanteerde 'stemintentie' leiden niet tot wezenlijk andere resultaten.

²¹] In veel publicaties wordt een zogenaamde 'subjectieve' klassenindeling gehanteerd (bijv. Middendorp, 1991; Oppenhuis, 1995). Het nadeel hiervan is dat deze kunnen variëren naar gelang de welvaart waarin men zich bevindt. Hierdoor is het moeilijker eventuele trends te interpreteren. Immers, in absolute termen zijn handarbeiders welvarender geworden en ze kunnen zicht hierdoor meer en meer met de middenklasse gaan identificeren. Tevens zouden veranderende politieke preferenties de identificatie met een bepaalde klasse kunnen beïnvloeden. Hierdoor is de causaliteit bij de hantering van klassenidentificatie niet eenduidig.

Tabel 8.8 De sterkte van het verband tussen klasse (handarbeider versus niet-handarbeider) en het stemmen op een linkse politieke partij voor de periode 1973–1992

jaar	codering: D'66 rechts		codering D'66 links		N
	Alford index	Log-odds ratio	Alford index	Log-odds ratio	
1973	32.6	1.53	30.0	1.25	128
1975	27.3	1.13	27.0	1.12	549
1976	32.7	1.41	32.3	1.36	653
1977	28.1	1.16	25.8	1.06	640
1978	29.5	1.22	20.8	0.85	1109
1979	25.6	1.10	17.2	0.70	692
1980	26.3	1.16	20.3	0.85	677
1981	19.4	0.92	15.8	0.64	641
1982	16.2	0.69	19.8	0.81	618
1983	23.9	1.10	19.2	0.78	343
1984	16.5	0.69	16.6	0.67	659
1985	18.3	0.74	17.1	0.70	606
1986	18.5	0.74	14.5	0.59	714
1987	18.1	0.74	14.3	0.59	624
1988	14.2	0.59	11.0	0.44	705
1989	9.6	0.41	3.9	0.16	1148
1990	17.5	0.79	8.6	0.35	862
1991	9.1	0.47	6.0	0.24	823
1992	15.2	0.75	6.6	0.27	771

Bron: Eurobarometer-surveys 1973–1992.

Tabel 8.9 De sterkte van het verband tussen het aanhangen van een religie en stemmen op een confessionele politieke partij; en de sterkte van het verband tussen het hebben van een religie en het stemmen op een rechtse (waarbij D'66 is gecodeerd als links) politieke partij voor de periode 1973–1992

jaar	religie en confessioneel stemmen		religie en rechts stemmen		N
	Alford index	Log-odds ratio	Alford index	Log-odds ratio	
1973	40.3	3.54	43.5	1.89	1147
1975	47.0	3.19	44.2	1.90	621
1976	51.2	3.27	42.0	1.81	1457
1977	45.3	3.19	43.0	1.86	1654
1978	46.7	3.08	38.5	1.66	1853
1979					
1980	42.4	2.76	42.0	1.88	834
1981	50.0	3.16	44.3	1.92	827
1982					
1983					
1984	40.8	3.36	43.0	1.85	828
1985					
1986	46.5	2.36	39.0	1.65	857
1987	41.2	2.31	38.6	1.66	839
1988	47.7	2.86	38.9	1.67	883
1989	40.3	2.04	32.2	1.34	1832
1990	43.0	2.21	35.7	1.51	1820
1991	44.4	2.36	35.7	1.51	1660
1992	39.4	2.27	33.3	1.39	1617

Bron: Eurobarometer-surveys 1973–1992.

De reden om naast de veel gebruikte Alford-index tevens de odds-ratio te berekenen is dat tegen het gebruik van de Alford-index als maat voor de sterkte van de politiek-sociale tegenstellingen diverse bezwaren zijn aangedragen (Korpi, 1983; Thomsen, 1987; Heath et al., 1985; De Graaf & Nieuwbeerta, 1995). De Alford-index is namelijk gevoelig voor veranderingen in de algemene populariteit van politieke partijen. Wanneer de linkse politieke partijen in even grote mate aan populariteit winnen onder de hand- als onder de hoofdarbeiders, dan verandert dit – per definitie – niet de sterkte van de politiek-sociale tegenstellingen in een land. Om dit bezwaar te ondervangen is een andere maat voorgesteld, namelijk de odds-ratio (Heath, 1985 et al.; Thomsen, 1987). De odds-ratio is de kansverhouding voor arbeiders om op een linkse partij te stemmen in plaats van op een rechtse partij, gedeeld door de kansverhouding voor hoofdarbeiders om op een linkse partij te stemmen in plaats van op een rechtse partij. Hoe hoger de odds-ratio des te sterker zijn de politiek-sociale tegenstellingen in een samenleving. Wanneer er geen verschillen bestaan in het stemgedrag van de hoofd- en handarbeiders, dan bedraagt de odds-ratio 1. Wanneer de handarbeiders vaker op een linkse politieke partij stemmen dan hoofdarbeiders, is de waarde van odds-ratio groter dan 1. De odds ratio heeft geen bovengrens ²².

In tabel 8.8 en 8.9 is de logaritme van de odds-ratio vermeld. De reden om de logaritme te kiezen is dat, als er een verandering is in de relatie tussen klasse en stemgedrag, dit resulteert in een kleine verandering van de odds-ratio, terwijl een kleine verandering van een sterk verband leidt tot een grote verandering van de odds-ratio. Met andere woorden, een verandering van 1 naar 2 is niet hetzelfde als een verandering van 6 naar 7. Door de natuurlijke logaritme te nemen wordt hiervoor gecorrigeerd (Nieuwbeerta, 1995).

Zowel de Alford-index als de log-odds-ratio in tabel 8.8 laten overduidelijk zien dat voor alle jaren handarbeiders meer op een linkse politieke partij stemmen dan hoofdarbeiders. Hierbij lijkt het niet veel uit te maken of D'66 nu geclassificeerd wordt als een linkse of rechtse politieke partij. In overeenstemming met de analyses van andere data dan de Eurobarometer-data (Nieuwbeerta, 1995; De Graaf & Nieuwbeerta, 1995) constateren we een duidelijke afname van het verband tussen sociale klasse en stemgedrag. Om een idee te krijgen in welke mate het verband met sociale klasse is afgenomen, hebben we in figuur 8.3a en 8.3b een exponentiële functie weergegeven die het beste de relatie tussen sociale klasse en stemgedrag over de tijd weergeeft. Het patroon betreft trends in de log-odds-ratio's. De keuze voor het bepalen van trends met deze maat is ingegeven door het eerder genoemde feit dat deze corrigeert voor een algemene toe- of afname van de populariteit van een bepaalde politieke partij. Figuren 8.3a en 8.3b laten duidelijke trends zien. De sterkte van het verband, uitgedrukt in log-odds-ratio's, neemt af, maar de afname wordt steeds iets minder. Extrapolatie van de exponentiële functie ²³ laat zien dat in het jaar 2015 de relatie zowat het nulpunt heeft bereikt. In figuur 8.3a is de waarde van de log-odds-ratio 0.2 voor het jaar 2015 en in figuur 8.3b is deze waarde 0.1. Gegeven de richtingscoëfficiënt is de trend iets sterker indien D'66 als rechts wordt geclassificeerd.

^{22]} De odds-ratio en de Alford-index resulteren overigens in dezelfde conclusies zolang de kans van arbeiders om op een linkse partij te stemmen niet groter is dan 80% en niet kleiner dan 20%.

^{23]} Bij de extrapolaties hebben we steeds onderzocht welke functie de geobserveerde data het beste representeert. Daarbij hebben we tevens rekening gehouden met eventuele plafond- en bodemeffecten.

Figuur 8.3a Extrapolatie van log-odds ratio's voor sociale klasse en de kans om op een linkse politieke partij te stemmen (waarbij D'66 is gecodeerd als rechts) tussen 1973 en 2015

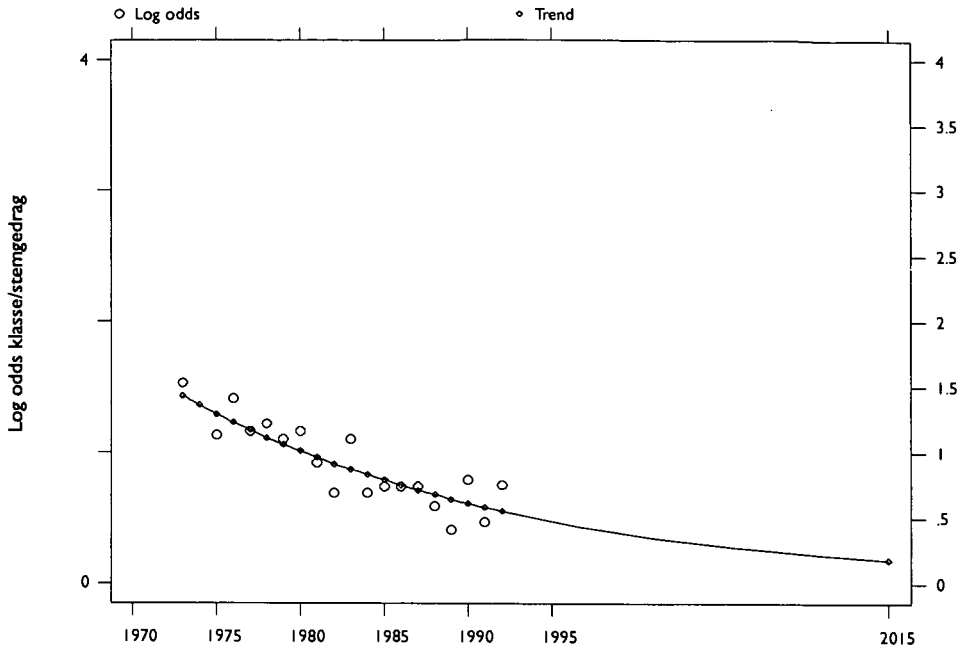

Bron: Eurobarometers 1973–1992.

De trend van de log-odds ratio's is berekend met een exponentiële functie: $y = .404 e^{-.050x}$; $r^2 = .677$.

Figuur 8.3b Extrapolatie van log-odds ratio's voor sociale klasse en de kans om op een linkse politieke partij te stemmen (waarbij D'66 is gecodeerd als links) tussen 1973 en 2015

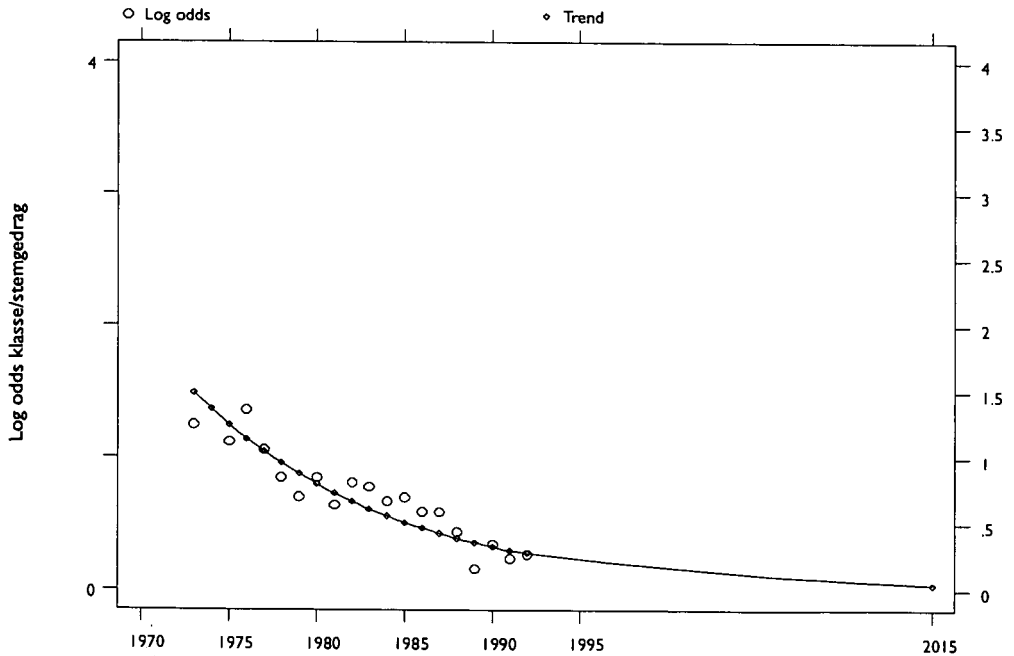

Bron: Eurobarometers 1973–1992.

De trend van de log-odds ratio's is berekend met een exponentiële functie: $y = 0.490 e^{-0.089x}$; $r^2 = 0.807$.

Figuur 8.4a Extrapolatie van log-odds ratio's voor het aanhangen van een religie en de kans op een confessionele politieke partij te stemmen tussen 1973 en 2015

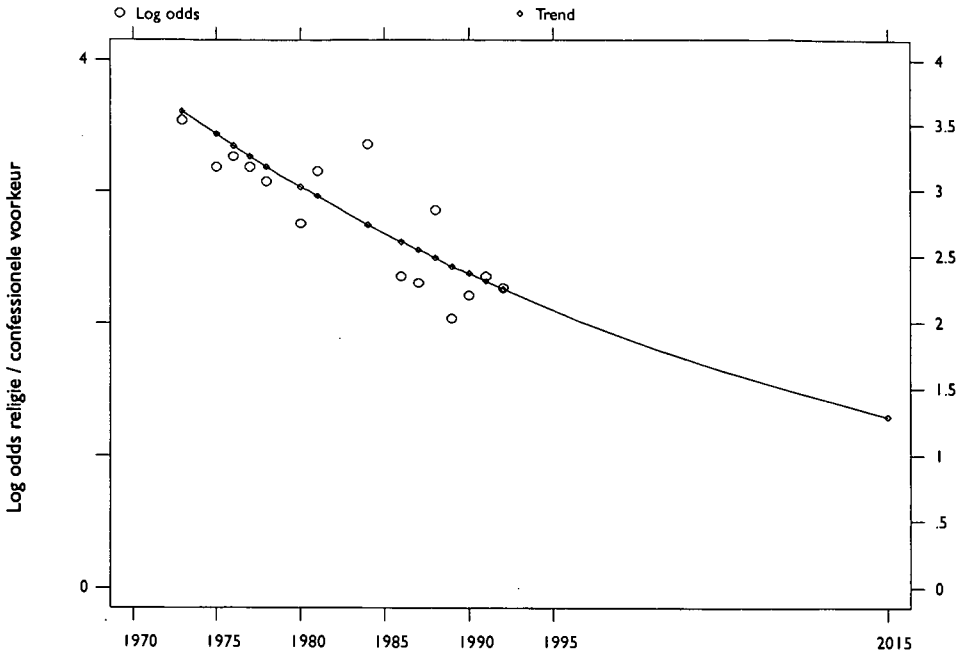

Bron: Eurobarometers 1973–1992.

De trend van de log-odds ratio's is berekend met een exponentiële functie: $y = 1,309 e^{-0,025 x}$; $r^2 = 0,684$.

Figuur 8.4b Extrapolatie van log-odds ratio's voor het aanhangen van een religie en de kans om op een rechtse politieke partij te stemmen (waarbij D'66 is gecodeerd als links) tussen 1973 en 2015

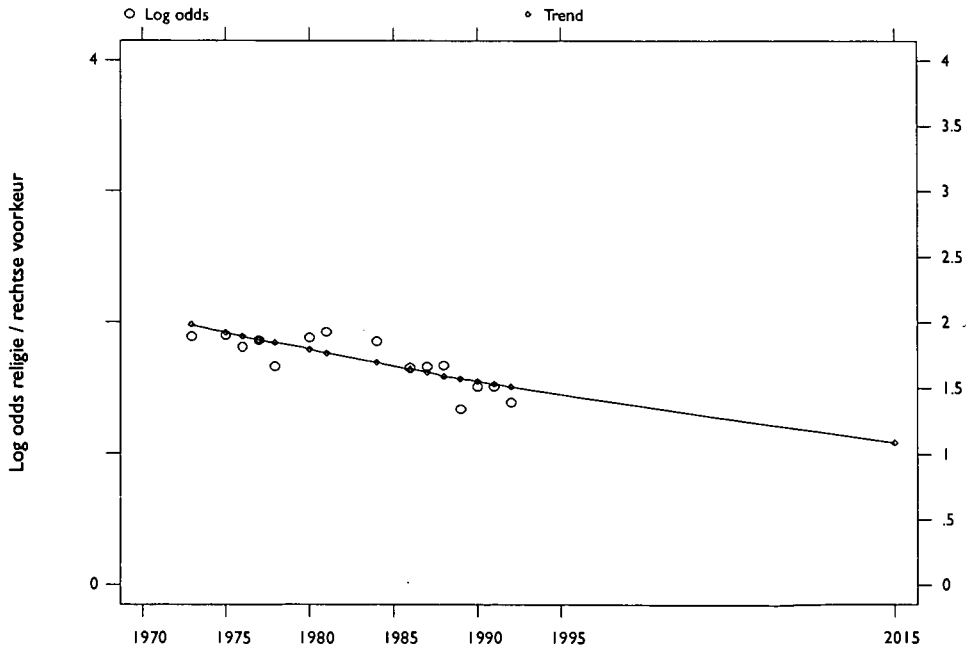

Bron: Eurobarometers 1973–1992.

De trend van de log-odds ratio's is berekend met een exponentiële functie: $y = 0,694 e^{-0,014 x}$; $r^2 = 0,600$.

Tabel 8.9 laat zien dat het verband tussen religie en stemgedrag vrij sterk is in de jaren '70 en daarna afneemt. Dit resultaat is in overeenstemming met eerdere bevindingen van Eisinga, Felling & Lammers (1994), die gebruik hebben gemaakt van de NIPO-Omnibus-data. Niet onverwacht is de relatie tussen het hebben van een religie en confessioneel stemmen sterker dan de relatie tussen religie en rechts stemmen. In figuren 8.4a en 8.4b hebben we de trend van 1973 tot en met 1992 berekend voor de log-odds-ratio's met behulp van exponentiële functies. Beide trends zijn overduidelijk negatief. Het is interessant dat het verband tussen religie en confessioneel stemmen in het jaar 2015 (1.3) vrijwel even sterk is als de relatie tussen religie en het stemmen op een rechtse politieke partij (1.1).

De algemene conclusie die we derhalve kunnen trekken, is dat de politieke voorkeur van mensen steeds minder goed te voorspellen is met de klassieke segmentatiecriteria religie en sociale klasse. Deze conclusie lijkt samen te vallen met de resultaten voor andere landen (Franklin, Mackie & Valen, 1992; Nieuwbeerta, 1995). Stemgerechtigden blijken dus vanaf de jaren '70 een steeds grotere mate van onvoorspelbaarheid te tonen. Van der Eijk en Niemöller geven als interpretatie voor dit proces (1992: 281) dat het onder andere de emancipatie van de kiezer zou zijn. Deze kan nu kiezen op basis van eigen preferenties en oriëntaties en het stemgedrag zou daarom niet langer de simpele expressie zijn van de sociale groep waartoe de kiezer behoort. Tevens spreken ze over een 'de-alignment' van de verzuilingstructuur en een 're-alignment' van de ideologie. Het is opvallend dat deze interpretaties veel overeenkomst vertonen met de theorie van Inglehart over het opkomend postmaterialisme.

8.2.2 Wordt postmaterialisme belangrijker voor het stemgedrag?

In het bovenstaande is betoogd dat het opkomend postmaterialisme een verklaring biedt voor de afname van het verband tussen sociale klasse en stemgedrag. De reden hiervoor is dat de postmaterialisten niet-economische kwesties op de politieke agenda zetten; deze zullen in toenemende mate de politieke strijd gaan bepalen. In dit verband argumenteerde Weakliem (1991: 1330) dat '... the distinctive claim of the postmaterialist argument is not that a second ideological dimension exists, but that it is having an increasing impact on voting'.

We verwachten dat ook de relatie tussen het aanhangen van een postmaterialistische waardeoriëntatie en het stemmen op een linkse politieke partij zal toenemen. Om dit te onderzoeken maken we wederom gebruik van de Eurobarometer-bestanden. Het meetinstrument dat wordt gebruikt om te bepalen of iemand al dan niet postmaterialistische waarden aanhangt, is gebaseerd op een serie van uitspraken die betrekking hebben op concurrerende politieke doelen. Respondenten kregen vier politieke doelen voorgelegd (Inglehart, 1971): (a) handhaving van de orde; (b) de mensen meer zeggenschap geven in belangrijke politieke beslissingen; (c) bestrijding van prijsstijgingen; (d) bescherming van de vrijheid van meningsuiting. Het eerste en het derde issue betreffen doelen die materialistisch van aard zijn. Het tweede en vierde issue betreffen postmaterialistische doelen. Vervolgens is gevraagd om deze vier politieke doelen te ordenen naar de mate van belangrijkheid. Het ordenen van items is een vrij ongebruikelijke procedure, maar heeft als voordeel dat de politieke realiteit zoveel mogelijk wordt nagebootst. Immers, ook in de politiek is het onmogelijk om voor alle maatschap-

pelijke problemen evenveel geld uit te trekken; er moeten dus keuzes worden gemaakt ²⁴.

Wanneer respondenten de materialistische items belangrijker vinden dan de postmaterialistische items, dan krijgen deze mensen het label 'materialist'. Indien zij daarentegen de postmaterialistische items het meest belangrijk vinden, dan is op hen het label 'postmaterialist' van toepassing. Alle andere variaties worden geclassificeerd als 'gemengd'. Voor ons doel delen we de respondenten op in postmaterialisten enerzijds versus materialisten en degenen met een zogenaamde gemengde waardenoriëntatie anderzijds. De relatie tussen postmaterialisme en stemgedrag wordt zowel berekend met de Alford-index als de log-odds-ratio. De resultaten zijn gerapporteerd in tabel 8.10.

Tabel 8.10 De sterkte van het verband tussen het aanhangen van postmaterialistische waarden en het stemmen op een linkse politieke partij voor de periode 1973-1992

jaar	codering: D'66 rechts		codering D'66 links		N
	Alford index	Log-odds ratio	Alford index	Log-odds ratio	
1973	14.6	0.59	18.8	0.78	1111
1975					
1976	27.0	1.13	25.9	1.25	809
1977	18.5	0.74	25.8	1.07	1603
1978	22.2	0.92	28.7	1.22	1797
1979	13.1	0.59	24.8	1.04	898
1980	23.4	0.96	33.4	1.58	1712
1981	29.1	1.22	36.3	1.68	1608
1982	28.4	1.19	35.7	1.51	1645
1983	24.3	0.99	26.3	1.08	809
1984	33.8	1.41	34.3	1.51	1613
1985	27.8	1.16	29.5	1.28	1600
1986	29.3	1.22	32.8	1.41	1670
1987	25.0	1.03	32.1	1.45	1525
1988	24.0	0.99	29.8	1.28	1631
1989	17.4	0.73	24.4	1.01	2691
1990	13.2	0.58	18.6	1.15	1843
1991	14.2	0.69	26.0	1.11	1673
1992	11.7	0.56	23.3	0.98	1630

Bron: Eurobarometer-surveys 1973-1992.

^{24]} Over het meetinstrument dat postmaterialisme meet bestaan verschillende controverses. Ten eerste is er twijfel geweest aan de stabiliteit van de waardenoriëntatie zoals gemeten met dit instrument (Van Deth, 1984). Recent onderzoek heeft echter aangetoond dat, als men rekening houdt met de onbetrouwbaarheid van het meetinstrument, er wel degelijk sprake is van grote intragenerationele stabiliteit (De Graaf, Hagenaars en Luijkx, 1989; De Graaf, 1995b; Inglehart, 1990).

Een ander punt van discussie betreft de dimensionaliteit van het meetinstrument, Inglehart (1990; 104) heeft laten zien dat afhankelijk van de auteur de verschillende dimensies die in het meetinstrument zijn ontdekt, variëren tussen 1 en het aantal items dat het meetinstrument betreft. Desalniettemin blijft Ingleharts antwoord op de vraag of de items één onderliggende dimensie representeren 'an unequivocal yes' (1990; 104). Verder heeft De Graaf (1995b) erop gewezen dat de ontdekte dimensionaliteit van het meetinstrument een artefact kan zijn van de gehanteerde schaalanalyse (1995b; 44). Het ziet ernaar uit dat over dit punt de strijd bij voorlopig nog niet is begraven.

Een andere kwestie, die minder direct gerelateerd is aan het meetinstrument, betreft de aanwezigheid van cohort-effecten. Uitgebreid internationaal vergelijkend onderzoek heeft aangetoond dat het niet de welvaart is van het land waarin men opgroeit dat postmaterialisme beïnvloedt (Dutch & Taylor, 1993; De Graaf, 1988; De Graaf & Evans, 1996). Het is veeleer opleiding en of men al dan niet de Tweede Wereldoorlog heeft meegemaakt. In zoverre blijft het wel een cohort-effect en dat is het cruciale van Ingleharts theorie.

Aan de hand van tabel 8.10 is niet duidelijk te zien of er een trend is in het verband tussen postmaterialisme en politieke voorkeur. Aangezien de milieu-problematiek in het partijprogramma van D'66 een prominente plaats inneemt, is het niet verrassend dat het verband sterker is indien deze partij als links wordt ingedeeld. Om een inschatting te kunnen maken of er sprake is van een positieve trend zijn de verbanden grafisch weergegeven in figuren 8.5a en 8.5b, waarbij tevens de geschatte trend is weergegeven. De geschatte relatie betreft wederom een logaritmische functie, maar deze is slechts zwak positief. De grilligheid van de data, die tot uiting komt in een lage verklaarde variantie van de gesuggereerde trend, betekent dat we vrijwel geen betekenis kunnen ontleenen aan de geringe toename tot aan het jaar 2015.

Figuur 8.5a Extrapolatie van log-odds ratio's voor het aanhangen van postmaterialistische waarden en de kans om op een linkse politieke partij te stemmen (waarbij D'66 is gecodeerd als rechts) tussen 1973 en 2015

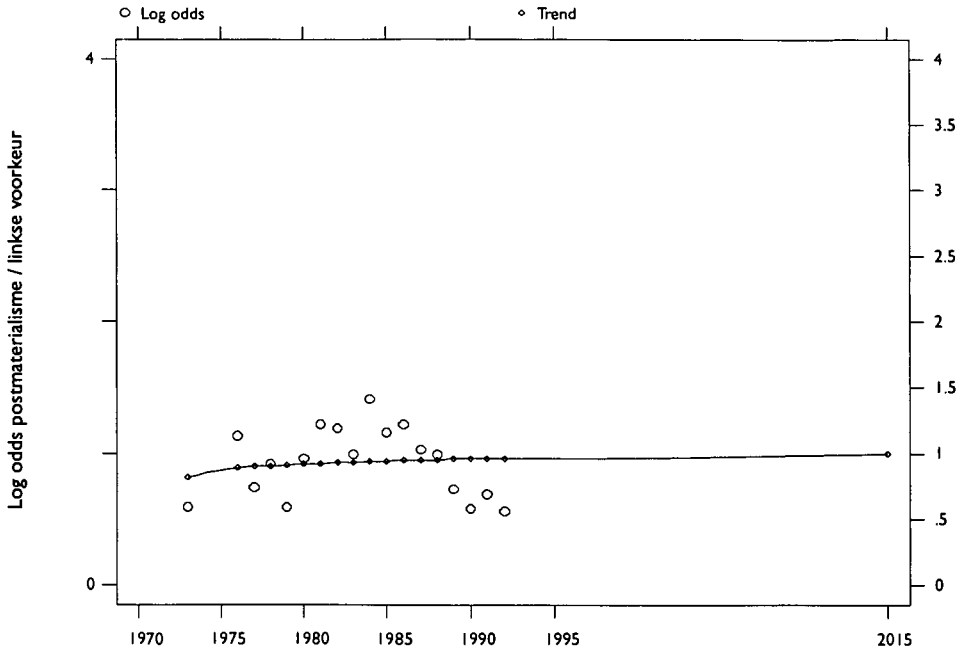

Bron: Eurobarometers 1973–1992.

De trend van de log-odds ratio's is berekend met een logaritmische functie: $y = 0,817 + 0,049 \ln x$; $r^2 = 0,025$.

Figuur 8.5b Extrapolatie van log-odds ratio's voor het aanhangen van postmaterialistische waarden en de kans om op een linkse politieke partij te stemmen (waarbij D'66 is gecodeerd als links) tussen 1973 en 2015

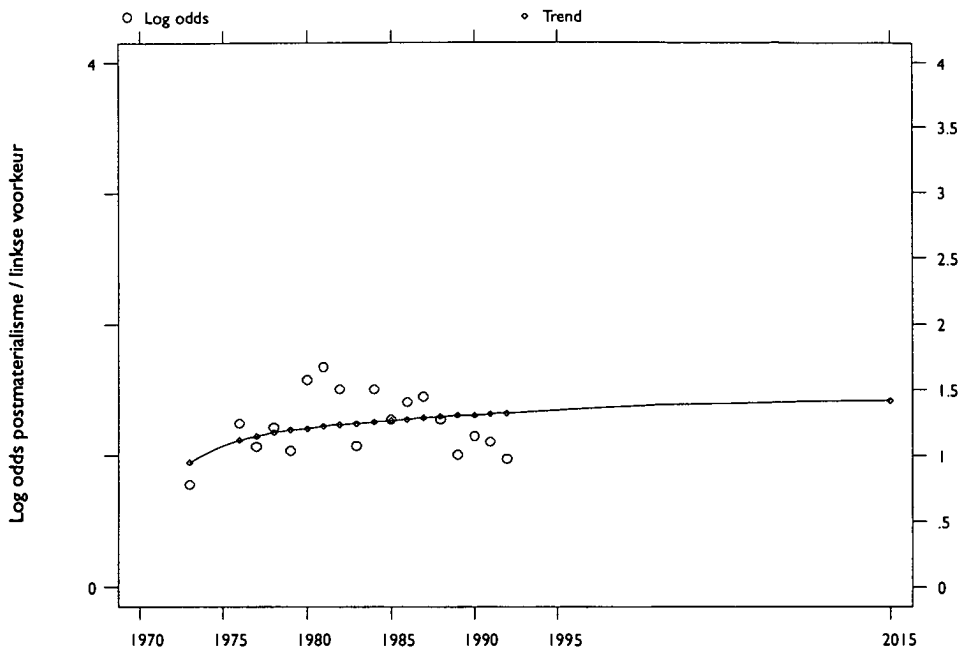

Bron: Eurobarometers 1973-1992.

De trend van de log-odds ratio's is berekend met een logaritmische functie: $y = 0,950 + 0,126 \ln x$; $r^2 = 0,025$.

8.2.3 Compositie-effect: de toenemende rol van postmaterialisme voor de politieke strijd

Wanneer het verband tussen het aanhangen van postmaterialistische waarden en het stemmen op een linkse politieke partij toeneemt, zou dit in overeenstemming zijn met de voorspelling van Inglehart. Het is belangrijk om te vermelden dat zelfs indien het verband tussen postmaterialisme en stemgedrag constant zou zijn gebleven, postmaterialisme door middel van generatievervanging toch een steeds groter stempel drukt op de politieke strijd vanwege een zogeheten compositie-effect. Bij constant gedrag zal vanwege de toenemende aantallen postmaterialisten het postmaterialisme meer invloed uitoefenen op de politieke verhoudingen. Om te kunnen inschatten of dit compositie-effect opgaat, hebben we in tabel 8.11 de verdeling van de postmaterialistische waarden over de periode 1973-1993 weergegeven. Inglehart (1977) toont in zijn werk meestal verschillcores. Dat wil zeggen dat het percentage postmaterialisten minus het percentage materialisten wordt vermeld. Dit heeft als nadeel dat het verschil tussen 0 procent postmaterialisten en 0 procent materialisten een even groot verschil oplevert als het verschil tussen 30 procent postmaterialisten en 30 procent materialisten. We vermelden daarom de afzonderlijke percentages (Van Deth, 1984; De Graaf, 1995a; De Graaf, 1995b). Tabel 8.11 suggereert een toename van het relatieve aantal postmaterialisten en een afname van het relatieve aantal materialisten in de Nederlandse samenleving, alhoewel 1993 een kleine trendbreuk laat zien.

Tabel 8.11 Verdeling van (post)materialistische waarden in 1970-1993

jaar	PM	GEM	MAT	N
1973	13	56	31	1406
1976	14	54	32	1058
1977	15	51	34	1876
1978	23	50	27	1997
1979	18	53	29	1047
1980	14	50	36	2045
1981	15	51	34	1918
1982	18	53	30	1979
1983	20	56	24	1994
1984	19	56	25	1968
1985	25	57	19	1975
1986	23	60	17	1950
1987	24	58	19	1883
1988	25	60	16	1882
1989	28	58	14	3033
1990	25	59	16	2115
1991	27	58	15	2044
1992	25	60	15	2005
1993	19	61	20	2004
Totaal	21	56	23	37582

Bron: Eurobarometer-surveys 1973-1992.

Figuur 8.6 Extrapolatie van de verdeling van (post)materialistische waarden in Nederland (1973-2015)

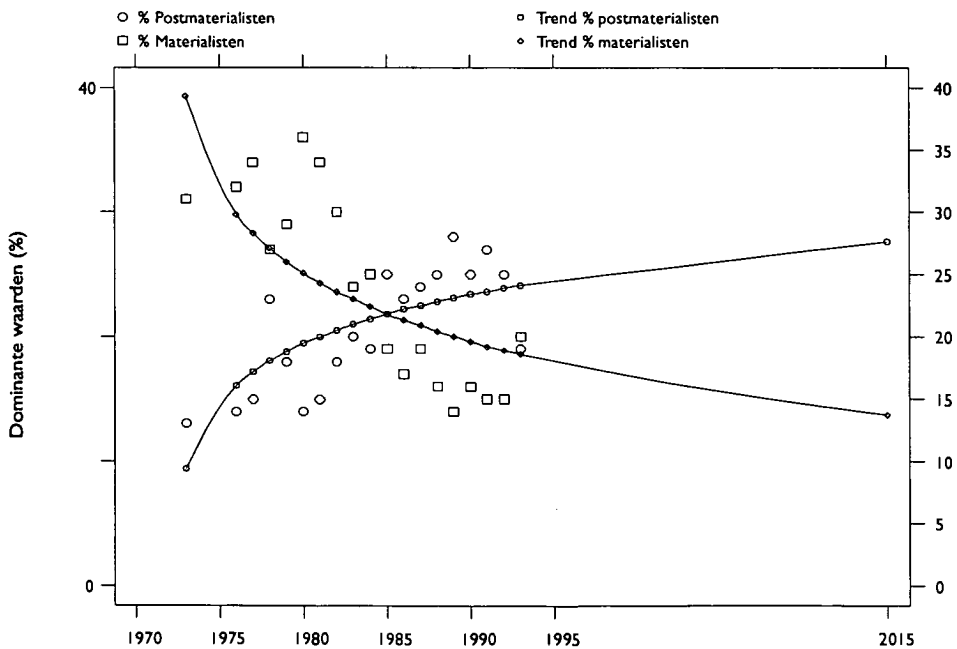

Bron: Eurobarometers 1973-1992.

De trend van de percentages (post)materialisten zijn berekend met logaritmische functies:

% postmaterialisten: $y = 9,399 + 4,840 \ln x$; $r^2 = 0.611$.

% materialisten: $y = 39,262 - 6,798 \ln x$; $r^2 = 0.542$.

Om een beter inzicht te krijgen in de trend hebben we de percentages postmaterialisten en materialisten grafisch weergegeven in figuur 8.6. De trend vanaf 1973 tot 1989 is vrij duidelijk en in overeenstemming met Ingleharts voorspelling: er komen steeds meer postmaterialisten en steeds minder materialisten. Het is echter opvallend dat deze trend zich dan niet doorzet en omstreeks 1989 van richting verandert. Vooral 1993 lijkt een dissonant te vormen. Bij het zoeken naar de best passende functie bleek de lineaire extrapolatie er als beste uit te komen. De gegevens tussen 1989 en 1993 zijn echter dusdanig, dat we een meer conservatieve trend hebben toegepast. Deze meer conservatieve trend is uitgedrukt in een logaritmische functie. Een extra reden om een conservatieve voorspelling te hanteren, ligt in de relatief lage vruchtbaarheidscijfers in de zeventiger en tachtiger jaren (Abramson & Inglehart, 1992).

De trends voorspellen tot het jaar 2015 een lichte toename van het aantal postmaterialisten en een lichte afname van het aantal materialisten. Er zijn echter recente indicaties dat de negatieve trend vanaf 1989 zich doorzet. Van Deth (1995) laat aan de hand van verkiezingsdata van 1994 zien dat het percentage postmaterialisten juist afneemt ten opzichte van de jaren 1974, 1979 en 1989. Ondanks dat zijn surveys slechts gering in aantal zijn (vier) en tevens verschillende soorten surveys betreffen (NKO's en *Political-Action-surveys*), waardoor de vergelijkbaar enigszins wordt ondermijnd, zijn we toch geneigd te concluderen dat de conservatieve trend in figuur 8.6, nog niet conservatief genoeg is. Indien echter de korte negatieve trend een periode-effect betreft en uiteindelijk weer ombuigt, komen er toch meer postmaterialisten, met als implicatie een sterker wordend compositie-effect: er komen steeds meer postmaterialisten en hun waardenoriëntatie gaat steeds meer de politieke strijd bepalen. Bovenstaande resultaten suggereren echter dat het belang hiervan niet groot zal zijn.

8.2.4 De relatieve effecten en de rol van opleiding

Ingleharts theorie veronderstelt dat het toenemende opleidingsniveau een belangrijke oorzaak is voor het toenemend aantal postmaterialisten in de samenleving. Empirisch onderzoek heeft aangetoond dat dit inderdaad zo is (Van Deth, 1984; De Graaf, 1988; De Graaf & Evans, 1996; Duch & Taylor, 1993). Indien postmaterialisme een steeds belangrijker rol gaat innemen in het politieke veld, dan zou het tevens zo moeten zijn dat de rol van opleiding groter wordt. In zoverre kan de theorie van Inglehart dienstig zijn voor het doen van uitspraken over toekomstige politieke scheidslijnen naar opleiding en in hoeverre deze de plaats verdringen van de klassieke *cleavages* klasse en religie.

Om dit te onderzoeken hebben we in tabel 8.12 een schatting gemaakt van de kans dat men op een linkse politieke partij stemt (waarbij D'66 als een rechtse politieke partij is geclassificeerd) met behulp van opleiding²⁵, sociale klasse en religie, middels logistische regressieanalyse. Voor sociale klasse hebben we niet alleen het onderscheid gemaakt tussen hand- versus hoofdarbeiders, maar hebben we tevens de hogere hoofdarbeiders onderscheiden. dit impliceert dat de lagere hoofdarbeiders de referentiecategorie vormen. tevens controleren we voor leeftijd, sekse en periode.

^{25]} Opleiding is in de Eurobarometer-surveys gecodeerd in jaren opleiding: 1 = tot 14 jaar opleiding, 2 = 15 jaar opleiding; ...; 9 = 22 of meer jaren opleiding. We zijn er ons van bewust dat het aantal jaren onderwijs niet altijd een goede indicator is voor het niveau van onderwijs.

Tabel 8.12 Logistische regressie van het stemmen op een linkse politieke partij (D'66 = links) op enkele sociaal-economische kenmerken (1973-1992; N = 6.776)

Variabele	MODEL 1		MODEL 2		MODEL 3	
	B	exp(B)	B	exp(B)	B	exp(B)
Klasse						
lagere hoofdarbeid (ref)	-	-	-	-	-	-
handarbeid	.597**	1.816	.659**	1.932	1.416**	4.122
hogere hoofdarbeid	-.057	.945	-.121	.886	-.080	.923
Opleiding						
jaren opleiding (1-9)	.010	1.010	-.016	.984	-.058*	.944
Religie						
geen (ref)	-	-	-	-	-	-
katholiek	-1.353**	.259	-1.274**	.280	-1.888**	.152
hervormd	-1.370**	.254	-1.303**	.272	-1.914**	.147
gereformeerd	-2.388**	.092	-2.332**	.097	-2.961**	.052
ander geloof	-.911**	.402	-.884**	.413	-1.476**	.229
Leeftijd (jaren)	-.018**	.982	-.016**	.984	-.017**	.984
Sekse						
man (ref)	-	-	-	-	-	-
vrouw	.239**	1.207	.192**	1.212	.214**	1.238
Jaar						
1973-1980	.100	1.106	.102	1.108	.253*	1.287
1981-1986 (ref)	-	-	-	-	-	-
1987-1992	-.132	1.141	.021	1.022	-.113	.894
Postmaterialisme						
postmaterialist			1.390**	4.014	1.383**	3.985
gemengd			.354**	1.424	.382**	1.464
materialist (ref)			-	-	-	-
Interacties						
jaar*postmaterialist					.002	1.002
jaar*handarbeid					-.060**	.942
jaar*opleiding					.003*	1.003
jaar*religieus					.048**	1.049
Constante	1.105*		.650**		.689*	
CHI ²	1156.3		1475.8		1541.0	
Vrijheidsgraden	11		13		17	

Bron: Eurobarometer-surveys 1973 t/m 1992.

* significant $p < .05$.

** significant $p < .01$.

In de eerste logistische regressievergelijking (model 1) nemen we postmaterialisme niet op. Als eerste valt op dat opleiding geen rol van betekenis speelt. In model 2 voegen we postmaterialisme toe en tabel 8.12 laat zien dat dit resulteert in een verbetering van $319.5 \chi^2$, hetgeen aanzienlijk is. Na controle voor alle overige segmentatiecriteria blijkt dat postmaterialisten een vier keer zo grote kans te hebben om op een linkse politieke partij te

stemmen dan materialisten ²⁶. Ondanks het feit dat juist opleiding gecorreleerd is met postmaterialisme, is het de postmaterialistische waardenoriëntatie die een substantiële invloed heeft op de kans om op een linkse politieke partij te stemmen.

De volgende vraag is of ter verklaring van het stemgedrag postmaterialisme steeds belangrijker wordt ten opzicht van de traditionele *cleavages*. Om dit te kunnen onderzoeken hebben we in model 3 vier tijdsafhankelijke interacties gemodelleerd met postmaterialisme, sociale klasse, opleiding en het religieus zijn. De variabele 'jaar' is gecodeerd van 0 (= 1973) tot en met 19 (=1992). Tabel 8.12 laat drie significante trends zien. Ten eerste, betekent de negatieve interactieterm tussen jaar van survey en het behoren tot de handarbeidersklasse, dat de verschillen tussen de klassen wat betreft de links politieke voorkeur aan het afnemen zijn. Ten tweede, constateren we voor religie een positieve interactieterm met jaar van survey. Dit betekent dat het verschil in de kans op een linkse politieke voorkeur tussen kerkleden enerzijds en niet-kerkleden anderzijds aan het afnemen is. Kerkleden hebben immers een kleinere kans (negatief effect) links te stemmen dan niet-kerkleden en dit verschil neemt door de positieve interactieterm af over de tijd. Het is echter van belang te benadrukken dat deze trends voor de segmentatiecriteria godsdienst en sociale klasse ook aanwezig zijn, indien we rekening houden met hun beider invloed.

Het is verrassend dat er tevens een positieve interactie is tussen opleiding en jaar van survey. In 1973 blijkt ieder extra jaar opleiding tot een .944 kleinere kans om links te stemmen. In 1992 is deze kans nog $e^{(-.058 + 19 \cdot .003)} = .999$ zo klein, hetgeen te verwaarlozen is. We kunnen daarentegen geen significante trend voor postmaterialisme constateren. Aangezien de invloed van sociale klasse en religie afnemen, impliceert het constante belang van postmaterialisme dat relatief gezien de klassieke sociale fragmentering criteria aan belang inboeten ten opzichte van postmaterialisme.

Om te onderzoeken in hoeverre deze resultaten veranderen als we D'66 als een linkse politieke partij classificeren, hebben we dezelfde logistische regressiemodellen in tabel 8.13 nog eens weergegeven, maar dan met D'66 als een rechtse politieke partij. In het eerste model hebben we wederom postmaterialisme en trends in de sterkte van de effecten niet opgenomen. Model 1 laat zien dat men, naarmate men een hogere opleiding heeft genoten, een kleinere kans heeft op een linkse politieke partij te stemmen. Dit effect verdwijnt niet als we postmaterialisme aan de vergelijking toevoegen. Uit tabel 8.13 blijkt dat postmaterialisten nu een drie keer zo grote kans hebben op een linkse politieke partij te stemmen dan materialisten. In tabel 8.12, waarbij D'66 als linkse politieke partij was gecodeerd, was dit een vier keer zo grote kans. Indien we model 3 bekijken, dan blijkt de afnemende invloed van sociale klasse en religie nog steeds zichtbaar. Voor opleiding kunnen we echter geen significant effect traceren.

²⁶] Binnen de politicologie en politieke sociologie bestaat er een traditie om met een groot aantal attitudes, die onderling sterk zijn gecorreleerd, te achterhalen welke nu precies belangrijk zijn ter verklaring van stemgedrag. Van der Eijk & Niemöller (1987) en Scheepers, Lammers en Peters (1994) nemen naast links/rechts zelfplaatsing ook andere attitudes op. Dergelijke gegevens zijn niet in de Eurobarometerbestanden voorhanden. Het is echter ook bekend dat postmaterialisten linkser zijn en minder conservatief (Inglehart, 1977; 1990). De bevinding dat postmaterialisme, na opname van al deze attitudes nog vrij weinig invloed heeft op stemgedrag (Scheepers e.z. 1994), is dan ook geen verrassing. Wellicht nog belangrijker is het feit dat we vooral geïnteresseerd zijn in de invloed van de segmentatiecriteria en door het opnemen van een groot aantal attitudes, waarvan de samenhang met stemgedrag voor een aantal nogal evident is, zullen deze effecten in een multi-variant model sterk afnemen.

Tabel 8.13 Logistische regressie van het stemmen op een linkse politieke partij (D'66 = rechts) op enkele sociaal-economische kenmerken (1973-1992; N = 6.776)

Variabele	MODEL 1		MODEL 2		MODEL 3	
	B	exp(B)	B	exp(B)	B	exp(B)
Klasse						
lagere hoofdarbeid (ref)	-	-	-	-	-	-
handarbeid	.730**	2.074	.786**	2.194	1.605**	4.977
hogere hoofdarbeid	-.018	.982	-.066	.936	-.041	.960
Opleiding						
jaren opleiding (1-9)	-.025*	.975	-.049**	.952	-.038	.963
Religie						
geen (ref)	-	-	-	-	-	-
katholiek	-.979**	.376	-.890**	.411	-1.473**	.229
hervormd	-1.160**	.314	-1.079**	.340	-1.659**	.190
gereformeerd	-1.984**	.138	-1.900**	.150	-2.491**	.083
ander geloof	-.542**	.582	-.495**	.610	-1.052**	.349
Leeftijd (jaren)						
	-.012**	.988	-.011**	.989	-.011**	.989
Sekse						
man	-	-	-	-	-	-
vrouw	.103	1.109	.060	1.062	.072	1.074
Jaar						
1973-1980	.189*	1.208	.186*	1.204	.152	1.164
1981-1986 (ref)	-	-	-	-	-	-
1987-1992	-.297**	.743	-.396**	.673	-.297**	.743
Postmaterialisme						
postmaterialist			1.073**	2.924	1.265**	3.543
gemengd			.202*	1.224	.216**	1.241
materialist (ref)			-	-	-	-
Interacties						
jaar*postmaterialist					-.014	.986
jaar*handarbeid					-.065**	.938
jaar*opleiding					-.001	.999
jaar*religieus					.046**	1.047
Constante	.339*		-.016		.011	
CHI ²	784.8		1004.1		1062.8	
Vrijheidsgraden	11		13		17	

Bron: Eurobarometer-surveys 1973 t/m 1992.

* significant $p < .05$.

** significant $p < .01$.

Vervolgens hebben we dezelfde analyses toegepast op de kans om op een confessionele politieke partij te stemmen. Het eerste logistische model in tabel 8.14 toont duidelijk het belang van religie en tevens dat sociale klasse er in feite niet toe doet. Opvallend genoeg blijkt postmaterialisme, zelfs als men controleert voor leeftijd, klasse, opleiding en religie, een substantiële invloed te hebben. De toename in χ^2 bedraagt 95.5 tegen 2 vrijheidsgraden. Postmaterialisten blijken een .4 keer zo kleine kans te hebben om op een confessionele partij te stemmen dan materialisten. Zelfs mensen met een gemengde waardenoriëntatie blijken een significant kleinere kans te hebben confessioneel te stemmen dan materialisten. Zoals uit model 3 blijkt,

kunnen we wederom twee trends bespeuren. De invloed van sociale klasse was er wel in het begin van de jaren zeventig maar is nagenoeg verdwenen in 1992. De parameter voor de trend van religie laat zien dat de kans om confessioneel te stemmen, ten opzichte van mensen die niet tot een kerk behoren, voor bijvoorbeeld een katholiek afneemt van een 17.4 zo grote kans in 1973 tot een ($e^{(2.857 - (19 * -0.052))}$) 6.5 keer zo grote kans in 1992. Dus ook in multivariaat verband blijken de traditionele *cleavages* aan belang in te moeten.

Tabel 8.14 Logistische regressie van het stemmen op een religieuze politieke partij op enkele sociaal-economische kenmerken (1973-1992; N = 6.776)

Variabele	MODEL 1		MODEL 2		MODEL 3	
	B	exp(B)	B	exp(B)	B	exp(B)
Klasse						
lagere hoofdarbeid (ref)	-	-	-	-	-	-
handarbeid	-.090	.914	-.110	.896	-.462**	.630
hogere hoofdarbeid	-.138	.871	-.101	.904	-.112	.894
Opleiding						
jaren opleiding (1-9)	-.019	.981	-.005	.995	-.023	.978
Religie						
geen(ref)	-	-	-	-	-	-
katholiek	2.209**	9.110	2.152**	8.605	2.857**	17.415
hervormd	1.973**	7.189	1.918**	6.808	2.618**	13.709
gereformeerd	3.349**	28.486	3.298**	27.070	4.010**	55.150
ander geloof	1.574**	4.826	1.552**	4.723	2.251**	9.495
Leeftijd (jaren)	.014**	1.014	.013**	1.013	.013**	1.013
Sekse						
man	-	-	-	-	-	-
vrouw	-.090	.914	-.055	.947	-.061	.941
Jaar						
1973-1980	-.247*	.781	-.252*	.777	-.468**	.626
1981-1986 (ref)	-	-	-	-	-	-
1987-1992	.016	1.016	.094	1.099	.233	1.262
Postmaterialisme						
postmaterialist			-.895**	.409	-.640**	.527
gemengd			-.237**	.789	-.249*	.780
materialist (ref)			-	-	-	-
Interacties						
jaar*postmaterialist					-.019	.981
jaar*handarbeid					.029**	1.029
jaar*opleiding					.002	1.002
jaar*religieus					-.052**	.949
Constante	-2.601**		-2.300**		-2.399**	
CHI ²	1616.6		1712.1		1735.8	
Vrijheidsgraden	11		13		17	

Bron: Eurobarometer-surveys 1973 t/m 1992.

* significant $p < .05$.

** significant $p < .01$.

Tot nu toe hebben we bestudeerd hoe het verband tussen oude en nieuwe sociale bindingen enerzijds en vooral 'klassieke' politieke voorkeuren anderzijds, veranderen over de tijd. Een logische volgende stap is nu ook te bestuderen in hoeverre oude en nieuwe sociale bindingen veranderen in hun relevantie voor de voorkeur voor een politieke partij die niet gebaseerd is op de oude sociale bindingen. Daarom zullen we de voorgaande analyses ook uitvoeren voor de kans dat personen geneigd zijn op D'66 te stemmen. De politieke partij D'66 heeft zich sinds haar oprichting proberen te profileren door haar aandacht te vestigen op nieuwe politieke issues, zoals alternatieve vormen van politieke participatie en het benadrukken van het belang van de bescherming van het milieu. De resultaten van deze laatste analyse staan vermeld in tabel 8.15.

Alle segmentatiecriteria blijken een rol van betekenis te spelen. Hoofdarbeiders, hoger opgeleiden en niet-kerkleden blijken vaker geneigd te zijn voor D'66 te kiezen. Het is opmerkelijk dat het opnemen van postmaterialisme in ons tweede model niet in staat is deze effecten te interpreteren. De invloed van opleiding neemt bijvoorbeeld slechts in geringe mate af. Tevens blijkt het opnemen van postmaterialisme niet in staat het effect van leeftijd te interpreteren. Zelfs na rekening te hebben gehouden met de postmaterialistische waarden van vooral jongeren, blijken jongeren meer een voorkeur te hebben voor D'66. Postmaterialisten en mensen met een 'gemengde' waardenoriëntatie daarentegen blijken respectievelijk 1.7 en 1.5 keer zo vaak een voorkeur voor D'66 te hebben dan mensen met een materialistische waardenoriëntatie. Aangezien het verschil in stemintentie tussen postmaterialisten en mensen die als 'gemengd' worden geclassificeerd, uitermate gering is, hebben we bij de modellering van trends deze twee categorieën samengenomen.

Van de vier gemodelleerde trends met de segmentatiecriteria en postmaterialisme blijkt, zoals de laatste twee kolommen van tabel 8.15 laten zien, alleen de trend met postmaterialisme significant te zijn. De positieve trendparameter suggereert dat over de tijd het onderscheid of men al dan niet als materialist geclassificeerd kan worden van toenemend belang is. In de eerste jaren blijkt dit onderscheid niet significant te zijn, maar in 1992 blijken postmaterialisten ($e^{(-.201 + 19 \times .062)}$) 2.7 keer zo vaak de voorkeur aan D'66 te geven dan materialisten. Mensen met een gemengde waardenoriëntatie hebben in 1992 ($e^{(-.352 + 19 \times .062)}$) 2.3 keer zo vaak een voorkeur voor D'66 dan materialisten ²⁷.

²⁷] Niet gerapporteerde analyses wezen uit dat bij weglating van de trend met postmaterialisme, de overige trends wel significant waren. Het opleidingsniveau werd belangrijker en het gegeven of men handarbeider en religieus is werd minder belangrijk. Klaarblijkelijk kan men deze trends interpreteren door het toenemend belang van postmaterialisme.

Tabel 8.15 Logistische regressie van de kans te stemmen voor D'66 op enkele sociaal-economische kenmerken (1973-1992; N = 6.776)

Variabele	MODEL 1		MODEL 2		MODEL 3	
	B	exp(B)	B	exp(B)	B	exp(B)
Klasse						
lagere hoofdarbeid (ref)	-	-	-	-	-	-
handarbeid	-.232**	.793	-.219**	.804	-.590**	.554
hogere hoofdarbeid	-.042	.959	-.055	.946	-.048	.954
Opleiding						
jaren opleiding (1-9)	.058**	1.059	.050**	1.051	.018	1.019
Religie						
geen (ref)	-	-	-	-	-	-
katholiek	-.748**	.474	-.712**	.491	-1.051**	.350
hervormd	-.482**	.618	-.446**	.640	-.780**	.458
gereformeerd	-1.412**	.244	-1.373**	.253	-1.712**	.180
ander geloof	-.600**	.549	-.586**	.557	-.927**	.396
Leeftijd (jaren)						
	-.011**	.989	-.011**	.989	-.011**	.989
Sekse						
man	-	-	-	-	-	-
vrouw	.230**	1.258	.219**	1.245	.220**	1.246
Jaar						
1973-1980	-.263*	.768	-.250	.779	.260	1.297
1981-1986 (ref)	-	-	-	-	-	-
1987-1992	.653**	1.921	.614**	1.848	.113	1.119
Postmaterialisme						
postmaterialist			.558**	1.747	-.201	.818
gemengd			.406**	1.501	-.352	.703
materialist (ref)			-	-	-	-
Interacties						
jaar*postmaterialist					.062**	1.064
jaar*handarbeid					.024	1.024
jaar*opleiding					.002	1.002
jaar*religieus					.024	1.025
Constante	-1.529**		-1.898**		-1.724**	
CHI ²	420.2		441.8		472.5	
vrijheidsgraden	11		13		17	

Bron: Eurobarometer-surveys 1973 t/m 1992.

* significant $p < .05$.

** significant $p < .01$.

8.3 Conclusies

Politieke participatie

In de literatuur bespeurt men wel eens de angst dat de politieke participatie van de bevolking aan het afnemen is (Wittebrood, 1995). Voorbeelden zijn het sterk afnemend aantal lidmaatschappen van politieke partijen (Bovens, 1995; Voerman, 1995). De in dit hoofdstuk gehanteerde theorie van Inglehart over het opkomend postmaterialisme voorspelt enkel een afname van conventionele politieke participatie. De generatie die hoog is opgeleid en geen armoede heeft gekend, zou bestaande instituties, en daarmee be-

staande politieke partijen, minder accepteren. Dit wil niet zeggen dat deze generatie politiek minder zou zijn geïnteresseerd. Integendeel, zowel de hier opgenomen beschrijvende analyses als die van het SCP (1994) laten zien dat er juist een toename van politieke interesse is waar te nemen. Hoger opgeleiden vertonen meer politieke interesse en hoger opgeleiden maken een steeds groter deel uit van de populatie. Dit compositie-effect kan de toename in politieke interesse verklaren; het is dus minder waarschijnlijk dat burgers in Nederland met 'dezelfde' kenmerken momenteel meer geïnteresseerd zijn in politiek dan vroeger.

Bovendien wijzen onze multivariate analyses op een belangrijke nuancering van dit compositie-effect. De invloed van opleiding blijkt namelijk af te nemen over de tijd. Dit impliceert dat, indien het compositie-effect niet was opgetreden, de politieke interesse feitelijk zou afnemen. De opleidingsverschillen worden immers minder belangrijk. In de bestudeerde periode wint de bijdrage van het stijgende opleidingsniveau het nog van de afkalkende verschillen. Het model impliceert dat dit ook nog voor de komende twintig jaar het geval is en dat de politieke participatie nog zal stijgen dankzij het stijgende opleidingsniveau. Hierbij dienen we echter rekening te houden met de voorspelling dat het algemene opleidingsniveau niet meer zo zal stijgen als het de afgelopen decennia heeft gedaan.

Ten aanzien van electorale participatie verwachten we, met de nodige terughoudendheid, een continuerende licht dalende trend. Dit geldt niet voor de overige conventionele vormen van politieke participatie. Deze lijken een vrij stabiel patroon te vertonen, waarin geen eenduidige trend valt te onderkennen. Voor de onconventionele vormen van politieke participatie lijkt echter, mede gegeven de sterke invloed van opleiding, een toename de beste voorspelling te zijn.

In paragraaf 8.1 hebben we tevens de relatie onderzocht tussen de sociale fragmentatiecriteria opleiding, inkomen, sociale klasse en religie enerzijds en politieke interesse en politieke participatie anderzijds. We komen tot de volgende conclusies. Ten eerste blijkt opleiding steeds een cruciale rol te spelen. Hoger opgeleiden zijn politiek meer geïnteresseerd, stemmen meer en participeren meer in zowel conventionele als onconventionele politieke acties. Opmerkelijk is dat er twee trends zijn te bespeuren in de relevantie van opleiding. Ten aanzien van politieke interesse hebben we kunnen constateren dat opleiding steeds minder belangrijk wordt, terwijl het onderscheid tussen lager opgeleiden en hbo- en universitair opgeleiden juist belangrijker wordt voor het voorspellen van electorale participatie.

Multivariate analyses toonden aan dat sociale klasse geen dominante rol speelt voor politieke interesse en onconventionele politieke participatie. Hoofdarbeiders blijken daarentegen wel meer hun stem uit te brengen bij Tweede-Kamerverkiezingen en hogere hoofdarbeiders en zelfstandigen blijken tevens meer dan ongeschoolde arbeiders te participeren in conventionele politieke acties. De invloed van sociale klasse bleek niet te variëren over de bestudeerde periode.

Inkomen blijkt alleen bij conventionele politieke participatie geen rol te spelen. Hogere inkomensgroepen tonen meer politieke interesse, brengen meer hun stem uit en participeren *minder* in onconventionele politieke acties. Ook inkomen bleek wat betreft relevantie geen veranderingen te vertonen over de periode 1971-1994.

Hervormden en gereformeerden bleken een grotere kans te hebben om bij verkiezingen te stemmen dan niet-religieuzen. Tevens bleek Katholieken,

Hervormden en Gereformeerden aanzienlijk minder te participeren in onconventionele politieke acties dan niet-religieuzen.

Politieke voorkeur

Deze studie wijst ondubbelzinnig uit dat de klassieke segmentatiecriteria sociale klasse en religie steeds minder bepalend zijn voor politieke voorkeuren. Deze eerder geconstateerde trend (Van der Eijk & Niemöller, 1987) blijkt door te zetten. Dit geldt zowel voor de inschatting van de kans of ze op een linkse of op een confessionele politieke partij stemmen. Tevens blijkt dat hoger opgeleiden in de jaren zeventig een meer rechtse politieke voorkeur hadden dan lager opgeleiden. Dit verschil is verdwenen in de jaren daarna.

De belangrijke vraag is of er iets in de plaats komt van deze segmentatiecriteria. In ieder geval is dit niet opleiding. De postmaterialistische waardenoriëntatie van mensen blijkt wel een sterk zelfstandig effect te hebben op stemgedrag en is daardoor een niet te verwaarlozen factor. Het bleek dat, voor het klassieke onderscheid tussen linkse, rechtse en confessionele politieke partijen, het aanhangen van postmaterialistische waarden niet een steeds belangrijkere factor aan het worden is. Dat is echter wel het geval voor het uitspreken van een voorkeur voor D'66.

De algemene conclusie is weliswaar dat de klassieke segmentatie ter verklaring van politieke voorkeuren aan belang inboet, maar het zou te ver voeren om te concluderen dat momenteel religie een onbelangrijke rol speelt. In 1995 hebben we nog steeds geen afscheid genomen van de verzuiling (Andeweg, 1995). We voorspellen echter wel dat de afbrokkeling hiervan zich zal voortzetten.

Literatuur

Abramson, P.R. en R. Inglehart (1992). 'Generational replacement in eight West European societies'. *British Journal of Political Sciences* 22, 183–228.

Abramson, P.R. en R. Inglehart (1995). *Value Change in Global Perspective*. Ann Arbor: The University of Michigan Press.

Andeweg, R. (1995). 'Afscheid van de verzuiling?' In: J.J.M. van Holsteyn en B. Niemöller, *De Nederlandse Kiezer 1994*. Leiden: DWSO Press, 111–125.

Alford, R. (1963). *Party and Society*. Westport Connecticut: Greenwood Press.

Barnes, S.H. en M. Kaase e.a. (1979). *Political action: Mass participation in five Western democracies*. Beverly Hills: Sage Publications.

Becker, J.W. en R. Vink (1994). *Secularisatie in Nederland, 1966–1991*. Rijswijk: Sociaal en Cultureel Planbureau.

CBS (1993). *Sociaal-Culturele Berichten: Nationaal Kiezersonderzoek 1971–1989 (De invloed van herweging)*. Voorburg/Heerlen.

Deth, J. van (1984). *Politieke waarden: een onderzoek naar politieke waarde-orientaties in Nederland in de periode 1970 tot en met 1982*. Amsterdam: CT Press.

Deth, J. van (1989). 'Interest in Politics'. In: Jennings M.K. en J. van Deth, *Continuities in Political Action*. De Gruyter: Berlijn.

- Deth, J. van (1995). 'De stabiliteit van oude en nieuwe politieke oriëntaties'. In: J.J.M. van Holsteyn en B. Niemöller, *De Nederlandse Kiezer 1994*. Leiden: DWSO Press, 126–141.
- Downs, A. (1957). *An Economic Theory of Democracy*. New York: Harper & Row.
- Duch, R.M. & Taylor, M.A. (1993). 'Postmaterialism and the Economic Condition'. *American Journal of Political Science* 37, 747–779.
- Durkheim, E. (1897). *Le suicide, étude de sociologie*. Parijs.
- Eijk, C. van der en K. Niemöller (1987). 'Electoral alignments in the Netherlands'. *Electoral Studies* 6, 17–30.
- Eijk, C. van der en K. Niemöller (1992). 'The Netherlands'. In: Franklin, M.; T. Mackie, en H. Valen (eds.). *Electoral Change, Responses to Evolving Social and Attitudinal Structures in Western Countries*. Cambridge: Cambridge University Press, 255–283.
- Eisinga, R., A. Felling en J. Lammers (1994). 'Confessie, inkomen en politieke-partijkeuze 1964–1992'. *Mens en maatschappij* 69, 6–25.
- Elsinga, E. (1985). *Politieke participatie in Nederland: een onderzoek naar ontwikkelingen in politieke participatie in Nederland gedurende de jaren zeventig*. CT-Press: Amsterdam.
- Franklin, M., T. Mackie en H. Valen (eds.) (1992). *Electoral Change, Responses to Evolving Social and Attitudinal Structures in Western Countries*. Cambridge: Cambridge University Press.
- Graaf, N.D. de (1988). *Postmaterialism and the Stratification Process: An International Comparison*. Utrecht: ISOR.
- Graaf, N.D. de (1995a). 'Postmaterialisme, sociale stratificatie en de politieke strijd'. In: J. Dronkers en W. Ultee (red.). *Verschuivende ongelijkheid in Nederland*. Van Gorcum: Assen, 202–222.
- Graaf, N.D. de (1995b). 'Onderzoek van waardenoriëntaties en generatievervanging'. In: W. Hout en H. Pelikaan (red.). *Leren van onderzoek: het onderzoeksproces en methodologische problemen in de sociale wetenschappen*. Boom: Meppel, 36–61.
- Graaf, N.D. de en A. Heath (1992). 'Husbands' and wives' voting behavior in Britain: class-dependent mutual influence of spouses'. *Acta Sociologica* 35, 311–322.
- Graaf, N.D. de, P. Nieuwbeerta en A. Heath (1995). 'Class Mobility and Political Preference: Individual and Contextual Effects'. *American Journal of Sociology* 100, 997–1027.
- Graaf, N.D. de en P. Nieuwbeerta (1995). 'Sociale klasse, mobiliteit, trouwpatronen en politieke voorkeur'. In: J. Dronkers en W. Ultee (red.). *Verschuivende ongelijkheid in Nederland*. Van Gorcum: Assen, 182–201.
- Graaf, N.D. de en G. Evans (1996). 'Why are the young more postmaterialist? A cross-national analysis of individual and contextual influences on material values'. *Comparative Political Studies* 28, 608–635.

- Graaf, N.D. de, J. Hagenaars en R. Luijkx (1989). 'Intragenerational stability of postmaterialism in the United States, West Germany and the Netherlands'. *European Sociological Review* 5, 183-201.
- Graaf, N.D. de en W. Ultee (1987). 'Intergenerationele mobiliteit en politieke verhoudingen'. *Acta Politica* 22, 3-38.
- Franklin, M., T. Mackie en H. Valen (eds.) (1992). *Electoral change: Responses to evolving social and attitudinal structures in Western countries*. Cambridge: Cambridge University Press.
- Heath, A.F., R. Jowell en J. Curtice (1985). *How Britain Votes*. Oxford: Pergamon.
- Hooghiemstra B.T.J. en M. Niphuis-Nell (1992). *Sociale Atlas van de vrouw. Deel 2: Arbeid, inkomen en faciliteiten om werken en de zorg combineren*. Rijswijk: SCP.
- Inglehart, R. (1971). 'The silent revolution in Europe, intergenerational change in post-industrial societies'. *American Political Science Review* 65, 990-1017.
- Inglehart, R. (1977). *The silent revolution*. Princeton: University Press.
- Inglehart, R. (1990). *Culture shift in advanced industrial society*. Princeton: University Press.
- Inglehart, R. en P.R. Abramson (1994). 'Economic security and value change'. *American Political Science Review* 88, 336-354.
- Inglehart, R. en R.B. Andeweg (1993). 'Change in Dutch Political Culture: a Silent or a Silenced Revolution?'. *West European Politics* 16, 345-361.
- Kaase, M. (1989). 'Mass participation'. In: Jennings M.K. en J. van Deth (eds.). *Continuities in Political Action*. Berlijn: De Gruyter.
- Korpi, W. (1983). *The democratic class struggle*. London: Routledge & Kegan Paul.
- Kriesi, H.P. (1989). 'New Social Movements and the New Class in the Netherlands'. *American Journal of Sociology* 94, 1078-1116.
- Leijenaar M. (1989). *De geschade heerlijkheid: politiek gedrag van mannen en vrouwen in Nederland, 1918-1988*. 's-Gravenhage: SDU.
- Lijphart, A. (1968). *The politics of accommodation, pluralism and democracy in the Netherlands*, Berkeley: University of California Press.
- Lipset, S. (1981 [1959]). *Political Man: The Social Bases of Politics*. The John Hopkins University Press.
- Middendorp, C.P. (1991). *Ideology in Dutch politics: The democratic system reconsidered 1970-1985*. Assen/Maastricht: Van Gorcum.
- Milbrath, Lester W. en M.L. Goel (1977). *Political Participation: How and Why Do People Get Involved in Politics?* Chicago: Rand McNally.
- Need, N. en N.D. De Graaf (1994). 'Losing my religion: een dynamische benadering'. *Mens en Maatschappij* 69, 241-263.

- Nieuwebeerta, P. (1995). *The Democratic Class Struggle in Twenty Countries, 1945–1990*. Amsterdam: thesis publishers.
- Oppenhuis, E. (1995). *Voting Behavior in Europe: a comparative analysis of electoral participation and party choice*. (dissertatie) Amsterdam: Het Spinhuis.
- Peter, J. (1993). *Individualisering en secularisering in Nederland in de jaren tachtig: sociologie als contemporaine geschiedschrijving*. Nijmegen: Instituut voor Toegepaste Wetenschappen.
- SCP (1994). *Sociaal en Cultureel Rapport 1994*. Rijswijk: Sociaal en Cultureel Planbureau.
- Scheepers, P., J. Lammers en J. Peters (1994). 'Religious and class voting in the Netherlands 1990–1991: a review of recent contributions tested'. *Netherlands' of Social Sciences* 30, 5–24.
- Smeenk, W., N.D. de Graaf en W. Ultee (1995). 'Thuisblijven bij verkiezingen in Nederland en de Verenigde Staten'. *Mens en Maatschappij* 70, 220–242.
- Smeets, I. (1995). 'Opkomst bij de verkiezingen voor de Tweede Kamer'. In: J.J.M. Holsteyn en B. Niemöller (red.). *De Nederlandse Kiezer 1994*. Leiden: DWSO Press, 56–70.
- Thomassen, J.J.A. (1983). 'Relatieve deprivatie, politieke ontevredenheid en protestgedrag'. In: Thomassen J.J.A., F.J. Heunks, J.W. van Deth en E. Elsinga. *De verstomde revolutie*. Alphen aan de Rijn, 71–107.
- Thomsen, S.R. (1987). *Danish Elections 1920–79, A Logit Approach to Ecological Analysis and Inference*. Aarhus: Politica.
- Voerman, G. (1995). *Jaarboek documentatiecentrum Nederlandse Politieke Partijen 1994*. RUG.
- Weakliem, D. (1991). 'The two lefts? Occupations and party choice in France, Italy, and the Netherlands'. *American Journal of Sociology* 96, 1327–1361.
- Wittebrood, K. (1995). *Politieke socialisatie in Nederland: een onderzoek naar de verwerving en ontwikkeling van politieke houdingen van havo- en vwo- leerlingen*. Amsterdam: Thesis publisher.

Etnocentrisme en rechts-extremisme

9

Reacties op de komst en aanwezigheid van etnische minderheden

Peer Scheepers ¹

9.1 Inleiding en vraagstellingen

In het Sociaal en Cultureel Rapport 1994 (SCR94) worden diverse schattingen gemaakt inzake het percentage allochtonen, hun maatschappelijke positie en de reacties daarop in de toekomstige Nederlandse samenleving. Momenteel (per 1–1–1994) verblijven er volgens de ruime definitie, die met enige onzekerheden is omgeven ², 1.165.000 allochtonen in Nederland, dat is 7,6 procent van de totale bevolking. Dit percentage zal tot 2015, zoveel is zeker, nog oplopen. Maar onzeker is wat het exacte percentage allochtonen in de totale bevolking zal zijn. Dit is afhankelijk van de vraag welk toekomstscenario men het meest waarschijnlijk acht. Als men uitgaat van een ongunstige economische ontwikkeling en een effectief stringent toelatingsbeleid zal het percentage allochtonen in 2010 zo'n 11,4 procent bedragen. Als men uitgaat van een gunstige economische ontwikkeling en een minder stringent toelatingsbeleid, zal het percentage in 2010 zo'n 17,2 procent bedragen. In het SCR94 wordt uiteindelijk geconcludeerd dat *'een schatting van 15% allochtonen in 2010 niet te gewaagd is'* (SCR, 1994: 46).

Met betrekking tot de huidige en toekomstige positie van allochtonen in de Nederlandse samenleving wordt in het SCR94 een tamelijk somber beeld geschetst. Men constateert dat de arbeidsmarktpositie van allochtonen betrekkelijk zwak is: de werkloosheid onder allochtonen ligt verhoudingsgewijs driemaal zo hoog als onder autochtonen (SCR94: 116). Ook constateert men dat allochtone jongeren, Turken en Marokkanen in het bijzonder, naar verhouding zeer weinig deelnemen aan de hogere onderwijsvormen. Bovendien verwacht men dat een evenredige deelname van allochtonen aan de hogere onderwijsvormen nog wel enige decennia zal vergen (SCR94: 353). Als men de bevindingen met betrekking tot de deelname van allochtonen aan de arbeidsmarkt alsook met betrekking tot de deelname van allochtonen aan de hogere onderwijsvormen combineert met de bevinding dat de arbeidsmarktpositie van laag geschoolde mensen over de periode 1975–1993 steeds relatief slecht is geweest maar bovendien is verslechterd (SCR94: 341), dan komt men tot de voorspelling dat allochtonen ook in de toekomst, in vergelijking met autochtonen, achter zullen blijven.

Een zorgelijk aspect hierbij is de ruimtelijke spreiding van allochtonen. Allochtonen wonen zeer ongelijk gespreid over het land. Zo'n 50 procent van de allochtonen woont in de grote steden van de westelijke provincies en dit percentage neemt de laatste jaren toe (Muus, 1992; zie ook van Kempen en van Weesep in deze bundel). Binnen die grote steden zijn de allochtonen ook

¹] Peer Scheepers is als bijzonder hoogleraar Maatschappelijke Vooroordelen verbonden aan de Vakgroep Sociologie/Onderzoekschool ICS, Katholieke Universiteit Nijmegen.

²] Tesser (1993) omschrijft die problemen. De Beer (1995) laat zien dat er in 1992 al meer allochtonen in ons land woonden. Hij laat zien dat er toen, afhankelijk van de keuze voor de beperkte of de ruime definitie van de term allochtonen, er ruim 1,4 miljoen (d.i. 10%) respectievelijk bijna 2,4 miljoen (d.i. 16%) allochtonen in ons land woonden. In de beperkte definitie verstaat men dan onder allochtonen: die mensen die afkomstig zijn uit landen als Turkije, Marokko, Suriname, de Nederlandse Antillen of Aruba en Indonesië, zowel behorende tot de eerste als de tweede generatie. In de ruime definitie worden de mensen die afkomstig zijn uit de zogenoemde OESO-landen, i.e. de rijkere landen, ook meegeteld. Als men zich baseert op deze publicatie, zou men tot de slotsom kunnen komen dat de cijfers van het SCP in ieder geval geen overschatting van het aantal allochtonen betekenen.

zeer ongelijk gespreid, namelijk geconcentreerd in wijken waar overwegend goedkope woningen staan. Gegeven het huidige huisvestingsbeleid, gegeven het huidige landelijke en binnenstedelijke spreidingspatroon van allochtonen en op grond van de verwachting dat allochtonen in de toekomst een achterstandspositie zullen innemen, luidt de verwachting dat er in toenevende mate allochtone wijken zullen ontstaan. Deze verwachting wordt ook in het SCR94 uitgesproken.

Deze factoren te zamen vormen volgens het SCR94 'de ingrediënten voor marginalisering, ruimtelijke segregatie en het ontstaan van een armoede-cultuur. ... Ruimtelijke segregatie accentueert de sociale kloof en leidt zelf weer tot verscherping van sociale scheidslijnen en de daarmee gepaard gaande negatieve onderlinge identificatie van bevolkingsgroepen', hetgeen zelfs in een minder pessimistisch sociaal-economisch scenario opgeld zal doen (blz. 47-48).

De geschetste ontwikkelingen kunnen leiden tot een verharding van het sociaal-culturele klimaat waarin etnocentrische reacties de boventoon zouden kunnen gaan voeren, zo stelt ook het SCR94. Hiervoor zijn ook nu reeds empirische indicaties. Zo blijkt uit een landelijke registratie dat het aantal etnische incidenten in de afgelopen jaren is toegenomen (Muus, 1992; NRC, 1994). In de politieke arena is de gegroeide aanwezigheid van extreem-rechtse partijen in dit verband relevant (Scheepers et al., 1993, 1994). Deze partij(en) hebben immers de allochtonenproblematiek hoog op de politieke agenda gezet. Uit recent kiezersonderzoek blijkt dat een deel van het electoraat dat ook heeft gedaan: 50 procent van de kiesgerechtigde Nederlanders beschouwt de etnische minderheden als het belangrijkste maatschappelijke probleem (Schmeets & Elink, 1994). Meer in het algemeen is er een toename van de weerstand tegen allochtonen waarneembaar (SCR94), zowel onder kansarme alsook onder geprivilegeerde categorieën (Scheepers et al., 1994, 1995).

De vragen die we in dit hoofdstuk aan de orde stellen, hebben betrekking op dit complex van maatschappelijke verschijnselen:

- a. Welke ontwikkelingen hebben reeds plaats gevonden met betrekking tot de verbreiding van etnocentrische denkbeelden en extreem-rechtse politieke voorkeuren?
- b. In hoeverre worden etnocentrische denkbeelden en extreem-rechtse voorkeuren bepaald door de sociaal-economische positie die men inneemt?
- c. Kunnen er op grond van deze trends betrouwbare voorspellingen worden gedaan over toekomstige ontwikkelingen inzake etnocentrische denkbeelden en extreem-rechtse voorkeuren?

Ter beantwoording van deze vragen zullen we in de volgende paragraaf een aantal (deels concurrerende) theorieën de revue laten passeren die vooral afkomstig zijn uit een land waar men een langere traditie van (onderzoek naar) etnocentrische reacties kent, namelijk de Verenigde Staten. Hierbij kan men de kritische vraag stellen of dergelijke theorieën, die zijn ontwikkeld in andere episodes van de geschiedenis in geheel andere maatschappelijke contexten, wel van toepassing zijn op de Nederlandse situatie. Vooralsnog zou het antwoord op die kritische vraag zijn dat Nederland nog maar aan het begin staat van sociaal-culturele processen die zich in andere landen reeds hebben afgespeeld en tot op de dag van vandaag doorgaan, namelijk de instroom en duurzame aanwezigheid van relatief grote aantallen etnische migranten. Het verloop van die processen in andere landen, met name inzake de ontwikkeling van etnocentrische reacties, kan inzicht verschaffen in de processen die Nederland te wachten staan. Waar dat mogelijk is, zullen we trachten te expliciteren waarom de desbetreffende theorieën ook relevant zouden kunnen zijn voor de Nederlandse samenleving.

9.2 Theorieën en hypothesen

9.2.1 Trends in etnocentrische reacties

De sociologische theorieën op dit domein zijn te verdelen naar interetnische assimilatie en interetnische conflicten³. De assimilatietheorieën benadrukken dat er gaandeweg assimilatie en integratie zal plaatsvinden tussen diverse etnische groepen die zich uiteindelijk aan elkaar of aan de dominante etnische groep zullen aanpassen. De conflicttheorieën benadrukken dat er segregatie en conflicten zullen blijven bestaan, zonder dat de etnische groepen zich zullen aanpassen aan elkaar. In het onderstaande zullen we varianten van beide theorieën de revue laten passeren teneinde daaruit hypothesen te destilleren over trends.

Interetnische assimilatie

De grondlegger van de assimilatietheorieën is Park (Park & Burgess, 1924; Park, 1950). Hij meende dat de verhouding tussen etnische groepen in fases zou verlopen. In de eerste fase ontstaan contacten tussen etnische groepen. Omdat, zo veronderstelde Park, alle groepen streven naar het bezit van zoveel mogelijk hulpbronnen, zouden na het eerste contact in de tweede fase al snel conflicten ontstaan, namelijk om die schaarse hulpbronnen. In de derde fase zouden deze conflicten uitlopen op accommodatie waarin beide/meerdere etnische groepen elkaar zouden gaan respecteren. Uiteindelijk zou de fase van assimilatie worden bereikt waarin de zwakkere groepen de zeden en gewoonten van de dominantere groep(en) over zouden nemen.

Deze theorie werd in zekere zin uitgewerkt door Gordon (1964, 1978, 1981, 1994). Ook hij meende dat er in de Amerikaanse samenleving een proces gaande was dat uiteindelijk zou leiden tot assimilatie. Hij noemde drie mogelijke assimilatie varianten: 'the melting pot, cultural pluralism and Anglo-conformity'. Gordon meende dat het 'Anglo-conformity'-model het sterkst overeenkwam met de feitelijke omstandigheden. Hij meende dat de meeste etnische groepen zich reeds hadden aangepast, of zich zouden gaan aanpassen, aan de Anglo-protestantse cultuur. Deze aanpassing zou volgens Gordon ook in fases verlopen. In de eerste fase zou culturele assimilatie plaatsvinden: het zich aanpassen aan de dominante culturele patronen. In de tweede fase zou structurele assimilatie plaatsvinden: etnische groepen zouden doordringen in de netwerken van de dominante etnische groepen, hetgeen in de derde fase zou leiden tot huwelijks assimilatie: etnische hete-

^{3]} Naast deze typisch sociologische benaderingen van de beschrijving en verklaring van etnocentrische reacties bestaat er een zogenaamde socio-psychologische onderzoekstraditie waarin etnocentrische reacties worden verklaard vanuit individuele attitudes, i.c. autoritarisme (vgl. Adorno et al., 1950; Meloen, 1983; Felling et al., 1986; Baars & Scheepers, 1993). Deze traditie is in zekere zin strijdig met de sociologische benadering omdat er een alternatieve verklaring wordt gegeven voor etnocentrische reacties bij soortgelijke sociale categorieën. Zo wordt gehypothetiseerd dat mensen in achterstandsposities in mindere mate dan mensen in geprivilegeerde posities kunnen voorzien in de vervulling van allerlei psychologische en maatschappelijke behoeften, met name de behoefte aan statusverwerving. Hierdoor zouden met name mensen met een lager inkomen en/of een lagere opleiding geneigd zijn tot een complex van autoritaire attitudes ten gevolge waarvan zij sterkere etnocentrische reacties zouden vertonen. Deze theorie is in de Nederlandse context vooralsnog niet verworpen (vgl. Scheepers et al., 1990; Dekker & Ester, 1993) evenmin als in Engeland (Billig & Cramer, 1990), België (Billiet et al., 1992) en Duitsland (Schmidt et al., 1995). De genoemde onderzoeken tonen allemaal aan dat autoritaire en etnocentrische reacties vooral sterk leven bij het merendeel van de in het bovenstaande genoemde sociale categorieën. In die zin levert deze benadering geen nieuwe hypothesen op met betrekking tot de sociale categorieën waarbinnen we dergelijke reacties zouden kunnen verwachten. Het grote verschil tussen deze socio-psychologische benadering en de voornoemde sociologische benadering bestaat in het verklarende mechanisme. De sociologische theorieën leggen de nadruk op de perceptie van concurrentie en de socio-psychologische theorieën leggen de nadruk op persoonlijke attitudes, i.c. autoritarisme. Uit eerder onderzoek (Eisinga & Scheepers, 1989) is gebleken dat de perceptie van concurrentie in sterkere mate dan autoritarisme leidt tot etnocentrische reacties. Nu zijn er in de beschikbare longitudinale data wel metingen voorhanden van autoritarisme, maar niet van de perceptie van etnische concurrentie (zie par. 9.3). Daarom kunnen we beide theorieën niet longitudinaal toetsen, en laten we deze benadering buiten beschouwing.

rogamie. In de vierde fase zouden etnische groepen zich in toenemende mate gaan identificeren met de dominante cultuur: identificatie-assimilatie. En in de vijfde fase zou er sprake zijn van attitude-assimilatie: het verdwijnen van ethnocentrische reacties op etnische groepen, gevolgd door gedrags-assimilatie: het verdwijnen van bewuste discriminatie, uiteindelijk gevolgd door burgerlijke assimilatie: het verdwijnen van allerlei machtsconflicten tussen etnische groepen. Pas in latere studies ging Gordon benadrukken dat dit hele proces enkele generaties in beslag zou nemen en mogelijk zelfs vertraagd zou kunnen worden door raciale vooroordelen (1994).

In de lijn van deze assimilatietheoretici constateren Taylor, Sheatsley & Greeley (1978) dat er een progressieve trend is waar te nemen, in die zin dat Amerikanen steeds meer geporteerd zijn van etnische tolerantie, etnische gelijkheid en etnische integratie. Uit hun onderzoek komt naar voren dat Amerikanen in de loop der tijd:

- steeds minder geneigd zijn tot *etnische discriminatie*, hetgeen wil zeggen dat zij zich in de loop der tijd steeds minder uitspreken voor ongelijke behandeling van etnische minderheden hetzij zich minder uitspreken tegen gelijke behandeling van etnische minderheden;
 - ook steeds minder geneigd zijn tot *etnische distantie*, hetgeen wil zeggen dat zij in de loop der tijd steeds minder weerstand vertonen tegen interactie met andere etnische groepen in het alledaagse leven.
- Deze op empirisch onderzoek gebaseerde trend leidt tot een specifieke hypothese, namelijk:

1. *ethnocentrische reacties, i.c. etnische discriminatie en etnische distantie, zullen afnemen in de loop der tijd.*

Tegenover deze auteurs stellen Schuman et al. (1985) andere auteurs die menen dat er feitelijk niet veel is veranderd in de Amerikaanse samenleving, omdat er sprake is (gebleven) van onderliggend racisme (bijv. Kinder & Sears, 1981) of van modern subtiel racisme (Pettigrew, 1994). Deze auteurs menen dat de blanke meerderheid zich in de loop der tijd weliswaar heeft verzoend met de idee dat men etnische minderheden niet mag discrimineren, maar dat men in gelijkblijvende of zelfs toenemende mate etnische interacties zal vermijden, hetgeen impliceert dat de mate van etnische distantie gelijk zal blijven door de tijd heen. Deze denkbeelden leiden tot de hypothesen:

2. *etnische discriminatie zal afnemen in de loop der tijd;*
3. *etnische distantie zal gelijk blijven in de loop der tijd.*

Schuman et al. (1985) poneren in de lijn van bovenstaande hypothesen dat er ook nog sprake kan zijn van andere tegenstrijdige trends, namelijk dat Amerikanen (conform hypothese 1) longitudinaal minder ethnocentrische reacties vertonen, maar dat zij tegelijkertijd steeds meer weerstand zouden vertonen tegen maatregelen om etnische discriminatie en etnische distantie te reduceren. Na uitvoerige analyses van allerlei trends komen deze auteurs uiteindelijk tot de conclusie dat er sprake is van:

- door de tijd heen afnemende etnische discriminatie;
- door de tijd heen afnemende etnische distantie;
- door de tijd heen gelijk blijvende weerstand tegen overheidsingrijpen om etnische discriminatie en etnische distantie te bestrijden.

De eerste twee trends verklaren Schuman et al. (1985; vgl. Smith, 1985) voornamelijk uit veranderingen in de samenstelling van de bevolking. Ethnocentrische reacties zijn steeds het sterkst aanwezig (geweest) bij lager opgeleiden en bij oudere cohorten. De interpretatie voor deze veelvuldige bevindingen is dat lager opgeleiden een minder breed sociaal perspectief hebben verworven dan hoger opgeleiden (Gabennesch, 1972; Roof, 1974; Case et al., 1989; Scheepers et al., 1994, 1995). Naarmate men langer onderwijs heeft

genoten, verwerft men niet alleen meer kennis en vaardigheden, maar ook meer inzicht in de gewoontes en zeden, normen en waarden van andere culturele en etnische groepen. Dit leidt ertoe dat men een tolerantere houding ontwikkelt tegenover andere etnische groepen. Voor de mensen die niet alleen korter maar ook in mindere mate algemeen vormend onderwijs hebben genoten zou dus gelden dat zij een minder tolerante houding tegenover andere etnische groepen zouden ontwikkelen. Voor de bevinding dat bij oudere cohorten etnocentrische reacties sterker voorkomen dan bij jongere cohorten, zou een soortgelijke interpretatie kunnen gelden. Oudere cohorten zijn opgegroeid en gevormd in een periode waarin er veel minder 'vreemde' etnische groepen in de samenleving zichtbaar waren. Ook was de samenleving toen nog meer dan tegenwoordig monocultureel van karakter en was er minder belangstelling voor de gewoontes en zeden, normen en waarden van andere etnische groepen. Dit alles heeft ertoe geleid dat ouderen een minder tolerante houding hebben tegenover andere groepen in de huidige samenleving. Maar aangezien er, longitudinaal gezien, steeds minder lager opgeleiden alsook steeds minder oudere cohorten zijn in de populatie, zouden etnocentrische reacties afnemen (vgl. ook Firebaugh & Davis, 1988) ⁴.

Ten aanzien van de trends in etnische discriminatie en etnische distantie is voorsnog gebleken dat in Amerika de assimilatietheoretici het voordeel van de twijfel hebben behaald. Ondanks de in het bovenstaande geuite twijfel aan de toepasbaarheid van deze assimilatietheorieën op de Nederlandse situatie, kunnen we deze trends koppelen aan de verklaring van Schuman et al. Dat is zinvol omdat ook in Nederland etnocentrische reacties te lokaliseren zijn bij lager opgeleiden en oudere cohorten (vgl. Scheepers et al., 1989a, 1989b, 1990). Daarom zou het ook in Nederland zo kunnen zijn dat er een trend gaande is die te maken heeft met de veranderende samenstelling van de populatie. Hieruit zouden we de volgende hypothesen willen afleiden:

1. *etnocentrische reacties, i.c. etnische discriminatie en etnische distantie, zullen afnemen in de loop der tijd, met name doordat:*
4. *er verhoudingsgewijs steeds minder laag opgeleide (etnocentrischere) mensen zijn;*
5. *er verhoudingsgewijs steeds minder oudere (etnocentrischere) cohorten zijn.*

Deze set van meer empirisch gefundeerde hypothesen zou op het eerste gezicht op de Nederlandse ontwikkelingen van toepassing kunnen zijn. Soortgelijke ontwikkelingen zouden ook in Nederland hebben kunnen plaatsvinden. Lucassen & Penninx (1994) beweren dat het ook in de Nederlandse geschiedenis steeds zo is geweest dat immigranten aanvankelijk het object vormden van negatieve beeldvorming alsook dat er weerstand was tegen gelijke behandeling, i.c. etnische discriminatie, maar dat zulks steeds van voorbijgaande aard blijkt te zijn geweest. Daarna lukte het sommige groepen allochtone nieuwkomers betrekkelijk snel te integreren in de Nederlandse samenleving, waardoor de etnische distantie in hoog tempo afnam. Hierbij dient evenwel te worden aangetekend dat de groepen allochtone nieuwkomers die in de loop der eeuwen naar Nederland zijn gekomen, in zekere zin enige mate van gelijkenis vertoonden met de Nederlanders. Het ging bijvoorbeeld om Duitsers, Vlamingen en Hugenenoten die niet alleen dezelfde huidskleur maar ook een soortgelijk cultuurpatroon vertoonden en tot een soortgelijke godsdienst behoorden als de Nederlanders.

⁴ Volledigheidshalve vermelden we dat Schuman et al. ter verklaring van de derde trend opperen dat er inderdaad sprake kan zijn van subtiele vormen van racisme die worden geuit in de vorm van weerstand tegen overheidsingrijpen om etnische discriminatie en distantie tegen te gaan. Uiteindelijk stellen ze evenwel dat weerstand tegen overheidsingrijpen in het algemeen wel een verklaring kan bieden voor de weerstand tegen overheidsingrijpen in etnische kwesties, maar niet voor de veranderingen daarin. Aangezien er in Nederland geen vergelijkbare tijdreeksen voorhanden zijn met betrekking tot overheidsingrijpen in etnische kwesties (zie par. 9.3), zullen we deze kwestie buiten beschouwing moeten laten.

Maar de vraag is in hoeverre deze theorie ook voor de afgelopen decennia opgeld doet in Nederland, waar het proces van relatief grootschalige immigratie eigenlijk pas relatief kort aan de gang is. De huidige immigranten worden mogelijkwijs in meerdere opzichten als 'afwijkend' van de Nederlanders beschouwd: ze hebben veelal een andere huidskleur alsook een ander cultuurpatroon en behoren meestal tot andere godsdiensten. In termen van de theorie van Gordon hebben we misschien de fase van de culturele assimilatie niet eens bereikt. In termen van de theorie van Park verkeren we in Nederland misschien pas in de fase van contacten en conflicten. Uit een recente studie (Vermeulen & Penninx, 1994) blijkt dat de integratie en emancipatie van diverse etnische groepen nog beperkt is. Hieruit kan men wellicht afleiden dat het ook in Nederland langere tijd kost, i.c. meerdere generaties van allochtonen die hier geboren en getogen zijn, alvorens assimilatieprocessen zich daadwerkelijk inzetten. Daarom is het wellicht ook verstandig om naar alternatieve theorieën te speuren die meer recht doen aan de Nederlandse situatie.

Interetnische conflicten

In de assimilatietheorieën wordt niet ontkend dat er sprake is van concurrentie tussen etnische groepen om allerlei schaarse goederen (economische, culturele en politieke hulpbronnen), maar wordt verondersteld dat die concurrentie uiteindelijk toch zal leiden tot harmonieuze verhoudingen, i.c. assimilatie, ongeacht de macro-omstandigheden en de ontwikkelingen daarin. Hiertegenover staan de conflicttheorieën die als centraal thema hebben dat etnische groepen steeds conflicterende belangen zullen hebben die steeds weer tot concurrentieverhoudingen kunnen leiden, steeds gevolgd door etnocentrische reacties, met name ten tijde van bepaalde macro-omstandigheden.

Aan het begin van deze theoretische traditie over conflicten tussen etnische groepen staat Coser (1956), die zich daarbij in belangrijke mate liet inspireren door de denkbeelden van Marx en Simmel. Bij Coser vindt men de idee dat er niet alleen tussen sociale klassen tegengestelde belangen kunnen bestaan, maar dat zulks ook voor etnische groepen het geval kan zijn. De tegenstelling in belangen bestaat hierin dat ook etnische groepen trachten zoveel mogelijk schaarse hulpbronnen te verwerven, waardoor zij met elkaar in concurrentieverhoudingen komen te verkeren. Volgens Coser leiden deze concurrentieverhoudingen ertoe dat de solidariteit binnen de etnische groep groter wordt en tegelijkertijd dat de vijandigheid tegenover andere etnische groepen groter wordt. Blalock (1967) onderschrijft deze theoretische ideeën, maar specificceert ze in zekere zin. Hij meent dat die concurrentieverhoudingen inderdaad tot de door Coser veronderstelde etnocentrische reacties zullen leiden, wanneer de etnische groepen zich daadwerkelijk bewust zijn van die concurrentie, bijvoorbeeld wanneer specifieke categorieën binnen die etnische groepen veelvuldig met elkaar worden geconfronteerd bij de concurrentie om schaarse goederen (vgl. Cummings, 1980).

Ook in deze lijn stellen Olzak & Nagel (1986; Olzak, 1989) dat concurrentie tussen twee of meerdere etnische groepen steeds zal ontstaan wanneer deze groepen trachten schaarse hulpbronnen te bemachtigen. Volgens hen zal deze concurrentie leiden tot groeiende solidariteit binnen de eigen etnische groep gevolgd door collectieve actie, mobilisatie, protest en eventueel geweld tegen andere etnische groepen. In de context van een stad zou dit met name kunnen gebeuren wanneer voordien ondergeschikte etnische groepen sociaal mobiel worden en banen gaan bezetten die voorheen werden vervuld door de dominante etnische groep.

Maar ook onder bepaalde macro-omstandigheden zouden ethnocentrische reacties kunnen volgen. Zo stellen deze auteurs dat ethnocentrische reacties zullen volgen onder de omstandigheden van veranderingen op de arbeidsmarkt ten gevolge van:

- hetzij economische recessie, met als gevolg een afnemende vraag naar arbeidskrachten;
- hetzij een sterke en/of plotselinge groei van immigratie ten gevolge van een toenemende vraag naar arbeidskrachten.

Onder dergelijke omstandigheden vinden er verschuivingen plaats in zowel de vraag naar als het aanbod van arbeidskrachten, hetgeen leidt tot nieuwe concurrentieverhoudingen, gepaard met onzekerheden en gevolgd door ethnocentrische reacties. Maar ook wanneer de overheid het tot haar taak gaat rekenen om in te grijpen in de arbeidsmarkt door beleid gericht op het verbeteren van de positie van bepaalde etnische groepen, leidt dit tot verschuivingen op de arbeidsmarkt, nieuwe concurrentieverhoudingen en dientengevolge tot ethnocentrische reacties. Soortgelijke factoren worden door Lucassen en Penninx (1994) genoemd in hun zoektocht naar de condities waaronder in het verleden binnen de Nederlandse samenleving ethnocentrische reacties zijn opgetreden. Zij noemen de conjunctuurgevoeligheid alsook de omvang en zichtbaarheid van de aantallen nieuwkomers (1994: 179).

Uit deze theorieën zijn meerdere algemene hypothesen af te leiden:

6. *ethnocentrische reacties zullen toenemen onder omstandigheden van:*
7. *economische recessie, m.n. groei van de werkloosheid;*
8. *relatief hoge en/of plotselinge groei van immigratie;*
9. *overheidsbeleid ten gunste van bepaalde etnische groepen.*

Uit het werk van Olzak (1989) komt uit een combinatie van bovenstaande hypothesen, nog een specifiekere hypothese naar voren:

6. *ethnocentrische reacties zullen toenemen onder omstandigheden van:*
10. *economische recessie in combinatie met relatief hoge en/of plotselinge groei van immigratie.*

Op grond van deze theorieën brengen we de tijdreeks inzake de werkloosheid in Nederland in beeld (CBS, 1994; zie fig. 9.1). Uit deze figuur blijkt dat de werkloosheid aan het einde van de jaren zeventig schommelde rond de 4 procent. Vanaf het begin van de jaren tachtig nam de werkloosheid evenwel fors toe met pieken in 1983–1984. In de tweede helft van de jaren tachtig zakte de werkloosheid weer tot en met het begin van de jaren negentig, waarna in 1993 weer een toename van de werkloosheid waarneembaar is.

Hiernaast brengen we de immigratieschommelingen in beeld (CBS, 1994). In de statistieken wordt onderscheid gemaakt naar de immigratie van allerlei categorieën vreemdelingen: mediterrane, EEG-onderdanen, asielzoekers. Wellicht is, met het oog op de absolute aantallen, voor de periode 1980–1993 zowel de immigratie van Turken en Marokkanen, Surinamers en asielzoekers van belang. Hiervan zijn de globale cijfers beschikbaar; zie figuur 9.2.

Figuur 9.1 Werkloosheid als percentage van de beroepsbevolking

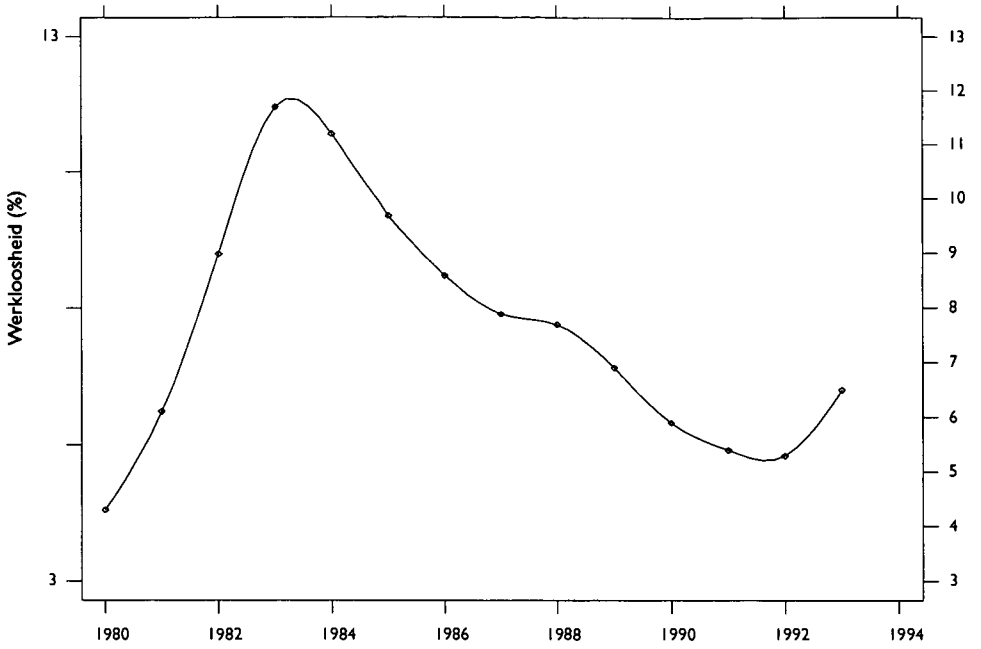

Figuur 9.2a Immigratie van Surinamers * 1000

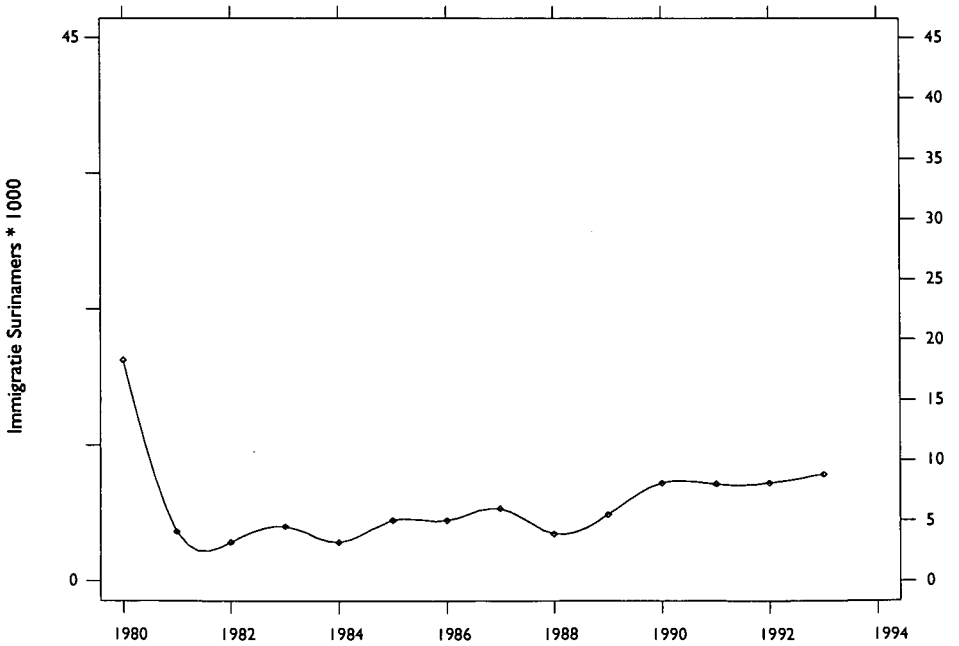

Figuur 9.2b Immigratie van Turken * 1000

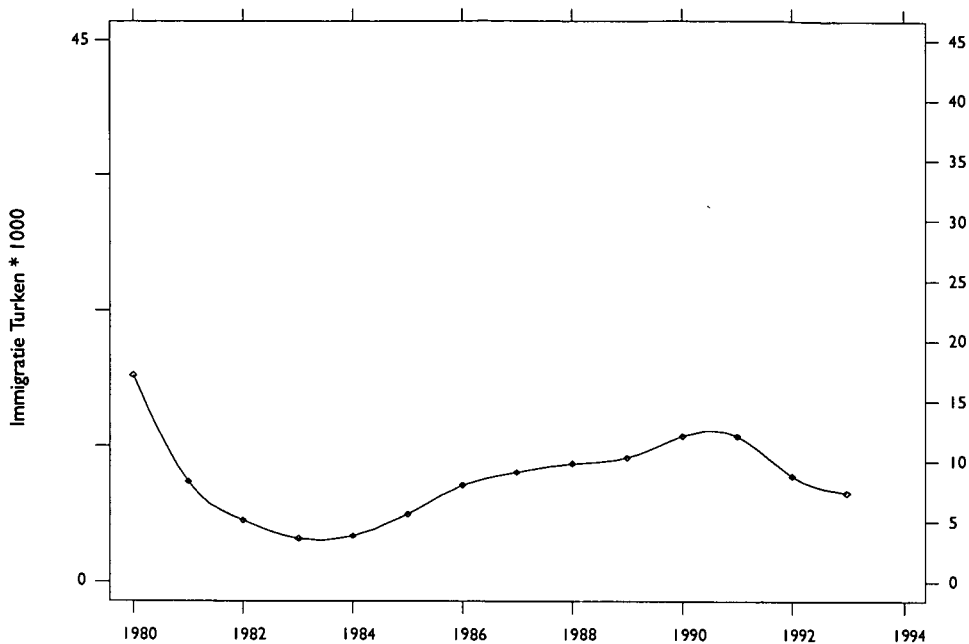

Figuur 9.2c Immigratie van Marokkanen * 1000

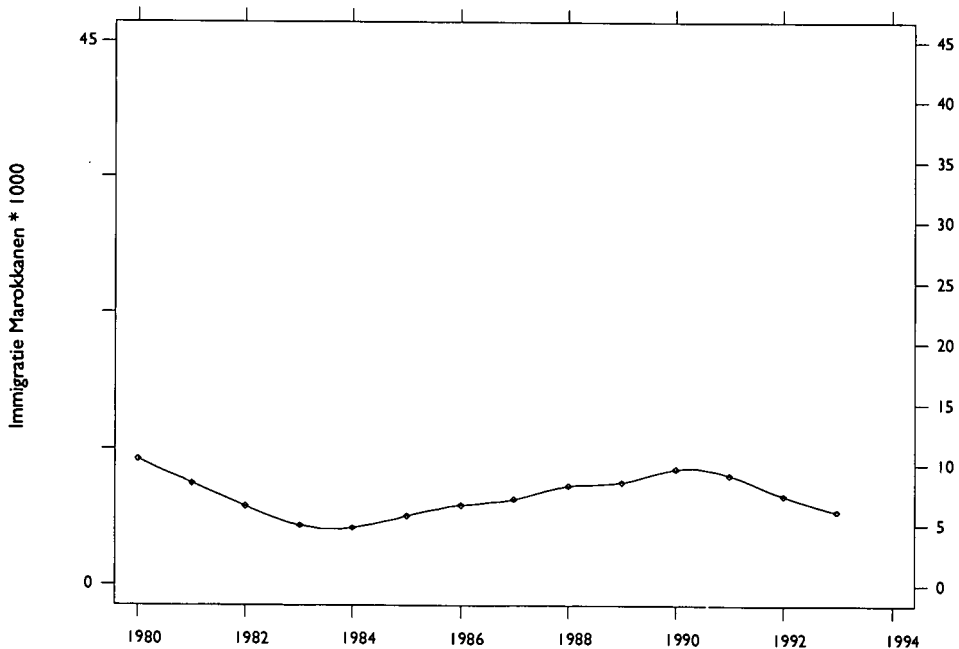

Figuur 9.2d Immigratie van asielzoekers * 1000

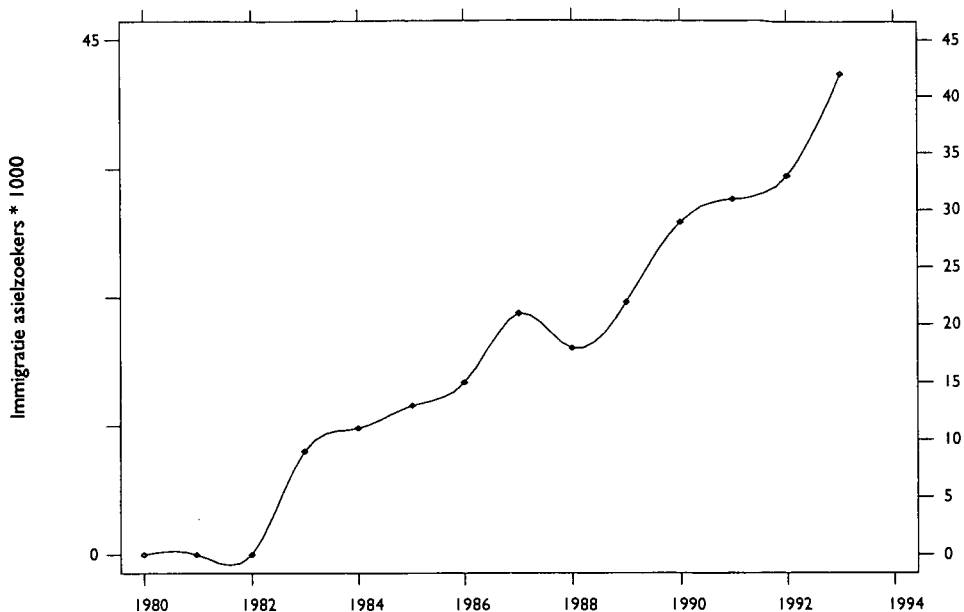

Figuur 9.2e Immigratie **1000

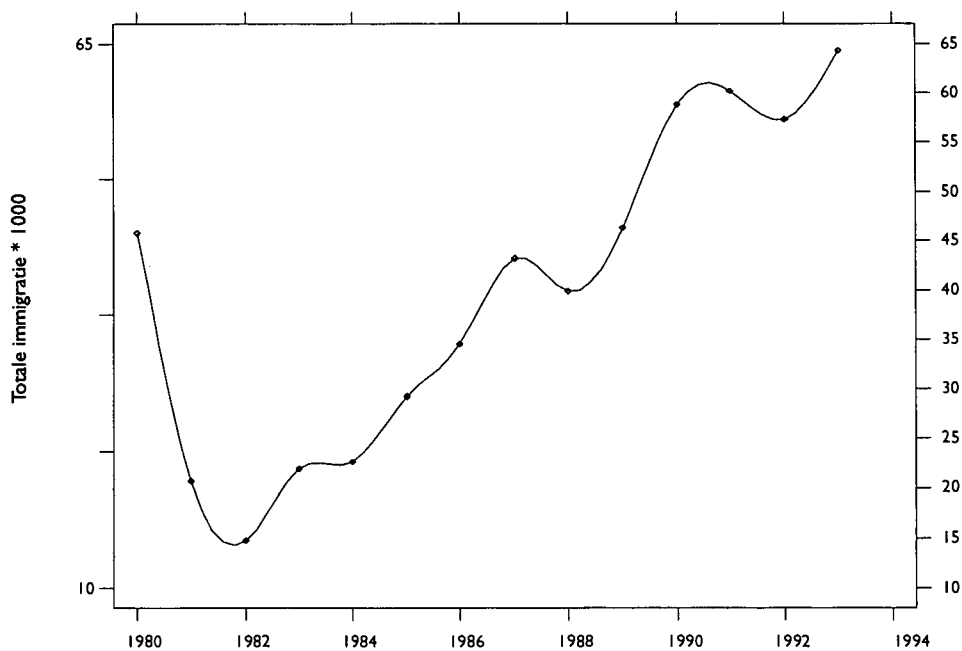

De figuren laten zien dat er een enorme influx van Surinamers heeft plaatsgevonden tegen het eind van de jaren zeventig en begin jaren tachtig, toen het verdrag inzake de vrije vestiging afliep. Sindsdien is er een betrekkelijk constante instroom geweest van Surinamers. Aan het einde van de jaren zeventig en met name in 1980 heeft er ook een betrekkelijk grote influx van Marokkanen en vooral Turken plaatsgevonden. Dit betrof vooral vrouwen en kinderen die in het kader van gezinshereniging naar Nederland kwa-

men. Sindsdien is de instroom van deze nationaliteiten betrekkelijk constant met een geringe stijging aan het einde van de jaren tachtig. Tot slot noemen we de stroom asielzoekers, waarover betrekkelijk veel onduidelijkheid bestaat. Om hierover enige indicatie te krijgen, hebben we de cijfers gerubriceerd van immigranten die *niet* afkomstig zijn uit: landen aangesloten bij de Europese Unie (inclusief Turkije), landen aangesloten bij de OECD, Marokko of Suriname. Het gaat dan om zeer uiteenlopende etnische groepen zoals Tamils, Koerden, Bosniërs, Somaliërs, Ghanezen enzovoort. We constateren dat er sinds het midden van de jaren tachtig een groeiende instroom van asielzoekers naar ons land op gang is gekomen die de instroom van eerdere immigratiegolven bij verre overschrijdt. Het voorlopige toppunt lag in 1993. Het CBS stelt dat de instroom van asielzoekers in 1994 is gedaald ten gevolge van het restrictievere toelatingsbeleid.

Volgens de theorieën zou er een effect kunnen uitgaan van het overheidsbeleid. De Nederlandse overheid heeft reeds sinds het begin van de jaren tachtig het voornemen om meer mensen uit etnische minderheidsgroepen in dienst te nemen. Van dit voornemen is echter, zo bleek bij tussentijdse evaluaties, nog weinig terecht gekomen. Ook is er in het kader van de Stichting van de Arbeid geprobeerd om 60.000 extra banen voor etnische minderheidsgroepen te creëren. De OECD (1992) meent dat de evaluatie van de effecten van deze voornemens pessimistisch stemt. Aangezien deze beleidsvoornemens dus betrekkelijk geringe effecten hebben gehad op de arbeidsmarkt, is het ook maar zeer de vraag of deze voornemens effecten hebben gehad op de ontwikkeling van ethnocentrische reacties. Daarom laten we mogelijke beleidseffecten vooralsnog buiten beschouwing.

Blalock (1967) heeft eveneens een prominente bijdrage geleverd aan deze interetnische conflictraditie. Wanneer we zijn denkbeelden hierbij expliciet betrekken, kunnen uit deze theorieën ook hypothesen met betrekking tot specifieke sociale categorieën worden afgeleid. Volgens Blalock gaat het om specifieke categorieën voor wie de concurrentie om schaarse goederen reëel is, in die zin dat diverse etnische groepen elkaar (gaan) beschouwen als concurrenten. Soortgelijke theoretische ideeën worden ook in Nederlandse situaties relevant geacht. Eisinga & Scheepers (1989) alsook Lucassen & Penninx (1994) opperen dat binnen die sociale categorieën waar men de komst en aanwezigheid van allochtone nieuwkomers beschouwt als een dreiging van concurrentie, in toenemende mate ethnocentrische reacties zullen optreden. Gelet op deze veronderstelling zou men ethnocentrische reacties met name kunnen aantreffen bij sociale categorieën die in vergelijkbare posities verkeren als allochtonen. Uit eerder onderzoek is gebleken dat: allochtonen relatief vaak eenvoudige werkzaamheden verrichten in de industriële sector; allochtonen een relatief laag inkomen verdienen; en allochtonen relatief laag zijn opgeleid (Roelandt & Veenman, 1993). Deze gegevens, in combinatie met de in het bovenstaande beschreven maatschappelijke positie van allochtonen in Nederland, maken het plausibel om te veronderstellen dat de (actuele dan wel gepercipieerde) concurrentie vooral plaatsvindt tussen enerzijds allochtonen en anderzijds laag opgeleide autochtonen en/of autochtonen met een laag inkomen en/of autochtonen die op dezelfde segmenten van de arbeidsmarkt werkzaam zijn (i.c. in de industrie). Hieruit valt af te leiden dat:

6. *ethnocentrische reacties zullen toenemen onder (één of meer van de) omstandigheden zoals zijn genoemd onder hypothese 7 tot en met 10, met name bij:*
11. *autochtonen met een lage opleiding,*
12. *autochtonen met een laag inkomen,*
13. *autochtonen die werkzaam zijn in de industrie.*

Deze theorie is ook toegepast op de ethnocentrische reacties van kleine zelfstandigen. Bonacich & Modell (1980) beschrijven het historische proces dat

ertoe leidde dat bepaalde allochtonen werden uitgesloten van deelname aan de industriële arbeidsmarkt. Als gevolg hiervan begonnen die allochtonen voor zichzelf als kleine zelfstandigen. In die positie ontmoetten zij evenwel ook veel ethnocentrische reacties met name van de zijde van autochtone kleine zelfstandigen die zich op hun beurt sterk beconcurrereerd voelden. Deze theorie zou ook in Nederland langzaam maar zeker relevant kunnen worden. Uit eerder onderzoek (Lindo, 1994) blijkt dat bepaalde categorieën etnische minderheden ook reeds zijn doorgedrongen op de markt waar zij als kleine zelfstandigen diensten verlenen aan Nederlandse consumenten. Deze theorie leidt tot toevoeging van een hypothese:

6. *ethnocentrische reacties zullen toenemen onder (één of meer van de) omstandigheden die zijn genoemd onder hypothese 7 tot en met 10, met name bij:*
14. *autochtonen die zelfstandig werkzaam zijn in dezelfde sectoren van de arbeidsmarkt als allochtonen die zelfstandig werkzaam zijn.*

Een groot deel van deze hypothesen ontleend aan conflicttheorieën over de verhoudingen tussen meerderheids-, en minderheidsgroepen zouden prima facie ook van toepassing kunnen zijn op de Nederlandse situatie. Maar het is nog zeer de vraag of de processen op de arbeidsmarkt zo ver zijn voortgeschreden dat autochtone kleine zelfstandigen reeds een dreiging van concurrentie ervaren van de zijde van allochtone kleine zelfstandigen. Maar ook wij hebben de afgelopen decennia schommelingen gekend in de economie, de arbeidsmarkt, de toestroom van migranten enzovoort. Daarom zullen we in het onderstaande nagaan of deze economische en demografische trends samengaan met trends in ethnocentrische reacties in het algemeen en meer in het bijzonder bij bepaalde sociale categorieën.

Voorlopig willen we volstaan met dit overzicht van deels tegenstrijdige theorieën en hypothesen. Deze kunnen een belangrijk referentiepunt worden bij het iken van de Nederlandse ontwikkelingen.

9.2.2 Trends in extreem-rechtse politieke voorkeuren

Sinds het begin van de jaren tachtig oogsten extreem-rechtse partijen in toenemende mate electorale successen. De politieke reacties op deze electorale successen zijn meestal zeer eensgezind. Politici uit alle kampen reageren met afschuw. Zij grijpen steevast de gelegenheid aan om het grote publiek te waarschuwen voor het mogelijke gevaar van de extreem-rechtse partijen. Zij refereren daarbij, expliciet of impliciet, aan de fascistische partijen van de jaren dertig en roepen in herinnering dat deze partijen zich in eerste instantie vaak schuldig maakten aan (dreiging met) geweld tegen medeburgers; en zich in tweede instantie schuldig maakten aan collaboratie met de Duitse bezettingsmacht die gewelddadig optrad tegen bepaalde categorieën burgers.

Het bestaande onderzoek naar het extreem-rechtse electoraat is overwegend exploratief van aard: in enkele studies beschrijft men, zonder vooraf expliciet geformuleerde hypothesen, het electoraat naar een aantal gebruikelijke kenmerken (Van Donselaar & Van Praag, 1983; De Hond, 1983). Ook in recentere buitenlandse studies lijken onderzoekers in het duister te tasten over de vraag welke kenmerken op theoretische gronden in het bijzonder relevant zouden kunnen zijn voor dit electoraat (Klaer et al., 1989a, 1989b, 1989c; Husbands, 1984, 1991; Swyngedouw et al., 1992).

De theorieën over het electoraat van extreem-rechts vertonen in hun uitwerking, dat wil zeggen wat betreft de hypothesen, een partiële overlap met de hiervoor genoemde hypothesen. De belangrijkste reden is de algemene veronderstelling dat extreem-rechtse partijen hun populariteit ten minste voor een gedeelte danken aan hun ethnocentrische ideologie. Deze ideolo-

gieën variëren natuurlijk van land tot land. Desalniettemin zijn er enkele elementen die bij vrijwel al deze partijen in een of andere vorm aanwezig zijn (vgl. Maolain, 1987; Elbers & Fennema, 1993). Ten eerste nemen deze partijen vrijwel allemaal een *negatief standpunt in tegenover allochtonen*: hun komst dient te worden beperkt en het vertrek van de aanwezige allochtonen dient te worden bevorderd. En ten tweede nemen zij vrijwel allemaal een *positief standpunt in inzake de nationale identiteit*: deze dient te worden beschermd en/of nieuw leven te worden ingeblazen. Deze etnocentrische standpunten worden omgezet in allerlei beleidsopties waarbij de wettelijke gelijkberechtiging van allochtonen met voeten wordt getreden. Als dit beleid zou worden uitgevoerd, zouden allochtonen in nog sterkere mate dan nu reeds het geval is (Penninx, 1988) worden achtergesteld op de arbeidsmarkt, op de huisvestingsmarkt, in het systeem van sociale zekerheid enzovoort, ten voordele van autochtonen. Deze algemene veronderstelling dat stemmen op extreem-rechtse partijen juist wordt ingegeven door etnocentrische motieven is vooralsnog niet verworpen (vgl. Von Beyme, 1988; Mitra, 1988; Billiet, Swyngedouw, Carton, 1992; Billiet, Eisinga & Scheepers, 1992; De Witte, Billiet & Scheepers, 1994; Billiet & De Witte, 1995; Scheepers, Billiet & De Witte, 1995). Er bestaat dus een grote overlap tussen theorieën over enerzijds etnocentrische en anderzijds extreem-rechtse reacties.

Economische belangen

De meest wijdverbreide these op dit terrein stamt van Lipset (1960/1981; vgl. Kater, 1983 en Childers, 1983). Hij constateerde dat in 1930 met name de middenklassen op de NSDAP stemden. Hij verklaarde deze bevinding met de theorie dat sociale klassen in het algemeen op die politieke partij stemmen die claimt de economische belangen van de desbetreffende sociale klasse te behartigen. Dit zou met name het geval zijn ten tijde van sociaal-economische crises: onder de omstandigheden dat de desbetreffende sociale klasse hetzij in onzekerheid verkeert over de houdbaarheid van haar sociale positie hetzij meent dat haar sociale positie wordt bedreigd. Met name de middenklassen zouden op de NSDAP hebben gestemd, omdat die partij andere sociale of etnische groepen, zoals bijvoorbeeld de Joden, aanwees als de zondebok voor de sociaal-economische en andere malaise (zoals staatsgrepen en politieke revoluties). Falter (1981, 1991) meent dan ook dat deze theorie een *'theorie van (bedreigde) economische belangen'* mag worden genoemd. De centrale trendhypothese die we hieruit zouden willen destilleren komt overeen met *hypothese 6 en 7* namelijk dat extreem-rechtse reacties te verwachten zijn ten tijde van economische recessie.

Op grond van deze theorie zou men voorts kunnen hypothetiseren dat extreem-rechtse partijen vooral in trek zijn bij die sociale klassen die zich in het algemeen in sociaal-economisch opzicht, maar in het bijzonder door allochtonen, bedreigd voelen. Hieruit zouden we willen afleiden dat extreem-rechtse reacties vooral te verwachten zijn onder dezelfde categorieën als onder welke etnocentrische reacties te verwachten zijn (*cf. hypothese 11 tot en met 14*), namelijk onder autochtonen die werkzaam zijn in dezelfde sectoren van de arbeidsmarkt als allochtonen, onder autochtonen met een lage opleiding alsook onder autochtonen met een laag inkomen.

Symbolische belangen

Een tweede belangrijke theorie stamt van Arendt (1951) en Bendix (1952); deze is nader geëxpliciteerd door met name Kornhauser (1960; Billig, 1978; Falter, 1981, 1991; Falter en Schumann, 1988). Bendix veronderstelde dat het electorale succes van de NSDAP in 1930 vooral was gebaseerd op de toestroom van mensen die voordien nog niet hadden mogen stemmen alsook op de toestroom van mensen die voordien geen gebruik hadden gemaakt van hun stemrecht. In tegenstelling tot Lipset veronderstelde Bendix dat er binnen dit electoraat geen oververtegenwoordiging bestond van welke sociale

klasse dan ook. Het kenmerkende van dit electoraat zou juist zijn, dat zij bestond uit een heterogene massa met een afkeer van het politieke systeem. Bendix en nadien Kornhauser verklaarden deze bevinding met de theorie dat individuen die hetzij nog niet zijn geïntegreerd hetzij al dan niet vrijwillig gedesintegreerd zijn geraakt van de sociale en politieke instituties, op een politieke partij stemmen die hen nieuwe integratiekaders biedt. Dit zou in het bijzonder gelden ten tijde van sociaal-economische crises: onder omstandigheden dat grote categorieën van de bevolking dreigen te verpauperen, zouden integratieve netwerken uiteenvallen. Volgens deze theorie zouden nog niet geïntegreerde en/of gedesintegreerde individuen vooral belang hechten aan het nationalisme dat door deze partijen wordt uitgedragen. Dit nationalisme zou vooral op symbolische wijze refereren aan nieuwe integratiekaders waaraan deze individuen behoefte zouden hebben. Op grond hiervan zou deze theorie een *'theorie van symbolische belangen'* kunnen worden genoemd. De centrale trend-hypothese die we aan deze theorie kunnen ontlenuen komt wederom sterk overeen met de vornoemde *hypothese 6 en 7*, namelijk dat een extreem-rechtse reacties zouden kunnen verwachten van bepaalde categorieën in de bevolking ten tijde van economische recessie.

Op grond van deze theorie zou men voorts kunnen hypothetiseren dat extreem-rechtse partijen vooral in trek zijn bij diegenen die sociaal gedesintegreerd zijn. Hierover bestaan vooralsnog weinig empirische gegevens. Desalniettemin kunnen we op grond van de bovenstaande stelling de hypothesen afleiden dat met name die mensen die geen lid zijn van de een of andere intermediaire maatschappelijke institutie (gezin, werk, kerk, politieke partij), stemmen op extreem-rechtse partijen, i.c. de Centrum Democraten of Centrum Partij '86. Wellicht geldt met name voor jongeren dat zij zich los hebben gemaakt van het ouderlijk huis maar nog niet zelf een gezin hebben gesticht. Om die reden veronderstellen we dat jongeren beschouwd mogen worden als zijnde niet verbonden aan de institutie van het gezin. Dit leidt tot de concrete hypothesen dat met name:

15. *jongeren;*
16. *diegenen die onkerkelijk zijn, op extreem-rechtse partijen stemmen.*

Hiernaast zou gehypothetiseerd kunnen worden dat ook die mensen die, al dan niet vrijwillig, niet opgenomen zijn in het maatschappelijk/politiek leven, op extreem-rechtse partijen stemmen. Hiervoor bestaan enige empirische aanwijzingen. Zo toonden Falter en Schumann (1988) aan dat met name werklozen een stemintentie voor extreem-rechtse partijen uitspraken. Hieruit volgen de hypothesen dat met name:

17. *diegenen die werkloos zijn;*
18. *diegenen die anderszins van een sociale uitkering afhankelijk zijn;*
19. *diegenen die voorheen niet wilden stemmen, op extreem-rechtse partijen stemmen.*

Op grond van de theorie van de symbolische belangen zou men evenwel ook kunnen veronderstellen dat degenen die in grote steden of in stedelijke gebieden leven, in grotere mate aan sociale desintegratie onderhevig zijn dan degenen die in minder grote steden in de rest van het land wonen. Als men de inter-, en intraprovinciale migratiecijfers als geldige indicatoren voor de mate van sociale desintegratie mag beschouwen, dan is het zo dat de sociale desintegratie in de westelijke provincies groter is dan in de overige provincies (CBS, 1993): op grond van deze migratiecijfers zou men immers kunnen argumenteren dat een grote mate van verhuismobiliteit wordt gevolgd door een grote mate van sociale desintegratie, omdat door die verhuizingen bestaande sociale netwerken uiteenvallen. Hiernaast kan men beargumenteren dat de procentuele aanwezigheid van allochtone nieuwkomers ook een indicator is voor sociale desintegratie, zolang het nog zo is dat

er geen sprake is van sociale integratie van autochtonen en allochtonen. Ook op grond van deze indicator is het zo dat de sociale desintegratie het grootst is in de grote steden in het westen van het land, omdat meer dan 75 procent van de allochtone nieuwkomers aldaar verblijft. Maar men kan ook beargumenteren dat de aanwezigheid van allochtone nieuwkomers ertoe leidt dat zij juist in deze gebieden door autochtonen worden beschouwd als concurrenten in allerlei opzichten. Mogelijkerwijs voelen met name de mensen, die in de nabijheid van allochtone nieuwkomers wonen, zich door hen in economisch opzicht bedreigd. Aldus geformuleerd volgen uit de theorie van de economische belangen dezelfde hypothesen als uit de symbolische belangen theorie, namelijk dat met name:

20. *diegenen die in grote steden wonen;*
21. *diegenen die in de westelijke provincies wonen, op extreem-rechtse partijen stemmen.*

Daarenboven is het mogelijk dat bepaalde combinaties van de bovenstaande hypothesen een verklaring kunnen bieden voor het stemmen op extreem-rechtse partijen. Daarom zijn beide theorieën in een eerdere studie gecombineerd (Scheepers et al., 1994). De centrale idee hierbij is dat categorieën die een kwetsbare sociaal-economische positie innemen en minder hecht geïntegreerd zijn in netwerken, een grote(re) kans hebben om een extreem-rechtse voorkeur uit te spreken. Deze theoretische ideeën leiden tot de hypothesen dat met name jonge, laag opgeleide, onkerkelijke handarbeiders; jonge, laag opgeleide, onkerkelijke kleine zelfstandigen; alsook jonge, laag opgeleide, onkerkelijke uitkeringsgerechtigden op de CD zouden stemmen. Maar in het kader van deze studie laten we dergelijke specificatie-hypothesen buiten beschouwing.

9.3 Gegevens en meetinstrumenten

9.3.1 Ethnocentrische reacties

Beschikbare gegevens

Ter beantwoording van de vraag naar de ontwikkeling van ethnocentrische denkbeelden, komen twee databronnen in aanmerking. Ten eerste de reeks Sociaal-culturele ontwikkelingen in Nederland (1985–1990); deze bevat gegevens over enerzijds negatieve denkbeelden over etnische minderheden en anderzijds over positieve denkbeelden over de eigen nationale groep. Deze instrumenten mogen worden beschouwd als geldig, betrouwbaar en robuust binnen onderscheiden subpopulaties (vgl. Eisinga en Scheepers, 1989; Scheepers et al., 1989a, 1989b); stabiel door de tijd (vgl. Scheepers et al., 1994); en geschikt voor landenvergelijkend onderzoek (vgl. Pieterse, Scheepers & Van de Ven, 1991; Billiet, Eisinga & Scheepers, 1992). En ten tweede de reeks Culturele Veranderingen van het SCP (1980–1985–1989–1991–1992–1993) die aanverwante gegevens bevat. Hierbij gaat het ten eerste om zogenaamde sociale of etnische distantie-items zoals die aanvankelijk door Bogardus (1925, 1968) zijn ontwikkeld. Deze metingen blijken samen te hangen met ethnocentrismemetingen (vgl. Kleinpenning, 1993). Daarbij gaat het ook om items ter meting van etnische discriminatie.

Vrijwel alle genoemde databestanden zijn opgebouwd via ‘face to face interviews’, met grote steekproeven waarvan is aangetoond dat die (tot op bepaalde hoogte) een getrouwe afspiegeling vormen van de gehele Nederlandse populatie. Hierin verschillen die bestanden niet fundamenteel. Met name op grond van de SCP-gegevens kunnen we over een betrekkelijk lange termijn trendanalyses verrichten. De concrete items zijn opgenomen in Appendix 1, voorzover beschikbaar over de periode 1980–1993.

Verantwoording van gebruikte meetinstrumenten

Etnische discriminatie wordt in deze studie gemeten met items waarmee de respondenten wordt gevraagd of zij in bepaalde situaties een voorkeur/afkeur zouden hebben voor allochtone etnische groepen dan wel voor Nederlanders. Men kan ook antwoorden dat men geen verschil zou maken tussen beide personen. Met behulp van probabilistische scalogramanalyse (Mokken, 1971) is getoetst of deze items beschouwd mogen worden als eendimensionale en betrouwbare metingen van etnische discriminatie van allochtone etnische groepen. Zulks bleek het geval te zijn. De relevante coëfficiënten staan in tabel 9.1 ⁵.

Tabel 9.1 Etnische discriminatie 1980–1993. Schaalbaarheids- en betrouwbaarheidscoëfficiënten

	1980	1985	1989	1991	1992	1993	totaal
H	,68	,75	,78	,76	,78	,81	,76
rho	,92	,94	,95	,95	,95	,96	,95
N	2007	1966	1904	1816	2030	1874	11597

Bron: Culturele Veranderingen, Sociaal en Cultureel Planbureau (eigen bewerking).

In deze studie worden etnocentrische reacties gelokaliseerd bij die mensen die: hetzij een huis bij voorkeur zouden toewijzen aan een Nederlander; hetzij een promotie zouden gunnen aan een Nederlander; hetzij iemand uit een allochtone etnische groep ontslag zouden geven in slechte tijden.

Etnische distantie is gemeten met items waarmee de respondenten gevraagd is naar de mate waarin zij bezwaar zouden hebben tegen: burens van een ander ras; kinderen van gastarbeiders of Surinamers in de klas van hun eigen kinderen; en gastarbeiders of Surinamers als collega's op het werk. Deze meting laat op zich wel een en ander te wensen over ⁶. Desalniettemin zullen wij, bij gebrek aan validere en betrouwbaardere metingen die beschikbaar zijn over zo'n lange periode, gebruik maken van deze gegevens. Met behulp van probabilistische schaalanalyse is getoetst of deze vragen beschouwd mogen worden als eendimensionale en betrouwbare metingen van etnische distantie tegenover allochtone etnische groepen. Zulks bleek het geval te zijn: zie tabel 9.2 ⁷.

Tabel 9.2 Etnische distantie 1980–1992. Schaalbaarheids- en betrouwbaarheidscoëfficiënten

	1980	1985	1989	1991	1992	totaal
H	,73	,69	,75	,74	,62	,70
rho	,83	,79	,83	,81	,75	,79
N	2007	1966	1904	1816	2030	9723

Bron: Culturele Veranderingen, Sociaal en Cultureel Planbureau (eigen bewerking).

⁵] We hebben deze toetsing eerst uitgevoerd op alle beschikbare respondenten over de periode 1980–1993; en vervolgens op alle beschikbare respondenten per jaar van ondervraging om na te gaan of de gevonden structuur stabiel was door de tijd heen. Daarbij hebben we betrekkelijk hoge schaalbaarheids- en betrouwbaarheidscoëfficiënten vastgesteld (namelijk H=.76 en rho=.95). Op de afzonderlijke databestanden voor de jaren waarin de gegevens zijn verzameld, werden slechts kleine schommelingen rond de genoemde coëfficiënten gevonden.

⁶] Er wordt namelijk etnische distantie gemeten ten aanzien van uiteenlopende en betrekkelijk heterogene allochtonen etnische categorieën: van een ander ras, Surinamers of gastarbeiders. Dergelijke heterogene metingen zijn wellicht niet bevorderlijk voor de validiteit en de betrouwbaarheid van de metingen.

⁷] Deze toetsing heeft geresulteerd in een eendimensionale schaal 'etnische distantie' met een vrij hoge schaalbaarheidscoëfficiënt (H=.70) die bovendien zeer betrouwbaar bleek te zijn (rho=.79). Op de afzonderlijke databestanden voor de jaren waarin de gegevens zijn verzameld werden slechts kleine schommelingen rond de genoemde coëfficiënten gevonden.

In deze studie worden etnocentrische reacties gelokaliseerd bij die mensen die antwoorden dat zij dat liever niet zouden hebben danwel zich tegen zouden verzetten tegen de genoemde allochtone etnische groepen in hun directe omgeving.

Deze databestanden bevatten naast de afhankelijke variabele ook een aantal belangrijke gegevens die we nodig zullen hebben bij de toetsing van de in het voorgaande genoemde hypothesen. Belangrijke variabelen zijn opleiding en inkomen. Deze hebben we ingedeeld naar longitudinaal vergelijkbare categorieën. De variabele leeftijd hebben we opgedeeld in geboortecohorten van achtereenvolgens mensen geboren tussen 1906 en 1915; tussen 1916 en 1925; tussen 1926 en 1935; tussen 1936 en 1945; tussen 1946 en 1955; tussen 1956 en 1965; en ten slotte tussen 1966 en 1978. De variabele maatschappelijke positie is ingedeeld naar mensen die meer respectievelijk minder dan 15 uur per week betaald werk verrichten. De mensen die minder dan 15 uur werken is gevraagd naar hun belangrijkste tijdsbesteding. En de mensen die meer dan 15 uur per week werken is gevraagd naar de sector waarin zij werkzaam zijn. Op deze manier is de volgende indeling ontstaan: werklozen, huisvrouwen, WAO-ers en AAW-ers, scholieren, gepensioneerden, mensen werkzaam bij de overheid, mensen werkzaam in het bedrijfsleven, mensen werkzaam als zelfstandige.

Daarnaast hebben we een tweetal variabelen opgenomen als controlevariabelen. De variabele kerkbezoek hebben we ingedeeld naar de categorieën van mensen die nooit, soms en vaak naar de kerk gaan. Tot slot betrekken we de sekse van de respondenten in de analyse, i.c. mannen en vrouwen.

9.3.2 Extreem-rechtse reacties

Beschikbare gegevens

Ter beantwoording van de vraag naar de ontwikkelingen in extreem-rechtse voorkeuren, komt slechts één belangrijke databron in aanmerking: de wekelijkse surveys van het Nederlands Instituut voor de Publieke Opinie (NIPO), die door Eisinga & Felling (1992) zijn gecumuleerd. Vrijwel alle andere bestanden bevatten te geringe percentages mensen die een extreem-rechtse politieke voorkeur hebben uitgesproken.

Ook voor andere doeleinden is een databestand samengesteld op grond van een groot aantal onafhankelijke surveys die in de periode van 1962 tot en met 1994 wekelijks zijn gehouden onder in totaal meer dan een miljoen respondenten (Eisinga & Felling, 1992). Hieraan zijn toegevoegd de week-surveys die zijn gehouden in het jaar 1994 tot en met het tweede kwartaal toen de verkiezingen reeds waren gehouden.

Op grond van de voornoemde gegevens zijn reeds trendanalyses verricht over de periode 1982–1992. Die trend bevat vele schommelingen, variërend tussen 0 en 2,5 procent van de onderzoekspopulatie. Bovendien zijn er reeds studies verricht naar de ontwikkelingen in de electorale bases van extreem-rechtse partijen (vgl. Scheepers, Eisinga en Lammers, 1993).

Het is mogelijk om de ontwikkelingen in dit opzicht in beeld te brengen. Het betreft hier evenwel een dermate marginaal en fluctuerend verschijnsel dat het op voorhand uitgesloten lijkt om tot betrouwbare toekomstvoorspellingen te komen.

Verantwoording van gebruikte meetinstrumenten

De meting van extreem-rechts bestaat uit de eenvoudige vraag ‘op welke partij de respondent zou stemmen, indien er vandaag verkiezingen voor de

Tweede Kamer zouden worden gehouden'. Deze surveys bevatten naast de meting van deze afhankelijke variabele een aantal standaardvragen: sekse, leeftijd (ingedeeld in categorieën: 18–24, 25–54 en 55 jaar en ouder), kerklidmaatschap, partijkeuze bij de (vorige en de komende) verkiezingen, opleiding (ingedeeld in mensen die voor dan wel na hun achttiende jaar hun opleiding hebben afgesloten), inkomen (ingedeeld naar inkomens beneden f 1830,- per maand, tussen f 1830,- en f 2880,- per maand, en boven f 2880,- per maand), arbeidssector, provincie, gemeente en urbanisatiegraad. Deze secundaire gegevens worden wekelijks verzameld en als kwartaalbestanden geïntegreerd en aangeboden voor publiekelijk gebruik. Deze gegevens lenen zich ten minste gedeeltelijk voor het toetsen van de bovenstaande hypothesen.

Uit dit bestand zijn de surveys geselecteerd waarin stemmen op de CP/CD werd aangeboden als antwoordalternatief bij de vraag op welke partij de respondent zou stemmen als er verkiezingen voor de Tweede Kamer zouden worden gehouden. Dit betreft de surveys die gehouden zijn in week 33 van 1982 tot en met week 13 van 1987; en de surveys gehouden van week 34 in 1989 tot en met week 26 van 1994. Hieruit resulteerde een ongewogen bestand van 393.629 mensen. Teneinde dit bestand te doen gelijken op de (combinaties van de) kenmerken leeftijd en sekse, zoals we die in de nationale verdelingen kennen, zijn de afzonderlijke steekproeven gewogen op grond van de gegevens van de dichtstbijliggende peildatum. Voor meer informatie verwijzen we naar Eisinga en Felling (1992). Dit totale bestand is met het oog op de onderzoeksvragen verdeeld in vier perioden op grond van de periodieke electorale successen (vgl. par. 9.2).

9.4 Analyses en resultaten

9.4.1 Ethnocentrische reacties

Algemene trends

Met betrekking tot de eerste vraag, i.c. naar de trends in ethnocentrische reacties, kunnen we stellen dat hierover tot nog toe betrekkelijk weinig is gepubliceerd (vgl. Dekker & Ester, 1993; SCP, 1994). In de bijgaande tabellen hebben we de percentages van de Nederlanders die ethnocentrische reacties vertonen over de periode 1980–1993 bijeen gezet, zowel op itemniveau als op schaalniveau.

Ten aanzien van *etnische discriminatie* merken we op dat er zowel tussen de verschillende items alsook tussen de verschillende metingen behoorlijke verschillen zijn opgetreden.

Zeer uiteenlopende percentages (tussen 9 en 35) van de Nederlanders wensen andere Nederlanders te bevoordelen en hiermee respectievelijk gastarbeiders, Surinamers en mensen met een andere huidskleur te benadelen, wanneer het gaat over de toewijzing van een huis in tijden van woning-schaarste (var683b, d en e). Een soortgelijke variatie treffen we aan in de percentages Nederlanders (tussen de 9 en 31) die etnische groepen willen ontslaan in tijden van economische stagnatie (var728b, d en f). Ook in het percentage Nederlanders (tussen de 9 en 29) dat andere Nederlanders in plaats van etnische groepen een promotie willen gunnen (var729b, d, en f), vinden we een soortgelijke variatie. Deze gedichotomiseerde items hebben we gesommeerd tot een index die vervolgens weer is gedichotomiseerd. Deze bewerking heeft als resultaat dat elke respondent die op ten minste één van de vragen stelt dat hij/zij Nederlanders zou willen bevoordelen ten nadele van etnische minderheden, wordt gerekend tot de categorie die etnische minderheden zou discrimineren.

Tabel 9.3 Etnische discriminatie 1980-1993. Percentages etnocentrische reacties per item alsook in totaal

	1980	1985	1989	1991	1992	1993
var683b	34	20	25	27	33	35
var683d	31	18	21	24	29	29
var683e	15	9	13	14	17	16
var728b	31	21	17	21	23	23
var728d	25	16	14	17	18	19
var728f	14	9	10	12	12	13
var729b	29	17	16	18	20	21
var729d	25	15	14	16	17	17
var729f	15	9	11	13	12	12
totaal	48,2	30,0	31,3	34,8	40,9	40,4

Legenda:

var683b, d, e: het percentage respondenten dat ten tijde van woningschaarste een vrijkomende woning zou toewijzen aan Nederlanders;

var728b, d, f: het percentage respondenten dat respectievelijk buitenlanders, Surinamers of mensen met een andere huidskleur zou ontslaan omdat het slecht ging met het bedrijf;

var729b, d, f: het percentage respondenten dat een promotie zou geven aan een Nederlander.

Bron: Culturele Veranderingen, Sociaal en Cultureel Planbureau (eigen bewerking).

Op het niveau van de itemindex van etnische discriminatie blijkt er door de tijd heen ook betrekkelijk veel variatie te bestaan. In 1980 stond 48,2 procent van de Nederlanders enige vorm van etnische discriminatie voor. In de meting daarna in 1985 zakte dat percentage tot 30 procent, maar sindsdien is er sprake van een gestage opmars van het percentage Nederlanders dat etnische discriminatie voorstaat: van 31,3 procent in 1989 tot 34,8 procent in 1991, tot 40,9 procent in 1992, tot 40,4 procent in 1993. Een soortgelijke maar niet-identieke meting heeft ook plaatsgevonden rond de verkiezingen van 1994 waarbij 39 procent van de onderzoekspopulatie enige vorm van etnische discriminatie bleek voor te staan (vgl. Scheepers et al., 1995).

Figuur 9.3 Etnische discriminatie als percentage van de populatie

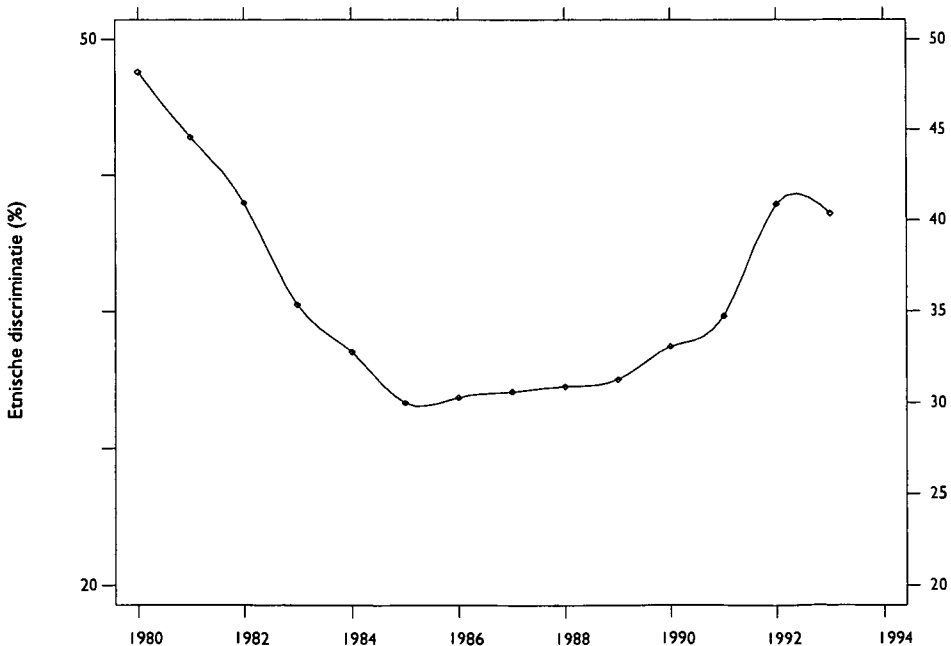

In dit verband kan men zich evenwel afvragen of de trend vanaf 1993 weer een neergaande lijn vertoont. Maar de geschetste trend is tot nog toe in ieder geval niet in overeenstemming met de trend die uit het Amerikaanse onderzoek naar voren is gekomen: daar was immers sprake van een trendmatige afname van etnische discriminatie. Daarom menen we dat *hypothese 1 en 2*, waarin werd gesteld dat de mate van etnische discriminatie zou afnemen in de loop der tijd, vooralsnog moeten worden verworpen.

Ten aanzien van de mate van *etnische distantie* merken we op dat er zowel op het niveau van de separate items alsook op het niveau van de index betrekkelijk weinig variatie heeft plaatsgevonden in de genoemde periode: zie tabel 9.4. Ruim 20 procent van de Nederlanders maakt bezwaar tegen mensen van een ander ras als burens (var546); zo'n 10 procent maakt bezwaar tegen kinderen van gastarbeiders of Surinamers in de klas van hun kinderen (var758); en een kleine 10 procent maakt bezwaar tegen gastarbeiders of Surinamers als collega's op het werk. Ook deze gedichotomiseerde items zijn gesommeerd tot een index welke vervolgens wederom gedichotomiseerd is: elke respondent die op ten minste een domein etnische minderheden op afstand wenst te houden, wordt ingedeeld in de categorie die etnische distantie wenst tegenover minderheden. Op het niveau van de itemindex blijkt dat er bij zo'n 25 procent van de Nederlanders in deze periode sprake is van etnische distantie.

Tabel 9.4 Etnische distantie 1980-1992. Percentages ethnocentrische reacties per item alsook in totaal

	1980	1985	1989	1991	1992
var546	25	21	20	23	22
var758	10	10	10	11	10
var759	8	7	7	6	6
totaal	27,0	24,5	22,8	25,4	26,4

Legenda:

var546: het percentage respondenten dat liever geen mensen van een ander ras als naaste burens zou krijgen;

var758: het percentage respondenten dat liever geen kinderen van gastarbeiders of Surinamers in de klas van de eigen kinderen zou hebben;

var759: het percentage respondenten dat liever geen gastarbeiders of Surinamers als collega's op het werk zou hebben.

Bron: Culturele Veranderingen, Sociaal en Cultureel Planbureau (eigen bewerking).

Zo men enige trendmatige veranderingen meent te kunnen bespeuren in deze cijfers, dan zou men kunnen opmerken dat het percentage Nederlanders dat etnische groepen op afstand wenst te houden in 1980 iets groter was dan in de daarna volgende jaren, waarna dat percentage weer enigszins opliep. In 1992 was het percentage mensen bij wie we etnische distantie bespeurden weer bijna op het niveau van 1980.

Met betrekking tot *hypothese 3* zouden we willen opmerken dat de gegevens aantonen dat er overwegend sprake is van gelijkblijvende etnische distantie in de periode 1980-1992. Daarom menen we dat *hypothese 3*, waarin werd gesteld dat de mate van etnische distantie ongeveer gelijk zou blijven in de loop der tijd, voorlopig niet verworpen hoeft te worden.

Figuur 9.4 Etnische distantie als percentage van de populatie

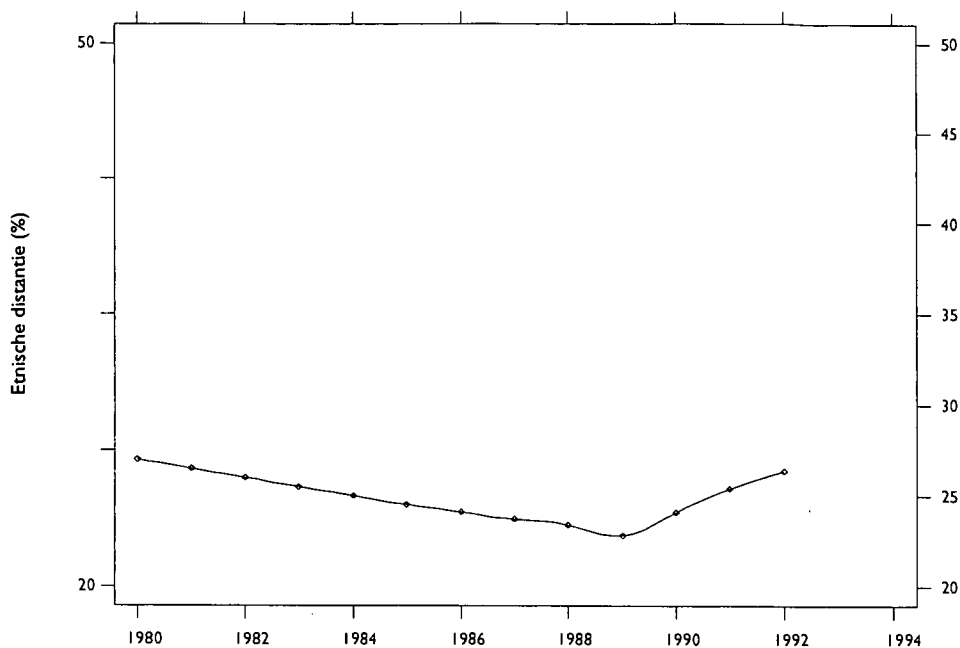

Gegeven het feit dat we nu tamelijk eenduidig hypothese 1 hebben kunnen verwerpen voor de Nederlandse situatie in de periode 1980–1993, zullen we ook de *hypothesen 4 en 5* moeten verwerpen. In hypothese 4 en 5 werd immers, in navolging van het Amerikaanse onderzoek, gesteld dat etnocentrische reacties zouden afnemen op grond van een afname van het relatieve aantal lager opgeleiden alsook op grond van een afname van het relatieve aantal mensen behorende tot oudere cohorten. Een dergelijke relatieve afname van lager opgeleiden en oudere cohorten heeft ook in Nederland plaatsgevonden. Ook de onderhavige SCP-gegevens vertonen een dergelijke trend. In 1980 behoorde nog 46 procent tot de categorie van lager opgeleide mensen terwijl dat in 1993 nog maar 36 procent was. Daarnaast is het natuurlijk ook zo dat er ook verhoudingsgewijs steeds minder mensen zouden zijn die behoren tot de oudere (i.c. meer etnocentrische) cohorten, bijvoorbeeld geboren voor 1925, om de eenvoudige reden dat die mensen onvermijdelijk sterven en in de populatie worden vervangen door jongere cohorten. In Amerika bleken deze demografische trends een belangrijke verklaring te leveren voor de longitudinale afname van etnocentrische reacties. Maar in Nederland blijkt voorsnog geen sprake te zijn van een dergelijke afname. Deze bevindingen impliceren dat, in tegenstelling tot Amerika, de geschetste demografische trends geen verklaring kunnen bieden voor de bevinding dat etnische discriminatie longitudinaal niet afneemt en etnische distantie longitudinaal constant blijft in Nederland.

Deze trendmatige bevindingen suggereren enerzijds dat er in Nederland voorsnog minder reden is voor het optimisme dat in de assimilatie-theorieën ligt verscholen en anderzijds voorsnog meer reden is voor het pessimisme dat in de conflict-theorieën ligt verscholen. Op grond hiervan zullen we *hypothese 6* inzake de toename van etnocentrische reacties voorsnog niet verwerpen. Daarom lijkt het zinvol de geconstateerde trends te koppelen aan de hypothesen die betrekking hebben op de trends in economische fluctuaties, i.c. werkloosheid (hypothese 7), immigratie (hypothese 8) of de combinatie van economische recessie met immigratie (hypothese 10). Bij de toetsing van deze hypothesen zullen we vooral afgaan op de informa-

tie in de figuren 9.1 tot en met 9.4 die we hebben samengevat in de figuren 9.5 tot en met 9.8.

Figuur 9.5 Werkloosheid en etnische discriminatie

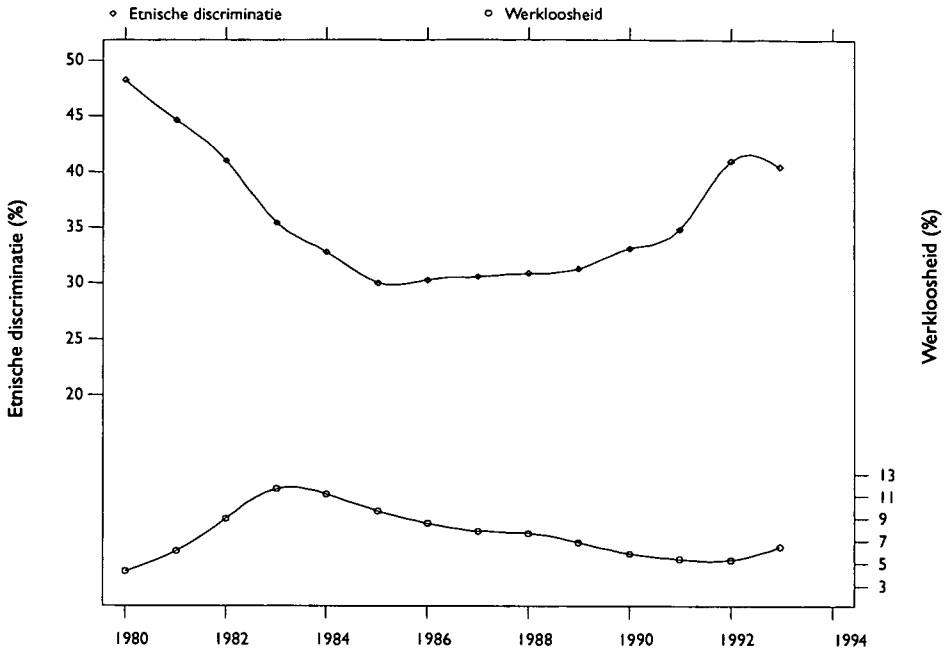

Figuur 9.6 Werkloosheid en etnische distantie

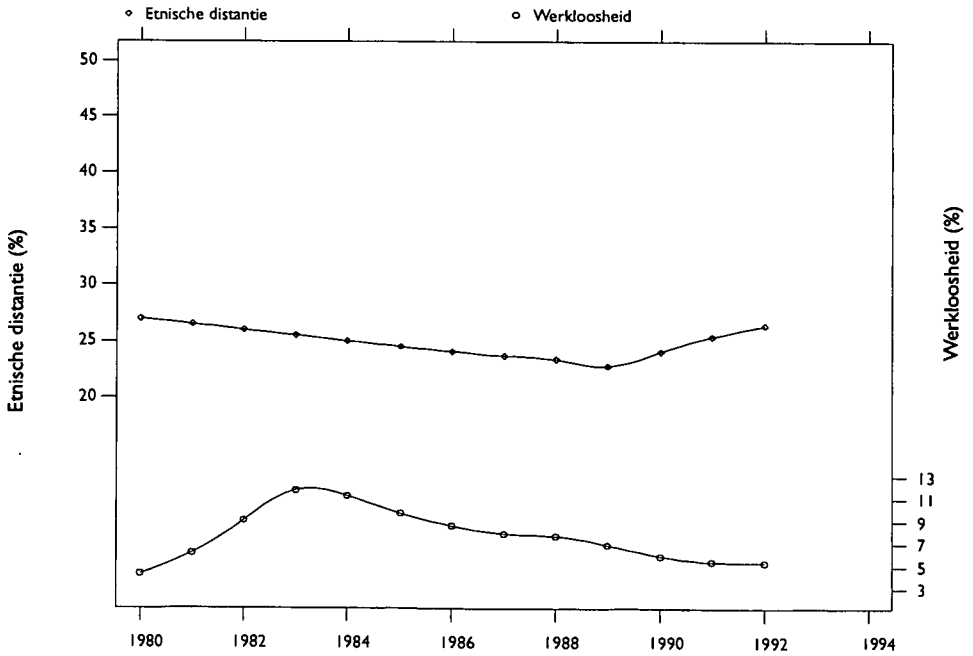

Figuur 9.7 Immigratie (*1000) en etnische discriminatie

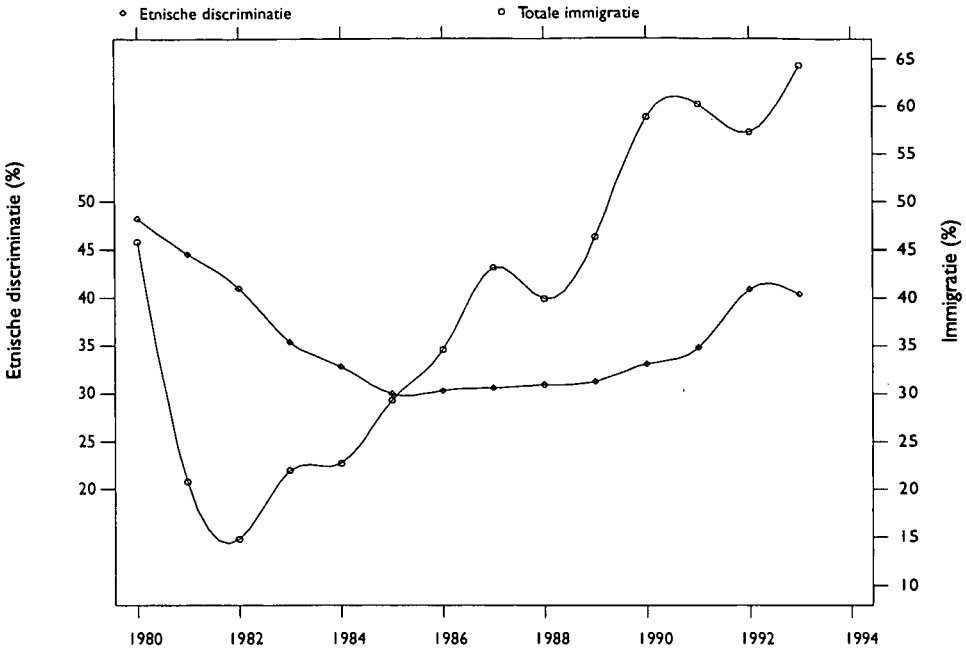

Figuur 9.8 Immigratie (*1000) en etnische distantie

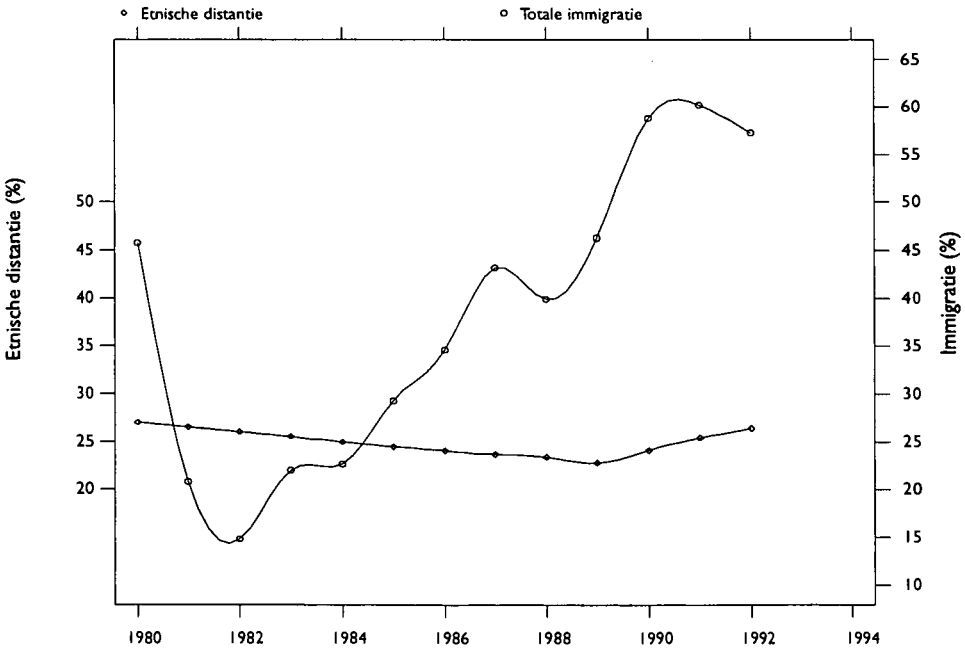

Wanneer we de trends in etnische discriminatie en distantie in verband brengen met de trends in werkloosheid, dan merken we op dat er in 1980, toen de werkloosheid nog betrekkelijk gering was, sprake was van een opmerkelijk hoge mate van etnische discriminatie en distantie. Vervolgens merken we op dat, toen de werkloosheid in het midden van de jaren tachtig fors was toegenomen, de mate van etnische discriminatie en etnische distantie juist was afgenomen. En ten slotte merken we op dat, toen de werk-

loosheid in de tweede helft van de jaren tachtig tot en met het begin van de jaren negentig afnam, de mate van etnische discriminatie en distantie juist toenam. Uit deze bevindingen zouden we willen afleiden dat er, in tegenstelling tot hypothese 7, juist een negatief verband lijkt te bestaan tussen de mate van werkloosheid en etnocentrische reacties: steeds wanneer er in de afgelopen jaren sprake was van toenemende werkloosheid, namen de etnocentrische reacties af. Daarom menen we dat *hypothese 7*, waarin werd gesteld dat etnocentrische reacties toenemen ten tijde van de groei van de werkloosheid, vooralsnog verworpen dient te worden.

Wanneer we de trends in etnische discriminatie en distantie in verband brengen met de trends in immigratie, dan merken we op dat in 1980, toen er sprake was van een betrekkelijk grote instroom van Surinamers, Turken en in mindere mate Marokkanen, er eveneens sprake was van een betrekkelijk grote mate van etnische discriminatie en distantie. Toen daarna, in de eerste helft van de jaren tachtig, de instroom van de genoemde categorieën migranten afnam, nam eveneens de mate van etnische discriminatie en distantie af. En ten slotte merken we op dat sinds het midden van de jaren tachtig, toen de immigratie van asielzoekers op gang kwam, eveneens de mate van etnische discriminatie en distantie is toegenomen. Uit deze bevindingen leiden we af dat er, in overeenstemming met hypothese 8, een positief verband bestaat tussen de mate van immigratie en de mate van etnocentrische reacties: steeds wanneer de immigratie toeneemt, nemen ook de etnocentrische reacties onder de Nederlandse bevolking toe. Daarom menen we dat *hypothese 8* vooralsnog niet verworpen hoeft te worden.

Ten aanzien van hypothese 9 met betrekking tot het gevoerde overheidsbeleid hebben we opgemerkt dat we het nog niet zinvol achten deze hypothese te toetsen. Tot slot nemen we hypothese 10 onder de loep op grond waarvan we een toename van etnocentrische reacties zouden verwachten ten tijde van (toenemende) werkloosheid in combinatie met een toename van de immigratie. Eigenlijk kunnen we deze hypothese enkel toetsen voor het jaar 1993 toen er inderdaad zo'n samenloop van omstandigheden heeft plaatsgevonden. Maar in dat jaar was er geen opmerkelijke toename van etnocentrische reacties waarneembaar. Daarom menen we dat we *hypothese 10* vooralsnog dienen te verwerpen.

Sociale segmentatie naar sociaal-economische posities

Ter beantwoording van deze tweede vraag hebben we logistische-regressie analyses verricht teneinde te bepalen of en, zo ja, welke van de geselecteerde onafhankelijke variabelen bijdragen aan de verklaring van de genoemde afhankelijke variabelen⁸. Dezelfde analyses hebben we verricht met een programma waarvan de interpretatie en beschrijving van de resulterende parameters toegankelijker is. Dit programma is geschikt voor de multivariate lineaire REgressie analyse van NOminale afhankelijke VARIabelen, genaamd RENOVA (vgl. Lammers & Pelzer, 1991, 1992). Via dit programma hebben we een soortgelijke procedure gevolgd als via logistische-regressie analyse. De resultaten van enerzijds de logistische en anderzijds de lineaireregressie-analyses hebben we met elkaar vergeleken teneinde vast te kunnen stellen of en in hoeverre beide statistisch-analytische benaderingen tot uiteenlopende resultaten hebben geleid. We hebben vastgesteld dat er nagenoeg geen substantiële verschillen bestaan wat de resultaten van beide benaderingen betreft. Daarom hebben we ervoor gekozen om de resultaten van de lineaireregressie-analyses te presenteren. De resultaten

⁸ Daarbij hebben we twee criteria gehanteerd. Ten eerste hebben we getoetst of de betreffende variabele significant bijdraagt aan de (verbetering van de) Chi-kwadraat. Ten tweede hebben we, eveneens via logistische regressie analyse, getoetst of een van de categorieën van de geselecteerde onafhankelijke variabelen op enig tijdstip in de periode 1980-1993 significant verschilde van de referentiecategorie van de desbetreffende variabele door de betreffende parameters te schatten.

ten aanzien van etnische discriminatie staan in tabel 9.5a en 9.5b en ten aanzien van etnische distantie staan in tabel 9.6a en 9.6b. In de tabellen 9.5a en 9.6a geven we de bivariate informatie; en in de tabellen 9.5b en 9.6b geven we de multivariate informatie. In de tabellen 9.5c en 9.6c gaan we na of er binnen specifieke sociale categorieën trends naar meer of minder etnische discriminatie respectievelijk etnische distantie hebben plaatsgevonden.

De parameters in de tabellen 9.5a, 9.5b, 9.6a en 9.5b zijn betrekkelijk eenvoudig te interpreteren. In de tweede rij treft men de percentages van de Nederlanders aan die bij enige meting te kennen hebben gegeven etnische minderheden te discrimineren. Deze percentages zijn (uiteraard) dezelfde als in tabel 9.3 en 9.4. Deze zogenaamde algemene percentages gelden als referentiepercentages. Dat wil zeggen dat de andere percentages in dezelfde kolom geïnterpreteerd dienen te worden als afwijkingen van dit referentiepercentage. Een percentage behorende bij een van de categorieën van de onafhankelijke variabelen geeft aan of in de betreffende categorie (zie tabel 9.5b: bijv. binnen de categorie van mensen die in 1980 een lagere beroepsopleiding hadden voltooid), en onder controle van andere onafhankelijke variabelen, verhoudingsgewijs meer (namelijk 6,2%) mensen dan in het algemeen (namelijk 48,2%) voorkwamen die etnische minderheden zeiden te discrimineren. De parameters in de tabellen 9.5c en 9.6c geven aan of binnen specifieke sociale categorieën, gedurende de jaren waarover we informatie hebben, de kans op etnische discriminatie of etnische distantie is toegenomen (in geval van een significant positieve parameter) of is afgenomen (in geval van een significant negatieve parameter). Deze trends binnen specifieke categorieën worden berekend door de zogenaamde interactie-effecten te specificeren, naast de zogenaamde hoofdeffecten. De resultaten van de hoofdeffecten zijn reeds weergegeven op grond van de lineaire regressie analyses die we in de tabellen 9.5a, 9.5b, 9.6a en 9.5b hebben gepresenteerd. Daarom hebben we de parameters met betrekking tot die hoofdeffecten weggelaten in de tabellen 9.5c en 9.6c; die informatie zou immers redundant zijn.

Laten we eerst de resultaten met betrekking tot etnische discriminatie in beschouwing nemen, en wel in het bijzonder met betrekking tot *hypothese 11*. Hierin wordt gesteld dat etnocentrische reacties binnen de categorie van laag opgeleide mensen, longitudinaal gezien, wijder verbreid geraken. Mogelijkerwijs gebeurt dit met name ten tijde van de in de hypothese 8 genoemde toename van immigratie, die in het voorgaande vooralsnog niet is verworpen.

Ter toetsing van deze hypothese beschouwen we, door de tijd heen, de categorie mensen die hetzij lager onderwijs hetzij lager beroepsopleiding hebben voltooid. Uit tabel 9.5a en 9.5b blijkt dat we onder deze mensen door de tijd heen (in vergelijking met het algemene percentage en al dan niet onder controle van andere variabelen), steeds meer mensen aantreffen die etnische minderheden zeggen te discrimineren. Zo vinden we (zie tabel 9.5b) in 1980 binnen deze categorie 6,2 procent meer dan het algemene percentage. In 1985 bedroeg dit percentage: 6,1 procent. Sindsdien is dit percentage gestaag opgelopen tot 15 procent meer dan gemiddeld in 1993. Om vast te kunnen stellen of deze trend significant is, hebben we een logistische regressie-analyse uitgevoerd waarin een interactieterm is opgenomen (zie tabel 9.5c.: jaar * lo/lbo) die inderdaad significant positief is (.02), hetgeen betekent dat er onder de lager opgeleiden inderdaad sprake is van een trend naar toenemende etnische discriminatie ⁹.

⁹ De exponent van deze b-coëfficiënten ($\text{Exp}(b)$) geeft aan of de kans op etnische discriminatie binnen deze categorie longitudinaal toeneemt, onder controle van de overige variabelen. Het al dan niet significant zijn van deze coëfficiënten is gebaseerd op de b/se coëfficiënt. In navolging van Kuehnel, Jagodzinsky en Terwey (1989) hanteren we als criterium dat deze groter dan 1.96 dient te zijn om van een significant effect te spreken.

Tabel 9.5a Etnische discriminatie binnen sociale categorieën over de periode 1980-1993: ongecontroleerde percentages als afwijkingen van het algemene percentage ontleend aan multiple regressie-analyse op een nominale variabele (RENOVA) (* = significant afwijkend van het algemene percentage, $p < .05$)

	1980	1985	1989	1991	1992	1993
<i>Algemeen percentage etnische discriminatie</i>	48.2	30.0	31.3	34.8	40.9	40.4
<i>Opleiding</i>						
lo/lbo	9.3*	6.8*	10.2*	11.2*	11.5*	15.9*
mavo/mbo	-4.1*	-2.1	-2.3*	-8	.5	1.2
havo/vwo	-13.0*	-7.9*	-5.9*	-6.9*	-4.8	-13.5*
hbo/wvo	-12.7*	-7.7*	-14.1*	-12.7*	-16.8*	-17.0*
<i>Inkomen</i>						
laag	5.1*	-6	2.2	-1.3	-2.6	-3
beneden gemiddeld	5.8*	.7	1.1	1.0	2.6	8.7*
boven gemiddeld	-3.0*	-2.5	-1	-4	.8	-2.9
hoog	-9.8*	-5	-2.3	-10.4*	-6.2*	-6.5*
<i>Cohort</i>						
1906-1915	20.8*	19.3*	8.7	-	-	-
1916-1925	8.3*	.4	15.8*	12.7*	13.7*	16. *
1926-1935	.2	-1	6.4*	2.0	11.1*	8.0*
1936-1945	-9	3.7	.7	2.5	5.1*	.4
1946-1955	-9.3*	-6.2	-3.1	-4.9*	-4.1*	-5.1*
1956-1965	-6.0*	-1.6	-8.6*	-3.4	-6.9*	-3.6
1966-1977	-	-6	-2	1.1	-3.9	-1
<i>Positie</i>						
werkloos	2.9	-4.8	-4.4	3.1	-4.0	
huisvrouw	2.4	2.3	2.2	5.2*	2.5	
wao-er	4.7	-8	7.3	4.6	14.8*	
scholier	-13.7*	-7.3*	-4.1	-6.0*	-12.2*	
gepensioneerde	11.9*	10.6*	10.3*	7.6*	14.2*	
werkt bij overheid	-14.8*	-11.4*	-7.2*	-12.6*	-4.9	
werkt in bedrijf	1.7	4.1	-6	-3.0	-1.6	
werkt als zelfstandige	6.8	1.0	-4.9	.8	-6.7	
<i>Sekse</i>						
mannen	.7	-2	1.5	-6	1.9	1.4
vrouwen	-6	.2	-1.3	.5	-1.6	-1.2
<i>Kerkgang</i>						
nooit	-.2	-2	-1.3	.4	.2	-.4
soms	-2.4	.5	2.4	-1.5	1.2	.5
vaak	2.0	-1	.5	.9	-2.5	.5

Bron: Culturele Veranderingen, Sociaal en Cultureel Planbureau (eigen bewerking).

Tabel 9.5b Etnische discriminatie binnen sociale categorieën over de periode 1980–1993: gecontroleerde percentages als afwijkingen van het algemene percentage. Ontleend aan multiple regressie-analyse op een nominale variabele (RENOVA) (* = significant afwijkend van het algemene percentage, $p < .05$)

	1980	1985	1989	1991	1992	1993
<i>Algemeen percentage etnische discriminatie</i>	48.2	30.0	31.3	34.8	40.9	40.4
<i>Opleiding</i>						
lo/lbo	6.2*	6.1*	9.7*	10.2*	10.0*	15.0*
mavo/mbo	-2.8*	-2.2	-1.8	-1.1	.5	1.8
havo/vwo	-9.0*	-8.0*	-5.4*	-6.1*	-2.6	-13.5*
hbo/wo	-8.1*	-6.0*	-14.2*	-11.0*	-15.1*	-16.6*
<i>Inkomen</i>						
laag	-1.0*	-3.9	-2.7	-4.0	-4.9	-1.5
beneden gemiddeld	2.0*	-2.4	-1.9	-3.3	-1.6	4.4
boven gemiddeld	-0.8	-1.8	1.2	.9	2.6	-1.7
hoog	-4.4	3.4	2.8	-4.0	-3	-9
<i>Cohort</i>						
1906–1915	21.8*	15.5*	11.9	–	–	–
1916–1925	7.3*	-2.5	17.0*	5.5	10.1*	9.3*
1926–1935	-2.0	-3.2	4.6	-3.7	4.9	3.4
1936–1945	-2.3	1.6	-1.6	.1	1.3	-1.9
1946–1955	-9.2*	-6.4	-3.7	-4.4*	-4.7*	-4.8*
1956–1965	-2.3	1.6	-7.5*	-2.0	-5.4*	-1.5
1966–1977	–	8.2	1.4	8.3*	3.8	3.6
<i>Positie</i>						
werkloos	1.2	-3.8	-3.2	4.7	-3.3	
huisvrouw	1.6	2.5	1.5	3.2	1.1	
wao-er	-3.7	-1.2	-.5	2.6	10.0*	
scholier	-6.9	-9.6*	-1.9	-8.0	-9.7*	
gepensioneerde	-9.6	4.7	-5.0	3.5	4.8	
werkt bij overheid	-7.5*	-7.8*	-.5	-6.8*	-.9	
werkt in bedrijf	4.9*	4.6*	.6	-1.7	.2	
werkt als zelfstandige	6.6	1.4	-3.5	4.5	-5.2	
<i>Sekse</i>						
mannen	1.3	1.1	2.7	.7	2.1	2.0
vrouwen	-1.2	-1.0	-2.2	-.5	-1.8	-1.8
<i>Kerkgang</i>						
nooit	.3	.4	.0	1.1	.6	.1
soms	-.2	1.4	3.1	-1.2	2.9	1.1
vaak	-.6	-2.4	-3.5	-1.9	-5.9*	-2.1

Bron: Culturele Veranderingen, Sociaal en Cultureel Planbureau (eigen bewerking).

Tabel 9.5c Trends in etnische discriminatie binnen sociale categorieën over de periode 1980–1993. Logistische regressie met deviatiecontrast op gepoolde dataset, met hoofdtermen (niet getoond) en met interactietermen, (* = significant afwijkend van de algemene parameter, $p < .05$)

	b	Exp (b)
Interacties:		
jaar * lo/lbo	*.02	1.02
jaar * mavo/mbo	.01	1.01
jaar * havo/vwo	-.00	.99
jaar * hbo/wo	*-.03	.97
Interacties:		
jaar * laagste inkomens	-.01	.98
jaar * lagere inkomens	-.00	.99
jaar * hogere inkomens	-.00	1.00
jaar * hoogste inkomens	.01	1.01
Interacties:		
jaar * cohort 1906–1915	*-.13	.87
jaar * cohort 1916–1925	.00	1.00
jaar * cohort 1926–1935	.00	1.00
jaar * cohort 1936–1945	.00	1.00
jaar * cohort 1946–1955	.03	1.03
jaar * cohort 1956–1965	.00	1.00
jaar * cohort 1966–1977	*.07	1.07
Interacties:		
jaar * werkloos	*.03	1.03
jaar * huisvrouwen	-.01	.98
jaar * wao-ers	.02	1.02
jaar * scholieren	.01	1.01
jaar * gepensioneerden	*.05	1.06
jaar * overheidspersoneel	.01	1.01
jaar * bedrijfspersoneel	*-.03	.97
jaar * kleine zelfstandigen	*-.08	.92

Bron: Culturele Veranderingen, Sociaal en Cultureel Planbureau (eigen bewerking).

Tabel 9.6a Etnische distantie binnen sociale categorieën over de periode 1980–1992. Ongecontroleerde percentages als afwijkingen van het algemene percentage. Ontleend aan multiple regressie-analyse op een nominale variabele (RENOVA): (* = significant afwijkend van het algemene percentage, $p < .05$)

	1980	1985	1989	1991	1992
<i>Algemeen percentage etnische discriminatie</i>	27.0	24.5	22.8	25.4	26.4
<i>Opleiding</i>					
lo/lbo	5.3*	4.8*	6.9*	11.1*	8.9*
mavo/mbo	-1.4	1.7	-1	-1.8	-2
havo/vwo	-9.0*	-5.2	-7.5*	-5.3	-10.9*
hbo/wo	-7.9*	-11.2*	-10.5*	-11.9*	-10.6*
<i>Inkomen</i>					
laag	2.2	-4.0	1.9	-6.4*	-1.3
beneden gemiddeld	-1.2	.4	.3	.1	2.5
boven gemiddeld	2.0	.9	1.2	3.7*	-9
hoog	.4	-2.4	-3.1	-5.0*	1.6
<i>Cohort</i>					
1906–1915	10.6*	4.4	-2.8	-	-
1916–1925	6.6*	6.3*	12.3*	11.2*	9.0*
1926–1935	4.1	7.9*	3.5	11.4*	10.5*
1936–1945	.8	2.1	4.2	5.0	5.7*
1946–1955	-3.2	-2.9	-1.3	-4.2*	-2.9
1956–1965	-11.7*	-4.7*	-3.5	-4.9*	-5.7*
1966–1977	-	-7.7*	-8.3*	-6.0*	-4.9*
<i>Positie</i>					
werkloos	-3.4	-1.6	3.5	-2.5	-1.2
huisvrouw	1.8	.6	4.5*	5.7*	.4
wao-er	-4.9	3.6	7.3	5.5	12.5*
scholier	-15.7*	-6.6*	-8.9*	-10.7*	-10.7*
gepensioneerde	10.1*	8.2*	8.9	-7.6*	12.7*
werkt bij overheid	-4.4	-5.9*	-4.2	-8.7*	-4.3
werkt in bedrijf	3.0	1.5	-2.0	-1.7	-1.4
werkt als zelfstandige	1.6	4.2	-9.6*	.1	1.7
<i>Sekse</i>					
mannen	.1	2.3*	.1	.2	2.5*
vrouwen	-1	-2.2*	-1	-1	-2.1*
<i>Kerkgang</i>					
nooit	-1.6	-2	-2.2*	-6	1.8*
soms	1.1	-1.9	.3	1.9	.4
vaak	2.9	2.6	5.3*	-7	6.3*

Bron: Culturele Veranderingen, Sociaal en Cultureel Planbureau (eigen bewerking).

Tabel 9.6b Etnische distantie binnen sociale categorieën over de periode 1980–1992. Gecontroleerde percentages als afwijkingen van het algemene percentage ontleend aan multiple regressie-analyse op een nominale variabele (RENOVA): (* = significant afwijkend van het algemene percentage, $p < .05$)

	1980	1985	1989	1991	1992
<i>Algemeen percentage etnische discriminatie</i>	27.0	24.5	22.8	25.4	26.4
<i>Opleiding</i>					
lo/lbo	4.2*	4.3*	5.7*	9.5*	7.9*
mavo/mbo	-1.0	2.3	.3	-1.8	-.2
havo/vwo	-5.4	-4.9	-5.9*	-4.3	-8.8*
hbo/wvo	-7.5*	-11.1*	-9.4*	-10.2*	-9.9*
<i>Inkomen</i>					
laag	.3	-4.7*	-1.2	-8.7*	-3.0
beneden gemiddeld	-3.5*	-2.3	-2.4	-3.3	-.7
boven gemiddeld	2.0	.8	1.7	4.9*	.7
hoog	2.6	.6	1.0	.9	3.0
<i>Cohort</i>					
1906–1915	9.7*	3.4	-5.9	-	-
1916–1925	6.9*	4.8	9.5*	11.7*	3.8
1926–1935	2.7	6.6*	.3	9.7*	3.6
1936–1945	-.5	1.6	3.0	1.8	2.6
1946–1955	-3.2	-2.2	-.9	-5.3*	-2.9
1956–1965	-8.9*	-2.3	-1.5	-4.9*	-3.4
1966–1977	-	-11.0*	-5.9*	-1.4	1.8
<i>Positie</i>					
werkloos	-3.2	-1.1	-2.2	1.1	-.7
huisvrouw	-1.0	.1	3.1	2.9	-.9
wao-er	-10.5*	-2.9	2.4	.5	7.8
scholier	-3.0	4.4	1.3	-3.4	-6.8*
gepensioneerde	.7	1.7	.2	-3.6	5.9
werkt bij overheid	-1.0	-3.7	-1.5	-3.9	-.5
werkt in bedrijf	4.7*	.4	-2.1	.4	.1
werkt als zelfstandige	-.2	1.4	-11.2*	.8	1.8
<i>Sekse</i>					
mannen	-.3	3.1*	1.9	.8	1.8
vrouwen	.2	-2.9*	-1.6	-.6	-1.5
<i>Kerkgang</i>					
nooit	-1.1	.2	-1.2	-.8	-1.7*
soms	1.8	-.7	.4	-1.9	1.1
vaak	1.4	.2	2.6	-4.7*	4.0

Bron: Culturele Veranderingen, Sociaal en Cultureel Planbureau (eigen bewerking).

Tabel 9.6c Trends in etnische distantie binnen sociale categorieën over de periode 1980–1992. Logistische regressie met deviatie contrast op gepoolde dataset, met hoofdtermen (niet getoond) en met interactietermen, (* = significant afwijkend van de algemene parameter, $p < .05$)

	b	Exp (b)
Interacties:		
jaar * lo/lbo	*.02	1.02
jaar * mavo/mbo	-.00	.99
jaar * havo/vwo	-.00	.99
jaar * hbo/wo	-.02	.98
Interacties:		
jaar * laagste inkomens	-.02	.98
jaar * lagere inkomens	.00	1.00
jaar * hogere inkomens	.00	1.00
jaar * hoogste inkomens	.00	1.00
Interacties:		
jaar * cohort 1906–1915	*-.10	.90
jaar * cohort 1916–1925	.00	1.00
jaar * cohort 1926–1935	.01	1.01
jaar * cohort 1936–1945	.01	1.01
jaar * cohort 1946–1955	.00	1.00
jaar * cohort 1956–1965	.02	1.02
jaar * cohort 1966–1977	.04	1.04
Interacties:		
jaar * werkloos	.01	1.01
jaar * huisvrouwen	-.00	.99
jaar * wao-ers	.05	1.04
jaar * scholieren	.03	1.03
jaar * gepensioneerden	-.01	.99
jaar * overheidspersoneel	-.00	.99
jaar * bedrijfspersoneel	*-.03	.97
jaar * kleine zelfstandigen	-.04	.96

Bron: Culturele Veranderingen, Sociaal en Cultureel Planbureau (eigen bewerking).

Een eveneens tamelijk duidelijke trend heeft zich onder lager opgeleiden voorgedaan inzake etnische distantie (zie tabel 9.6b). Binnen de categorie van lager opgeleide mensen troffen we in 1980 4,2 procent meer mensen aan dan het algemene percentage dat etnische distantie wenst; in 1992 was dit opgelopen tot 7,9 procent meer dan het algemene percentage. Ook deze trend van toenemende etnische distantie onder lager opgeleiden blijkt door de tijd heen significant positief te zijn (zie tabel 9.6c.: de interactieterm (jaar * lo/lbo) bedraagt .02). Op grond van deze bevindingen verwerpen we *hypothese 11* vooralsnog niet. Wanneer men *hypothese 8* in dit perspectief beziet (zie figuur 9.2), zijn er aanwijzingen dat steeds meer mensen binnen deze categorie van lager opgeleiden geneigd zijn tot etnische discriminatie en etnische distantie, juist onder omstandigheden van toenemende immigratie.

Een soortgelijke trend heeft plaatsgevonden binnen de categorie van mensen die een middelbare (hetzij algemeen vormende hetzij beroeps-) opleiding hebben voltooid (zie tabel 9.5b). In 1980 troffen we binnen deze categorie nog minder mensen aan (namelijk 2,8% minder) dan in het algemeen die zeiden etnische minderheden te discrimineren. Maar het percentage mensen binnen deze categorie dat etnische minderheden zei te discrimineren nam longitudinaal gestaag toe tot we in 1993 binnen deze categorie iets

meer mensen aantreffen (namelijk 1,8% meer, niet significant overigens) dan in het algemeen die zeiden etnische minderheden te discrimineren. De logistische-regressie-analyse met daarin opgenomen de betreffende interactieterm (zie tabel 9.5c.: jaar * mavo/mbo) bleek inderdaad positief te zijn maar niet significant.

Volledigheidshalve merken we op dat onder hoger opgeleiden andere trends waarneembaar zijn. Onder de mensen die havo/vwo hebben voltooid, treffen we op elk tijdstip minder mensen aan die geneigd zijn tot ethnocentrische reacties; en die neiging is betrekkelijk constant longitudinaal gezien (zie tabel 9.5c en 9.6c: de interactieterm (jaar * havo/vwo) is nagenoeg nul). Binnen deze categorie zijn de anti-ethnocentrische reacties dus relatief constant gebleven in de loop der tijd. Onder de mensen die hbo/wo hebben voltooid, treffen we eveneens op elk tijdstip minder mensen aan dan gemiddeld die geneigd zijn tot etnische discriminatie; en bovendien een trend dat zij steeds minder geneigd zijn om etnische minderheden te discrimineren (zie tabel 9.5c.: de interactieterm (jaar * hbo/wo) is significant negatief).

Een soortgelijke en opmerkelijke trend als onder de lager opgeleiden blijkt te hebben plaats gevonden onder de jongere cohorten, met name onder de mensen die zijn geboren na 1966. Binnen het cohort geboren na 1966 troffen we (zie tabel 9.5b) in 1985 8,2 procent meer mensen aan dan gemiddeld die zeiden etnische minderheden te discrimineren. In 1993 was dit, met wat tussenliggende fluctuaties, nog steeds 3,6 procent meer dan gemiddeld. De resultaten van de logistische regressie-analyse geven aan (zie tabel 9.5c.: de interactieterm (jaar * cohort 1966–1977) is significant positief, namelijk .07) dat er binnen dit cohort sprake is van longitudinale toename van etnische discriminatie hetgeen met betrekking tot etnische distantie overigens niet het geval blijkt te zijn (zie tabel 9.6c.: de desbetreffende interactieterm is weliswaar positief maar niet significant). Deze bevinding is opmerkelijk. Uit eerder onderzoek kwam steeds naar voren, evenals in het onderhavige onderzoek, dat er onder de oudere cohorten, geboren voor 1925, overwegend meer mensen dan gemiddeld voorkwamen die geneigd waren tot etnische discriminatie en etnische distantie¹⁰. Daarnaast vermelden we dat we onder de cohorten geboren tussen 1946 en 1965 steeds verhoudingsgewijs minder mensen aantreffen die geneigd waren tot ethnocentrische reacties. Aan dergelijke bevindingen werd eerder wel de speculatie verbonden dat de jongere cohorten steeds minder ethnocentrische reacties zouden vertonen. Maar hierin heeft recentelijk dus een omslag plaatsgevonden: onder het jongste cohort worden nu dus verhoudingsgewijs meer mensen aangetroffen die geneigd zijn tot etnische discriminatie en is bovendien juist sprake van een longitudinale toename van etnische discriminatie.

Inzake *hypothese 12* merken we op dat er onder de mensen met lage inkomens wat betreft etnische discriminatie op geen enkel tijdstip significante verschillen blijken te bestaan met het algemene percentage (zie tabel 9.5b). Desalniettemin merken we op dat we binnen deze categorie steeds verhoudingsgewijs iets minder mensen hebben aangetroffen die zeiden etnische minderheden te discrimineren. Eenzelfde patroon troffen we aan met betrekking tot etnische distantie: binnen de categorie van mensen met lage inkomens troffen we overwegend minder mensen aan dan in het algemeen die zich uitspraken voor etnische distantie. In 1985 en in 1991 was dat verschil significant (zie tabel 9.6b). Binnen deze categorie bleek zich geen significante trend te hebben voorgedaan inzake etnische discriminatie of etnische distantie (zie tabel 9.5c. en 9.6c.: de interactieterm (jaar * laagste

^{10]} Volledigheidshalve vermelden we dat onder het oudste cohort, geboren tussen 1906 en 1915, dat we tot en met 1989 hebben kunnen volgen juist een significante afname van zowel etnische discriminatie als etnische distantie heeft plaatsgevonden.

inkomens)). Op grond van deze bevindingen menen we *hypothese 12* te kunnen verwerpen.

Met betrekking tot *hypothese 13* over de mensen die in het bedrijfsleven werken, willen we opmerken dat de onderhavige gegevens eigenlijk niet specifiek genoeg zijn om deze hypothese te toetsen. Daarvoor zouden we preciezer moeten weten of deze mensen in een sector van het bedrijfsleven werken waar zij concurrentie van allochtone zijde ervaren. Desalniettemin stellen we vast dat binnen de categorie mensen die in het bedrijfsleven werken in 1980 en in 1985 verhoudingsgewijs meer mensen voorkwamen die etnische minderheden zeiden te discrimineren (zie tabel 9.5b); en in 1980 kwamen meer mensen voor die etnische minderheden op afstand wensten te houden (zie tabel 9.6b). Deze bevindingen zouden beschouwd kunnen worden als een ondersteuning van deze hypothese, ware het niet dat we in de jaren nadien bij deze categorie evenwel geen sterkere ethnocentrische reacties meer bespeuren: deze categorie wijkt op geen enkel tijdstip nadien af van het algemene percentage, noch wat betreft etnische discriminatie, noch wat betreft etnische distantie. Daarenboven bleek zich binnen deze categorie een trend te hebben voorgedaan naar minder wijdverbreide etnische discriminatie en minder wijdverbreide etnische distantie (zie tabel 9.5c. en 9.6c.: de interactieterm (jaar * bedrijfspersoneel) is significant negatief). Daarom verwerpen we *hypothese 13* vooralsnog.

Ten aanzien van *hypothese 14* over zelfstandigen die werkzaam zijn in dezelfde sectoren van de arbeidsmarkt als allochtonen, merken we eveneens op dat de onderhavige gegevens eigenlijk niet specifiek genoeg zijn om deze hypothese te toetsen. We weten namelijk alleen of de betreffende respondenten werkzaam zijn als zelfstandige en niet of zij een bedrijf(je) hebben dat concurrentie ervaart van allochtone zijde. De resultaten inzake deze hypothese vertonen een betrekkelijk weinig consistent patroon: soms treffen we onder hen meer en soms minder mensen aan met ethnocentrische reacties. Daarom zien we ervan af om uitspraken te doen over *hypothese 14*.

Naast deze empirische uitspraken, die direct verband houden met de gestelde hypothesen, willen we enkele opmerkelijke bevindingen vermelden. Wellicht in tegenstelling tot het vaak gehoorde vermoeden dat met name werklozen ethnocentrische reacties zouden vertonen, constateren we dat deze categorie op geen enkel tijdstip significant afwijkt van het algemene percentage, noch wat etnische discriminatie noch wat etnische distantie betreft (zie tabel 9.5b en 9.6b). Voorzover men enige waarde hecht aan deze niet-significante afwijkingen, merken we op dat we binnen deze categorie steeds juist iets minder ethnocentrische reacties dan gemiddeld hebben kunnen constateren.

Voorts merken we op dat de controlevariabelen kerkgang en sekse van ondergeschikt belang blijken te zijn in deze analyses. We merken evenwel op dat onder mannen ethnocentrische reacties wijder verbreid zijn dan in het algemeen. Maar deze verschillen zijn slechts op een enkel tijdstip significant. Ten aanzien van de variabele kerkgang merken we op dat we geen consistente patronen in de ethnocentrische reacties van kerkgangers hebben kunnen ontdekken.

Tot slot van dit gedeelte presenteren we tabel 9.7 en 9.8 om enig idee te krijgen van de mate van relevantie van de geselecteerde onafhankelijke variabelen door de tijd heen. Daarin staan de associatiematen, zowel de associatiematen zonder controle alsook onder controle van de andere onafhankelijke variabelen.

Tabel 9.7 Etnische discriminatie over de periode 1980-1993. Gecontroleerde en (ongecontroleerde) associatiematen (Cramers V) ontleend aan multiple regressie-analyse op een nominale variabele (RENOVA):

	1980	1985	1989	1991	1992	1993
Opleiding	(.19)	(.13)	(.20)	(.20)	(.22)	(.26)
	.12	.12	.20	.18	.19	.26
Inkomen	(.11)	(.05)	(.03)	(.11)	(.06)	(.10)
	.05	.07	.04	.07	.04	.04
Cohort	(.18)	(.13)	(.16)	(.10)	(.15)	(.12)
	.18	.13	.16	.10	.10	.08
Positie	(.15)	(.13)	(.10)	(.12)	(.14)	
	.10	.11	.04	.09	.09	
Sexe	(.01)	(.00)	(.03)	(.01)	(.04)	(.03)
	.02	.02	.05	.01	.04	.04
Kerkgang	(.02)	(.00)	(.03)	(.02)	(.02)	(.01)
	.01	.03	.05	.03	.06	.02

Bron: Culturele Veranderingen, Sociaal en Cultureel Planbureau (eigen bewerking).

Tabel 9.8 Etnische distantie over de periode 1980-1992. Gecontroleerde en (ongecontroleerde) associatiematen (Cramers V) ontleend aan multiple regressie-analyse op een nominale variabele (RENOVA):

	1980	1985	1989	1991	1992
Opleiding	(.13)	(.14)	(.16)	(.21)	(.19)
	.10	.14	.14	.18	.16
Inkomen	(.05)	(.07)	(.04)	(.08)	(.03)
	.05	.07	.04	.09	.03
Cohort	(.15)	(.12)	(.14)	(.16)	(.14)
	.13	.11	.10	.14	.07
Positie	(.13)	(.09)	(.13)	(.13)	(.13)
	.08	.05	.07	.06	.08
Sexe	(.00)	(.05)	(.00)	(.00)	(.05)
	.00	.07	.04	.01	.04
Kerkgang	(.04)	(.03)	(.07)	(.03)	(.07)
	.03	.00	.04	.05	.05

Bron: Culturele Veranderingen, Sociaal en Cultureel Planbureau (eigen bewerking).

Daaruit blijkt nog eens het ondergeschikte belang van de variabelen sekse en kerkgang. In deze tabellen blijkt overduidelijk dat de variabele opleiding de belangrijkste determinant is van ethnocentrische reacties. Bovendien lijkt de trend te zijn dat het belang van deze variabele toeneemt door de tijd heen. Het inkomen dat men geniet blijft als determinant verre achter bij opleiding als determinant, maar de relevantie van inkomen lijkt betrekkelijk constant te zijn door de tijd heen. Het cohort waarbinnen men is geboren, blijkt evenzeer een belangrijke determinant te zijn voor ethnocentrische reacties, maar het belang hiervan lijkt door de tijd heen gestaag af te nemen. Tenslotte noemen we de positie in de samenleving die men inneemt. Ook deze variabele is als determinant niet te verwaarlozen en het belang ervan lijkt betrekkelijk constant te zijn door de tijd heen.

Internationale vergelijkingen

Op deze plaats willen we de trendmatige bevindingen vergelijken met die in andere West-Europese landen om vast te kunnen stellen of dergelijke ontwikkelingen ook in de ons omringende landen hebben plaatsgevonden. De eerste belangrijke vaststelling is evenwel dat dergelijk onderzoek eigenlijk

nog niet in voldoende mate van de grond is gekomen om dergelijke vergelijkingen mogelijk te maken. In België is men in 1990 met dergelijk onderzoek begonnen en dit is herhaald in 1991 (vgl. Billiet et al., 1990; Carton et al., 1993). Dit onderzoek is wederom herhaald in de loop van 1995. Pas dan zullen enigszins zinvolle trendanalyses mogelijk zijn. Hetzelfde geldt voor Frankrijk waar, voorzover bekend, enkel eenmalige cross-sectionele gegevens beschikbaar zijn (Mayer, 1993a, 1993b). In Engeland zijn wel trenddata verzameld, maar enkel met betrekking tot bepaalde aspecten die betrekkelijk onduidelijk zijn gerelateerd aan de metingen zoals in Nederland, België, Frankrijk en Duitsland zijn verzameld. Daarenboven hebben deze metingen nog niet de aandacht getrokken van onderzoekers die over aanverwante thema's hebben gepubliceerd (vgl. Solomos, 1993). In Duitsland daarentegen is men, evenals in Nederland, ook reeds in 1980 begonnen met dergelijk onderzoek. Daar heeft men meetinstrumenten gebruikt die in paragraaf 9.3 zijn aangeduid als 'zuivere' metingen van etnocentrische reacties, namelijk met betrekking tot negatieve denkbeelden over etnische minderheden. Uit de trendanalyses die daaromtrent zijn gepubliceerd (vgl. Wiegand, 1992) blijkt dat de etnocentrische reacties in de jaren tachtig in Duitsland juist zijn afgenomen. Deze trend lijkt zich te hebben doorgezet in het begin van de jaren negentig, ondanks de grote politieke veranderingen die daar hebben plaatsgevonden. Voorzover een vergelijking mogelijk is, komt deze trend overeen met de trend die in de Verenigde Staten is geconstateerd. In het licht van de ontwikkelingen in deze beide landen, zijn de Nederlandse ontwikkelingen, die we in het voorgaande hebben geconstateerd, des te opmerkelijker.

Conclusies

We constateren dat de mate waarin Nederlanders zeggen etnische minderheden te discrimineren door de tijd heen aan betrekkelijk sterke veranderingen onderhevig is geweest. In 1980 was het zelfs zo dat bijna de helft van de Nederlanders etnische minderheden wenste te discrimineren. Maar in de meting daarna, in 1985, was dit percentage beduidend gezakt tot ongeveer 30 procent. Sindsdien is dit percentage weer gestaag gestegen tot ruim 40 procent in 1993, een percentage dat evenwel nog beneden het percentage van 1980 ligt.

Zoveel longitudinale variatie als we hebben kunnen constateren in de mate van etnische discriminatie, zo weinig variatie hebben we ontdekt in de mate van etnische distantie. Het percentage Nederlanders dat etnische minderheden op afstand wenst te houden schommelt over de periode van 1980 tot 1992 rond de 25 procent.

We hebben deze trendmatige ontwikkelingen in verband gebracht met macro-ontwikkelingen, met name inzake werkloosheid en immigratiegolven. We hebben geconstateerd dat de ontwikkelingen in etnische discriminatie en distantie betrekkelijk los lijken te staan van de ontwikkelingen op de arbeidsmarkt; en juist sterk lijken samen te gaan met de ontwikkelingen in de immigratiegolven.

Voorts hebben we geconstateerd dat het niet zo lijkt zijn dat binnen vrijwel alle sociale categorieën etnocentrische reacties in nagenoeg gelijke mate wijder verbreid zijn geraakt; integendeel. Met name binnen de categorie van laag opgeleide mensen hebben we geconstateerd dat etnocentrische reacties, zowel etnische discriminatie als etnische distantie, wijder verbreid zijn geraakt, met name ten tijde van toenemende immigratie. Een soortgelijke maar niet significante trend hebben we gesignaleerd binnen de categorie mensen die een middelbare opleiding hebben voltooid. En een soortgelijke trend hebben we gesignaleerd binnen het jongste cohort, bij de mensen die zijn geboren na 1966.

Hier vermelden we ook de conclusie dat opleiding als determinant van ethnocentrische reacties een belangrijke, zo niet de belangrijkste, plaats inneemt. Bovendien lijkt het belang hiervan alleen maar groter te worden door de tijd heen. Dit geldt niet voor het inkomen dat men geniet. Het belang van inkomen als determinant voor ethnocentrische reacties blijft verre achter bij het belang van opleiding.

Tot slot hebben we bevonden dat de ontwikkelingen in ethnocentrische reacties in Nederland niet sporen met de ontwikkelingen die zich hebben voorgedaan in Duitsland en de Verenigde Staten, waar juist sprake is van een trendmatige afname van ethnocentrische reacties.

9.4.2 Extreem-rechtse reacties

Algemene trends

Met betrekking tot de eerste vraag, i.c. naar de trends inzake extreem-rechtse reacties, kunnen we stellen dat deze reeds redelijk up-to-date zijn gedocumenteerd. Scheepers et al. (1993, 1994) hebben laten zien dat de toenmalige Centruumpartij zich in het begin van de jaren tachtig kon verheugen op een toestroom van kiezers die haar voorlopige hoogtepunt bereikte bij de verkiezingen voor het Europees Parlement in het voorjaar van 1984. We beschouwen deze periode als *de eerste electorale golf* van extreem-rechts. In deze periode, vanaf het derde kwartaal van 1982 tot en met het eerste kwartaal van 1984, gaf 1,3 procent van de ondervraagden aan op de CD/CP te zullen stemmen bij de verkiezingen voor de Tweede Kamer (zie tabel 9.9). Daarna verloor de partij weer zeer snel haar aanhang, omdat zij veelal op negatieve wijze in de publiciteit kwam. Deze periode, vanaf het tweede kwartaal van 1984 tot en met het eerste kwartaal van 1985, mag beschouwd worden als *de eerste electorale neergang*, toen nog 1 procent van de ondervraagden zei op deze partijen te zullen stemmen. De belangrijkste reden hiervoor was dat er binnen de partij een richtingensrijd losbarstte tussen gematigden en radicalen. Deze strijd werd in het openbaar uitgevochten en leidde uiteindelijk tot het roeyement van de partijleider Hans Janmaat. Deze deed evenwel geen afstand van zijn zetel in de Tweede Kamer, en richtte een nieuwe partij op: de Centrum Democraten (van Donselaar, 1991). In de daarna volgende verkiezingen (voor de Tweede Kamer alsook voor de Provinciale Staten) deden zowel de Centrum Partij als de Centrum Democraten mee, maar geen van beide verkreeg zoveel stemmen dat zij een zetel in de betreffende democratische organen konden veroveren. Deze periode, vanaf het tweede kwartaal van 1985 tot en met het eerste kwartaal van 1991, noemen we *de periode van stabiele marginaliteit*, toen slechts 0,4 procent van de ondervraagden zei op deze partij(en) te zullen stemmen. Maar de Centrum Democraten maakten in 1989 onder leiding van Janmaat een rentree in de Tweede Kamer. En begin jaren negentig lijkt deze partij wederom met een opmars bezig te zijn. Deze periode, vanaf het tweede kwartaal van 1991 tot en met de verkiezingen in het tweede kwartaal van 1994, benoemen we als *de tweede electorale golf*, ondanks het feit dat de CD in het voorjaar van 1994 onder publicitair vuur kwam te liggen. Meerdere kopstukken uit de partij werden voor de een of andere overtreding gedagvaard, uiteenlopend van openbare geweldpleging tot en met het aanzetten tot rassenhaat, hetgeen ook tot feitelijke veroordelingen leidde. Desalniettemin wist de CD bij de Tweede Kamer verkiezingen haar tot nog toe grootste electorale succes te boeken: 2,5 procent van het electoraat stemde op de partij hetgeen resulteerde in 3 kamerzetels. Ook bij de lokale verkiezingen in het voorjaar van 1994 waren de CD alsook CP '86 betrekkelijk succesvol, aangezien zij in totaal zo'n 86 raadszetels wisten te bemachtigen. In deze periode zei 1,9 procent van de ondervraagden op deze partij(en) te zullen stemmen bij verkiezingen voor de Tweede Kamer.

Tabel 9.9 CD-stemmen in de periode 1982–1994. Parameterschattingen ontleend aan logistische regressie analyse (* = significant, $t > 1,96$, $p < ,05$)

Periode	1: 1982.3–1984.1		2: 1984.2–1985.1		3: 1985.2–1991.1		4: 1991.2–1994.2	
Percentage	1,3%		1,0%		0,4%		1,9%	
	b	exp(b)	b	exp(b)	b	exp(b)	b	exp(b)
<i>Opleiding</i>								
opl < 18	.45*	1.57	.48*	1.61	.47*	1.60	.48*	1.61
opl > 18	-.45*	.64	-.48*	.62	-.47*	.62	-.48*	.62
<i>Inkomen</i>								
< 1830	.15*	1.16	.25*	1.28	.25*	1.28	.13*	1.14
1830–2880	.00*	1.00	-.09	.91	.14	1.15	.13*	1.14
> 2880	-.28	.76	-.17	.84	-.47*	.62	-.32*	.72
g a	.13	1.14	.01	1.01	.09	1.09	.06	1.06
<i>Sexe</i>								
man	.38*	1.46	.52*	1.68	.41*	1.51	.41*	1.51
vrouw	-.38*	.69	-.52*	.60	-.41*	.66	-.41*	.66
<i>Kerk</i>								
onkerkelijk	.28*	1.32	.19*	1.21	.36*	1.43	.34*	1.40
kerkelijk	-.28*	.76	-.19*	.82	-.36*	.70	-.34*	.71
<i>Leeftijd</i>								
18–24	.48*	1.62	.69*	1.99	.51*	1.67	.47*	1.60
25–54	.08	1.09	-.18	.83	-.20	.82	-.15	.86
55 +	-.56*	.57	-.50	.60	-.31*	.73	-.32*	.73
<i>Eerder stemgedrag</i>								
wil niet	.70*	2.02	.51*	1.66	.63*	1.88	.36*	1.44
mocht niet	.12	1.12	.09	1.09	.02	1.02	.17*	1.19
stemt wel	-.82	.44	-.60*	.55	-.65*	.52	-.54*	.58
<i>Positie</i>								
bedrijf	.23	1.26	.12	1.13	-.03	.97	.17*	1.18
overheid	.02	1.02	-.15	.86	-.32*	.73	-.15*	.86
zelfstandig	.26	1.30	.46*	1.58	.22	1.25	-.12	.89
werkloos	.81*	2.25	.47*	1.60	.33*	1.39	.41*	1.51
aow	.04	1.04	-.05	.95	.01	1.01	.08	1.08
wao	.85*	2.34	.45*	1.56	.53*	1.69	.63*	1.87
huisvrouw	-.10	.90	.31	1.36	-.01	.99	.21*	1.23
student	-.94	.39	-1.35*	.25	-1.14*	.31	-1.23*	.29
geen werk	.01	1.01	.16	1.17	.25	1.29	.09	1.10
geen antw	-.77	.46	-.41	.66	.17	1.18	-.08	.92
niet in	-.42*	.66						
<i>Urbanisatiegraad</i>								
> 400.000	.75*	2.12	1.07	2.91	1.04*	2.83	.33*	1.39
100–400.000	.36*	1.43	-.01	.99	.44*	1.55	.26*	1.29
50–100.000	.23*	1.26	-.01	.99	.34*	1.40	.09	1.09
20–50.000	-.02	.98	.03	1.04	-.18	.83	-.05	.95
10–20.000	-.32*	.72	-.54*	.58	-.30*	.74	-.09	.91
5–10.000	-.45	.63	-.21	.80	-.34	.71	-.20	.81
< 5000	-.54*	.58	-.33	.72	-.99*	.37	-.33	.72

Periode	1: 1982.3–1984.1		2: 1984.2–1985.1		3: 1985.2–1991.1		4: 1991.2–1994.2	
Percentage	1,3%		1,0%		0,4%		1,9%	
	b	exp(b)	b	exp(b)	b	exp(b)	b	exp(b)
<i>Provincie</i>								
Groningen	-.33	.72	-.41	.66	-.47	.62	-.83*	.44
Friesland	-.68*	.51	-.06	.94	-1.08*	.34	-.78*	.46
Drenthe	-1.25*	.29	-.93	.40	-.64	.53	-.73*	.48
Overijssel	-.28	.75	-.36	.69	-.28	.76	-.25*	.78
Gelderland	-.24	.78	.13	1.14	-.15	.86	-.24*	.79
Utrecht	.76*	2.14	.61*	1.84	.42*	1.52	.56*	1.75
Noord-Holland	.44*	1.56	.13	1.14	.26*	1.30	.24*	1.27
Zuid-Holland	.86*	2.35	.67*	1.95	.67*	1.96	.58*	1.78
Zeeland	.09	1.10	-.51	.60	.34	1.40	.26*	1.29
Brabant	.56*	1.74	.62*	1.87	.24	1.27	.40*	1.49
Limburg	.09	1.09	.11	1.11	-.11	.90	.34*	1.41
Flevoland					.79*	2.20	.46*	1.59

Bron: Eisinga en Felling (1992); eigen bewerking.

Gegeven deze betrekkelijk marginale percentages van het electoraat die in het afgelopen decennium hun stem hebben uitgebracht op deze extreem-rechtse partijen, is het de vraag of het zinvol is om deze trends in verband te brengen met de in hypothese 7 veronderstelde groei van extreem-rechtse partijen ten tijde van (toenemende) werkloosheid. Desalniettemin constateren we dat deze partijen hun eerste electorale golf hebben kunnen bewerkstelligen ten tijde van de groeiende werkloosheid in het begin van de jaren tachtig. Maar de eerste electorale neergang die de partijen daarna hebben gekend, lijkt eerder te verklaren uit de interne richtingenstrijd als uit de afnemende werkloosheid. We constateren evenwel dat deze partijen ook de tweede electorale golf hebben kunnen bewerkstelligen ten tijde van (toenemende) werkloosheid, toen daarnaast de toenemende immigratie van asielzoekers meer en meer zichtbaar werd in de samenleving. Deze ontwikkeling werd bovendien geïnterpreteerd door vooraanstaande politici.

Sociale segmentatie naar sociaal-economische posities

Ter beantwoording van de tweede vraag, i.c. inzake de mate waarin extreem-rechtse voorkeuren worden bepaald door de sociaal-economische positie van autochtonen, nemen we de resultaten van de logistischeregressie-analyses in beschouwing. Deze staan eveneens in tabel 9.9. Op grond van deze analyses kunnen we per periode nagaan welke kenmerken van doorslaggevend belang zijn (geweest) om op de CD te stemmen. Anders geformuleerd, kunnen we op grond van deze analyses bepalen welke sociale categorieën een grotere kans dan gemiddeld hebben (gehad) om op de CD te stemmen. Deze analyses leveren een groot aantal parameters op. Gelet op de enorme hoeveelheid parameters, zullen we vooral die informatie onder de aandacht brengen die van belang is voor de gestelde hypothesen.

We hebben opgemerkt dat de hypothesen die we hebben gedestilleerd uit de zogenoemde theorie van (bedreigde) economische belangen grotendeels overeenkomen met de hypothesen die voortkomen uit de etnische conflicttheorieën. Extreem-rechtse reacties zouden vooral te vinden zijn onder mensen die zich in economische zin bedreigd voelen door allochtonen, i.c. onder mensen met een lage opleiding (hypothese 11), alsook onder mensen met een laag inkomen (hypothese 12) en onder degenen die in dezelfde sectoren werkzaam zijn als allochtonen, i.c. in het bedrijfsleven (hypothese 13). Daarnaast postuleerden we dat de toegenomen concurrentie tussen zelfstandig

gevestigde allochtonen en zelfstandige autochtonen er ook toe zou kunnen leiden dat zelfstandigen extreem-rechtse reacties vertonen (hypothese 14).

Met betrekking tot mensen met een lage opleiding blijkt uit tabel 9.9 dat deze in alle vier de onderscheiden periodes een significant grotere kans hebben gehad om op extreem-rechts te stemmen. Hoger opgeleiden daarentegen hebben steeds een betrekkelijk geringe kans gehad om op deze partijen te stemmen. Daarom menen we dat *hypothese 11* vooralsnog niet verworpen hoeft te worden.

Met betrekking tot mensen met een laag inkomen (beneden f 1830,-) blijkt dat deze in alle vier onderscheiden periodes eveneens een significant grotere kans hebben gehad om op extreem-rechtse partijen te stemmen. Daarom menen we dat we *hypothese 12* vooralsnog niet hoeven te verwerpen. Mensen die een inkomen tussen f 1830,- en f 2880,- verdienden, hadden in de eerste drie periodes daarentegen een betrekkelijk geringe kans om extreem-rechts te stemmen. Hierin is verandering opgetreden in de periode van de tweede electorale golf, toen deze categorie ook een significant grotere kans had om op deze partijen te stemmen.

Uit tabel 9.9 blijkt dat mensen die in het bedrijfsleven werken in de eerste en tweede periode weliswaar een grotere kans hadden om extreem-rechts te stemmen, maar die kans was niet significant. Pas in de vierde periode, ten tijde van de tweede electorale golf, hadden mensen in deze categorie een significant grotere kans om op extreem-rechts te stemmen. Op grond van deze gegevens zouden we *hypothese 13* in het algemeen dienen te verwerpen.

Wat betreft de zelfstandigen, ten aanzien waarvan wordt gesteld dat zij extreem-rechtse reacties zouden kunnen vertonen, merken we op dat deze categorie tot en met het begin van de jaren negentig een grotere kans had om op extreem-rechtse partijen te stemmen. Maar alleen in de periode van de eerste electorale neergang was de betreffende parameter significant. We merken evenwel op dat in de periode van de tweede electorale golf, i.c. vanaf het begin van de jaren negentig, deze categorie een kleinere kans heeft om op deze partijen te stemmen. Daarom menen we dat we *hypothese 14* vooralsnog dienen te verwerpen.

Naast deze hypothesen destilleerden we uit de zogenaamde symbolische belangentheorie hypothesen die vooral betrekking hebben op mensen die minder hecht geïntegreerd zouden kunnen zijn in een of meerdere maatschappelijke instituties, namelijk met betrekking tot jongeren, onkerkelijken, werklozen, anderszins uitkeringsgerechtigden; mensen die onderhevig zijn aan politieke desintegratie, i.c. niet-stemmers; alsook met betrekking tot mensen die in grotere mate onderhevig zijn aan sociale desintegratie, zoals mensen die in grote steden wonen of in het westen van het land.

Met betrekking tot jongeren (i.c. tussen 18 en 24 jaar) constateren we dat deze in elk van de vier onderscheiden periodes een relatief grote kans hebben gehad om op extreem-rechts te stemmen. Daarnaast geldt dat oudere mensen, i.c. 55-plussers, in vrijwel elk van de vier onderscheiden periodes een verhoudingsgewijs kleine kans hebben gehad om extreem-rechts te stemmen. Op grond van deze bevinding hoeft *hypothese 15* vooralsnog niet te worden verworpen.

Met betrekking tot de onkerkelijken geldt dat zij ook steeds in elk van de vier onderscheiden periodes een significant grotere kans hebben gehad, geheel in tegenstelling tot de onkerkelijken, om op de extreem-rechtse partijen te stemmen. Daarmee hoeft *hypothese 16* vooralsnog niet verworpen te worden.

Met betrekking tot werklozen blijkt uit tabel 9.9 dat de mensen die tot deze categorie behoren ook steeds, ongeacht de vier onderscheiden periodes, een grotere kans hebben gehad om op extreem-rechts te stemmen. Dit geldt ook voor mensen die zijn aangewezen op een wao-uitkering, maar niet voor de mensen die reeds de AOW hebben bereikt. Op grond van deze bevindingen hoeven we de *hypothesen 17 en 18* vooralsnog niet te verwerpen. Hierbij tekenen we aan dat binnen de categorie 'anderszins uitkeringsgerechtigden' alleen de WAO-ers een significant grotere kans blijken te hebben gehad om op de extreem-rechtse partijen te stemmen.

Met betrekking tot de mensen die voorheen, i.c. bij de voorgaande verkiezing niet hadden gestemd, blijkt dat die steeds, ongeacht de onderscheiden periodes, een grotere kans hebben gehad om extreem-rechts te stemmen. Op grond van deze bevinding is *hypothese 19* vooralsnog niet verworpen.

Ten aanzien van de sociale categorieën binnen de bevolking die meer dan anderen aan sociale desintegratie blootstaan, merken we op dat mensen die in grote steden wonen (i.c. met meer dan 100.000 inwoners) alsook mensen die in het westen van het land wonen (i.c. in de provincies Utrecht, Noord-Holland en Zuid-Holland) inderdaad steeds, ongeacht de omstandigheden binnen de onderscheiden periodes, een grotere kans hebben om op extreem-rechtse partijen te stemmen. Op grond daarvan zouden we *hypothesen 20 en 21* vooralsnog niet hoeven te verwerpen. Deze bevindingen gelden evenwel ook, en wel voor vrijwel alle periodes, voor mensen die in Noord-Brabant wonen. Voor de laatste periode, die van de tweede electorale golf, geldt dat mensen die in Limburg en Zeeland wonen een significant grotere kans hebben (gekregen) om op extreem-rechtse partijen te stemmen. Het is evenwel de vraag of deze bevindingen kunnen worden verklaard vanuit de sociale-desintegratietheorie. Het ligt veeleer voor de hand om deze electorale verschuivingen te bezien in het licht van politieke teleurstelling. In het begin van de jaren negentig heeft de CD vooral kiezers gewonnen in districten waar de coalitie partijen CDA en PvdA kiezers hebben verloren.

Internationale vergelijkingen

Ook in de ons omringende landen is sprake van extreem-rechtse golven. De meest in het oog springende golven hebben we kunnen constateren in Vlaanderen. Aldaar is het Vlaams Blok erin geslaagd om in een betrekkelijk korte periode uit te groeien tot een partij van betekenis. In 1988 behaalde de partij, vrijwel uit het niets, zo'n 5 procent van de stemmen. In 1991 was dit percentage opgelopen tot 6,5 procent landelijk, maar in het Vlaamse electoraat behaalde de partij ruim 10 procent van de stemmen. Hierbij kan worden aangetekend dat de partij erin slaagde om binnen bepaalde gemeentes een vooraanstaande rol in te nemen: in Antwerpen werd de partij in 1994, met ruim 25 procent van de stemmen, de grootste partij in de gemeenteraad. Bij de recente verkiezingen behaalde de partij landelijk 7,8 procent aan stemmen. In Frankrijk is het extreem-rechtse Front National nog succesvoller geweest dan het Vlaams Blok in Vlaanderen. Het Front National werd in 1972 opgericht door Le Pen, maar boekte pas in 1984 haar eerste electorale winsten bij de Europese verkiezingen, toen de partij 11 procent van de stemmen behaalde. Dat resultaat werd nog verbeterd in 1988 toen Le Pen deelnam aan de presidentsverkiezingen en ruim 14 procent van de stemmen behaalde. Sindsdien behaalt de partij vrijwel steeds een dergelijk percentage bij verkiezingen. Ook bij de meest recente presidentsverkiezingen trok Le Pen in de eerste ronde weer zo'n 15 procent van het electoraat. In Duitsland heeft het electorale proces vooralsnog een andere wending genomen. De Republikenner werden in 1983 opgericht en boekten in 1989 hun electorale doorbraak, toen zij 7,5 procent van de stemmen trokken. Deze uitslag werd geëvenaard bij de Europese verkiezingen van dat jaar, toen zij bijna 9 procent van de stemmen trokken.

Maar bij de landelijke verkiezingen van 1990 zakte de partij weer terug naar 2,1 procent. Desalniettemin heeft deze partij in bepaalde deelstaten een betrekkelijk groot electoraat. Sinds 1992 lijkt de partij ook landelijk te groeien (Falter, 1994). Maar aangezien de partij de kiesdrempel van 5 procent nog niet heeft kunnen overschrijden, is de partij nog niet vertegenwoordigd in het nationale parlement.

Wanneer we het electoraat van de extreem-rechtse partijen in de ons omringende landen gaan vergelijken met het electoraat in Nederland, springen vooral de grote overeenkomsten tussen de landen in het oog. Met betrekking tot de mensen die een lage opleiding hebben genoten (hypothese 11), blijkt dat deze categorie ook in België, Frankrijk en het voormalige West-Duitsland een grotere kans heeft om op extreem-rechtse partijen te stemmen. Met betrekking tot de mensen die een laag inkomen hebben (hypothese 12), geldt ook in België en het voormalige West-Duitsland dat zij een grotere kans hebben om op extreem-rechts te stemmen. In Frankrijk kon deze relatie niet worden aangetoond. In Nederland moesten we hypothese 13, inzake de mensen die in het bedrijfsleven werken, verwerpen. In de ons omringende landen is deze globale hypothese vooralsnog niet getoetst. Hypothese 14, inzake de mensen die zelfstandig werkzaam zijn, is ook in het buitenland getoetst. In tegenstelling tot Nederland, kan deze hypothese in West-Duitsland en Frankrijk vooralsnog niet worden verworpen. Voor België geldt, evenals voor Nederland, dat (kleine) zelfstandigen geen grotere kans hebben om op extreem-rechts te stemmen. Ten aanzien van hypothese 15 inzake jongeren geldt dat deze categorie ook in België een grotere kans heeft om op extreem-rechts te stemmen. Maar voor Duitsland en Frankrijk kan dit niet worden aangetoond. Met betrekking tot de categorie onkerkelijken (hypothese 16) kan worden aangetoond dat deze categorie, evenals in Nederland, ook in de ons omringende landen een grotere kans heeft om op extreem-rechts te stemmen. Ten aanzien van de overige hypothesen geldt dat deze niet aan een systematische toetsing zijn onderworpen in de ons omringende landen. Hierover kunnen we dus helaas geen uitspraken doen.

Conclusies inzake extreem-rechtse reacties

We constateren dat de extreem-rechtse partijen in Nederland er tot nog toe tweemaal in zijn geslaagd electorale golven te bewerkstelligen. Gelet op het feit dat het in beide gevallen om betrekkelijk marginale percentages van het electoraat ging, i.c. tussen 1 en 2,5 procent, is het wellicht meer opportuun te spreken van golfjes. Beide golfjes zijn opgetreden in een periode van economische stagnatie, namelijk in het begin van de jaren tachtig en het begin van de jaren negentig. Dit is in overeenstemming met de theorieën over de opkomst van (neo-)fascistische partijen. In de tussenliggende periode hebben deze extreem-rechtse partijen een marginaal bestaan geleid. Dat kan mogelijk gedeeltelijk worden verklaard uit de economische omstandigheden. Het ligt evenzeer voor de hand om de marginaliteit van deze partijen in deze tussenliggende periode te verklaren uit de interne conflicten die deze partijen in die episode hebben verscheurd.

Op grond van de genoemde theorieën hebben we gespeurd naar sociale categorieën kiezers die een grotere kans hebben om op dergelijke partijen te stemmen. Het blijkt met name om sociale categorieën te gaan waarvan we veronderstellen dat zij zich economisch bedreigd voelen en/of zich gemarginaliseerd voelen, zoals mensen met een betrekkelijk lage opleiding, een betrekkelijk laag inkomen, werklozen, WAO-ers, jongeren, onkerkelijken, mensen in de grote steden en mensen in de westelijke provincies van het land. Voor al deze categorieën geldt evenwel dat zij in elk van de onderscheiden periodes een grotere kans hadden om op extreem-rechtse partijen te stemmen: dus ongeacht de omstandigheden of er nu wel of niet sprake was van sociaal-economische stagnatie. Daaruit zouden we willen afleiden dat

het electoraat van extreem-rechtse partijen betrekkelijk stabiel is qua samenstelling, hetgeen in Vlaanderen ook reeds is aangetoond (Swyngedouw et al., 1992).

9.5 Samenvatting en toekomstverwachtingen

In deze bijdrage zijn we uitgegaan van de verwachtingen van het Sociaal en Cultureel Planbureau met betrekking tot de interetnische verhoudingen tussen enerzijds autochtone Nederlanders en anderzijds allochtone nieuwkomers. Die verwachtingen zijn vrij pessimistisch van aard (SCR94: 47-48). Het SCP meent dat er vooralsnog weinig reden is om te veronderstellen dat de allochtone nieuwkomers zullen integreren met de autochtone Nederlanders. Bij ongewijzigd beleid zal er een ruimtelijke segregatie blijven bestaan die mogelijk groter zal worden. Deze scheidingslijn zal ook een sociale segregatie in stand houden die gepaard zal gaan met negatieve onderlinge identificatie van bevolkingsgroepen. De globale voorspellingen zijn dat er zowel aan de zijde van de allochtone nieuwkomers als aan de zijde van de autochtone Nederlanders sprake zal blijven van weerstand tegen assimilatie- en integratieprocessen.

Bij de toetsing van deze globale voorspellingen hebben we in deze bijdrage alleen naar de reacties van autochtone Nederlanders op de allochtone nieuwkomers gekeken over de afgelopen periode van 1980 tot en met 1993. Het idee hierbij is dat inzichten in recente ontwikkelingen wellicht een empirische basis kunnen geven aan gefundeerde toekomstverwachtingen.

We hebben op de eerste plaats (vraag 1) onderzocht of en in hoeverre er onder de autochtone Nederlanders sprake is geweest van ontwikkelingen in de verbreiding van ethnocentrische denkbeelden. Die ethnocentrische reacties tegenover allochtone nieuwkomers hebben we op twee aspecten onderzocht. Ten eerste hebben we bekeken of en in hoeverre er onder autochtone Nederlanders veranderingen te constateren zijn in de mate waarin men de intentie uitspreekt om zogenoemde etnische minderheden te discrimineren op de arbeids-, en huisvestingsmarkt. Dit aspect hebben we *etnische discriminatie* genoemd. Ten tweede hebben we bekeken of en in hoeverre er onder autochtone Nederlanders veranderingen te constateren zijn in de mate waarin men de intentie uitspreekt om in de alledaagse sociale omgang (in de buurt, op het werk, in de klas van de kinderen) de zogenoemde etnische minderheden op afstand te houden. Dit aspect hebben we *etnische distantie* genoemd. Daarnaast hebben we bekeken of en in hoeverre er onder autochtone Nederlanders veranderingen te constateren zijn in de mate waarin men de intentie uitspreekt om op extreem-rechtse partijen te stemmen. Ten aanzien van deze partijen wordt vrij algemeen verondersteld dat die hun politieke aantrekkingskracht te danken hebben aan hun negatieve standpunten ten aanzien van etnische minderheden. Dit aspect hebben we aangeduid met de term: *extreem-rechtse reacties*.

Ten aanzien van *etnische discriminatie* hebben we vastgesteld dat er in de afgelopen periode tamelijk forse trendmatige fluctuaties hebben plaatsgevonden op macro-niveau. In 1980 gaf bijna de helft van de Nederlanders (namelijk ruim 48%) toe bereid te zijn tot enige vorm van etnische discriminatie. Daarna zakte dat percentage in 1985 terug tot ruim 30 procent. Sindsdien is er sprake van een gestage opmars van het relatieve aantal Nederlanders dat de intentie uitspreekt om etnische minderheden te discrimineren in bepaalde situaties op de arbeids- en huisvestingsmarkt. In 1989 bedroeg dat percentage ruim 31; in 1991 bijna 35 procent; in 1992 ruim 40 procent en dat geldt ook voor 1993 toen eveneens ruim 40 procent zulks toegaf.

Ten aanzien van *etnische distantie* hebben we vastgesteld dat er slechts geringe trendmatige fluctuaties hebben plaatsgevonden in de periode 1980 tot en met 1992. Het percentage Nederlanders dat etnische minderheden in het alledaagse sociale verkeer op afstand wenst te houden, heeft gedurende de genoemde periode steeds rond de 25 procent geschommeld. Voorzover er sprake is geweest van fluctuaties, kan men opmerken dat deze min of meer parallel lopen aan de trends in etnische discriminatie. In 1980 was er sprake van betrekkelijk veel etnische distantie, gevolgd door een afname in 1985, die vanaf 1989 weer werd gevolgd door een gestage opmars van het percentage Nederlanders dat etnische minderheden op afstand wenst te houden. Deze opmars heeft zich doorgezet tot en met het jaar van de laatste nationale meting in 1992.

Ten aanzien van *extreem-rechtse reacties* hebben we vastgesteld dat deze betrekkelijk marginaal zijn geweest in de periode van 1982 tot en met 1994: fluctuerend tussen de 0 en 2,5 procent. In de periode tussen 1982 en 1984 sprak 1,3 procent van het electoraat de intentie uit om op deze partijen te stemmen, gevolgd door een neergang in 1985 toen 1 procent die intentie uitsprak. In de tweede helft van de jaren tachtig zakte dit percentage zelfs tot 0,4 procent. Maar sinds het begin van de jaren negentig zijn deze partijen weer met een opmars bezig. Toen sprak gemiddeld 1,9 procent van het electoraat de intentie uit om op deze partijen te stemmen. Deze opmars heeft geleid tot een electorale winst van 2,5 procent bij de Tweede-Kamerverkiezingen van 1994.

We hebben deze trendmatige fluctuaties in verband gebracht met economische en demografische macro-ontwikkelingen, i.c. met de ontwikkelingen in de werkloosheid alsook met ontwikkelingen in de immigratie van betrekkelijk grote categorieën nieuwkomers. Daaruit is gebleken dat de weerstand tegen etnische minderheden niet zozeer fluctueert met de ontwikkelingen in de werkloosheid, maar daarentegen globaal verband lijkt te houden met de ontwikkelingen in de immigratie. Juist ten tijde van zulke immigratiegolven troffen we onder de autochtone Nederlanders betrekkelijk veel weerstand aan tegen etnische minderheden. Etnocentrische reacties zijn toegevoegd ten tijde van de immigratiegolf in 1980, toen met name Surinamers alsook vrouwen en kinderen van Turkse en Marokkaanse mannen naar Nederland kwamen; alsook ten tijde van de immigratiegolven die vanaf het einde van de jaren tachtig en het begin van de jaren negentig op gang zijn gekomen toen met name asielzoekers naar Nederland kwamen. Het is opmerkelijk, voorzover men het zinvol acht om deze marginale fluctuaties in verband te brengen met economische en demografische macro-ontwikkelingen, om te constateren dat electorale successen van extreem-rechts juist na immigratiegolven en ten tijde van werkloosheid hebben plaatsgevonden. Daarnaast geldt dat de zogenaamde tweede electorale golf van extreem-rechts is ontstaan ten tijde van groeiende werkloosheid in combinatie met groeiende immigratie van asielzoekers.

We hebben deze trendmatige fluctuaties in etnocentrische reacties ook vergeleken met de ontwikkelingen in het buitenland. Hieruit bleek dat de ontwikkelingen in de Verenigde Staten juist een andere wending hebben genomen: daar bleek juist sprake te zijn van een afname van het percentage mensen dat de intentie uitsprak om etnische minderheden te discrimineren. Ook in een land dat om een aantal redenen mogelijksterwijs relevanter is voor de ontwikkelingen in Nederland, namelijk Duitsland, bleek dat de weerstand tegen etnische minderheden in de loop van de jaren tachtig was afgenomen. Deze trend leek zich te hebben doorgezet in het begin van de jaren negentig. Deze vergelijking met andere landen roept natuurlijk weer vragen op die betrekking hebben op de economische respectievelijk demografische macro-ontwikkelingen die mogelijksterwijs verband houden met de verbrei-

ding van de weerstand tegen etnische minderheden in die landen. Die vragen kunnen we evenwel in het kader van deze studie niet aan de orde stellen. Hiervoor is nader landenvergelijkend onderzoek nodig.

In tegenstelling tot de ontwikkelingen in etnocentrische reacties, lijken de extreem-rechtse reacties in de ons omringende landen heftiger te zijn dan in Nederland. De extreem-rechtse partijen hebben in de ons omringende landen een verhoudingsgewijs groter electoraat dan in Nederland. Daarenboven bestaat de indruk dat deze extreem-rechtse partijen op een beter georganiseerd en hechter kader kunnen steunen dan in Nederland. Dit vormt wellicht een deel van de verklaring waarom in de ons omringende landen ook meer incidenten worden geregistreerd die zijn gericht tegen asielzoekers of tegen reeds langere tijd in het land verblijvende etnische minderheden.

Deze longitudinale ontwikkelingen in andere landen geven reliëf aan de ontwikkelingen die we in Nederland hebben vastgesteld. De geconstateerde ontwikkelingen laten tot nog toe twee maal een piek in etnocentrische reacties zien: in het begin van de jaren tachtig alsook in het begin jaren negentig, in beide gevallen ten tijde van immigratiegolven. In Nederland is in ieder geval, in tegenstelling tot andere landen, geen sprake van een geleidelijke afname van etnocentrische reacties. Hieruit zou men kunnen afleiden dat het wijdverbreide idee van het tolerante en gastvrije Nederland op de helling kan, om plaats te maken voor het, empirisch gefundeerde, idee van het minder tolerante en minder gastvrije Nederland, met name ten tijde van immigratiegolven. Tegelijkertijd constateren we een zekere paradox. In Nederland hebben deze pieken in etnocentrische reacties vooralsnog niet bijgedragen aan een electorale groei van extreem-rechtse politieke partijen, zeker niet in de mate zoals dat in de ons omringende landen is gebeurd.

Daarna zijn we (vraag 2) op zoek gegaan naar de sociaal-economische categorieën waarbinnen onder bepaalde omstandigheden wijder verbreidere etnocentrische reacties op zijn getreden. Allereerst hebben we geconstateerd dat het niet zo is dat in de loop van de onderzochte periode etnocentrische reacties in nagenoeg gelijke mate wijder verbreid zijn geraakt binnen relevant geachte sociaal-economische categorieën. Integendeel: er kunnen bepaalde categorieën worden aangewezen waarbinnen de etnocentrische reacties, met name ten tijde van immigratiegolven, wijder en sneller verbreid zijn geraakt dan in het algemeen in de onderzoekspopulatie het geval is geweest. De vraag welke categorieën in het bijzonder kunnen worden aangewezen, is ten dele te beantwoorden door het relatieve belang van de predictoren van de mate van etnocentrische reacties tegenover etnische minderheden vast te stellen. Uit deze analyses is naar voren gekomen dat het niveau van de hoogst voltooide opleiding in deze het grootste gewicht in de schaal legt. Bovendien is gebleken dat het belang daarvan door de tijd heen toeneemt. Het belang van deze variabele blijkt veel groter te zijn dan het belang van andere variabelen. Daarnaast is gebleken dat het geboortecohort waartoe men behoort en de positie die men inneemt in de samenleving (al dan niet werkend alsook de sector waarbinnen men werkt) van belang is. Het belang van deze variabelen door de tijd heen is betrekkelijk constant. Deze variabelen worden in belang gevolgd door het inkomen dat men heeft. Volledigheidshalve vermelden we dat sekse en de frequentie waarmee men de kerk bezoekt in deze van ondergeschikt belang blijken te zijn.

Gelet op de bevinding dat de variabele 'hoogst voltooide opleiding' in dit verband van zo'n groot en bovendien van toenemend belang blijkt te zijn, zullen we ons in deze samenvatting beperken tot de belangrijkste bevindingen in deze. Op grond van deze bevindingen is duidelijk aan het licht gekomen dat er met betrekking tot etnocentrische reacties betrekkelijk grote ver-

schillen zijn tussen de mensen die verschillende opleidingsniveaus hebben voltooid alsook dat die verschillen door de tijd heen gezien iets groter zijn geworden. Daarom beschouwen we de opleiding als het belangrijkste segmentatiecriterium.

Meer specifiek hebben we kunnen aantonen dat er sprake is van een zekere tweedeling. Onder de mensen die lo/lbo hebben voltooid, treffen we op elk tijdstip verhoudingsgewijs het meeste mensen aan die etnocentrische reacties vertonen. Onder deze mensen zijn de etnocentrische reacties bovendien longitudinaal wijder verbreid geraakt dan onder de onderzoekpopulatie als geheel. Onder de mensen die mavo/mbo hebben voltooid, treffen we iets minder mensen aan die zulke reacties vertonen dan onder de mensen die lo/lbo hebben voltooid. Maar we merken op dat onder de mensen die mavo/mbo hebben voltooid, de etnocentrische reacties in de afgelopen periode ook wijder verbreid zijn geraakt. Onder mensen die havo/vwo hebben voltooid, treffen we verhoudingsgewijs weinig mensen aan die etnocentrische reacties vertonen. Maar het is zeker niet zo dat deze categorieën geheel vrij te pleiten zijn van dergelijke opvattingen. Onder deze categorieën is de aanwezigheid van etnocentrische reacties betrekkelijk constant door de tijd heen. Daarentegen hebben we geconstateerd dat etnocentrische reacties onder de hoogst opgeleiden longitudinaal zijn afgenomen.

Daarnaast hebben we in zekere zin een omslag kunnen aantonen die betrekking heeft op de cohorten. Uit onze bevindingen is naar voren gekomen dat onder de oudste cohorten, de mensen die zijn geboren voor 1925, de etnocentrische reacties het meest wijdverbreid zijn. Onder de cohorten die nadien zijn geboren, treffen we verhoudingsgewijs minder wijdverbreide etnocentrische reacties aan. Maar hierin heeft recentelijk een omslag plaatsgevonden, omdat er met name onder het jongste cohort, onder mensen die zijn geboren na 1966, sprake is van een trend naar toenemende etnische discriminatie.

Een soortgelijk beeld treffen we aan wanneer we de vraag naar het electoraat van extreem-rechtse partijen beantwoorden. Ook dan stellen we vast dat de mensen met een lage opleiding in de periode 1982–1994 steeds een grotere kans hebben gehad om op deze partij te stemmen, evenals de mensen met een laag inkomen. Daarnaast treffen we allerlei mensen aan in dit electoraat die, al dan niet vrijwillig, minder hecht geïntegreerd zijn binnen sociale netwerken van gezin, werk en kerk. Wederom merken we op dat de jongste leeftijdsgroep steeds een grotere kans heeft gehad om een extreem-rechtse voorkeur uit te spreken.

Deze bevindingen te zamen beschouwen we als een wetenschappelijke basis op grond waarvan we tot beredeneerde verwachtingen kunnen komen ten aanzien van toekomstige interetnische verhoudingen (vraag 3).

Ongeacht het uitgangspunt dat men kiest met betrekking tot de toekomstige economische en demografische ontwikkelingen, is het volgens het SCP zo dat Nederland aan de vooravond staat van nieuwe immigratiegolven: naar schatting zal de bevolking van Nederland in 2010 voor 15 procent uit allochtonen bestaan. Uit onze bevindingen komt naar voren dat dergelijke immigratiegolven in het recente verleden juist gepaard zijn gegaan met een toename van etnocentrische reacties. Hieruit volgt dus de globale verwachting dat autochtone Nederlanders in de nabije toekomst in toenemende mate etnocentrisch zullen reageren op de komst en aanwezigheid van allochtone nieuwkomers. Deze globale voorspelling komt overeen met de verwachtingen van het SCP. In het onderstaande zullen we trachten om tot specifiekere verwachtingen te komen.

Tot nog toe zijn de fluctuaties in belangrijke en toenemende mate te verklaren geweest uit het wijder verbreid raken van etnocentrische reacties binnen bepaalde categorieën, met name bij mensen die lo/lbo hebben voltooid en sinds het begin van de jaren negentig ook bij mensen die mavo/mbo hebben voltooid. Daarnaast vermelden we dat er ook onder het cohort dat is geboren na 1966 een trend naar een toename van etnische discriminatie bestaat. Er zijn twee soorten interpretaties voor deze bevindingen.

De eerste heeft betrekking op de educatieve aspecten van onderwijs als zodanig. Volgens deze interpretatie is het zo dat naarmate mensen meer onderwijs genieten, ze des te meer kennis vergaren over de waarden en normen, gewoontes en gedragingen van andere groepen in de samenleving. Als gevolg hiervan zouden zij minder weerstand vertonen tegenover andere etnische groepen. Daarenboven zouden mensen naarmate zij meer onderwijs genieten, meer vertrouwd worden met conventionele normen en dus ook met normen die betrekking hebben op tolerantie tegenover andere groepen in de samenleving. Deze visie lijkt een interpretatie te kunnen bieden voor de bevinding dat we onder mensen die lo/lbo hebben voltooid op zo'n grote schaal etnocentrische reacties vaststellen, maar zij lijkt minder hout te snijden voor de mensen die mavo/mbo hebben voltooid, alsook voor de mensen die behoren tot het jongste cohort.

De tweede interpretatie, ontleend aan de theoretische traditie van inter-ethnische conflicten, luidt dat deze lager opgeleide autochtone Nederlanders de allochtone nieuwkomers beschouwen als mensen met gelijksoortige kwalificaties en hen dientengevolge beschouwen als concurrenten op de arbeids-, en huisvestingsmarkt waar zij ten dele op dezelfde segmenten zijn aangewezen. Recentelijk, vanaf het begin van de jaren negentig, zijn ook de mensen die mavo/mbo hebben voltooid, allochtone nieuwkomers meer en meer als concurrenten gaan beschouwen, mogelijk omdat er langzaam maar zeker ook allochtone nieuwkomers komen op die segmenten van de arbeidsmarkt die aanspraak maken op arbeidsplaatsen waarvoor een mavo-/mbo-opleiding vereist is. Een soortgelijke interpretatie zou kunnen gelden voor de bevinding dat we onder het jongste cohort steeds meer mensen hebben aangetroffen die geneigd zijn tot etnische discriminatie. De mate waarin etnocentrische reacties in de toekomst zullen toenemen, is dan ook afhankelijk van zowel de ontwikkelingen in de verdeling van autochtone Nederlanders over de verschillende onderwijsniveaus alsook van de verdeling van allochtone nieuwkomers over de verschillende opleidingsniveaus.

Welnu, de SCP-prognoses over de verschillende opleidingsniveaus in de totale populatie geven aan dat er tot 2010 een toename zal plaatsvinden van het percentage laag opgeleide mensen, i.c. mensen die alleen de basisopleiding hebben gevolgd (SCR94: 350). De CPB-prognoses (CPB, 1994: 30) daarentegen laten zien dat het percentage laag opgeleiden, i.c. mensen die maximaal lbo of mavo hebben voltooid, in de beroepsbevolking tot 2015 zal dalen, terwijl het percentage middelbaar opgeleide mensen, i.c. mensen die havo/vwo of mbo hebben voltooid, geleidelijk zal stijgen. Tot slot vermelden we de prognoses van Ganzeboom ¹¹ dat het percentage lager opgeleiden zal dalen, terwijl het percentage van mensen met lbo en mavo betrekkelijk constant zal blijven.

Uitgaande van de bevinding dat met name onder mensen die lo/lbo of mavo/mbo hebben voltooid recentelijk etnocentrische reacties wijder verbreid zijn geraakt, leiden deze prognoses tot de voorspelling dat de kans op toenemende etnocentrische reacties groter wordt. De kans hierop wordt groter naarmate de instroom van (geschoolde) allochtone nieuwkomers aanhoudt

¹¹] Hoofdstuk 2, deze bundel.

dan wel groter wordt. En de kans op een toename van ethnocentrische reacties wordt wellicht ook groter in de mate dat het overheidsbeleid, om allochtonen naar hogere vormen van onderwijs te laten doorstromen, effectief zal blijken te zijn: dan ontstaat ook onder autochtone Nederlanders die hogere vormen van onderwijs hebben voltooid een grotere kans op toenemende ethnocentrische reacties. Daaruit kunnen zich latente en manifeste conflicten tussen enerzijds autochtone Nederlanders en anderzijds allochtone nieuwkomers ontwikkelen.

Aldus ontstaat mogelijkwerwijs een beleidsparadox. Het overheidsbeleid is enerzijds gericht op de verbetering van de sociaal-economische positie van etnische minderheden en anderzijds op het voorkomen en bestrijden van discriminatie van etnische minderheden door (specifieke categorieën) autochtone Nederlanders. In de mate dat het overheidsbeleid ter verbetering van de sociaal-economische positie van etnische minderheden effectief zal blijken te zijn, zal dit na verloop van tijd leiden tot een toename van ethnocentrische reacties van de zijde van specifieke categorieën autochtone Nederlanders die zich juist daardoor in toenemende mate beconcurrereerd voelen.

Indien men een harmonieuze ontwikkeling van de verhouding tussen autochtone Nederlanders en allochtone nieuwkomers beoogt, zal men voor deze paradox een oplossing moeten zoeken. Het ligt niet in de rede om het beleid ten gunste van de verbetering van de sociaal-economische positie van etnische minderheden op te geven. Het ligt evenmin in de rede om het beleid gericht op de bestrijding van vooroordelen en discriminatie op te geven. Vooralsnog lijkt het opportuun om het beleid gericht op het voorkomen en bestrijden van vooroordelen en discriminatie te intensiveren teneinde het, meer dan tot nog toe het geval is geweest (Algemene Rekenkamer, 1991), effectiever te maken; anders gaat het beleid gericht op het verbeteren van de sociaal-economische positie van minderheden mogelijkwerwijs schipbreuk leiden. Er zou dan een situatie kunnen ontstaan waarin allochtone nieuwkomers er in eerste instantie in slagen om onderwijstrajecten succesvol te doorlopen, maar er in tweede instantie niet in slagen om een plaats op de arbeidsmarkt te verwerven, hetzij omdat werkgevers geneigd zouden zijn de voorkeur te geven aan autochtone Nederlanders uit vrees voor interetnische conflicten op de werkvloer, hetzij omdat autochtone Nederlanders zich verzetten tegen allochtone nieuwkomers. Er zou dan ook een situatie kunnen ontstaan waarin allochtone nieuwkomers er in eerste instantie in slagen om inburgeringstrajecten succesvol te doorlopen, maar er in tweede instantie achter komen dat buurtgenoten zich verzetten tegen hun komst.

Meer in het algemeen is het aanbevelenswaardig om beleidsinspanningen gericht op interetnische integratie niet te beperken tot de allochtone nieuwkomers. Ook de autochtone Nederlanders zullen bereid moeten zijn tot interetnische integratie, teneinde de beleidsdoelstelling inzake het schepenen van voorwaarden voor minderheidsgroeperingen om hun emancipatie en participatie in de Nederlandse samenleving te bevorderen, te realiseren. Gelet op de gepresenteerde bevindingen en de daarop gebaseerde toekomstverwachtingen is er reden om vooralsnog een beleid te ontwikkelen waarin de tolerantie van de autochtone Nederlanders tegenover allochtone nieuwkomers *niet* als een vanzelfsprekende omstandigheid wordt beschouwd.

Literatuur

Adorno, Th., E. Frenkel-Brunswik, D. Levinson en R. Nevitt Sanford (1950/1982). *The Authoritarian Personality*. New York/London: Norton and Company.

- Algemene Rekenkamer (1991). *Voorlichtingscampagnes van het Rijk*. Den Haag: SDU.
- Arendt, H. (1951). *The origins of totalitarianism*. London: Brace and Harcourt.
- Baars, J. en P. Scheepers (1993). 'Theoretical and methodological foundations of The Authoritarian Personality'. *Journal for the History of the Behavioral Sciences* 29.4, 345–353.
- Bendix, R. (1952). 'Social stratification and political power'. *American Political Science Review* 46.3, 357–375.
- Beyme, K. von (1988). 'Right-wing extremism in post-war Europe'. *West European Politics* 11.2, 1–18.
- Billiet, J., A. Carton en R. Huys (1990). *Onbekend of onbemind, een sociologisch onderzoek naar de houding van de Belgen tegenover migranten*. Leuven: Sociologisch Onderzoeksinstituut.
- Billiet, J., M. Swyngedouw en A. Carton (1992). *Stemmen voor Vlaams Blok of Rossem, de kiezer zelf aan het woord*. Leuven: Interuniversitair Steunpunt Politiek Opinie-onderzoek.
- Billiet, J., R. Eisinga en P. Scheepers (1992). 'Etnocentrisme in de Lage Landen, opinies over 'eigen' en 'ander' volk in Nederland en Vlaanderen'. *Sociologische Gids* 38 (5/6), 300–323.
- Billiet, J. en H. de Witte (1995). 'Attitudinal dispositions to vote right wing: the case of 'Vlaams Blok''. *European Journal for Political Research* (in press).
- Billig, M. (1978). *Fascists, a social psychological view of the National Front*. London: Harcourt Brace Jovanovich Limited.
- Billig, M. en D. Cramer (1990). 'Authoritarianism and demographic variables as predictors of racial attitudes in Britain'. *New Community* 16, 199–211.
- Blalock, H.M. (1967). *Toward a theory of minority group relations*. New York: John Wiley and Sons.
- Bogardus, E.S. (1925). 'Measuring social distance'. *Journal of Applied Sociology* 9, 299–308.
- Bogardus, E.S. (1968). 'Comparing racial distance in Ethiopia, South Africa and the United States'. *Sociology and Social Research* 52, 149–156.
- Bonacich, E. en J. Modell (1980). *The economic basis of ethnic solidarity*. Berkeley: University of California Press.
- Burnham, W.D. (1972). 'Political immunization and political confessionarism, The United States and Weimar Germany'. *Journal of Interdisciplinary History* 3, 1–30.
- Carton, A., M. Swyngedouw, J. Billiet en R. Beerten (1993). *Source book of the voters study in connection with the 1991 general election*. Leuven: Departement Sociologie/Sociologisch Onderzoeksinstituut K.U. Leuven/Interuniversitair Steunpunt Politieke Opinieonderzoek.

Case, C., A. Greeley en S. Fuchs (1989). 'Social determinants of racial prejudice'. *Sociological Perspectives* 32.4, 469–483.

Centraal Bureau voor de Statistiek (1994). *Vijfennegentig jaren statistiek in tijdreeksen 1899–1994*. Den Haag: SDU/uitgeverij.

Centraal Planbureau (1994). *Drievoud verzekerd*. Den Haag: werkdocument.

Childers, Th. (1983). *The Nazi voter, the social foundations of fascism in Germany, 1919–1933*. Chapel Hill/London: The University of North Carolina Press.

Coser, L. (1956). *The functions of social conflict*. Glencoe, Ill.: Free Press.

Cummings, S. (1980). 'White ethnic racial prejudice and labor market segmentation'. *American Journal of Sociology* 85, 938–950

Dekker, P. en P. Ester (1993). *Social and political attitudes in Dutch Society*. Rijswijk: Social and Cultural Planning Office.

De Witte, H., J. Billiet en P. Scheepers (1994). 'Hoe zwart is Vlaanderen, uiterst rechtse denkbeelden in Vlaanderen, een exploratieve studie'. *Res Publica* 1, 85–102.

Donselaar, J. van en C. van Praag (1983). *Stemmen op de Centruumpartij, de opkomst van anti-vreemdelingen partijen in Nederland*. Leiden: Centrum voor Onderzoek van Maatschappelijke Tegenstellingen.

Donselaar, J. van (1991). *Fout na de oorlog, fascistische en racistische organisaties in Nederland 1950–1990*. Amsterdam: Uitgeverij Bert Bakker.

Eisinga, R. en P. Scheepers (1989). *Etnocentrisme in Nederland, theoretisch en empirische modellen*. Nijmegen: I.T.S.

Eisinga, R. en A. Felling (1992). *Confessional and electoral alignments in the Netherlands 1962–1992*. Amsterdam: Steinmetz Archive.

Elbers, F. en M. Fennema (1993). *Racistische partijen in West-Europa*. Leiden: Stichting Burgerschapskunde/Nederlands Centrum voor Politieke Vorming.

Falter, J.W. (1981). 'Radicalization of the middle class or mobilization of the unpolitical? The theories of Seymour M. Lipset and Reinhard Bendix on the electoral support of the NSDAP in the light of recent research'. *Social Science Information, Theory and Methods* 20 (2), 389–430.

Falter, J.W. en S. Schumann (1988). 'Affinity towards right-wing extremism in Western Europe'. *West European Politics* 11 (2), 96–118.

Falter, J.W. (1991). *Hitlers waehler*. Muenchen: Verlag C.H. Beck.

Felling, A., J. Peters en P. Scheepers (1986). *Theoretische modellen ter verklaring van etnocentrisme*. Nijmegen: I.T.S.

Firebaugh, G. en K. Davis (1988). 'Trends in antiblack prejudice 1972–1984: region and cohort effects'. *American Journal of Sociology* 94.2, 251–272.

- Gabennesch, H. (1972). 'Authoritarianism as world view'. *American Journal of Sociology* 77.3, 857–875.
- Gysels, H. (1992). *Het Vlaams Blok*. Leuven: Uitgeverij Kritak.
- Gordon, M. (1964). *Assimilation in American Life*. New York: Oxford University Press.
- Gordon, M. (1978). *Human Nature, Class and Ethnicity*. New York: Oxford University Press.
- Gordon, M. (1981). *Models of Pluralism: the New American Dilemma*. *Annals of the American Academy of Political and Social Science*, 178–188.
- Gordon, M. (1994). 'Models of Pluralism: the New American Dilemma'. In: Pincus, F.L. en H.J. Ehrlich. *Race and Ethnic Conflict*. Boulder: Westview Press.
- Holsteyn, J. van (1990). 'En wij dan? De kiezers van de Centrumdemocraten'. *Socialisme en Democratie* 47, 158–161.
- Holsteyn, J. van (1994). *De woord is aan de kiezer, een beschouwing over verkiezingen en stemgedrag aan de hand van open vragen*. Leiden: dissertatie.
- Hond, M. de (1983). *De opkomst van de Centrum Partij, een onderzoek onder de aanhang van de Centrum Partij in het najaar van 1983*. Amsterdam: Interview.
- Husbands, Ch. (1984). 'When the bubble burst: transient and persistent National Front supporters 1974–1979'. *British Journal of Political Science* 14.2, 249–260.
- Husbands, Ch. (1991). 'The support for the Front National, analyses and findings'. *Ethnic and Racial Studies* 14.3, 382–416.
- Ignazi, P. (1992). 'The silent counter revolution'. *European Journal of Political Research* 22.3, 3–34.
- Kater, M. (1983). *The Nazi Party, a social profile of members and leaders 1919–1945*. Cambridge/Massachusetts: Harvard University Press.
- Kinder, D. en D. Sears (1981). 'Symbolic racism or threats to the good life'. *Journal of Personality and Social Psychology* 40, 414–430.
- Klär, K.H., M. Ristau, B. Schoppe en M. Stadelmaier (1989a). *Die Wähler der extremen Rechten I: Weder verharmlosen noch dämonisieren*. Bonn: Demokratische Gemeinde – Vorwärts Verlag.
- Klär, K.H., M. Ristau, B. Schoppe en M. Stadelmaier (1989b). *Die Wähler der extremen Rechten II: Die neue Rechte, die Männerparteien*. Bonn: Demokratische Gemeinde – Vorwärts Verlag.
- Klär, K.H., M. Ristau, B. Schoppe en M. Stadelmaier (1989c). *Die Wähler der extremen Rechten III: Sozialstruktur und Einstellungen von Wählern rechtsextremer Parteien*. Bonn: Demokratische Gemeinde – Vorwärts Verlag.
- Kleinpenning, G. (1993). *Structure and content of racist beliefs*. Utrecht: ISOR.

- Kornhauser, W. (1960). *The politics of mass society*. London: Routledge and Kegan Paul.
- Kuehnel, S., W. Jagodzinsky en M. Terwey (1989). 'Teilnehmen oder Boykottieren, ein Anwendungsbeispiel der binaeren logistischen Regression mit SPSSx'. *ZA-Information* 25, 44–75.
- Lammers, J. en B. Pelzer (1991). *Regressie analyse met nominale variabelen; achtergrond en beschrijving van een programma*. Nijmegen: ITS.
- Lammers, J. en B. Pelzer (1992). 'Linear models and nominal variables'. *Kwantitatieve Methoden* 39 (1), 5–17.
- Lindo, F. (1994). 'Het stille succes'. In: Vermeulen, H. en R. Penninx. *Het democratisch ongeduld, de emancipatie en integratie van zes doelgroepen van het minderhedenbeleid*. Amsterdam: Uitgeverij Het Spinhuis.
- Lipset, S.M. (1960/1981). *Political man*. New Jersey: Doubleday and Co.
- Loch, D. (1991). *Der schnelle Aufstieg des Front National, Rechtsextremismus im Frankreich der 80er Jahre*. München: Tuduv-Verlagsgesellschaft.
- Lucassen, J. en R. Penninx (1994). *Nieuwkomers, nakomelingen, Nederlanders: immigranten in Nederland 1550–1993*. Amsterdam: Het Spinhuis.
- Maolain, C.O. (1987). *The radical right, a world directory, a Keesings reference publication*. Essex: Longman.
- Mayer, N. (1993a). 'Ethnocentrism and National Front vote in the 1988 French presidential election'. Paper gepresenteerd op International Conference of the European Research Center.
- Mayer, N. (1993b). 'Explaining electoral right-wing extremism: the case of the Le Pen vote in the 1988 French presidential election'. Paper gepresenteerd op de Annual Meeting of the American Political Science Association.
- Meloen, J. (1983). *De autoritaire reaktie*. Amsterdam: proefschrift.
- Mitra, S. (1988). 'The National Front in France, a single-issue movement?'. *West European Politics* 11.2, 47–64.
- Mokken, R. (1971). *A theory and procedure of scale analysis*. Den Haag: Mouton.
- Muus, Ph. (1992). *Migration, minorities and policy in the Netherlands*. Amsterdam: Department of Human Geography.
- Olzak, S. en J. Nagel (1986). *Competitive Ethnic Relations*. Orlando: Academic Press.
- Olzak, S. (1989). 'Labor unrest, immigration and ethnic conflict in urban America, 1880–1914'. *American Journal of Sociology* 94.6, 1303–1333.
- Park, R.E. (1950). *Race and Culture*. Glencoe, Ill.: Free Press.
- Park, R.E. en E.W. Burgess (1924). *Introduction to the Science of Society*. Chicago: University of Chicago Press.

- Pieterse, H., P. Scheepers en J. van der Ven (1991). 'Religious beliefs and ethnocentrism, a comparison between the Dutch and the white church-going South Africans'. *Journal of Empirical Theology* 4, 64–85.
- Pettigrew, Th. (1994). 'New Patterns of Prejudice: The Different Worlds of 1984 and 1964'. In: Pincus, F.L. en H.J. Ehrlich. *Race and Ethnic Conflict*. Boulder: Westview Press.
- Roelandt, Th., H. Smeets en J. Veenman (1993). *Jaarboek Minderheden 1993*. Houten/Saventhem: Boom/Stafleu/van Loghum.
- Roof, W.C. (1974). 'Religious orthodoxy and minority prejudice: causal relationship or reflection of localistic world view'. *American Journal of Sociology* 80, 630–644.
- Scheepers, P., A. Felling en J. Peters (1990). 'Social conditions, authoritarianism and ethnocentrism: a theoretical model of the early Frankfurt School updated and tested'. *European Sociological Review* 6.1, 15–29.
- Scheepers, P., A. Felling en J. Peters (1992). 'Anomie, authoritarianism and ethnocentrism: update of a classic theme and an empirical test'. *Politics and the Individual* 2.1, 43–60.
- Scheepers, P., R. Eisinga en L. van Snippenburg (1992). 'Working class authoritarianism, evaluation of a research tradition and an empirical test'. *The Netherlands Journal of Social Sciences* 28.2, 103–126.
- Scheepers, P., R. Eisinga en J. Lammers (1993). 'Het electoraat van de Centrum Partij/Centrum-Democraten in de periode 1982–1992, een toets van twee theorieën'. *Mens en Maatschappij* 4, 362–385.
- Scheepers, P., R. Eisinga en J. Lammers (1994). 'Het electoraat van extreemrechts in Nederland, contemporaine geschiedschrijving vanuit een sociologisch perspectief'. In: Voerman, G. (red.). *Jaarboek van Politieke Partijen 1993*. Groningen: Documentatie Centrum Nederlandse Politieke Partijen, 93–121.
- Scheepers, P., R. Eisinga en L. Linssen (1994). 'Etnocentrisme in Nederland, veranderingen bij kansarme categorieën?'. *Sociologische Gids* 41.3, 185–201.
- Scheepers, P., J. Billiet en H. de Witte (1995). 'Het electoraat van het Vlaams Blok, de kiezers en hun opvattingen'. *Sociologische Gids* 3, 232–252.
- Scheepers, P., H. Schmeets en A. Felling (1995). 'Fortress Holland, support for ethnocentric policies among the 1994 electorate'. Verschijnt in *Ethnic and Racial Studies*.
- Schepens, L. (1980). 'Fascists and nationalists in Belgium 1919–1940'. In: Larsen, S.U., B. Hagtvet en J.P. Mykleburst (1980). *Who were the fascists, social roots of European fascism*. Bergen/Oslo/Tronto: Universitetsforlaget.
- Scheuch, E. en H.D. Klingemann (1967). 'Theorie des Rechtsradikalismus in westlichen Industriegesellschaften'. *Hamburger Jahrbuch für Wirtschaft- und Gesellschaftspolitik*. Tübingen.
- Schmeets, H. en A. Elink (1994). 'Welke problemen zijn nu eigenlijk urgent?'. In: Centraal Bureau voor de Statistiek, *Index*. Heerlen/Voorburg: Centraal Bureau voor de Statistiek.

- Schmeets, H. (1994). *Nationaal Kiezers Onderzoek, Kerncijfers*. Voorburg/Heerlen: Centraal Bureau voor de Statistiek.
- Schmidt, P. (1995). *Autoritarismus, Anomie und Ethnozentrismus*. Paper gepresenteerd in Mannheim: ZUMA.
- Smith, A. (1985). 'Cohorts, education and the evolution of tolerance'. *Social Science Research* 14, 205–225.
- Schuman, H., C. Steeh en L. Bobo (1985). *Racial Attitudes in America, trends and interpretations*. Cambridge/London: Harvard University Press.
- Sociaal en Cultureel Planbureau (1994). *Sociaal en Cultureel Rapport 1994*. Rijswijk: Sociaal en Cultureel Planbureau.
- Solomos, J. (1993). *Race and racism in Britain*. Houndmills: The MacMillan Press.
- Stöss, R. (1989). *Die extreme Rechte in der Bundesrepublik, Entwicklungen, Ursachen, Gegenmassnahmen*. Opladen: Westdeutscher Verlag.
- Stöss, R. (1990). *Die Republikaner, woher sie kommen, was sie wollen, wer sie waehlt, was zu tun ist*. Köln: Bund Verlag GmbH.
- Swyngedouw, M., J. Billiet en A. Carton (1992). *Van waar komen ze, wie zijn ze? Stemgedrag en verschuivingen op 24 november 1991*. Leuven: Interuniversitair Steunpunt Politiek Opinie-onderzoek.
- Taylor, D., P. Sheatsley en A. Greeley (1978). 'Attitudes toward Racial Integration'. *Scientific American* 238, 42–51.
- Tesser, P. (1993). *Rapportage Minderheden 1993*. Rijswijk: Sociaal en Cultureel Planbureau.
- Vermeulen, H. en R. Penninx (1994). *Het democratisch ongeduld, de emancipatie en integratie van zes doelgroepen van het minderhedenbeleid*. Amsterdam: Uitgeverij Het Spinhuis.
- Wiegand, E. (1992). 'Zunahme der Ausländerfeindlichkeit? Einstellungen zu Fremden in Deutschland und Europa'. *ZUMA Nachrichten* 31, 7–28.

Appendix 9.1: metingen van etnocentrische reacties

Etnische discriminatie (1980–1985–1989–1991–1992–1993)

Ik ga u nu steeds twee verschillende soorten gezinnen of personen oplezen. Wij zouden graag van u willen weten wie van de twee volgens u tijdens een periode van woningschaarste een vrijkomende woning moet krijgen.

var683b	1	gezin van een gastarbeider
	2	Nederlands gezin
	3	mag geen verschil maken
	4	weet niet
var683d	1	Surinaams gezin
	2	Nederlands gezin
	3	mag geen verschil maken
	4	weet niet
var683e	1	iemand met een andere huidskleur
	2	een blanke
	3	mag geen verschil maken
	4	weet niet

Veronderstel dat er twee werknemers zijn, die op een punt verschillen, maar overigens op alle andere punten gelijk zijn. Als een van hen ontslagen moet worden omdat het bedrijf slecht gaat, wie zou dat dan volgens u moeten zijn?

var728b	1	een buitenlander
	2	een Nederlander
	3	mag geen verschil maken
	4	weet niet
var728d	1	een Surinamer
	2	een Nederlander
	3	mag geen verschil maken
	4	weet niet
var728f	1	iemand met een andere huidskleur
	2	een blanke
	3	mag geen verschil maken
	4	weet niet

Veronderstel nu eens dat er twee werknemers zijn, die op een punt verschillen, maar overigens op alle andere punten gelijk zijn. Als maar een van beiden in aanmerking kan komen voor promotie, wie zou dat dan moeten zijn?

var729b	1	een buitenlander
	2	een Nederlander
	3	mag geen verschil maken
	4	weet niet
var729d	1	een Surinamer
	2	een Nederlander
	3	mag geen verschil maken
	4	weet niet
var729f	1	iemand met een andere huidskleur
	2	een blanke
	3	mag geen verschil maken
	4	weet niet

var546 Gesteld dat u mensen van een ander ras als naaste burens zou krijgen, zou u daar dan geen enkel bezwaar tegen hebben, zou u het accepteren maar het minder prettig vinden of zou u zich er tegen verzetten?

var758 Hoe staat u tegenover kinderen van gastarbeiders of Surinamers in de schoolklas waar ook uw eigen kinderen in zitten? Zou u daar geen enkel bezwaar tegen hebben, zou u het accepteren, maar het minder prettig vinden of zou u zich ertegen verzetten?

var759

Hoe staat u tegenover gastarbeiders of Surinamers als collega's op het werk? Zou u daar geen enkel bezwaar tegen hebben, zou u het accepteren, maar het minder prettig vinden of zou u zich ertegen verzetten?

- 1 geen enkel bezwaar
 - 2 hangt ervan af
 - 3 minder prettig
 - 4 ertegen verzetten
 - 5 weet niet
-

Bron: Sociaal en Cultureel Planbureau.

Inkomensverdeling en rechtvaardiging van inkomensverschillen

10

Piet Hermkens ¹

10.1 Inleiding

In zijn essay 'De opkomst van de meritocratie 1870–2033' beschrijft Michael Young de ontwikkeling van de Britse maatschappij over een periode van anderhalve eeuw. In zijn terugblik constateert Young dat het de Britse maatschappij goed gelukt is om de intelligentste kinderen te selecteren voor het beste onderwijs. Gedurende al die jaren regelde de school de sociale selectie voor de arbeids- en maatschappelijke positie. Het talent werd gekoesterd en op die manier kon het land de productiviteit opvoeren en de internationale concurrentie succesvol tegemoet treden. Er ontstond een nieuwe klassenmaatschappij: 'De diepgaande verandering van de laatste honderd jaar (...) bestond nu hierin dat de intelligentie opnieuw werd verdeeld over de klassen, waardoor de aard van deze klassen zich wijzigde. De talentvolle elementen kregen de gelegenheid om het niveau te bereiken dat met hun capaciteiten overeenstemde; de lagere klassen gingen dienovereenkomstig steeds meer bestaan uit mensen met geringere capaciteiten.' (Young, 1976 [1958]: 19). Deze sociale gelaagdheid op basis van verdienste werd door de heersende moraal gedragen. Young schetst een geleidelijk proces, waarbij 'steeds meer mensen tot overeenstemming geraakten over het principe van verdienste, of liever over de betekenis die men aan dit beginsel in de praktijk van de industrie en het onderwijs moest toekennen. Bovendien, toen eenmaal de mogelijkheid om inkomen te erven afgeschaft was, bedaarden de gemoederen al snel (...) Over het algemeen waren de socialisten gevoeliger voor de ongelijkheid die door het verervingsstelsel was ontstaan, dan voor de ongelijkheid die het gevolg was van zelf verdiend geld.' (blz. 182). Groot is dan ook de verwarring als blijkt dat in 2033 rellen uitbreken en een nieuwe beweging meer gelijkheid vraagt. Young gelooft dat deze zich openbarende wrokgevoelens diep in de geschiedenis wortelen. Hij beschrijft hoe de opstandige beweging vooral een protest is tegen het eenzijdig hantieren van intelligentie als rechtvaardiging van aantrekkelijke posities en tegen het afschermen van die aantrekkelijke posities door de nieuwe elites. Intelligentie is in de moderne samenleving van de eenentwintigste eeuw een even ondubbelzinnig kenmerk van macht als herkomst het was in een vorige maatschappij, aldus kenmerkt Young het betoog van de protest-groepering die al 25 jaar eerder (in een manifest van 2009) ijverde voor het bevorderen van verscheidenheid en een bredere invulling van criteria voor zelfontplooiing en menselijke waardigheid.

Helaas heeft de schrijver de afloop van de rellen niet kunnen beschrijven. De les die we uit het essay kunnen trekken, is dat naast de feitelijke ontwikkelingen in een maatschappij tegelijkertijd het normatieve draagvlak voor die ontwikkeling in de beschouwing betrokken moet worden om onaangename verrassingen te voorkomen. Dit normatieve draagvlak is het thema van dit hoofdstuk en we beperken ons hierbij tot het onderzoek naar opvattingen over de rechtvaardigheid van beloning in geld. Oordelen over de rechtvaardigheid van de hoogte van het inkomen kunnen worden beschouwd als een goede indicator voor de normen die gehanteerd worden bij de beoor-

¹] Piet Hermkens is als universitair hoofddocent verbonden aan de Vakgroep Sociologie/Onderzoekschool ICS, Universiteit Utrecht; de tekst voor dit hoofdstuk werd afgerond ten tijde van zijn research fellowship aan het Netherlands Institute for Advanced Studies (NIAS) te Wassenaar (1995/1996).

deling van de toebedeling van lusten en lasten aan de leden van een samenleving. Pen en Tinbergen (1977) stellen dat inkomensongelijkheid de lusten en lasten van groepen behoren te compenseren: de rechtvaardige inkomensverdeling is in hun ogen die, welke het sociale welzijn van groepen gelijk maakt.

Het streven naar rechtvaardige verhoudingen in een maatschappij is van oudsher een van de drijvende krachten bij het politieke handelen. De vraag 'wie behoort wat te krijgen en waarom' is de vraag naar aan verdelingsregels ten grondslag liggende waarden en normen. Met name wordt dan een discussie gevoerd over hoe tegelijkertijd de basiswaarden vrijheid en gelijkheid gerealiseerd kunnen worden. Dit is bij uitstek het terrein van de politieke filosofie (Arts, 1984; Miller, 1991; De Beus, 1993). De op dit terrein toonaangevende filosoof Rawls formuleert twee principes die veilig moeten stellen dat enerzijds leden van een samenleving de vrijheid hebben hun levenskansen waar te maken en anderzijds dat de samenleving de bestaande ongelijkheden in levenskansen moet kunnen verantwoorden (Rawls, 1971). De twee principes zijn:

1. ieder persoon moet een gelijk recht hebben op een zo uitgebreid mogelijke vrijheid, voorzover die verenigbaar is met eenzelfde mate van vrijheid voor anderen, en
2. sociaal-economische ongelijkheden zijn gerechtvaardigd als zij (a) aantoonbaar ten goede komen aan de minst bevoorrechte groepen en (b) zijn verbonden aan posities en ambten die voor allen open staan.

Rawls beargumenteert zijn principes met een schildering van een hypothetische aanvangstoestand van een samenleving: rationele personen, die niet op de hoogte zijn van hun eigen startpositie, zouden volgens bovenstaande principes een sociaal contract sluiten om zo een rechtvaardige maatschappij in te richten. Schuyt (1974) wijst in zijn kritiek op Rawls op het feit dat het gelijke recht op vrijheid mede afhankelijk is van de bestaande ongelijkheden in een samenleving en dat het gevoel van rechtvaardigheid mede wordt ingegeven door de positie die men inneemt in een maatschappij. Beantwoording van de vraag naar het gewenste verdelingsproces gaat dan ook hand in hand met het beantwoorden van de vraag naar het feitelijke verdelingsproces: 'wie krijgt wat en waarom?' De feitelijke verschuivingen in criteria bij toewijzing van posities is in een veelheid van onderzoeken uitvoerig gedocumenteerd: er heeft een verschuiving plaatsgevonden van *ascription*-kenmerken naar *achievement*-kenmerken: industriële samenlevingen zijn opener geworden; een persoon kan een hogere status verwerven via *achievement*-kenmerken als inspanning die men zich getroost, capaciteiten die men ten toon spreidt. Voor een recent overzicht van deze verschuivingen in Nederland zij verwezen naar Dronkers & Ultee (1995) en naar de hoofdstukken 2-5 in dit boek. In dit hoofdstuk staan de normatieve aspecten van het toewijzen van aantrekkelijke posities centraal en met name de opvattingen hierover in de Nederlandse samenleving. Vragen naar rechtvaardigheid betreffen dan de vraag naar de rechtvaardigheid van mechanismen en criteria volgens welke verdeeld wordt. Sociologisch onderzoek op dit terrein gaat terug op Durkheim, die in zijn studies naar de arbeidsverdeling en naar zelfmoord de solidariteit in een samenleving aan de orde stelt en de regels die daarbij in acht genomen moeten worden. De verschillende groepen moeten zich gedragen binnen grenzen die volgens de heersende opvattingen voor de groep zijn vastgelegd. Zo mogen rijkkaards zich niet aan buitensporige luxe te buiten gaan, evenmin mogen zij een armoedig leven leiden. Durkheim schildert een samenleving waarin ieder zich bewust is van zijn plaats, en de daarbij behorende rechten en plichten. Ook de toegang tot posities is aan regels gebonden: 'Het is tevens nodig dat de manier waarop de verschillende posities voor individuele personen toegankelijk zijn, door een ander nog nauwkeuriger geformuleerd stelsel van regels is

vastgesteld. En er is inderdaad geen samenleving waarin een dergelijke regeling ontbreekt. Ze verschilt naar tijd en plaats.' (Durkheim, (1967) [1897]: 278). In de door Young beschreven maatschappij is intelligentie het allesbepalende criterium voor de legitimatie van de positie in de samenleving.

Waarom zou de politieke filosofie – die het thema van een rechtvaardige inrichting van een samenleving tot haar onderzoeksgebied rekt – zich iets aantrekken van publieke opinies over rechtvaardigheid, is een vraag die Miller (1992) zich stelt. Is het niet zo dat in dit type onderzoek oordelen van leken gevraagd wordt, waarbij inconsistente opvattingen naar voren komen? Bij politiek filosofen daarentegen wordt een coherent betoog opgebouwd volgens welke criteria een maatschappij behoort te worden ingericht, aldus Miller.

Swift et al. (1995) geven enkele argumenten waarom het van belang is resultaten van empirisch onderzoek in de beschouwingen te betrekken: wanneer resultaten van empirisch onderzoek niet stroken met normatieve ideeën uit filosofie en politiek geeft dat allereerst stof tot verder nadenken. Voorts leggen opinies tevens grenzen van politiek handelen vast: wil rechtvaardigheid gerealiseerd worden, dan moeten politieke beslissingen in het verlengde liggen van de waarden en normen die in de samenleving leven. Is er een te grote discrepantie tussen politiek en publieke opinie, dan is het politieke streven naar rechtvaardigheid tot mislukken gedoemd. Een laatste argument is, aldus Swift et al., dat de vraag hoe aantrekkelijke goederen verdeeld behoren te worden gedeeltelijk beantwoord wordt door te verwijzen naar rechtvaardigheidsopvattingen van leden van een samenleving. Zo beschrijft Rawls een maatschappij gebaseerd op samenwerking tussen vrije en gelijke burgers; dwang is alleen gerechtvaardigd in expliciet aangegeven situaties. Ook Walzer (1983) baseert zijn rechtvaardigheidstheorie op door mensen gedeelde normen van vrijheid en gelijkheid, die dan de leidraad zijn voor de politiek. In deze optiek is het van belang via empirisch onderzoek te beschrijven of er stabiele opvattingen zijn over de inrichting van de maatschappij.

In dezelfde lijn redenerend beklemtonen Dekker & Ester (1993: 211) dat het voor politici belangrijk is om te weten wat in de maatschappij als rechtvaardig wordt gezien. In een democratie is dat vanzelfsprekend omdat politici geacht worden te reageren op preferenties van burgers. Maar ook om tactische redenen is het belangrijk de publieke opinie te kennen, aldus Dekker & Ester. Het gaat dan niet om een afzonderlijke mening maar om de cognitieve kaart die mensen hanteren: welk patroon is te onderkennen in de ondersteuning van waarden en welke samenhang bestaat er met demografische, sociale en politieke variabelen (o.a. leeftijd, opleiding, inkomen, sociale klasse, politieke overtuiging). Veronderstelling is dat deze cognitieve kaart een zekere stabiliteit vertoont: kennis van (eventueel divergerende) cognitieve kaarten geeft politici de mogelijkheid om in te schatten wat de reacties van personen en groepen zijn op nieuwe maatschappelijke ontwikkelingen. Het is dus niet zozeer een blanco situatie die uitgangspunt is bij de inrichting van de maatschappij als wel kennis van opvattingen over rechtvaardigheid bij verschillende groepen in de samenleving.

Deze opvattingen zijn het onderwerp van dit hoofdstuk. We geven een overzicht van de bevindingen van Nederlands onderzoek op dit terrein in de periode 1976–1994. In paragraaf 10.3 wordt aangegeven welke onderzoeken dit zijn. Eerst geven we in paragraaf 10.2 een korte schets van de theoretische uitgangspunten van het onderzoek naar rechtvaardigingscriteria. In paragraaf 10.4 en 10.5 worden de onderzoeksresultaten behandeld. Paragraaf 10.6 ten slotte geeft een samenvatting en een verkenning in hoeverre

op basis van deze onderzoeksbevindingen verwachtingen geformuleerd kunnen worden betreffende rechtvaardiging van inkomensverschillen in de komende jaren.

10.2 Theoretische uitgangspunten

In het Nederlandse onderzoek naar opvattingen over rechtvaardigheid staan twee onderzoeksvragen centraal (Hermkens, 1983):

- a. welke waarden en normen worden in de Nederlandse samenleving gehanteerd bij de legitimatie van beloningsverschillen?
- b. in hoeverre bestaat er overeenstemming over die normen en rechtvaardigheidsoordelen tussen sociale groepen in onze samenleving?

Indien er geen overeenstemming bestaat en indien rechtvaardigheidsoordelen sterk afhankelijk zijn van individuele kenmerken, kan men niet spreken van verdelende rechtvaardigheid en van gedeelde normen. Voordat we deze twee vragen behandelen, gaan we in op een gangbaar onderscheid in de literatuur over verdelende rechtvaardigheid in de literatuur naar macro- en microrechtvaardigheid (Brickman et al., 1981).

Bij *macrorechtvaardigheid* gaat het om de verdeling als geheel, bijvoorbeeld de vorm van de inkomensverdeling, de afstand tussen hoogste en laagste inkomens. Hierbij wordt geabstraheerd van concrete personen of groepen. Strict genomen kan bij macrorechtvaardigheid alleen sprake zijn van meer of minder gelijkheid. Iets ruimer geformuleerd: het betreft de inkomensverhoudingen tussen groepen. Personen kunnen het bijvoorbeeld onrechtvaardig vinden dat enerzijds medeburgers verstoken blijven van inkomens en armoede lijden in een welvarende maatschappij en dat anderzijds bepaalde groepen in grote luxe leven. Mensen ontlenen nut aan de inkomensverdeling als geheel en de inkomensverdeling kan dan ook als een collectief goed worden opgevat (Arts, 1984). Om inkomensherverdeling te bewerkstelligen is een collectieve regeling nodig en in de welvaartseconomie wordt het paretocriterium gehanteerd: een verandering van de verdeling is een verbetering, indien er ten minste één persoon in welvaart op vooruitgaat en er niemand op achteruitgaat (Van Wijck, 1991: hoofdstuk 4). Bij macrorechtvaardigheid gaat het dan om inkomensverhoudingen tussen groepen.

Bij *microrechtvaardigheid* vormen de kenmerken van personen/groepen het criterium voor de toedeling van inkomens zonder dat rekening gehouden wordt met de uiteindelijke verdeling als geheel. Vanuit dit perspectief behoren personen inkomens te worden toegekend omdat zij een bepaald kenmerk bezitten, bijvoorbeeld vereiste kennis voor een bepaalde functie, een arbeidsprestatie, buiten eigen schuld werkloos zijn. In de literatuur worden drie beginselen onderscheiden (Deutsch, 1975), die in verschillende contexten overwegingen van rechtvaardigheid bepalen:

- a. *Bijdragebeginsel*: mensen behoren beloond te worden overeenkomstig hun bijdrage aan de verwezenlijking van de doeleinden van een groep. Dit beginsel is vooral relevant in contexten waarin economische produktiviteit centraal staat;
- b. *Gelijkheidsbeginsel*: mensen behoren gelijk behandeld te worden. Dit beginsel is vooral relevant in contexten waarin goede sociale relaties (respect voor elkaar) centraal staan;
- c. *Behoeftebeginsel*: in relaties waarin de persoonlijke ontwikkeling centraal staat, behoort iemand die een primair goed nodig heeft voor zijn overleving, ontwikkeling of welzijn, toegang te hebben tot de bronnen die deze goederen verschaffen.

Arts, Hermkens & Van Wijck (1989) constateren dat *logisch* gezien macro- en microrechtvaardigheid niet los van elkaar staan. Wanneer personen/groepen volgens bepaalde maatstaven inkomens krijgen toebedeeld wordt

daarmee ook de verdeling vastgelegd (grootte van de verschillen enz.). Arts et al. laten echter zien dat er *empirisch* nauwelijks verband bestaat tussen de keuze voor macro- en microbeginselen. Opvattingen over macro- en microrechtvaardigheid komen onafhankelijk van elkaar tot stand. Zij wijzen erop dat personen bij hun evaluatie van rechtvaardigheid zich zowel laten leiden door de context waarin de vraag naar de rechtvaardigheid wordt gesteld als door normen, gewoonten en persoonlijkheidskenmerken. Afhankelijk van de encadrering van de vraag naar rechtvaardigheid worden argumenten van macro- dan wel microrechtvaardigheid naar voren geschoven.

Aan welk beginsel een persoon in een concrete microsituatie de voorkeur geeft, is mede afhankelijk van zijn definitie van de situatie en de context waarin rechtvaardigheidsoordelen gegeven moeten worden. Zo constateert Boerman dat overwegingen van macro- en microrechtvaardigheid bij zijn respondenten in 1990 met elkaar in strijd zijn: 'Beoordelaars met een linkse politieke voorkeur die ten aanzien van inkomen in Nederland de sterkste voorkeur voor nivellering aangeven, blijken ten aanzien van de verdeling van inkomens in hun eigen organisatie in het geheel niet tot nivellering bereid te zijn.' (Boerman, 1992: 202).

Waardenpatronen

De eerste onderzoeksvraag betreft de waarden en normen die inkomensverschillen legitimeren. Hierbij gaat het niet zozeer om de keuze voor afzonderlijke waarden, maar om een samenhangend waardenpatroon, waarbij elementen van vrijheid en gelijkheid tegenover elkaar worden afgewogen. Middendorp (1991: 65) spreekt van een ideologie en omschrijft dit als een systeem van ideeën over mens en maatschappij waaraan één of meer fundamentele waarden ten grondslag liggen. Er zijn meerdere domeinen, waarop de waarden betrekking hebben. We beperken ons hier tot het sociaal-economisch domein. Middendorp maakt op basis van de houding ten aanzien van vrijheid en van gelijkheid een onderscheid naar economisch individualisme (nadruk op vrijheid in plaats van op gelijkheid) en economisch collectivisme (nadruk op gelijkheid in plaats van vrijheid). Bij individualisme wordt dan de nadruk gelegd op het particulier initiatief en vrijheid van ondernemerschap, terwijl bij het collectivisme gewezen wordt op ongelijke kansen en de tegenstellingen tussen verschillende klassen. Houtman (1994: 49) sluit hierbij aan en spreekt van maatschappijbeelden. Economisch individualisme is volgens hem 'de overtuiging dat bij de verdeling van inkomens individuele arbeidsprestaties richtinggevend moeten zijn'. Economisch collectivisme betreft dan 'de overtuiging dat in economisch opzicht minder geprivilegieerde burgers als leden van een gemeenschap recht hebben op financiële ondersteuning'. Individualisme en collectivisme sluiten nauw aan bij waardensystemen en ideologieën, die aangeven hoe een sociale stratificatie tot stand komt en gelegitimeerd wordt: enerzijds het functionalisme en anderzijds het marxisme of de conflictologie (zie Arts & Van der Veen, 1992: 145–151).

In het functionalisme wordt als uitgangspunt genomen dat ongelijkheid noodzakelijk is voor een evenwichtig functioneren van de maatschappij. Elke maatschappij wijst rollen toe aan personen, zodat iedereen op de juiste plaats terecht komt en overeenkomstig zijn capaciteiten een optimale bijdrage kan leveren aan het geheel. Naarmate een beroep of functie belangrijker is voor het functioneren van een maatschappij neemt die een hogere plaats in in de sociale stratificatie en dient dan ook overeenkomstig hoger beloond te worden. Door wet en traditie ontstaan er duurzame beloningsverschillen tussen beroepen. Individuen ontlenen aan deze geïnstitutionaliseerde verschillen rechten en verwachtingen op een bepaalde beloning. Criteria voor beloning zijn in deze visie gekoppeld aan de waarde die een bepaald kenmerk heeft voor de samenleving. Functionalistena koppelen de

legitimatie van beloningen aan het prestige dat een beroep/functie heeft en criteria die hiermee nauw samenhangen (bijv. opleiding, verantwoordelijkheid voor bepaalde taken, inspanning, kwaliteit werk). In moderne industriële samenlevingen zijn gekwalificeerde beroepsbeoefenaren nodig. Moderniseringstheorieën stellen dat alle moderne maatschappijen zich in dezelfde richting ontwikkelen: kenmerkend voor het industrialisatieproces van een samenleving is dat rationalisatie een steeds belangrijker rol speelt op economisch, technologisch, socio-cultureel en politiek gebied. Door de modernisering is er een toenemende nadruk op opleiding, specialistische kennis, professionalisering, mobiliteit en urbanisatie en welvaartsontwikkeling (Ester, Halman & De Moor, 1993). Elke industriële samenleving wordt geconfronteerd met identieke functionele vereisten en met dezelfde structurering van arbeid. Beroepsprestige en inkomensverschillen zorgen ervoor dat de juiste persoon op de juiste plaats komt. Inkomensverschillen worden in deze visie dan ook gelegitimeerd door criteria als opleiding, vereisten van het beroep, individuele verdiensten.

Bij de tweede stroming – marxisme/conflictsociologie – staan belangen- tegenstellingen en machtsverhoudingen centraal. Groepen die een geprivilegieerde positie bezitten, pogen deze positie te behouden en te verstevigen. Het beroepsprestige is niet zozeer gevolg van een persoonlijke verdienste, maar veeleer uiting van een machtspositie. Er bestaat een hoge mate van ongelijkheid in mobiliteitskansen en deze ongelijkheid heeft een structurele oorzaak. Ideaal in marxistische utopieën is dan ook gelijkheid in een maatschappij waarin duurzame machtsverschillen zijn verdwenen. Bekend zijn de schilderingen van communistische heilstaten, waarin zelfontplooiing en gelijkheid de boventoon voert. In deze visie wordt gelijkheid als vanzelfsprekend beschouwd. De legitimiteit van dit criterium wordt nauwelijks beargumenteerd, aldus Phillips (1977: 248). Degenen die méér hebben, dienen hun bezit te delen met degenen die minder hebben. In deze visie krijgen 'gelijkheid van resultaat' en 'behoefte' de nadruk, waarbij een relatie gelegd wordt met de structurele positie (dominant versus gedomineerd worden) in de samenleving.

Consensus

De tweede te beantwoorden vraag betreft de mate van overeenstemming: in hoeverre bestaat er consensus ten aanzien van legitimering van verschillen? Het functionalisme veronderstelt consensus (Hermkens & Boerman, 1989; Arts & Van Wijck, 1991; Arts & Van der Veen, 1992): leden van de samenleving hebben zich een ideologie eigen gemaakt, waarbij de status van beroepen de basis vormt voor de rechtvaardiging van de bestaande arbeidsverdeling en verschillen in beloning. Universalistische *achievement*-criteria worden legitimer gevonden dan gelijkheid en behoefte. Conflictsociologen daarentegen voorzien dissensus: personen met een lage positie in de maatschappij zullen gelijkheid en behoefte als rechtvaardigingsgrond aanvoeren. Mann (1970) en Parkin (1972) stellen echter dat er indoctrinatie plaatsvindt. Het dominante waardenpatroon rechtvaardigt de bestaande ongelijkheid en dit leidt er toe dat de lagere klasse haar aspiraties bijstelt en eerbied heeft voor de hogere klasse. Via het onderwijs heeft het dominante waardensysteem een grote invloed met als gevolg dat de arbeidersklasse zich conformeert aan dit waardenpatroon. Er is volgens Mann bij de arbeidersklasse een pragmatische acceptatie van bestaande sociale en politieke dominante waarden, zonder dat er sprake is van veel positieve binding aan deze waarden. Dit impliceert dat alleen leden van de lagere klasse die zich bewust zijn van hun klassepositie van het dominante waardenpatroon zullen afwijken.

Een variant op deze strikte scheiding tussen klassen kunnen we vinden in een perspectief dat aangeduid wordt als 'split consciousness' (Kluegel &

Smith, 1986; Kluegel & Mateju, 1995). Uitgangspunt is dat opvattingen over sociale ongelijkheid gevormd worden vanuit twee invloeden. Op de eerste plaats is er een dominante ideologie die door een elite wordt verspreid en bestaande ongelijkheden rechtvaardigt. Deze dominante ideologie omvat het geloof in economische vooruitgang en de persoonlijke verantwoordelijkheid voor de positie die men bereikt, met als gevolg de opvatting dat het maatschappelijk systeem rechtvaardig is. Op de tweede plaats zijn er echter 'challenging beliefs' (Kluegel & Smith, 1986: 23vv.). Dit zijn aan de bestaande stratificatie gerelateerde alledaagse ervaringen van onmacht. Voorbeelden zijn het gevoel dat men ontoereikende middelen heeft om vooruit te komen, geblokkeerde mogelijkheden vanwege etniciteit en sekse, frustratie vanwege machtshandelen door anderen uit eigenbelang.

Kernpunt van de 'split consciousness'-theorie is vervolgens dat de dominante normen en de daarmee in tegenspraak zijnde ervaringen vredig naast elkaar bestaan en als het ware gecompartmentaliseerd zijn. De tegenspraak wordt niet geactiveerd in mogelijke actie. In dezelfde lijn redenerend geeft Della Fave (1980) aan waarom armen in een samenleving ongelijkheid accepteren. Zij hebben een lage zelfevaluatie, wat leidt tot het gevoel dat zij geen gelijkheid 'verdienen', vergeleken met hen die beter af zijn in termen van macht en rijkdom. Conclusie is dan dat er in een samenleving op het eerste gezicht consensus kan bestaan, maar dat onder de oppervlakte tegenstelde opvattingen over ongelijkheid leven.

10.3 Rechtvaardigheidsonderzoek 1976–1994

In veel sociologisch onderzoek worden weliswaar vaak vragen gesteld over waardenpatronen en over de houding ten aanzien van ongelijkheid, maar specifieke vragen naar rechtvaardigheid van inkomensverschillen worden in periodiek terugkerend onderzoek nauwelijks gesteld. Alleen het onderzoek 'Culturele Veranderingen in Nederland' van het SCP behelst enkele vragen over macrorechtvaardigheid en dit onderzoek leent zich voor het opzetten van tijdreeksen van 1975 tot en met 1994.

Het onderzoek dat rechtvaardigheid als thema heeft, betreft surveys die onderling nogal verschillen qua steekproef. Wel kennen de onderzoeken naar rechtvaardigheid vaak dezelfde operationalisaties. De verschillende onderzoekers hebben zich op voorgaand onderzoek gebaseerd en geschikt bevonden operationalisaties overgenomen. Om die reden is het mogelijk de gevonden verbanden in de tijd te vergelijken. We vergelijken deze onderzoeken vanuit het gezichtspunt of de gevonden verbanden tussen onafhankelijke variabelen en de keuze voor rechtvaardigheidscriteria ten aanzien van inkomensverschillen in de loop van de tijd veranderen. Het betreft de volgende onderzoeken:

- Startpunt vormt het onderzoek uit 1976 van Hermkens & Van Wijngaarden naar rechtvaardigheidscriteria ten aanzien van inkomen uit arbeid. Zij onderscheiden een groot aantal criteria die betrekking hebben op inkomen uit arbeid.
- In 1980 heeft Szirmai (1982, 1986) zich in zijn onderzoek naar attitude ten aanzien van inkomensongelijkheid mede gebaseerd op het onderzoek van Hermkens & Van Wijngaarden uit 1976. Tevens heeft hij de houding ten aanzien van inkomensnivellering via een zogenaamde inkomensladder gemeten. Hierbij moesten de respondenten eerst de inkomens van een aantal beroepen schatten en vervolgens rechtvaardig geachte inkomens toekennen.
- In 1982 en 1983 heeft Hermkens (1983) in zijn promotie-onderzoek de invloed van rechtvaardigheidscriteria gemeten via de vignetmethodiek. Hierbij worden fictieve personen aan de hand van relevant geachte kenmerken op kaartjes (zgn. vignetten) beschreven. Deze vignetten worden vervol-

gens aan respondenten voorgelegd met het verzoek een rechtvaardig inkomen toe te kennen aan de beschreven persoon.

- In 1987 hebben Hermkens en Van Wijngaarden in opdracht van het Ministerie van Sociale Zaken en Werkgelegenheid hun onderzoek uit 1976 herhaald. In dit onderzoek zijn de operationalisatie van Szirmai (inkomensladder) en de vignetmethodiek van Hermkens opgenomen, waardoor vergelijking in de tijd mogelijk is.
- In 1990 heeft Boerman (1992) in zijn promotie-onderzoek voortgebouwd op de promotie-onderzoeken van Hermkens en Arts. Hij onderzoekt het gewicht van de verschillende rechtvaardigheidscriteria in twee contexten: de eigen arbeidsorganisatie en de samenleving als geheel.
- In 1991 zijn in Nederland data verzameld in het kader van het International Social Justice Project (Hermkens & Arts, 1992). In dertien landen is een gemeenschappelijke survey gehouden naar het beeld van rechtvaardigheid. Dit onderzoek maakt het mogelijk de Nederlandse gegevens te positioneren in een internationaal vergelijkend perspectief.
- In 1992 ten slotte heeft Houtman (1994) onderzoek gedaan naar oordelen over rechtvaardigheid ten aanzien van inkomens van niet-werkenden. Hij besteedt daarbij speciaal aandacht aan de vraag van rechten en plichten van uitkeringsgerechtigden.

De concrete operationalisaties en de bevindingen uit deze onderzoeken worden in paragraaf 10.4 en 10.5 behandeld. In paragraaf 10.4 is dat de houding tegenover de wenselijkheid van inkomensverschillen als zodanig. Hierbij staat macrorechtvaardigheid centraal. In paragraaf 10.5 komt microrechtvaardigheid aan de orde: welke kenmerken/situaties van personen rechtvaardigen verschillen in inkomens.

10.4 Rechtvaardig geachte inkomensverhoudingen

10.4.1 Houding ten aanzien van inkomensnivellering

In het onderzoek 'Culturele Veranderingen in Nederland' is steeds de vraag gesteld of men de inkomensverschillen in Nederland te groot, te klein dan wel ongeveer juist acht. In de jaren zeventig achtte zo'n tweederde van de respondenten de inkomensverschillen te groot. In het jaar 1975 (zie SCP, 1994: 527, tabel 11.14) is dit percentage 66 en in 1980 zelfs 73. Daarna daalt het percentage dat de inkomensverschillen te groot vindt tot 57 procent in 1985 en 50 procent in 1991. De daling zet zich door tot 1993 met een percentage van 44. In 1994 (het laatste jaar waarover gegevens bekend zijn) zegt 49 procent van de respondenten dat de inkomensverschillen in Nederland te groot zijn. Al met al is de trend duidelijk: in de laatste twintig jaar is het oordeel dat de inkomensongelijkheid te groot is met zo'n 20 percentagepunten afgenomen.

In het onderzoek van het SCP is tevens gevraagd of er wijziging gewenst wordt in de grootte van de inkomensverschillen. Uit tabel 10.1 blijkt dat in 1975 70,5 procent van de respondenten verkleining van de inkomensverschillen wenst. Door de jaren heen is de steun voor meer gelijkheid afgenomen tot 49,8 procent in 1993. In 1994 zien we echter weer een grotere steun tot 60 procent. In hoeverre dit cijfer uit het onderzoek van 1994 een ombuiging inhoudt in de richting van weer meer steun voor inkomensgelijkheid is onduidelijk.

In tabel 10.1 zijn de gegevens ook uitgesplitst naar opleiding, inkomen, sekse, geboortecohort en naar politieke oriëntatie. De gegevens naar opleiding en inkomensgroep zijn eveneens in de figuren 10.1 en 10.2 weergegeven.

Tabel 10.1 Percentage voorstanders verkleining inkomensverschillen 1975-1994

	1975	1980	1981	1985	1986	1987	1988	1989	1991	1992	1993	1994
<i>allen</i>	70.5	75.7	70.9	60.5	57.0	60.8	58.5	64.2	55.3	54.6	49.8	60.0
<i>opleiding</i>												
lo/lbo	75.0	81.9	76.1	66.4	62.8	69.0	64.1	67.8	61.3	64.2	57.9	67.5
mavo/mbo	66.8	72.8	68.1	59.4	56.7	59.4	59.3	64.0	55.7	51.3	50.2	60.2
havo/vwo	63.8	69.7	66.8	54.6	51.7	54.7	50.7	60.2	50.5	50.6	41.9	57.9
hbo/wo	62.6	61.5	60.9	50.0	41.0	47.6	47.8	57.9	46.1	40.6	41.9	45.7
<i>inkomen</i>												
laag	72.2	78.4	75.1	68.5	67.0	69.7	70.3	72.9	65.0	56.8	56.1	66.1
beneden gemiddeld	76.0	83.6	79.4	70.4	63.2	69.0	64.9	73.6	60.9	62.0	65.3	67.7
boven gemiddeld	71.6	78.1	73.1	58.6	52.7	61.2	58.1	61.3	53.8	54.0	45.7	55.8
hoog	60.1	56.6	49.2	38.7	37.1	37.5	38.2	49.2	37.3	30.2	36.2	44.4
<i>sekse</i>												
man	70.4	73.9	67.8	58.4	52.4	56.5	53.4	59.9	50.6	51.1	46.8	54.3
vrouw	70.3	77.3	73.8	62.6	61.1	64.7	62.8	67.7	59.1	57.6	53.2	64.8
<i>cohort</i>												
-1915	68.9	72.3	69.0	53.6	43.8	63.0	57.0	60.0	50.6	47.2	-	-
1916-25	68.9	77.9	72.0	56.5	55.2	58.8	58.3	60.8	57.1	49.2	47.3	59.7
1926-35	70.4	72.7	64.0	62.4	57.1	59.2	61.2	63.5	58.5	58.4	54.9	63.9
1936-45	71.5	71.7	68.6	58.8	57.5	61.7	57.5	63.2	52.9	53.7	51.3	59.8
1946-55	74.3	80.5	75.6	62.8	59.8	61.6	60.3	72.2	56.9	58.2	49.9	61.7
1956-65	65.0	76.6	72.0	64.1	58.7	64.1	58.8	62.7	56.9	55.2	49.1	61.6
1966-	-	-	-	54.0	53.9	53.5	54.3	58.7	50.3	51.7	46.9	55.3
<i>politieke oriëntatie</i>												
links	84.8	89.0	-	76.5	74.7	76.3	72.4	83.1	70.8	68.4	59.4	-
centrum	69.3	71.0	-	57.1	56.6	62.3	59.6	60.8	54.7	54.3	48.7	-
rechts	57.6	65.1	-	45.4	39.8	44.9	42.6	46.3	40.8	39.2	37.5	-

Bron: Culturele Veranderingen 1975 - 1994 (var 165).

Vraag: Wenst U dat de verschillen tussen hoge en lage inkomens veel groter worden of een beetje groter of veel kleiner worden of een beetje kleiner? Of wenst u dat ze hetzelfde blijven?

Uit deze uitsplitsing blijkt dat er een constant verschil is tussen de opleidingsgroepen: naarmate de opleiding van een persoon lager is, wordt vaker vermindering van inkomensverschillen gewenst. Eenzelfde verschijnsel kunnen we constateren voor inkomensgroepen: de hogere inkomens zijn minder voorstander van verkleining van de inkomensverschillen. Vrouwen geven iets meer voorkeur aan verkleining van inkomensverschillen, terwijl er tussen leeftijdsgroepen geen systematisch verschil is in opvatting over de gewenste verandering van inkomensverschillen. Personen met een linkse politieke oriëntatie hebben een grotere voorkeur voor verkleining van inkomensverschillen dan politiek rechts georiënteerden. Dit is een zeer consistent verschil door de jaren heen.

Voorts is in de jaren 1975, 1979, 1986 en 1991 in het SCP-onderzoek de vraag gesteld of het instellen van een maximuminkomen een goed idee is. Uit tabel 10.2 blijkt dat in 1975 55,6 procent van de respondenten dit een goed idee vond. De steun hiervoor is in 1991 gedaald tot 25,6 procent. Lager opgeleiden en lagere inkomensgroepen zijn meer voorstander van het instellen van een maximuminkomen dan hoger opgeleiden en hogere inkomensgroepen (tabel 10.2 en figuren 10.3 en 10.4) Ook bij personen met politiek linkse oriëntatie is een grotere voorkeur, maar de steun voor het idee van

een maximuminkomen neemt af van 71,8 procent in 1975 tot 34,9 procent in 1991.

Figuur 10.1 Voorstanders verkleining inkomensverschillen naar opleiding

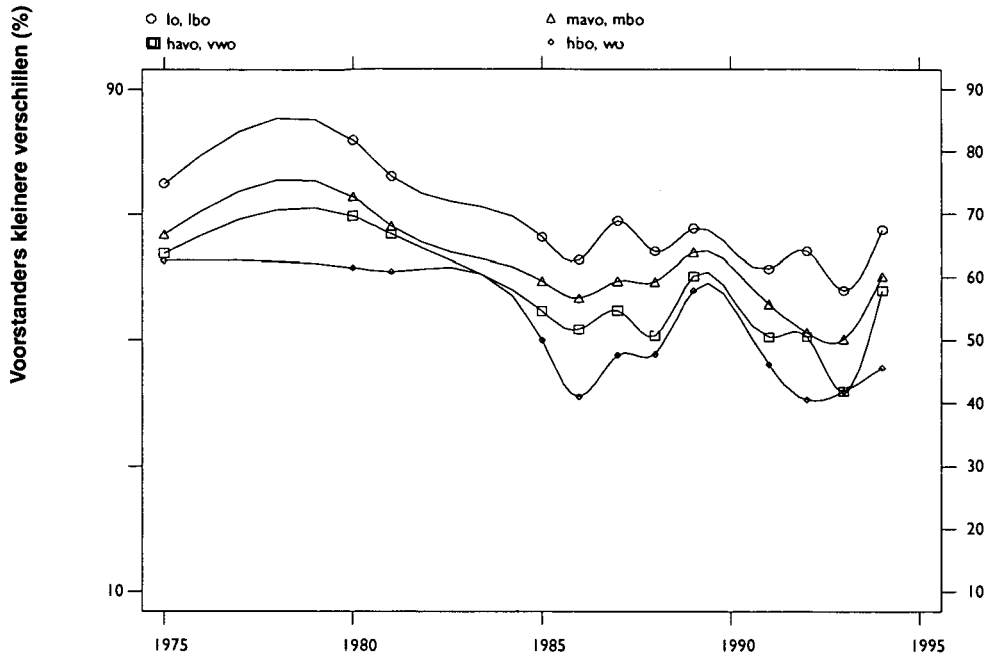

Figuur 10.2 Voorstanders verkleining inkomensverschillen naar inkomensgroep

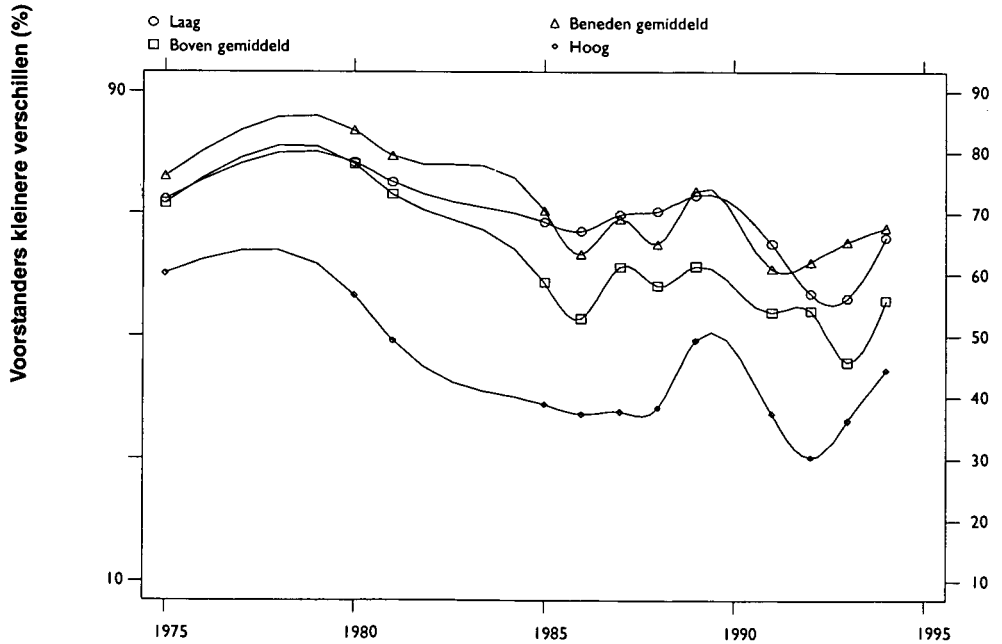

Tabel 10.2 Voorstanders instellen maximum-inkomensgrens (percentage, personen die dit een goed idee vinden)

	1975	1979	1986	1991
<i>allen</i>	55.7	49.2	37.9	25.6
<i>opleiding</i>				
lo/lbo	62.8	52.0	42.9	33.8
mavo/mbo	49.6	45.9	34.1	23.3
havo/vwo	44.2	44.7	35.9	18.8
hbo/wo	52.2	52.5	32.6	19.6
<i>inkomen</i>				
laag	56.1	56.3	45.7	38.8
beneden gemiddeld	62.6	52.2	43.0	31.5
boven gemiddeld	57.7	54.7	34.0	21.8
hoog	43.0	35.6	24.0	12.8
<i>seks</i>				
man	54.8	46.2	36.4	23.4
vrouw	56.7	51.9	39.2	27.5
<i>cohort</i>				
-1915	52.7	51.1	28.6	27.4
1916-25	50.4	46.5	33.8	29.0
1926-35	55.2	44.5	33.5	27.6
1936-45	58.7	45.2	39.5	22.4
1946-55	61.2	52.7	41.7	28.3
1956-65	50.4	54.2	39.2	27.3
1966-	-	-	39.9	18.6
<i>politieke oriëntatie</i>				
links	71.8	-	54.5	34.9
centrum	54.1	-	35.2	25.5
rechts	41.7	-	23.2	17.0

Bron: Culturele Veranderingen 1975-1994 (SCP) VAR152.

Vraag: Af en toe wordt voorgesteld een maximum-inkomensgrens vast te stellen. Niemand in ons land zou dan dus meer mogen verdienen dan een bepaald bedrag per jaar. Lijkt U dit een goed idee of een slecht idee?

Een tweede dimensie die in het onderzoek naar culturele veranderingen aan de orde komt is de rol van de overheid. Gevraagd wordt naar de opvatting in hoeverre de overheid ingrijpende maatregelen moet nemen om de verschillen in inkomens te verkleinen. Uit tabel 10.3 blijkt dat het aantal voorstanders voor overheidsingrijpen afgenomen is van 62.3 procent in 1975 tot 48.9 procent in 1994. Splitsen we deze gegevens uit naar de verschillende subgroepen, dan blijkt ook hier dat de hoger opgeleiden, de hogere inkomens en de politiek rechts georiënteerden door de jaren heen minder voorstander zijn van inkomensnivellering dan de lager opgeleiden, de lagere inkomens, respectievelijk de politiek links georiënteerden. Ook de gegevens naar seks en leeftijdsgroepen zijn hetzelfde: vrouwen geven wat meer voorkeur voor overheidsingrijpen op dit gebied, terwijl er geen systematisch verschil is tussen leeftijdsgroepen.

Figuur 10.3 Voorstander maximuminkomen naar opleiding

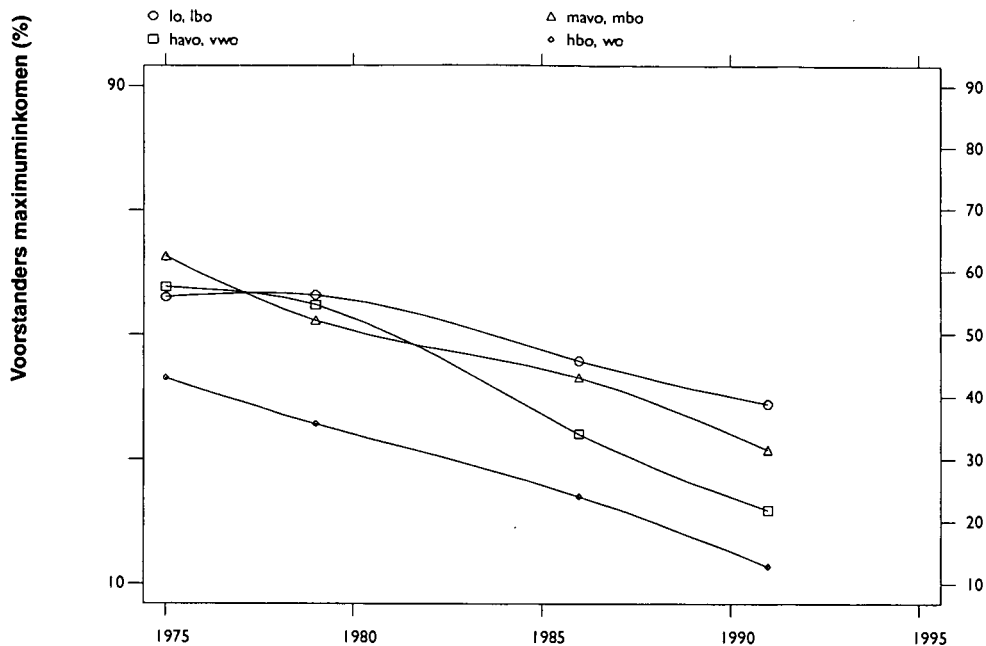

Figuur 10.4 Voorstander maximuminkomen naar inkomensgroep

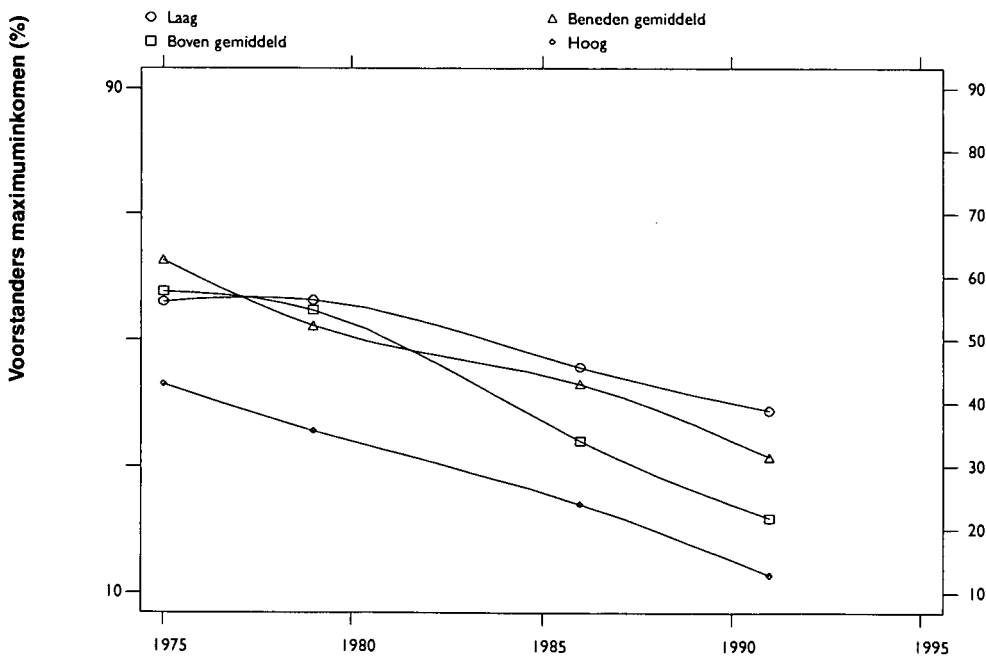

Tabel 10.3 Percentage voorstanders overheidsmaatregelen om inkomensverschillen te verkleinen (Onderzoek Culturele Veranderingen 1975-1994 (VAR098))

	1975	1980	1985	1986	1987	1991	1992	1993	1994
<i>allen</i>									
(sterk) voor	62.3	69.3	56.5	59.3	59.2	50.5	50.0	46.8	48.9
voor noch tegen	16.0	10.9	18.7	16.4	13.5	19.0	21.0	19.1	20.8
(sterk) tegen	21.7	19.9	24.8	24.3	27.3	30.5	29.0	34.2	30.3
<i>opleiding (sterk) voor</i>									
lo/lbo	69.7	75.3	63.5	64.9	67.4	56.5	59.5	54.5	57.5
mavo/mbo	59.0	66.4	55.7	59.7	57.9	51.0	49.0	43.9	50.3
havo/vwo	49.7	62.6	49.0	54.6	52.8	47.1	44.1	42.4	43.8
hbo/wo	45.2	58.7	43.5	40.4	45.1	38.0	32.5	40.8	35.3
<i>inkomen (sterk) voor</i>									
laag	66.4	75.7	64.1	71.1	68.1	58.6	56.9	53.6	54.0
beneden gemiddeld	71.5	78.8	68.3	63.8	69.6	57.8	56.5	56.7	56.6
boven gemiddeld	64.3	71.7	54.8	52.8	55.9	48.6	45.6	42.3	44.9
hoog	45.2	43.6	32.0	37.6	36.5	34.1	30.2	32.4	36.9
<i>sekse (sterk) voor</i>									
man	62.0	67.9	55.4	57.1	54.2	46.8	46.3	43.7	44.1
vrouw	62.8	70.5	57.3	61.1	63.7	53.5	53.1	49.4	52.8
<i>cohort (sterk) voor</i>									
-1915	59.5	67.2	52.1	56.1	64.3	45.9	42.7	-	-
1916-25	62.5	73.1	56.7	57.8	61.8	54.4	51.1	56.0	55.2
1926-35	59.8	66.5	53.6	57.4	64.6	48.9	60.0	51.3	58.5
1936-45	61.5	64.3	54.8	62.3	55.3	51.5	54.4	43.4	52.4
1946-55	70.2	72.4	58.3	60.4	62.7	51.8	49.3	42.3	48.3
1956-65	55.0	71.1	57.0	59.1	56.1	52.8	48.5	45.8	50.7
1966-	-	-	59.7	57.1	51.8	45.4	43.3	45.6	37.7
<i>politieke oriëntatie</i>									
links	79.4	84.0	74.3	74.2	78.4	66.8	66.5	60.7	-
centrum	60.9	64.4	55.9	58.6	57.9	54.7	48.3	43.7	-
rechts	46.8	58.5	36.8	45.6	41.4	33.6	33.5	34.0	-

Vraag: Bent U ervoor of er tegen dat de overheid ingrijpende maatregelen neemt om de verschillen in inkomens te verkleinen?

Bovenstaande resultaten passen in de conclusies die het SCP trekt in een aantal publicaties (SCP, 1994; Dekker & Ester, 1993; Becker & Vink, 1994) over mogelijke veranderingen in het opinieklimaat. Een meningsverandering komt vrijwel niet versterkt onder een bepaalde bevolkingscategorie voor, aldus het SCR94: 'Een meningsverandering slaat dus bijvoorbeeld niet vaak het eerst aan bij de hoger opgeleiden, waarna hij zich voortplant onder de middelbaar opgeleiden en zich tenslotte naar de lager opgeleiden verplaatst. In plaats daarvan lijkt de verandering van mening onder bevolkingscategorieën parallel, dus op dezelfde wijze te verlopen.' (SCP, 1994: 497).

Bij de bespreking van de items over ongelijkheid merkt het SCP op dat 'zowel de opvattingen van de inkomenscategorieën als de opvattingen naar politieke oriëntatie nagenoeg parallel veranderde. Er was dus geen sprake van dat de linksgeoriënteerden of de laagste inkomenscategorie bleven vasthouden aan nivellering. (...) Dat de veranderingen zo weinig gedifferentieerd verlopen zijn, zou er op kunnen wijzen dat de denivellerende tendens

Figuur 10.5 Voorstander nivelleringsmaatregelen naar opleiding

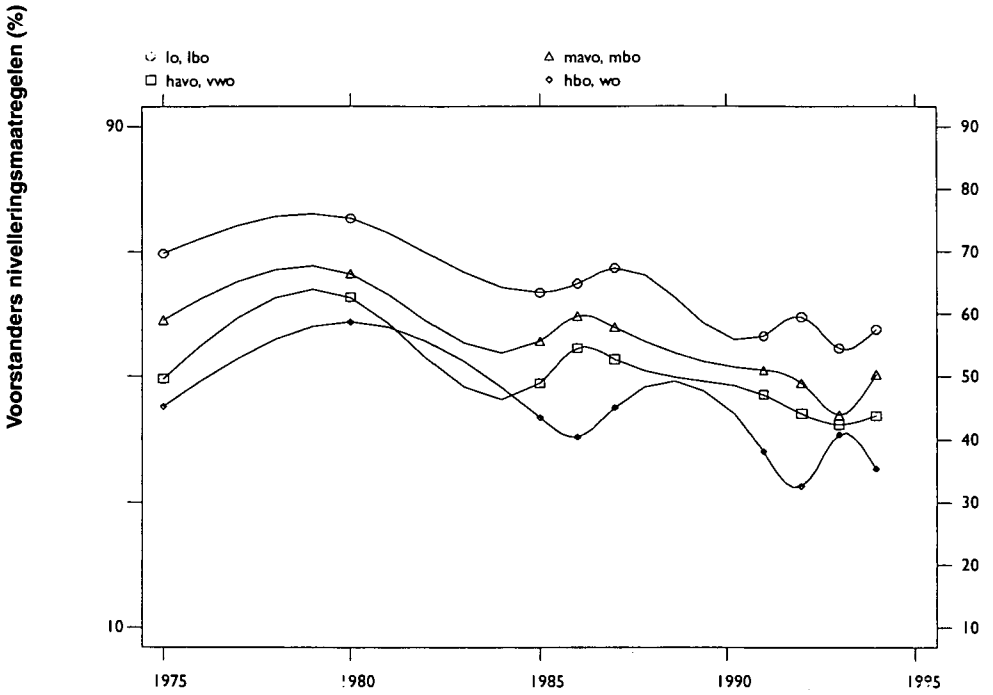

Figuur 10.6 Voorstander nivelleringsmaatregelen naar inkomensgroep

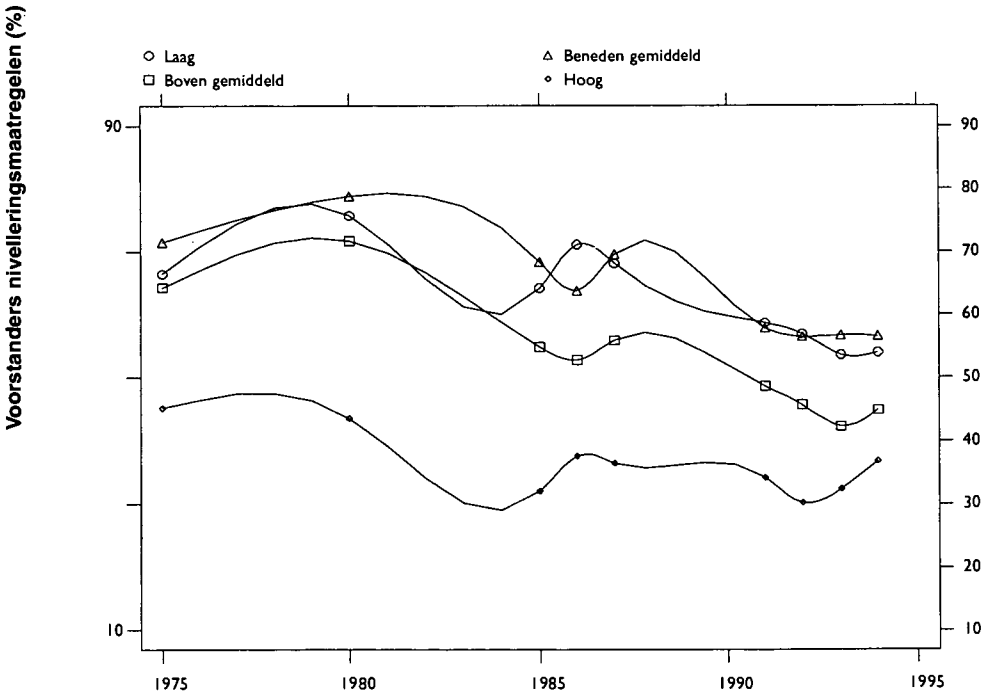

in de opvattingen weliswaar geleidelijk van karakter is, maar niettemin een aanzienlijke kracht heeft.' (SCP 1994: 525). Het SCP constateert dan ook dat er sprake is van een autonome trend naar minder steun voor nivellering.

10.4.2 Inkomensverhouding beroepen

Een andere manier om de vraag naar de gewenste inkomensverhoudingen te vragen is door respondenten inkomens van beroepen te laten schatten. Szirmai (1982, 1986) liet kaartjes met beroepstitels langs een inkomenschaal leggen, waardoor de gepercipieerde inkomenshiërarchie zichtbaar wordt. Vervolgens kregen de respondenten het verzoek aan deze beroepen een rechtvaardig inkomen toe te kennen. Hermkens & Van Wijngaarden (1987) repliceerden de vraag.

Een verschil tussen beide onderzoeken is dat in 1980 is gevraagd naar bruto-jaarinkomens en in 1987 naar netto-jaarinkomens. We beperken ons bij de vergelijking dan ook tot de rangordening van de beroepen en de relatieve verandering in de hoogte van het inkomen bij de toekenning van rechtvaardig geachte inkomens.

Uit tabel 10.4 blijkt dat de rangordening van de beroepen naar geschat en rechtvaardig geacht inkomen in 1980 en 1987 nagenoeg identiek is. Tevens blijkt dat in beide jaren de verschillen naar gerechtvaardigd geacht inkomen kleiner zijn dan naar geschat inkomen. De hogere inkomens worden bij de toekenning van de rechtvaardig geachte inkomens verminderd en de laagste inkomens krijgen een hoger geldbedrag toegekend. De inkomensladder wordt als het ware over de gehele linie in elkaar gedrukt zonder dat de rangorde van beroepen en functies op deze inkomensladder wordt veranderd.

Het percentage waarmee de hoogste inkomens wordt verminderd is in 1980 hoger dan in 1987. In 1980 ging het echter om bruto-inkomens en in 1987 om netto-inkomens, zodat aan dit verschil in percentage geen al te grote betekenis moet worden toegekend.

Szirmai (1982: 75) heeft de nivellerings-tendentie ook geanalyseerd door de gewenste verandering van inkomens bij de hoogste vijf inkomens en bij de laagste inkomens te beschrijven. Hij constateert een zeer sterke voorkeur voor nivellering. In 1980 geeft 68 procent van de respondenten de voorkeur aan een herverdeling á la Robin Hood: neem van de rijken en geef aan de armen. In 1987 gold dit voor 59 procent. Zowel in 1980 als in 1987 maakte slechts 7 procent van de respondenten de inkomensverschillen groter. Szirmai spreekt dan ook van een nivelleringsethos: 'Onder alle lagen van de Nederlandse beroepsbevolking kan men een complex van positieve houdingen ten aanzien van verkleining van inkomensverschillen aantreffen – een nivelleringsethos –, waarvan echter de consequenties voor de eigen inkomenspositie niet altijd onder ogen wordt gezien' (Szirmai, 1982: 60).

Tabel 10.4 **Vergelijking geschat en rechtvaardig inkomen van een aantal beroepen 1980-1987 (in 1980 bruto-inkomens per jaar/in 1987 netto-inkomens per jaar)**

	Werkenden '80 (bruto inkomens)					Werkenden '87 (netto inkomens)				
	gemiddeld	gemiddeld		rang- cijfer	verschil in %	gemiddeld	gemiddeld		rang- cijfer	verschil in %
	geschat verschil inkomen	rang- cijfer	rechtv. inkomen			geschat inkomen	rang- cijfer	rechtv. inkomen		
directeur van grote onderneming	202.500	2	139.000	2	-32	136.000	1	116.500	1	-14
minister-president	207.500	1	152.500	1	-26	129.000	2	115.000	2	-11
huisarts	157.500	3	120.500	3	-24	86.500	3	81.000	3	-6
chef van personeels-afdeling	65.500	5	58.000	5	-11	56.000	4	53.000	4	-5
leraar havo	68.500	4	59.000	4	-14	47.000	5	46.500	5	-1
zelfstandig loodgieter	53.500	6	52.000	6	-3	41.500	6	42.000	6	+1
vertegenwoordiger in schrijfmachines	45.500	7	43.000	10	-5	37.500	7	36.500	10	-3
winkelier zonder personeel	43.000	9	47.000	7	+10	35.500	8	39.000	8	+10
politieagent	44.000	8	45.000	9	+3	34.500	9	38.000	9	+10
U-zelf	42.500	10	46.000	8	+8	34.500	10	39.500	7	+14
bouwvakker	36.500	11	37.500	11	+3	29.500	11	31.000	11	+5
automonteur	33.500	12	36.500	12	+9	28.000	12	31.000	11	+11
typiste	28.500	13	30.000	13	+7	24.000	13	26.000	13	+8
ongeschoolde fabrieks- arbeider	25.000	14	29.500	14	+18	21.000	14	24.000	14	+14
AOW-er	19.000	15	23.500	15	+23	17.500	15	21.000	15	+20
bijstandtrekker	18.500	16	21.000	16	+14	16.500	16	19.000	16	+5

Bron: Hermkens & Van Wijngaarden, 1987, p. 54, tabel 7.12. Szirmai (1982).

Deze nivelleringsgedachte – het verkleinen van inkomensverschillen tussen beroepen – wordt in alle onderzoeken gevonden (eveneens ISSP, 1987; Boerman, 1992; Hermkens & Arts, 1992). Wel is het zo dat – in overeenstemming met de bevindingen van het SCP – de ondersteuning voor de nivelleringsgedachte in de tijd gezien in betekenis afneemt. Liet in 1980 en 1987 nog 7 procent van de respondenten de gepercipieerde inkomensverschillen ongemoeid dan wel vergrootte die verschillen, in 1991 was dit percentage 13 procent (Hermkens & Arts, 1992). Er blijft echter brede ondersteuning voor het idee dat vanuit het gezichtspunt van rechtvaardigheid de inkomensverschillen te groot zijn en dus verminderd zouden moeten worden.

De nivelleringsgedachte wordt vooral uitgesproken in de context van de samenleving als geheel. Boerman liet in 1990 de inkomens van fictieve

beschrijvingen van personen schatten en vervolgens werd gevraagd om een rechtvaardig geacht inkomen toe te kennen. Hij deed dit zowel met vignetten, waarop functies beschreven stonden van de eigen arbeidsorganisatie als met vignetten, waarop bekende beroepen in de Nederlandse samenleving beschreven stonden. Ook in dit onderzoek blijkt dat de beoordelaars een sterke nivelleringsgeneigdheid ten toon spreiden. Boerman (1992: 135) onderscheidt verschillende beoordelingstypen door de drie vignetten met de hoogste waargenomen inkomens te vergelijken met de drie vignetten met de laagste waargenomen inkomens. Uit tabel 10.5 blijkt dat in de beoordelingscontext van de samenleving als geheel 68 procent van de respondenten getypeerd te kunnen worden als Robin Hoods: neem van de rijken en geef aan de armen. 17 procent laat de laagste inkomens ongemoeid maar geeft de hoogste inkomens minder. Tevens blijkt dat, als de beoordelingscontext de eigen organisatie is, dit Robin Hood-patroon minder optreedt (43%), terwijl 23 procent de laagste inkomens binnen de organisaties ongemoeid wil laten en de hoogste inkomens wil verlagen. Hieruit kunnen we zien dat de beoordelingscontext van groot belang is en dat het nivelleringsethos sterker naar voren komt in de context van de maatschappij als geheel dan binnen de eigen arbeidsorganisatie.

Tabel 10.5 Frequentieverdeling van beoordelaarstypen voor vignetten met fictieve huishoudens (N=749) en fictieve organisatieleden (N=750)

huishoudens	organisatieleden	beoordelaarstypen
7%	15%	Optimisten (armen en rijken beiden meer)
6%	5%	Pessimisten (armen en rijken beiden minder)
2%	10%	Status Quo-ers (laat alles bij het oude)
68%	43%	Robin Hoods (neem van de rijken, geef aan de armen)
17%	23%	Aftoppers (rijken minder, armen ongemoeid)
1%	5%	Rest

Bron: Boerman, 1992: 137, tabel 7.6.

Boerman (1992: 171vv.) is via discriminantanalyse nagegaan in hoeverre de verschillende beoordelaarstypen van beide soorten vignetten van elkaar verschilden. Zijn conclusie is 'dat de politieke overtuiging vooral van belang is voor het onderscheiden van Robin Hoods bij het toekennen van rechtvaardige inkomens aan fictieve huishoudens. Nivelleringsgezindheid in de brede context van de Nederlandse samenleving gaat hand in hand met een linkse politieke voorkeur, terwijl deze gezindheid in de organisatiecontext vooral wordt ingegeven door eigenbelang, namelijk door beoordelaars die zelf een laag inkomen ontvangen.' (blz. 177).

10.5 Rechtvaardigheidscriteria inkomensverschillen

In deze paragraaf staat microrechtvaardigheid centraal. Allereerst behandelen we het onderzoek waarin naar de rol van een aantal kenmerken bij de rechtvaardiging van inkomen is gevraagd. Op de tweede plaats behandelen we het zogenaamde vignetonderzoek: hierbij worden verschillende kenmerken gecombineerd tot beschrijvingen van fictieve personen, waaraan vervolgens een rechtvaardig geacht inkomen wordt toegekend.

10.5.1 Rechtvaardigheidscriteria voor inkomen

In 1976 (Hermkens & Van Wijngaarden, 1977) werd aan respondenten gevraagd om in een cijfer uit te drukken hoe belangrijk een bepaalde factor zou moeten zijn om de hoogte van het inkomen van een werknemer te bepalen. Het cijfer kon variëren van 1 tot 10, waarbij 1 betekende 'zou volstrekt

geen rol moeten spelen' en 10 'zou extreem grote rol moeten spelen'. In tabel 10.6 zijn de resultaten van dit onderzoek en een vervolgonderzoek in 1987 weergegeven door de criteria te rangordenen naar belangrijkheid op basis van de mediaanwaarden van de antwoorden.

Tabel 10.6 Rangordening in 1976 en 1987 rechtvaardigheidscriteria ten aanzien van inkomen uit arbeid

Criteria	1976		1987	
ijver/inzet	1	(8.0)	1	(7.9)
de kwaliteit van het werk dat iemand levert	2	(7.9)	2	(7.8)
belangrijke beslissingen moeten nemen	3	(7.7)	3.5	(7.6)
leiding geven	6.5	(7.3)	5	(7.5)
onaangename werkomstandigheden (vuil werk, zwaar werk, stank en lawaai)	9	(7.1)	3.5	(7.6)
het langer werken dan de normale 40- tot 45-urige werkweek	5	(7.4)	7.5	(7.2)
inspanningen om te blijven voldoen aan de beroepseisen (bijv. door studie in vrije tijd)	6.5	(7.3)	7.5	(7.2)
ervaring	8	(7.2)	6	(7.3)
het lopen van grote financiële risico's (bijv. mensen met een eigen bedrijf die failliet kunnen gaan)	4	(7.5)	10.5	(6.9)
onregelmatige werktijden	10.5	(6.8)	9	(7.0)
hoogte van de opleiding	11	(6.7)	10.5	(6.9)
het hebben van bepaalde aangeboren eigenschappen die belangrijk zijn voor het beroep	13	(6.3)	12	(6.8)
het hebben van een onzeker, wisselend inkomen	12	(6.4)	14	(6.2)
het hebben van een beroep waaraan een tekort is (d.w.z. weinig mensen kunnen/willen dat beroep uitoefenen)	14	(6.0)	13	(6.5)
leeftijd	15	(5.0)	15	(5.7)

Bron: Hermkens en Van Wijngaarden [1977]; N=585 (werknemers). Hermkens en Van Wijngaarden [1987]; N=795 (Ned. bevolking).

Rangcijfers van 1 t/m 15 op basis van mediane scores op de vraag: 'Zou u willen aangeven hoe belangrijk zou moeten zijn voor de hoogte van iemands inkomen.' (Tussen haakjes: mediane score).

De belangrijkste criteria zijn de criteria 'ijver/inzet', 'kwaliteit van het werk' en 'belangrijke beslissingen moeten nemen'. Zij krijgen een waarderingscijfer dat varieert van 7.6 tot 8.0. Dan volgt een aantal criteria, waarbij de mediane scores ruim 7 bedragen. Dit betreft 'leiding geven', 'onaangename werkomstandigheden' 'langer werken', 'inspanningen om gekwalificeerd te blijven', 'financiële risico's' en 'ervaring'. De criteria 'onregelmatige werktijden' en 'de hoogte van de opleiding' krijgen een score variërend van 6.7 tot 7.0. Een laatste groep met scores van ruim een zes wordt gevormd door 'tekort beroepsbeoefenaren', 'onzeker, wisselend inkomen' en 'aangeboren

eigenschappen'. Het criterium 'leeftijd' ten slotte krijgt een score die lager is dan 6: in 1976 een score van 5.0 en in 1987 van 5.7.

Tabel 10.7 Gewenste rol criterium 'hoogte van de opleiding' in 1976 en 1987 bij de bepaling van het loon van een werknemer, uitgesplitst naar waardenpatronen, plaatsing links-rechts in de politiek, opleiding respondent (mediane scores op 10-puntsschaal)

	1976	1987
<i>allen</i>	6.7	6.9
<i>opleiding respondent</i>		
lo/lbo	6.8	7.0
mavo/vwo	6.7	6.7
havo/vwo	6.5	7.3
hbo/wo	6.7	6.9
<i>zelfplaatsing links/rechts in politiek</i>		
1 links	6.0	6.8
2 geen van beiden	6.8	7.0
3 rechts	6.9	7.1
<i>waardenpatronen</i>		
<i>economisch collectivisme</i>		
1 sterke ondersteuning	6.2	6.7
2	6.8	6.9
3	6.8	7.1
4+5 afwijzing	6.7	6.9
<i>economisch individualisme</i>		
1 sterke ondersteuning	6.8	7.0
2	6.7	6.9
3	6.8	7.1
4 afwijzing	5.3	6.6

Bron: Hermkens en Van Wijngaarden [1977]; N=585; Hermkens en Van Wijngaarden [1987]; N=795.

Items economisch collectivisme:

- de bestaande maatschappelijke verschillen tussen mensen zijn voornamelijk het gevolg van ongelijke kansen die mensen krijgen om zich te ontwikkelen;
- de belangrijkste maatschappelijke tegenstelling wordt nog steeds gevormd door die tussen verschillende maatschappelijke klassen;
- in een maatschappij gebaseerd op het vrije ondernemerschap worden de economisch zwakkeren teveel benadeeld.

Items economisch individualisme:

- het particulier initiatief vormt de motor van een bloeiende economie;
- als men de vrijheid van de ondernemer gaat inperken, zullen ook andere vrijheden verloren gaan.

Bij de rapportage van de onderzoeken van 1976 en 1987 hebben Hermkens en Van Wijngaarden aangegeven dat er nauwelijks verschillen zijn in voorkeur voor rechtvaardigheidscriteria uit arbeid wanneer onafhankelijke variabelen als sociaal-economische positie en waardenpatronen in de analyse betrokken worden. Voorzover er significante verschillen tussen sociale groepen bestaan, zijn die klein. Bij heranalyse van de data voor dit hoofdstuk is nagegaan in hoeverre er verschillen optreden naar opleiding en inkomen. Hieruit blijkt dat er noch in 1976 noch in 1987 belangrijke systematische verschillen optreden. In 1976 benadrukken de lager opgeleiden significant meer de gewenste rol van onregelmatig werk en het langer werken dan de normale werkweek. In 1987 zijn er geen significante verschillen wat dit betreft tussen de opleidingsgroepen. In 1976 leidt verschil in inkomen in het

geheel niet tot een andere voorkeur voor criteria, terwijl in 1987 personen met een hoger inkomen een significant grotere voorkeur hebben voor 'ijver/inzet', 'kwaliteit van het werk', 'inspanning om te voldoen aan de beroepskwalificaties' en 'belangrijke beslissingen nemen'. De hoogte van de correlaties is echter gering. Al met al is de conclusie dat er een grote overeenstemming bestaat over de gewenste rol van de voorgelegde criteria.

We hebben in tabel 10.7 de voorkeur voor het criterium 'hoogte van de opleiding' uitgesplitst naar de verschillende opleidingscategorieën, links/rechtsplaatsing in politiek en de onderscheiden waardenpatronen. Hieruit wordt eveneens zichtbaar dat er weinig differentiatie optreedt in voorkeur voor de gewenste rol van het criterium 'hoogte van de opleiding' bij het bepalen van het inkomen uit arbeid.

In de onderzoeken van 1976 en 1987 is tevens gevraagd naar de gepercipieerde feitelijke rol van deze criteria bij de bepaling van het eigen loon. We beperken ons hier tot de gewenste en gepercipieerde rol van het criterium 'hoogte van de opleiding'. Zowel in 1976 als in 1987 blijkt bij personen die een hogere opleiding hebben opleiding een grotere rol te hebben op het eigen inkomen (medianen in 1976 van 3.9 tot 7.4 en in 1987 van 4.6 tot 7.3). Voor de hoogste opleidingscategorie (hbo/wo) betekent dit dat opleiding een grotere rol heeft op het eigen inkomen dan rechtvaardig wordt geacht (in 1976 7.4 gepercipieerd tegenover 6.7 gewenst en in 1987 7.3 gepercipieerd en 6.9 gewenst).

In 1990 heeft Boerman de vraag gesteld naar de gewenste en de gepercipieerde rol van criteria, zowel onder verwijzing naar de Nederlandse samenleving als onder verwijzing naar de organisatie waar de respondent werkt. Bij de vraag naar de gepercipieerde rol betreft het hier (in tegenstelling tot de onderzoeken van 1976 en 1987) niet het eigen inkomen maar de gepercipieerde rol van een criterium op het inkomen van een werknemer in de Nederlandse samenleving c.q. de eigen arbeidsorganisatie. In tabel 10.8 worden de gegevens van het onderzoek van Boerman weergegeven. Ook hier zien we zowel in de context van de Nederlandse samenleving als in de context van de eigen arbeidsorganisatie dezelfde waardering voor de criteria als in 1976 en 1987. 'Verantwoordelijkheid', 'kwaliteit van het werk' en 'ijver/inzet' scoren het hoogst (getransformeerd naar een tienpuntsschaal ruim een acht), 'ervaring' neemt een tussenpositie in, terwijl het criterium 'hoogte van de opleiding' relatief laag scoort: 6.7. Vergelijken we de gewenste rol met de gepercipieerde rol van de criteria, dan blijkt dat alleen het criterium 'opleiding' ondergewaardeerd wordt: de gepercipieerde rol van opleiding is groter dan gewenst. De overige criteria en met name 'ijver/inzet' en 'kwaliteit van het werk' zijn volgens deze gegevens ondergewaardeerd: deze criteria zouden een grotere rol moeten spelen bij de bepaling van het loon van een werknemer.

In de analyse is nagegaan in hoeverre er in de gegevens van Boerman verschillen optreden tussen opleidings- en inkomensgroepen. Dit blijkt niet het geval: er is een grote consensus over de over- en onderwaardering van criteria. Uit tabel 10.8 blijkt tevens dat de context bij de beantwoording van de vragen geen rol speelt. Indien gevraagd wordt naar de rol van de criteria binnen de eigen organisatie krijgen we nagenoeg dezelfde waardering voor de verschillende criteria als in de context van de Nederlandse samenleving.

Tabel 10.8 Rechtvaardig geachte rol en gepercipieerde feitelijke rol van criteria bij bepaling van het loon van een werknemer in context van Nederlandse samenleving en in context van eigen organisatie

	Nederland			eigen organisatie		
	recht- vaardig	per- ceptie	ver- schil	recht- vaardig	per- ceptie	ver- schil
verantwoordelijkheid	8.7	7.8	+0.9	8.6	7.7	+0.9
kwaliteit werk	8.6	6.1	+2.5	8.6	6.3	+2.3
ijver / inzet	8.0	5.9	+2.1	8.1	5.9	+2.2
ervaring	7.3	7.0	+0.3	7.4	6.7	+0.7
hoogte van de opleiding	6.7	8.4	-1.7	6.8	7.7	-0.9

Bron: Boerman (1992), tabel 6.7.

De oorspronkelijke 7-puntsschaal is getransformeerd naar 10-puntsschaal.

Tabel 10.9 Rechtvaardig geachte rol en gepercipieerde feitelijke rol van criteria bij bepaling van het loon van een werknemer in Nederland, Duitsland, Groot-Brittannië en USA

Criteria	Nederland			Duitsland		
	recht- vaardig	perceptie	verschil	recht- vaardig	perceptie	verschil
verantwoordelijkheid	3.09	2.74	+35	3.08	2.80	+28
individuele inspanning	3.04	2.25	+79	3.37	2.82	+55
onaangename werk- omstandigheden	2.94	2.19	+75	2.76	2.04	+72
hoogte van de opleiding	2.69	3.05	-36	2.66	3.03	-37
lengte van het dienstverband	2.27	2.32	-05	2.18	2.13	+05

Criteria	Groot-Brittannië			U.S.A		
	recht- vaardig	perceptie	verschil	recht- vaardig	perceptie	verschil
verantwoordelijkheid	3.60	3.14	+46	3.72	3.44	+28
individuele inspanning	3.58	2.92	+66	3.76	3.29	+47
onaangename werk- omstandigheden	3.36	2.69	+67	3.28	2.67	+61
hoogte van de opleiding	2.93	3.07	-13	3.16	3.40	-24
lengte van het dienstverband	3.10	2.76	+34	3.40	3.26	+14

Bron: ISJP, 1991. (gemiddelde antwoordscores: 1=geen enkele rol, 4=zeer grote rol).

In 1991 zijn in het International Social Justice Project (Kluegel, Mason & Wegener, 1995) de vragen naar gewenste en gepercipieerde rol van de criteria ook gesteld. Dit geeft de mogelijkheid om Nederland te vergelijken met Duitsland (vroegere West-Duitsland), Groot-Brittannië en de USA. In dit onderzoek uit 1991 variëren de antwoorden van 1 (geen enkele rol) tot 4 (zeer grote rol). Uit tabel 10.9 blijkt dezelfde tendens als in de al besproken onderzoeken. De criteria 'inspanning', 'verantwoordelijkheid' en 'onaangename werkomstandigheden' krijgen in alle vier de landen de hoogste scores als het gaat om de gewenste rol. De 'hoogte van de opleiding' wordt een minder belangrijke rol toegekend. Uit variantie-analyse blijkt dat in Nederland en Duitsland voor wat betreft de gewenste rol van opleiding geen verschillen optreden tussen opleidings- en inkomensgroepen. In Groot-Brittannië en de USA wensen de hoger opgeleiden een significant hogere rol voor het criterium 'hoogte van de opleiding' bij de bepaling van het loon van de werknemers dan de lager opgeleiden. In de USA is er daarnaast eveneens een

significant inkomenseffect: naarmate het inkomen van de respondent hoger is, wordt er een grotere rol gewenst voor het criterium opleiding.

Ten slotte: vergelijken we de gewenste rol van de criteria met de gepercipiëerde rol van deze criteria, dan zien we in alle landen dat bij het bepalen van de hoogte van het loon van een werknemer een grotere rol wordt gewenst voor 'onaangename werkomstandigheden', 'inspanning' en 'verantwoordelijkheid'. In alle landen blijkt tevens een overwaarding van het criterium 'hoogte van de opleiding' in die zin dat de gepercipiëerde rol van dit criterium groter is dan gewenst.

Als we de resultaten van de verschillende onderzoeken naar rechtvaardig inkomen uit arbeid sinds 1976 overzien, dan blijkt dat in alle onderzoeken dezelfde tendens optreedt: criteria als 'inzet' en 'verantwoordelijkheid' worden het meest belangrijk gevonden bij het bepalen van het loon. Kanttekening hierbij is dat alle criteria met uitzondering van het criterium 'leeftijd' tenminste een 6 krijgen op een schaal van 1 tot 10. Deze criteria behoren dus naar de mening van de respondenten een grote rol te spelen. Voorts blijkt grote eenstemmigheid en is er wat dit betreft geen verschil tussen opleidings- en inkomensgroepen.

Het voorgaande betreft criteria die in de sfeer van betaalde arbeid de hoogte van het inkomen zouden moeten bepalen. Het behoeftecriterium heeft vooral betrekking op de onderkant van het loongebouw en op de hoogte van de uitkeringen. Hermkens en Van Wijngaarden hebben in 1976 en in 1987 afzonderlijk gevraagd naar de wenselijkheid van een minimumloon en de gewenste hoogte van dit minimumloon. In beide jaren is een grote meerderheid (90%) voorstander van een minimumloon. Gevraagd naar de gewenste hoogte van het minimumloon zijn de respondenten uit 1976 royaler voor de ontvangers van het minimumloon dan de respondenten in 1987: in 1976 noemt ruim 70 procent van de respondenten een bedrag dat hoger is dan het toenmalige minimumloon en ruim 20 procent een bedrag gelijk aan dit minimum. In 1987 zijn deze percentages respectievelijk 50 en 40. In de verschillende rechtvaardigheidsonderzoeken wordt het vanuit rechtvaardigheidsoverwegingen in stand houden van een goede minimumvoorziening stevig ondersteund.

Bij de vraag naar de rechtvaardigheidscriteria in het onderzoek van 1987 zijn ook enkele criteria opgenomen die betrekking hebben op het behoeftecriterium. Dit betreft 'aantal mensen dat moet rondkomen van het inkomen dat iemand verdient' en 'iemand's kosten van levensonderhoud'. De mediane scores hiervoor zijn respectievelijk 5.9 en 4.1 (Hermkens & Van Wijngaarden, 1977). Het criterium 'aantal mensen dat rond moet komen van het inkomen dat iemand verdient' is door Boerman in 1990 eveneens ter beoordeling voorgelegd met als resultaat een score van 5.3 op een tienpuntsschaal. In het International Social Justice Project van 1991 is deze score 1.8 (op een 4 puntsschaal). Vergeleken met de scores van de overige criteria (zie tabellen 10.6, 10.8 en 10.9) is deze score laag. Hieruit mag de conclusie getrokken worden dat als behoeftecriteria ter beoordeling worden voorgelegd in de context van rechtvaardige inkomens uit arbeid deze criteria een relatief onbelangrijke plaats innemen.

10.5.2 Vignetonderzoek

Voorgaande conclusies zijn gebaseerd op onderzoek waarbij afzonderlijk naar de rol van de verschillende criteria wordt gevraagd. Via een andere methode zijn de verschillende criteria gecombineerd tot beschrijvingen van fictieve huishoudens (zogenaamde vignetten). Aan de hand van relevant geachte kenmerken als beroep, opleiding, werksituatie, gezinssamenstelling

wordt een fictief huishouden beschreven. Vervolgens wordt gevraagd welk inkomen rechtvaardig wordt geacht voor dit huishouden. In het onderzoeksdesign worden de relevante beschrijvingskenmerken systematisch gevarieerd, waardoor in de analyse nagegaan kan worden welke bijdrage elk kenmerk heeft in het oordeel over de rechtvaardigheid van het inkomen. In Nederland zijn in 1983 (Hermkens, 1983), in 1987 (Hermkens & Van Wijngaarden, 1987) en in 1990 (Boerman, 1992) vignetten gepresenteerd om zo het gewicht te bepalen dat de verschillende kenmerken hebben bij de bepaling van het inkomen van de fictieve huishoudens.

In principe wordt bij de vignetmethodiek gestreefd naar zo laag mogelijke correlaties tussen de vignetkenmerken (Hermkens, 1983: 51–72). Dit brengt het gevaar met zich mee dat allerlei nauwelijks in de realiteit voorkomende combinaties van kenmerken op de vignetten worden vermeld. Dit zou betekenen dat een respondent ook oordelen wordt gevraagd over situaties die ongeloofwaardig zijn (bijv. een chirurg met alleen een opleiding lagere school). Daarom zijn erg onwaarschijnlijke combinaties in dit vignetonderzoek niet opgenomen. Dit geldt met name voor de kenmerken beroep en opleiding. In de realiteit bestaat er een grote correlatie tussen beroep en opleiding. Bij de constructie van de vignetten is aan de verschillende beroepen een bepaald opleidingsniveau toegekend. Om die reden blijft het ook in vignetonderzoek moeilijk het afzonderlijk effect van beroep en opleiding te ontrafelen. Daarom wordt in het navolgende gesproken van een gecombineerd effect van beroeps- en opleidingsniveau op het oordeel over de rechtvaardigheid van inkomens.

In het onderzoek van 1983 was op het vignet tevens een plausibel inkomen vermeld en werd gevraagd of het beschreven huishouden te veel/te weinig betaald kreeg. Hermkens (1983: 100vv.) constateert dat het vermelde feitelijk inkomen een groot effect heeft op het oordeel: de inkomensverschillen worden aanzienlijk kleiner gemaakt ongeacht de overige op de vignetten vermelde kenmerken. Tegelijkertijd worden inkomensverschillen duidelijk gelegitimeerd. Opleiding speelt een significante rol: wanneer de vermelde opleiding hoger is, wordt eerder geoordeeld dat te weinig wordt betaald.

In het vervolgonderzoek in 1987 is de vermelding op het vignet van een plausibel inkomen achterwege gelaten en is gevraagd om een rechtvaardig geacht inkomen toe te kennen. In tabel 10.10 worden de analyseresultaten gegeven van de regressie op de rechtvaardig geachte inkomens. Hieruit blijkt eveneens dat hoe hoger het beroepsprestige (en daarmee ook de opleiding) des te hoger het rechtvaardig geacht inkomen. Hetzelfde geldt voor de kwaliteit van de arbeidsprestaties. Als er verder sprake is van een of meer betaalde banen in het beschreven huishouden, dan wordt een hoger inkomen rechtvaardig geacht. Het zijn dus vooral criteria uit de sfeer van de betaalde arbeid die naast het type huishouden (alleenstaand vs. meerpersoonshuishoudens) een rol spelen bij het oordeel over de rechtvaardigheid van een inkomen.

Hermkens & Boerman (1989) hebben de data uit 1987 geanalyseerd vanuit de vraag in hoeverre deze oordelen beïnvloed worden door waardenpatronen 'economisch collectivisme' en 'individualisme', links/rechts plaatsing in de politiek en inkomenspositie (zie tabel 10.10). Hun conclusie is dat er een grote overeenstemming bestaat over de criteria die een rol zouden moeten spelen. Met name het beroepsprestige (en daarmee ook de opleiding) heeft het grootste gewicht bij het bepalen van een rechtvaardig geacht inkomen. De verschillen tussen de diverse subgroepen zijn niet significant.

Tabel 10.10 Regressie van standaardscores rechtvaardig geachte inkomens op kenmerken van fictieve huishoudens (vignetten) in 1987 (N=795)

A. Alle respondenten			
vignetkenmerken	B	s.e.	beta
beroepsprestige	.017	.00	.48
aantal banen in huishouden	.232	.01	.17
eenpersoons/meerpersoons huishouden	.363	.01	.17
kwaliteit prestatie (slecht / goed)	.174	.01	.14

R-kwadraat = .42; intercept = -1.51; s.e.=.01 N=11379. Rechtvaardig geacht inkomen geschaald als z-score.

B. Subgroepen op basis van verschillende waardenpatronen				
waardenpatroon	beroeps- prestige	aantal banen in huishouden	een/meer-persoons huishouden	kwaliteit prestatie
ondersteunt vrijheid; verwerpt gelijkheid	.017 (.00)	.23 (.02)	.26 (.03)	.16 (.02)
ondersteunt gelijkheid; verwerpt vrijheid	.016 (.00)	.33 (.04)	.40(.04)	.08 (.03)

C. Subgroepen op basis van gepercipieerde eigen politieke positie				
politieke positie	beroeps- prestige	aantal banen in huishouden	een/meer-persoons huishouden	kwaliteit prestatie
links	.015 (.00)	.21 (.04)	.44(.03)	.15 (.02)
gematigd links	.016 (.00)	.25 (.02)	.36(.03)	.18 (.02)
midden	.017 (.00)	.29 (.02)	.30(.03)	.11 (.02)
gematigd rechts	.018 (.00)	.15 (.03)	.39(.03)	.24 (.02)
rechts	.019 (.00)	.16 (.03)	.29(.04)	.21 (.03)

D. Subgroepen op basis van waardenpatronen en van netto-huishoudinkomen per maand				
i. Subgroep ondersteunt gelijkheid; verwerpt vrijheid				
huishoudinkomen	beroeps- prestige	aantal banen in huishouden	een/meer-persoons huishouden	kwaliteit prestatie
< f 1500	.016 (.00)	.44 (.10)	.77 (.14)	-
f 1500 - f 1999	.012 (.00)	.47 (.06)	.28 (.14)	-
f 2000 - f 2499	.019 (.00)	.53 (.09)	-	-
f 2500 - f 2999	.017 (.00)	.28 (.11)	-	.22 (.10)
f 3000 - f 3699	.018 (.00)	.31 (.08)	.40 (.14)	-
f 3700 - f 4899	.017 (.00)	.38 (.06)	-	.19 (.03)
f 4900 of meer	.020 (.00)	.47 (.07)	-	-

ii. Subgroep ondersteunt vrijheid; verwerpt gelijkheid				
huishoudinkomen	beroeps- prestige	aantal banen in huishouden	een/meer-persoons huishouden	kwaliteit prestatie
< f 1500	.017 (.00)	.46 (.07)	-	-
f 1500 - f 1999	.012 (.00)	.27 (.09)	.41 (.13)	-
f 2000 - f 2499	.017 (.00)	.23 (.07)	.33 (.09)	.23 (.06)
f 2500 - f 2999	.017 (.00)	.21 (.08)	-	.24 (.08)
f 3000 - f 3699	.018 (.00)	.15 (.07)	.31 (.07)	.17 (.06)
f 3700 - f 4899	.020 (.00)	.26 (.06)	.22 (.07)	.15 (.05)
f 4900 of meer	.019 (.00)	.35 (.04)	.27 (.07)	-

Bron: Hermkens & Boerman (1989). Ongestandaardiseerde regressiecoëfficiënten (s.e.) van vignetkenmerken.

In 1990 heeft Boerman overeenkomstige vignetten ter beoordeling voorgelegd. Ook hier zien we dezelfde resultaten als in het voorafgaande onderzoek (Boerman, 1992: 141vv.): het sterkste gewicht in het oordeel hebben beroep en opleiding: naarmate het beroepsprestige (en opleiding) hoger is, wordt een hoger inkomen rechtvaardig geacht. Voorts speelt de kwaliteit van de prestatie en het hebben van een baan een rol. Boerman komt bij zijn analyse tot de conclusie dat er grote overeenstemming bestaat tussen de respondenten. In tegenstelling tot zijn verwachting is die overeenstemming groter als het gaat om beoordeling van vignetten waarin functies van het eigen bedrijf beschreven staan dan wanneer algemene fictieve vignetten beoordeeld moeten worden. Boerman schrijft dit toe aan het feit dat men bij het beoordelen van organisatieleden in hoge mate over dezelfde informatie beschikt.

Over het behoeftecriterium kan het volgende worden opgemerkt: in de verschillende vignetonderzoeken is bij de beschrijving van de fictieve huishoudens de gezinssamenstelling vermeld alsmede het feit of men al dan niet een betaalde baan heeft. Het blijkt dat nagenoeg steeds hetzelfde belang wordt toegekend aan de behoeftecriteria (Hermkens, 1983; Hermkens & Boerman, 1989; Boerman, 1992). Deze criteria spelen een rol in die zin dat naarmate een huishouden meer personen kent en/of een betaalde baan heeft een hoger inkomen gerechtvaardigd wordt geacht. Bij personen zonder een betaalde baan wordt bij de toekenning van rechtvaardig geacht inkomen geen onderscheid gemaakt op basis van het soort uitkering (WW, WAO of AOW). Gaat men na welke factoren van invloed zijn op de voorkeuren voor de behoeftecriteria, dan blijkt een samenhang met de houding ten aanzien van inkomensnivellering. Personen die kleinere inkomensverschillen willen, zijn ook meer voorstander van het behoeftecriterium. Tevens zijn er door de jaren heen constante verschillen qua waardenpatronen en inkomenspositie: mensen die het economisch collectivisme ondersteunen en mensen met een lager inkomen zijn relatief gezien meer voorstander van het behoeftecriterium.

In 1992 heeft Houtman (1994) een vignetonderzoek uitgevoerd naar de oordelen over rechten en plichten van werklozen. Uit dit onderzoek blijkt een sterke nadruk op het aspect van plichten. Weigert een werkloze het hem aangeboden werk, dan is een grote meerderheid van de respondenten voorstander van sancties. Houtman constateert dat er milder wordt geoordeeld, naarmate werklozen meer overgekwalificeerd zijn voor het aangeboden werk, een langer arbeidsverleden hebben en een lager inkomen krijgen aangeboden. Indien het te beoordelen huishouden meer personen en kinderen kent, wordt eveneens milder geoordeeld. Verschillen tussen beoordelaars worden vooral toegeschreven aan verschillen in maatschappijbeeld: personen die het waardenpatroon van economisch collectivisme onderschrijven, oordelen milder (Houtman, 1994: 113–142).

10.6 Samenvatting en slotbeschouwing

In het voorgaande overzicht van rechtvaardigheidsonderzoek in de jaren 1975–1994 hebben we een onderscheid gemaakt naar opvattingen over de inkomensverdeling als geheel (macroperspectief) en naar opvattingen over kenmerken van personen, die inkomensverschillen rechtvaardigen (microperspectief).

Als het gaat om de inkomensverhoudingen als zodanig (het macroperspectief) worden door de jaren heen kleinere inkomensverschillen gewenst. Tegelijkertijd echter wordt de bestaande inkomenshiërarchie gerechtvaardigd geacht: de bestaande beloningsverschillen worden kleiner gemaakt zonder dat de rangordening van beroepen op basis van feitelijke

beloningen wordt gewijzigd. Er is vanuit rechtvaardigheidsoverwegingen een duidelijke voorkeur om een goede minimumvoorziening in stand te houden. Men bekommert zich minder om het plafond van het inkomensgebouw: kreeg in 1976 het idee van een maximuminkomen in grote mate steun, in 1991 is deze steun flink afgenomen. Deze veranderingen gelden in gelijke mate voor onderscheiden categorieën van de bevolking. Er bestaan wel relatieve verschillen in opvattingen: politiek links georiënteerden, lagere inkomens- en lagere opleidingscategorieën zijn meer voorstander van verkleining van inkomensverschillen dan politiek rechts georiënteerden en hogere inkomens- en opleidingscategorieën. De historische trend is voor de onderscheiden groeperingen nagenoeg hetzelfde. Er is dus sprake van een periode-effect: in de jaren 1975–1994 is er een autonome trend naar minder steun voor inkomensnivellering.

Bij de vraag naar rechtvaardigheid van inkomensverschillen vanuit een microperspectief blijkt dat een evenwicht tussen investering en opbrengst belangrijk wordt gevonden: als een grotere bijdrage wordt geleverd, is een hogere beloning gerechtvaardigd. Criteria als 'inzet', 'kwaliteit van het werk' en 'verantwoordelijkheid' spelen een overheersende rol in de legitimatie van inkomensverschillen uit arbeid. Tegelijkertijd speelt het beroepsprestige en de hoogte van de opleiding een significante rol bij toekenning van rechtvaardig geachte inkomens uit arbeid.

Als de rechtvaardig geachte rol van criteria bij de beloning van een werknemer vergeleken wordt met de gepercipieerde rol van deze criteria, dan blijkt dat met name criteria als 'inzet', 'verantwoordelijkheid', 'kwaliteit van de arbeidsprestatie' in de perceptie een kleinere rol te spelen dan gewenst. Bij het criterium 'hoogte van de opleiding' wordt al een grote rol bij de beloning gepercipieerd en die rol zou vanuit rechtvaardigheidsoverwegingen kleiner gemaakt kunnen worden. Alleen het criterium 'leeftijd' krijgt vanuit rechtvaardigheidsoverwegingen een kleine rol toegekend, terwijl feitelijk dit criterium een grote rol speelt bij beloningsverschillen. Het criterium 'leeftijd' zou dus een minder grote rol behoren te spelen bij de bepaling van het loon. Ten slotte: in de context van de arbeidsorganisatie speelt het behoefte-beginself een ondergeschikte rol.

Bij de criteria vanuit microperspectief bestaat grote overeenstemming tussen de onderscheiden categorieën van de bevolking: er is ten aanzien van de rechtvaardigheidscriteria voor inkomen uit arbeid geen verschil van mening tussen inkomens- en opleidingsgroepen en groepen onderscheiden naar politieke oriëntatie.

Samenvattend kan worden gezegd dat in het macroperspectief en in het microperspectief respondenten de bestaande stratificatie legitimeren. Philips (1983: 318) komt bij de bespreking van een aantal onderzoeken tot dezelfde conclusie:

Although these various investigations differ in their theoretical and methodological approaches to studying the normative standing of economic inequalities, all appear to reach a similar conclusion: what most people find fair, just equitable, or legitimate in regard to distribution is generally consistent with the actual distribution of rewards or outcomes. This finding is very much in line with Homans' observation that 'What is, is always turning into what is right'.

Zowel het economisch individualisme met centrale aandacht voor de arbeidsprestatie als het economisch collectivisme met centrale aandacht voor behoefte en gelijkheid vindt brede ondersteuning. Macro- en microperspectief staan relatief onafhankelijk naast elkaar, ieder met eigen argumentatie welke beloning legitiem is. Inkomensverschillen worden nadrukkelijk gelegitimeerd, tenzij er sprake is van extreem hoge c.q. lage inkomens.

Indien er sprake is van een hoog inkomen, zal ook aan de criteria vanuit het gezichtspunt van microrechtvaardigheid moeten zijn voldaan (bijv. kwaliteit van arbeidsprestatie), anders ontstaat er discussie over de legitimiteit van dat hoge inkomen. Een voorbeeld is de discussie over de gouden handdruk voor de procureur-generaal Van Randwijk in het najaar van 1995. De afkoopsom miste zowel vanuit microperspectief (slecht presteren rechtvaardigt geen hoge beloning) als vanuit macroperspectief (bij iemand met een topsalaris leidt een hoge afkoopsom tot nog grotere ongerechtvaardigd hoge inkomensverschillen) voldoende draagvlak. Een ander voorbeeld waarbij er raakvlakken zijn tussen argumentatie vanuit macro- en microperspectief is de discussie over koppelingen tussen minimumloon en uitkeringen. Vanuit microperspectief gezien wordt het minimumloon gegeven op basis van een arbeidsprestatie en vanuit dit gezichtspunt is het ongerechtvaardigd dat de afstand tussen minimumloon en uitkering relatief klein is. Anderzijds zijn er vanuit het macroperspectief voldoende redenen om de uitkering niet te laag te maken.

Wat kan op basis van deze bevindingen gezegd worden over toekomstige ontwikkelingen met betrekking tot legitimering van inkomensverschillen? Hierboven is aangegeven dat veranderingen in opvattingen vooral periode-effecten zijn. Daarom zijn veranderingen slecht te voorspellen. Duidelijk is dat de bestaande stratificatie gelegitimeerd wordt. Dit betekent enerzijds dat binnen de wereld van de betaalde arbeid criteria gerechtvaardigd geacht worden die genoemd worden in de moderniseringstheorieën: vanwege het industrialisatieproces wordt de nadruk gelegd op opleiding, specialistische kennis en kwaliteit van prestatie. Tegelijkertijd wordt het inspannings-element benadrukt. Zolang er geen te extreme beloningsverschillen ontstaan, worden beloningsverschillen langs deze criteria gelegitimeerd. Voor de personen die buiten de wereld van de betaalde arbeid spelen vooral gelijkheids- en behoefteargumenten een rol. Zowel argumentaties vanuit macro- als microperspectief zijn nadrukkelijk aanwezig. Het valt niet te verwachten dat een van beide argumentaties de overhand zal krijgen.

Literatuur

- Arts, W.A. (1984). *Eerlijk Delen; over verdelende rechtvaardigheid en inkomensbeleid*. Amsterdam: Kobra.
- Arts, W. en R. van der Veen (1992). 'Sociological approaches to distributive and procedural justice'. In: Scherer, K.R. (ed.) *Justice. Interdisciplinary Perspectives*. Cambridge University Press, 143–176.
- Arts, W.A. en P. van Wijck (1991). 'De keuze van rechtvaardigheidsbeginselen: consensus of dissensus?'. *Mens en Maatschappij* 66.1, 65–84.
- Arts, W.A., P.L.J. Hermkens en P. van Wijck (1989). 'Inkomens en rechtvaardigheid: beginselen, oordelen en hun encadrering'. *Mens en Maatschappij jrg. 64*, 235–252.
- Becker, J.W. en R. Vink (1994). *Secularisatie in Nederland, 1966–1991. De verandering van opvattingen en enkele gedragingen*. Den Haag: VUGA.
- Beus, J. de (1993). *Economische gelijkheid & het goede leven*. Amsterdam: Contact.
- Boerman, F.A. (1992). *Het verdiende loon; een onderzoek naar opinies van werknemers over de rechtvaardigheid van individuele inkomens uit arbeid*. Utrecht: ISOR.

- Boudon, R. (1975). 'Social Justice and general Interest. Concerning Rawls' Theory of Justice'. *Social Science Information*, 113–136.
- Brickman, P., R. Folger, E. Goode en Y. Schul (1981). 'Microjustice and macrojustice'. In: Lerner, M.J. en S.C. Lerner. *The justice motive in social behavior*. New York: Plenum press, 173–202.
- Dekker, P. en P. Ester (1993). *Social and political attitudes in Dutch Society. Theoretical perspectives and survey evidence*. Den Haag: VUGA.
- Della Fave, L.R. (1980). 'The meek shall not inherit the earth: Self-evaluation and the legitimacy of social stratification'. *American Sociological Review* 45, 955–971.
- Deutsch, M. (1975). 'Equity, Equality and Need: What determines which value will be used as the basis of distributive justice'. *Journal of Social Issues* 31.3, 137–149.
- Dronkers, J. en W.C. Ultee (1995). *Verschuivende ongelijkheid in Nederland. Sociale gelaagdheid en mobiliteit*. Assen: Van Gorcum.
- Durkheim, E. (1967 [1897]). *Le Suicide*. Paris.
- Ester, P., L. Halman en R. de Moor (eds.) (1993). *The Individualizing Society. Value Change in Europe and North America*. Tilburg: Tilburg University Press.
- Grumbkow, J. von (1980). *Sociale Vergelijking van Salarissen*. Tilburg (dissertatie).
- Hermkens, P.L.J. (1983). *Oordelen over de rechtvaardigheid van inkomens. Verslag van een vignetonderzoek*. Amsterdam: Kobra.
- Hermkens, P. en P. van Wijngaarden (1977). *Inkomensongelijkheid en rechtvaardigingscriteria*. Den Haag: Min. Sociale Zaken.
- Hermkens, P. en P. van Wijngaarden (1987). *Rechtvaardigingscriteria en inkomensongelijkheid. Onderzoek uit 1976 herhaald*. Den Haag: Min. Sociale Zaken.
- Hermkens, P. en W. Arts (1992). *Wat ieder toekomst; het beeld van inkomensongelijkheid en inkomensrechtvaardigheid in Nederland*. Utrecht: ISOR.
- Hermkens, P.L.J. en F.A. Boerman (1989). 'Consensus with respect to the Fairness of Incomes: Differences between social groups'. *Social Justice Research* 3.3, 201–216.
- Houtman, D. (1994). *Werkloosheid en Sociale rechtvaardigheid. Oordelen over de rechten en plichten van werklozen*. Amsterdam: Boom.
- Kluegel, J.R. en E.R. Smith (1986). *Beliefs about Inequality. Americans' Views of What Is and What Ought to be*. New York: Aldine de Gruyter.
- Kluegel, J.R., D.S. Mason en B. Wegener (eds.) (1995). *Social Justice and Political Change: Public Opinion in Capitalist and Post-Communist States*. New York: Aldine de Gruyter.

- Kluegel, J.R. en P. Mateju (1995). 'Egalitarian vs. Inegalitarian Principles of Distributive Justice'. In: Kluegel, J.R., D.S. Mason en B. Wegener. (eds.), 209–238.
- Mann, M. (1970). 'The Social Cohesion of Liberal Democracy'. *American Sociological Review*, 423–439.
- Middendorp, C.P. (1991). *Ontzuiling, politisering en restauratie in Nederland*. Amsterdam: Boom.
- Miller, D. (1991). 'Review Article: Recent Theories of Social Justice'. *British Journal of Political Science* 21, 371–391.
- Miller, D. (1992). 'Distributive Justice: What the People Think'. *Ethics* 102, 555–593.
- Parkin, F. (1972). *Class Inequality and Political Order*. Frogmore.
- Pen J. en J. Tinbergen (1977). *Naar een rechtvaardiger inkomensverdeling*. Amsterdam: Elsevier.
- Phillips, D.L. (1983). 'The normative standing of economic inequalities'. *Sociologische Gids*, 318–350.
- Rawls, J. (1971). *A Theory of Justice*. Oxford.
- Schuyt, C.J.M. (1974). 'John Rawls en de theorie van de rechtvaardige samenleving'. *Algemeen Nederlands Tijdschrift voor Wijsbegeerte*, 160–173.
- Sociaal en Cultureel Planbureau (1994). *Sociaal en Cultureel Rapport 1974–1994*. Den Haag: SDU.
- Swift, A., G. Marshall, C. Burgoyne en D. Routh (1995). 'Distributive Justice: Does It Matter What the People Think?'. In: Kluegel, J.R., D.S. Mason en B. Wegener (eds.), 15–47.
- Szirmai, A. (1982). *Matigingsbereidheid en Nivelleringsgeneigdheid: een onderzoek naar houdingen ten aanzien van inkomensongelijkheid en inkomenspolitiek*. Groningen: Economisch Instituut.
- Szirmai, A. (1986). *Inequality Observed: A Study of Attitudes towards Income Inequality*. Groningen (dissertatie).
- Walzer, M. (1983). *Spheres of Justice. A Defence of Pluralism & Equality*. Oxford: Basic Blackwell.
- Wijck, P. van (1991). *Inkomensverdelingsbeleid in Nederland. Over individuele voorkeuren en distributieve effecten*. Rotterdam (proefschrift).
- Young, M. (1958). *The Rise of the Meritocracy 1870–2033; an Essay on Education and Equality*. London: Thames and Hudson.
- Young, M. (1976 [1959]). *Opkomst van de meritocratie 1870–2033; essay over onderwijs en ongelijkheid* (oorspr. titel: de juiste man op de juiste plaats). Amsterdam: Meulenhof.

Trends in de sociale segmentatie van Nederland

Slotbeschouwing

Wout Ultee¹

11.1 Inleiding

Nederland is de afgelopen decennia een land geweest waar de leefomstandigheden voor brede lagen van de bevolking betrekkelijk gunstig waren en waar in zekere harmonie werd samengeleefd. Een globale aanwijzing voor die welvarendheid in grote kring verschaffen internationale vergelijkingen van het gemiddelde inkomen per hoofd van de bevolking en van de inkomensandelen van rijkere en minder rijke bevolkingscategorieën. De betrekkelijke rust in Nederland blijkt onder meer uit internationale vergelijkingen van het aantal grootscheepse verstorings van de openbare orde. Kortom, de sociale segmentatie van Nederland was beperkt en de sociale cohesie betrekkelijk groot.

Het doel van onderhavige studie is geweest ontwikkelingen in de sociale segmentatie van Nederland gedurende de afgelopen decennia nauwkeurig in kaart te brengen en mede op grond daarvan uitspraken te doen over de mate van sociale segmentatie van Nederland en sociaal-politieke reacties hierop in 2015. Het onderstaande vormt een samenvattende beschouwing over de in eerdere hoofdstukken geschetste ontwikkelingen in een niet zo ver verleden en over de in die hoofdstukken omschreven aannemelijke mate van sociale segmentatie in Nederland in 2015. Hierbij volgen we niet altijd precies de hoofdstukindeling. Daar wijken we soms vanaf om het verhaal vlotter te vertellen en punten met meer kracht te maken.

De algemene gedachte achter onderhavige studie is geweest dat het peil van technologische ontwikkeling dat in Nederland bij de productie van goederen en diensten is bereikt, in belangrijke mate verantwoordelijk is voor het welvarend leven en vreedzaam samenleven in dit land. Een hogere stand van de techniek leidt tot een stijgend inkomen voor beroepsbeoefenaren en schept de ruimte voor voorzieningen die hogere en lagere overheden treffen ter verbetering van de leefsituatie van mensen zonder werk, vaak ook van personen met een beroep en een laag inkomen, en soms zelfs van alle inwoners. De cirkel is rond wanneer wordt aangenomen dat algehele welvarendheid sociale spanningen vermindert.

Met de karakterisering van Nederland als een technologisch hoog ontwikkelde samenleving of een *kennis*maatschappij is aangegeven wat de belangrijkste lijn zou zijn waarlangs de bestaande en toekomstige segmentatie zich voltrekt en waaraan deze dient te worden afgemeten. Dat is het onderwijs dat mensen hebben genoten ofwel de opleidingen die personen hebben gevolgd. De mensen met hogere diploma's behoren tot de welvarende onderdelen van de samenleving, de mensen met lagere diploma's of helemaal geen papiertjes maken deel uit van de categorieën die een kariger bestaan leiden. Daarom werden in de voorafgaande hoofdstukken telkens weer verschillen onderzocht tussen hoger en lager opgeleide personen.

Hieraan dient te worden toegevoegd dat volgens de grondgedachte van deze studie de tegenstellingen in een samenleving niet alleen groter zullen zijn

¹ Wout Ultee is hoogleraar Algemene en Theoretische Sociologie aan de Katholieke Universiteit Nijmegen en de Onderzoeksschool ICS.

wanneer de verschillen in de leefsituatie van mensen met uiteenlopende opleiding groter zijn. Ze zijn dat natuurlijk ook wanneer het percentage laag opgeleide mensen dat het minder goed gaat, hoger is. In de gedachtengang van onderhavige studie is tevens duidelijk dat sommige hoog opgeleide personen een gemakkelijker leven leiden dan andere hoog opgeleide personen: de mensen die een opleiding hebben gevolgd die aansluit op de technologische ontwikkelingen, hebben het beter dan mensen met een diploma dat door deze ontwikkelingen onberoerd blijft; de mensen met een door de stand van de techniek achterhaalde opleiding leiden een minder goed leven. Ook deze ongelijkheden kunnen in bepaalde, zij het wellicht beperktere, mate aanleiding geven tot sociale strijd.

In het onderstaande komen we eerst te spreken over de mate waarin opleiding een beginsel van segmentatie is geweest en zal zijn. Daarna gaan we in op beroep en inkomen als een gevolg van opleiding en op andere aspecten van de leefsituatie van mensen welke een gevolg van hun opleiding en hun inkomen zijn. Ten slotte komen de politieke gevolgen van de vastgestelde ontwikkelingen in segmentatie aan bod.

11.2 Opleidingsverdeling

Om toekomstige ontwikkelingen in de sociale segmentatie van Nederland te kunnen voorspellen en de houdbaarheid van de algemene gedachte achter deze studie te kunnen beoordelen, is de eerste aanwijzing hoe de opleidingsverdeling zich in Nederland in deze eeuw heeft ontwikkeld en hoe die zich tot 2015 zal ontwikkelen. Welnu, in hoofdstuk 2 is gebleken dat de verschillen in opleiding tussen de leden van de Nederlandse bevolking in het verleden kleiner zijn geworden en in de toekomst kleiner zullen blijven worden. De daling van de opleidingsverschillen was voor eerdere cohorten groter dan voor latere. Verder zijn de opleidingsverschillen voor vrouwen steeds meer op die voor mannen gaan lijken. Het bleek voorts dat verschillen in opleidingsrichting (bijv. alfa-wetenschappelijk onderwijs en beta-wetenschappelijk onderwijs) niet op te vatten zijn als verkapte verschillen in opleidingsniveau.

Wanneer de voor het verleden vastgestelde lijn wordt doorgetrokken, zullen de opleidingsverschillen voor het geboortecohort dat rond 2015 oud genoeg is om het gehele onderwijsstelsel te hebben doorlopen, gemiddeld 3.0 jaar bedragen. De opleidingsverschillen blijven dus afnemen. De afname in de opleidingsverschillen wordt wel steeds kleiner. De vastgestelde en voorziene afname in de opleidingsverschillen tussen de inwoners van Nederland ondersteunt de algemene gedachte achter deze studie van Nederland als kennismaatschappij.

De hierboven omschreven afname van opleidingsverschillen laat zich op het eerste gezicht gemakkelijk verklaren als een al dan niet bedoeld gevolg van enkele overheidsmaatregelen. De leerplichtige leeftijd is in Nederland tot in de jaren zeventig verhoogd, wat het aantal mensen met een lage opleiding heeft verminderd. Men kan aannemen dat dit de bedoeling van de wetgever was. Daarnaast zijn er echter geen nieuwe, nog hogere opleidingen ontstaan, waardoor het dak van het onderwijsgebouw niet nog verder van de grond verwijderd is geraakt. Dat heeft een verhoging van de gemiddelde opleiding met gelijkblijvende spreiding rond dit gemiddelde verhinderd. Maatregelen van de Minister van Onderwijs tegen het stapelen van studies en ter verkorting van de studieduur zijn echter veeleer ingegeven door bezuinigingsmotieven dan door een wens tot vermindering van opleidingsverschillen.

Toch dienen bij nadere beschouwing de gevolgen van deze overheidsmaatregelen voor de trend in de opleidingsverschillen in Nederland niet te worden overschat. De gegevens in hoofdstuk 2 hebben ook uitgewezen dat reeds vóór het optrekken van de leerplichtige leeftijd in de jaren zeventig het percentage personen met alleen lager onderwijs sterk was gedaald. Zo groot waren de gevolgen van deze wetswijziging dus ook weer niet. Hier komt bij dat ondanks het optrekken van de leerplichtige leeftijd een deel van de inwoners van het hedendaagse Nederland minder onderwijs heeft gevolgd dan de Nederlandse leerplichtwet doet verwachten. Nederland is de laatste decennia steeds meer een immigratieland geworden en het laat zich aanzien dat dit in de nabije toekomst zo blijft. Welnu, wanneer mensen uit landen met minder vergaande leerplichtwetten zich op latere leeftijd in Nederland vestigen en wanneer in Nederland een wettelijk kader ontbreekt om in voorkomende gevallen hun onderwijspeil tot het Nederlandse minimum op te trekken, blijft de Nederlandse samenleving in dit opzicht gesegmenteerd. Onder deze omstandigheden ontkracht immigratie de goedgunstige gevolgen van wetten die een algemene leerplicht voorschrijven. Er is in Nederland de afgelopen jaren uitgebreid gediscussieerd over de afschaffing van de wet op het minimumloon en de gevolgen hiervan voor de werkgelegenheid; de onderkenning dat Nederland een kennismaatschappij is, zou kunnen leiden tot een gedachtenwisseling over de wenselijkheid de wet op het minimumonderwijs aan te scherpen.

Voor toekomstige ontwikkelingen in de sociale segmentatie van Nederland is een tweede aanwijzing de sociale herkomst van mensen met een hoge dan wel lage opleiding. Een samenleving is sterker gesegmenteerd wanneer de mensen die voorop lopen in een optocht die begint met de laagst geschoolden en eindigt met de hoogst geschoolden, een grotere kans hebben om kinderen te zijn van ouders die zelf ook vooraan hebben gelopen in die optocht, en wanneer de mensen die nu een betrekkelijk hoge opleiding hebben, ouders hadden die voor hun tijd ook hoog waren opgeleid. Een samenleving bestaat dan uit segmenten waar mensen blijvend in zitten en die niet worden verlaten.

Hoofdstuk 2 van onderhavige studie heeft echter uitgewezen dat in Nederland het verband tussen de opleiding en het beroep van vaders en de opleiding van hun kinderen in de loop van de twintigste eeuw minder sterk is geworden. Wanneer deze trend zich blijft voortzetten, zal er in Nederland in 2015 de opleiding van personen nauwelijks meer van de opleiding en het beroep van hun vader afhangen. Het verband tussen de opleiding van vaders en zonen was in het begin van de twintigste eeuw groter dan die tussen de opleiding van vaders en dochters. De samenhang tussen de opleiding van vaders en zonen is sneller afgenomen dan die tussen de opleiding van vaders en dochters. Omdat voldoende gegevens ontbreken, is het niet mogelijk gebleken het verband tussen de opleiding van moeders en kinderen met het zelfde detail in kaart te brengen.

Het staat natuurlijk te bezien of zich in de komende twintig jaar de dalende trend in het verband tussen de opleiding van ouders en die van hun kinderen blijft voortzetten. Zo ligt het voor de hand te veronderstellen dat de trend naar een zwakker verband zich niet door zal zetten wanneer de Nederlandse centrale overheid vergaande bezuinigingen op het beurzenstelsel en het hoger onderwijs in het algemeen gaat uitvoeren. Toch leert enige overdenking dat deze veronderstelling niet bijzonder aannemelijk is. Wanneer de vastgestelde trend naar een geringere samenhang tussen de opleiding van ouders en kinderen voor cohorten geboren tussen 1910 en 1970 wordt bezien, kan namelijk worden gezegd dat deze afname bepaald geleidelijk is verlopen. De daling was er al voor het algemene studiebeurzenstelsel in de jaren tachtig haar beslag kreeg en de afname was er voor de

Mammoetwet in de jaren zestig werd ingevoerd. De daling was er ook voor de Tweede Wereldoorlog, dat wil zeggen in een tijd dat mensen op hun belastingbiljet niets extra's konden aftrekken wegens de studie van hun kinderen. Als maatregelen die de externe democratisering van de universiteit en de doorstroming in het onderwijs beoogden het bedoelde gevolg niet lijken te hebben gehad, kan hun afschaffing het verband tussen de herkomst van mensen en hun bestemming niet zo maar versterken.

Tegen deze redenering ten gunste van een zich doorzettende trend dat iemands sociale herkomst een steeds zwakkere invloed heeft op het uiteindelijk door deze persoon bereikte onderwijsniveau, kan worden ingebracht dat in het verleden van Nederland elke overheidsmaatregel ter bevordering van gelijkere kansen in het onderwijs werd genomen op het tijdstip dat een eerdere overheidsmaatregel het verzadigingspunt had bereikt. De toenmalige politieke en publieke discussies geven echter weinig aanleiding voor de formulering van dergelijke wel heel precieze verklaringen. In deze discussies werd de hoofdrol namelijk gespeeld door theorieën volgens welke, ondanks en juist dankzij nieuwe wetten, kinderen van hoog opgeleide ouders met een hoog inkomen hun voorsprong konden behouden: ouders betaalden eerst zelf, kregen toen belastingaftrek, en zouden zo niet alleen hun knapste zoon maar ook hun verstandigste dochter laten studeren en hun minder knappe kinderen een studie laten proberen. Het ligt daarom veeleer voor de hand te veronderstellen dat de stijging in de algehele welvaart, bij ouders met een lagere opleiding en lager inkomen de aandrang heeft verminderd om hun kinderen meteen als ze de leerplichtige leeftijd hebben overschreden, van school te halen om ze te laten bijdragen aan het huishoudinkomen. Wanneer Nederland in 2015 minder scheutig is met studiebeurzen en -leningen, zal volgens deze redenering Nederland niet zozeer een samenleving zijn waarin talenten uit de lagere milieus verborgen blijven, maar een maatschappij waarin veeleer de middelmaat uit de hogere milieus niet langer door eigen zwoegen en zweten en door overheidsinspanning tot bovenmatige prestaties komt.

In hoofdstuk 2 van onderhavige studie is ook duidelijk geworden hoe ook in landen zonder een overheidsbeleid ter bevordering van gelijke kansen in het onderwijs, de samenhang tussen de herkomst van mensen en het uiteindelijk door hen bereikte opleidingsniveau kan zijn afgenomen. Mensen nemen niet één beslissing om wel of niet hun uiteindelijke opleiding te behalen; ze beslissen van jaar tot jaar telkens opnieuw over doorleren. Wanneer bij de eerste beslissingen (zeg rond twaalfjarige leeftijd) de sociale herkomst een grotere rol speelt dan bij de latere beslissingen (bijvoorbeeld rond achttienjarige leeftijd), leidt de stijging van het algehele opleidingspeil al tot een geringer verband tussen de sociale herkomst van mensen en het uiteindelijk door hen behaalde opleidingspeil. Dit is ook het geval wanneer voor recent geboren cohorten kinderen bij elke afzonderlijke beslissing om een jaar door te leren, de invloed van hun herkomst even groot is als voor langer geleden geboren cohorten. Omdat door de algemene stijging van het onderwijspeil meer beslissingen op latere leeftijd worden genomen en bij deze beslissingen de herkomst een geringere rol speelt, weegt de herkomst in het gehele beslissingsproces minder mee. Aldus hebben ongewijzigde verhoudingen bij vele kleine beslissingen een op het eerste gezicht paradoxaal effect op een hoger niveau van aggregatie. Wanneer in Nederland de samenhang tussen iemands herkomst en iemands opleiding is afgenomen, kan dat veeleer een onbedoeld gevolg zijn geweest van een overheidsbeleid ter bevordering van onderwijs voor velen, dan het bedoeld gevolg van een onderwijsbeleid ter egalisering van kansen.

Toch zijn er redenen om trends niet zomaar door te trekken en te veronderstellen dat toekomstige bezuinigingen op het hoger onderwijs de sterkte van

het verband tussen de herkomst van ouders en de opleiding van hun kinderen kunnen versterken. Zoals al vaak is opgemerkt, legaliseerde de wet welke ouders verplicht werden hun kinderen naar de lagere school te sturen, een situatie die grotendeels al bestond. Hoe zou een overheid het ooit kunnen klaarspelen op korte termijn een wet uit te voeren die het aantal kinderen dat naar de lagere school gaat, verviervoudigt of zelfs maar verdubbelt? Wat betreft het optrekken van de leerplichtige leeftijd in de jaren zeventig hebben we ook iets dergelijks vastgesteld. Aldus is het mogelijk dat in Nederland in de twintigste eeuw de invoering van een door de overheid gefinancierd studiebeurzenstelsel voor kinderen van minder draagkrachtige ouders, grotendeels tot een andere externe financieringsbron voor deze ouders heeft geleid, en veel minder tot een relatief sterkere financiering van de studie van kinderen uit lagere milieus. Het is bekend dat tot ver na de Tweede Wereldoorlog in Nederland werknemers bij grote Nederlandse bedrijven uit bepaalde fondsen tegemoetkomingen voor de studie van hun kinderen konden verkrijgen. De vraag is hoe snel na vergaande overheidsbezuinigingen opnieuw dergelijke suikeroompjes zullen ontstaan. Bestaat er nu nog een maatschappelijk middenveld dat deze overheidstaak kan overnemen, en als het niet meer bestaat hoe snel kan het dan weer worden opgebouwd?

11.3 Opleiding en werkloosheid

Tot nu toe zijn twee aanwijzingen de revue gepasseerd voor de mate waarin de segmentatie van een samenleving op het onderwijs van haar leden berust. Een derde aanwijzing hiervoor betreft de grootte van de samenhang tussen opleiding en werkloos zijn dan wel werk hebben. In een kennismaatschappij wordt kennis toegepast bij de uitoefening van beroepen. Voor een samenleving met werkloosheid doet dit de vraag rijzen in hoeverre werkloosheid bij mensen met een lagere opleiding is geconcentreerd, en voor een samenleving met hogere en lagere beroepen de vraag in hoeverre mensen met hogere opleidingen daadwerkelijk hogere functies hebben. Hieraan kan worden toegevoegd dat het niveau van de uitgeoefende functie een goede aanwijzing vormt voor het arbeidsinkomen van een persoon over wat langere termijn. De samenhang tussen iemands functieniveau en inkomen wordt namelijk groter wanneer dit inkomen niet over een periode van zeg een jaar wordt berekend, maar als een gemiddelde over bijvoorbeeld vijf jaar.

Wat betreft het verband tussen opleiding en werkloosheid is in hoofdstuk 5 van onderhavige studie uiteengezet dat in de sterkte van dit verband gedurende de afgelopen decennia geen trend in één bepaalde richting valt te ontwaren. Er kan dan ook geen trend naar 2015 worden doorgetrokken. Wel lijkt, bij een hoger algeheel werkloosheidspercentage, de samenhang tussen opleiding en werkloosheid sterker te zijn. Deze regelmatigheid kan men als hypothese gebruiken om te voorspellen hoe sterk zich in Nederland in 2015 de werkloosheid zal concentreren onder laag opgeleiden. Welnu, de werkloosheidspercentages die het Centraal Planbureau voor Nederland in 2015 voorspelt, hangen sterk af van het scenario. Volgens het wat werkloosheid betreft meest gunstige scenario is dat 2,5 procent, volgens het in dit opzicht minst gunstige 7,5 procent. Over de mate waarin opleiding wat werkloosheid betreft een scheidslijn vormt, valt dus geen onvoorwaardelijke uitspraak te doen. Als de werkloosheid in 2015 lager is dan nu, zullen laag opgeleide personen meer aansluiting hebben gevonden bij de arbeidsmarkt; als ze hoger is, nog minder.

De gegevens in hoofdstuk 5 wijzen ook uit dat het wellicht te gemakkelijk is om te spreken over *de* samenhang tussen opleiding en werkloosheid. Deze uitdrukking suggereert een sterke regelmatigheid. Die was er misschien,

maar ze is er niet meer. Uit de in hoofdstuk 5 gepresenteerde gegevens blijkt dat de afgelopen decennia de werkloosheid onder mensen met lager beroepsonderwijs lager is geweest dan onder mensen met middelbaar algemeen voortgezet onderwijs, en onder mensen met middelbaar beroepsonderwijs lager dan onder mensen met hoger algemeen voortgezet onderwijs of voorbereidend wetenschappelijk onderwijs. Onder mbo-ers was de werkloosheid lager dan onder lbo-ers en onder havo-ers of vwo-ers lager dan onder mavo-ers en onder mavo-ers weer lager dan onder lo-ers. Dit bevestigt de hypothese dat hoger opgeleiden minder kans hebben op werkloosheid dan lager opgeleiden, en ondersteunt de hypothese dat mensen met opleidingen die ongeveer even lang duren, maar waarvan de ene meer op de arbeidsmarkt inspeelt dan de andere, minder kans op werkloosheid hebben dan mensen met een opleiding die meer algemeen is gericht. Deze hypothesen vloeien voort uit de grondgedachte van onderhavige studie dat Nederland een kennismaatschappij is.

Hoe staat het nu met de werkloosheid van personen die het wetenschappelijk onderwijs hebben voltooid en van mensen die het hoger beroepsonderwijs hebben volbracht? Tot ver in de jaren tachtig was de werkloosheid voor universitair opgeleiden lager dan die voor mensen met een hogere beroepsopleiding. Sinds 1990 hebben mensen met wetenschappelijk onderwijs echter een hogere kans op werkloosheid dan mensen met een hogere beroepsopleiding. Momenteel hebben universitair opgeleiden zelfs een hogere kans op werkloosheid dan mensen met middelbaar beroepsonderwijs. Er zijn bovendien rond 1990 jaren geweest waarin mensen met een hogere beroepsopleiding een hogere kans op werkloosheid hadden dan mensen met een middelbare opleiding. Deze bevindingen kunnen niet zo maar worden geïmmitieerd met hypothesen over opleidingsniveaus en opleidingsrichtingen.

Het verband tussen opleiding en werkloosheid was de afgelopen jaren niet regelmatig. Om greep hierop te krijgen, zijn in hoofdstuk 5 voor Nederland in 1991 de kansen op werk dan wel werkloosheid voor mensen met uiteenlopende opleiding uitgesplitst naar de leeftijd van deze mensen. De uitzonderlijk hoge werkloosheidspercentages voor mensen met wetenschappelijk onderwijs blijken zich dan alleen onder jongeren voor te doen; voor mensen boven de 30 jaar geldt dat mensen met wetenschappelijk onderwijs een lagere kans op werkloosheid hebben dan mensen met hoger beroepsonderwijs. De mensen die recentelijk het wetenschappelijk onderwijs hebben afgesloten, lijken dus de weg naar de arbeidsmarkt enigszins kwijt te zijn geraakt. De gevestigden met wetenschappelijk onderwijs handhaafden hun gunstige arbeidsmarktpositie.

Deze bevindingen, volgens welke het verband tussen opleiding en werkloosheid onregelmatigheden vertoont, stroken op het eerste gezicht niet met de idee van Nederland als kennismaatschappij. In dit idee wordt klaarblijkelijk te gemakkelijk aangenomen dat precies aan de functionele vereisten van een kennismaatschappij wordt voldaan en dat een toenemende vraag naar hoog gekwalificeerde arbeid exact het bijbehorende aanbod schept. De bevindingen over opleiding en werkloosheid geven dan ook aanleiding tot uitbreiding van de centrale gedachte van onderhavige studie. Zonder opleiding schopt men het niet ver in een kennismaatschappij, maar er zijn omstandigheden waaronder opleiding nu ook weer niet zo veel verder helpt. Zoals de socioloog Boudon en de econoom Tinbergen in het midden van de jaren zeventig hebben gezegd, worden technologisch hoog ontwikkelde samenlevingen als de hedendaagse Nederlandse gekenmerkt door een wedloop tussen technologie en onderwijs. In die wedloop ligt volgens zowel Boudon als Tinbergen het onderwijs veelal vóór op de technologie: het aantal mensen dat zich op de arbeidsmarkt met een hogere opleiding aanbiedt, is groter dan de vraag naar het aantal mensen met een hogere opleiding.

De mate waarin een persoon met een hogere opleiding een hogere baan verkrijgt en geen lagere, hangt in de gedachtengang van Boudon en Tinbergen af van het aantal mensen dat ook een hogere opleiding heeft en van het aantal beschikbare hogere banen. Hoe meer mensen een hogere opleiding hebben, des te minder is dat diploma waard; maar hoe meer banen er beschikbaar zijn waarvoor een hogere opleiding is vereist, des te beter die baan betaalt. Wanneer de technologie van een samenleving een steeds hoger peil bereikt, neemt het aantal banen toe waarvoor een hogere opleiding wordt vereist. Het onderwijsstelsel van een samenleving speelt hier op in door meer mensen een hogere opleiding te bieden en door nieuwe passende hogere opleidingen te scheppen. Het staat echter geenszins vast dat het aantal banen waarvoor een bepaalde opleiding wordt verlangd, precies overeenkomt met het aantal mensen dat die opleiding heeft gevolgd. Aan de functionele vereisten van een samenleving wordt zelden precies voldaan. De beroepsstructuur van een samenleving kan zich door technologische veranderingen namelijk zo snel ontwikkelen dat het onderwijsstelsel de veranderingen niet kan bijhouden. Dan leveren de universiteiten niet alleen te veel kunsthistorici af, maar ook te weinig ingenieurs. Het is echter ook mogelijk dat het onderwijsstelsel van een samenleving meer mensen met een hogere opleiding aflevert dan er in die samenleving worden gevraagd. Dan worden ingenieurs tramconducteur en blijven informatici werkloos. In het laatste geval nemen volgens Boudon en Tinbergen mensen met een hogere opleiding genoeg met een lagere baan. Daarnaast verkleinen volgens Tinbergen in dit geval de inkomensverschillen tussen mensen met een hogere en een lagere opleiding niet alleen omdat ze met lagere banen genoeg nemen, maar ook omdat hogere banen minder gaan betalen.

Tinbergen zei in 1975 dat in de wedloop tussen onderwijs en technologie die plaatsvindt in de meeste technologisch hoog ontwikkelde landen, tot dan toe het onderwijs had voorgelegen op de technologie. Boudon had hier een verklaring voor: wanneer de kosten van een hogere opleiding door de overheid worden gedragen en sociale voorzieningen studerende een bepaalde levensstandaard verschaffen, kiezen mensen niet voor een opleiding die kort duurt maar voor de langere opleiding. Aldus is volgens Boudon telkens weer het aanbod van hoger opgeleide personen groter dan de vraag naar hoger opgeleide personen.

11.4 Opleiding en functieniveau

Het overschot aan hoog opgeleide personen, in vergelijking tot het aantal hogere banen, zal niet alleen tot werkloosheid onder de hoog opgeleide personen leiden, maar ook tot het bezetten van lagere banen door hoog opgeleide personen; dat wil zeggen tot verdringing en hiermee tot devaluering van diploma's. Daarmee zijn we uitgekomen bij onze bevindingen over de sterkte van de samenhang tussen de opleiding die mensen hebben genoten en de opleiding die wordt vereist voor functies op het door hen vervulde niveau.

Een vierde aanwijzing voor de mate waarin opleiding aan segmentatie bijdraagt, is de sterkte van de samenhang tussen de opleiding die mensen daadwerkelijk hebben genoten en de opleiding die behoort bij de door hen vervulde functie. Het onderzoek uit hoofdstuk 4 naar veranderingen tussen 1971, 1977, 1985 en 1991 in deze samenhang heeft verschillende zaken uitgewezen. In deze jaren is ten eerste de waarde van elk diploma, in de zin van de hoogte van het ermee bereikte functieniveau, afgenomen. Ten tweede is de afstand wat functieniveau betreft tussen lager en middelbaar opgeleide personen afgenomen: vooral de meerwaarde van een middelbaar diploma boven een lager diploma nam af. Ten derde werd aanvankelijk de afstand in dit opzicht tussen middelbaar en hoger opgeleide personen gro-

ter, maar tussen 1985 en 1991 is ook deze afstand afgenomen. Of ook: de meerwaarde van een hoger diploma nam aanvankelijk toe, maar de laatste jaren neemt de meerwaarde van een hoger diploma af ten opzichte van een middelbaar diploma in termen van het ermee bereikte functieniveau. Tezamen met de bevindingen uit hoofdstuk 5 over opleiding en werkloosheid, versterken deze drie bevindingen het vermoeden dat in Nederland de laatste decennia de wedloop tussen opleiding en technologie door de opleiding is gewonnen en dat de hoog opgeleide personen terrein aan het verliezen zijn.

Onderhavige studie heeft geen kwantitatief antwoord verschaft op de vraag in hoeverre in 2015 onderwijs voor zal liggen op technologie of technologie op onderwijs, en in hoeverre tussen nu en 2015 de afstanden tussen mensen met uiteenlopende opleidingen wat betreft functieniveau zullen zijn veranderd. Er zijn wel gegevens beschikbaar over de opleidingsverdeling van de beroepsbevolking in 2015, maar het Centraal Planbureau heeft in haar scenario's geen voorspellingen gemaakt over het niveau van de dan beschikbare functies. Volgens hoofdstuk 2 is het aannemelijk dat de groei van het onderwijs nog verder doorgaat. De vraag is dus wat er met de verdeling van beschikbare functies naar hun hoogte zal gebeuren. Welnu, het kan niet worden uitgesloten dat aan het begin van de eenentwintigste eeuw de groei van het aantal hogere banen geringer zal zijn dan aan het eind van de twintigste eeuw. Het is zelfs niet uitgesloten dat het percentage hogere functies zal dalen. De reorganisaties die de afgelopen decennia hebben plaats gehad in het bedrijfsleven en bij allerlei instellingen lijken immers een bepaald patroon te vertonen. Terwijl eerst door automatisering de lagere functies in het productieproces verdwenen, treffen reorganisaties steeds meer de hogere functies. Het aantal hiërarchische niveaus in bedrijven daalt, en ook staffuncties moeten het steeds meer ontgelden. Het kan zijn dat dit beeld door de reorganisaties bij de grootste Nederlandse bedrijven wordt bepaald, maar in Nederland wordt minder werk verschaft door het middenbedrijf dan bijvoorbeeld in Duitsland en er is niet alleen bezuinigd op de laboratoria bij Philips maar ook op die bij Sony. Dit alles kan weinig anders betekenen dan dat de hoogste diploma's tot 2015 nog meer devalueren.

11.5 Opleiding en inkomen

Een vijfde aanwijzing voor de mate waarin opleiding bijdraagt aan sociale segmentatie is de sterkte van de samenhang tussen opleiding en beroepsinkomen. Mensen met een bepaalde opleiding hebben een beroep met een bepaald functieniveau, en op grond van hun beroep krijgen ze een bepaald inkomen. In het bovenstaande hebben we betoogd dat functieniveau en beroepshoogte opgevat kunnen worden als aanwijzingen voor het arbeidsinkomen van een persoon op wat langere termijn. Er zijn evenwel gegevens die rechtstreeks wijzen op een afname in Nederland de afgelopen decennia van inkomensverschillen tussen mensen met uiteenlopende opleidingen. Zo zijn volgens de Loonstructuuronderzoeken van het Centraal Bureau voor de Statistiek tussen 1979 en 1985 de verschillen in loon tussen de mensen met alleen lager onderwijs en de mensen met wetenschappelijk onderwijs afgenomen. In deze periode namen de loonverschillen tussen wetenschappelijk opgeleiden en mensen met hoger beroepsonderwijs echter iets toe. Tussen 1985 en 1989 zijn de inkomensverschillen tussen de wetenschappelijk opgeleiden en personen met alleen lager onderwijs verder afgenomen, terwijl ook de inkomensverschillen tussen wetenschappelijk opgeleiden en mensen met hoger beroepsonderwijs verminderden.

Het Centraal Planbureau heeft voor haar scenario's berekend hoe groot de samenhang tussen opleiding en inkomen in 2015 zal zijn. Het onderscheidde daarbij drie opleidingsniveaus. In deze scenario's wordt uitgegaan van een flexibilisering van de Nederlandse arbeidsmarkt. Deze zou behalve een gro-

tere spreiding van inkomens binnen een opleidingscategorie, tevens een relatieve stijging van de inkomens van personen met hogere opleidingen tot gevolg hebben.

Het komt ons evenwel voor dat een sterkere beloning van prestaties ter verhoging van de productiviteit niet hoeft te leiden tot hogere inkomens voor de hoogst opgeleiden. Het hangt er immers maar vanaf waar de meeste productiviteitsstijgingen worden gerealiseerd. Het is onduidelijk waarom dat bij de personen met de hoogste opleiding zou zijn. Als vakbonden de arbeidsmarkt inflexibel maken, vallen stijgingen in de productiviteit eerder bij personen met lagere opleidingen te verwachten.

Hiernaast dient te worden opgemerkt dat het vrijgeven van de inkomens, zoals de recente ervaring in het Verenigd Koninkrijk lijkt te leren, leidt tot inkomensstijgingen bij de personen op de hoogste leidinggevende functies die in geen verhouding staan tot de geleverde prestaties. We melden dit, omdat dergelijke zaken een onderwerp van publieke discussie en politieke besluitvorming kunnen worden. Zo achten we het niet uitgesloten dat een roep ontstaat om prestatiebeloning te vervolledigen met wanprestatiebestrafing. Men kan hierbij denken aan publieke discussies over een gouden handdruk voor een hoofdcommissaris van politie, een wethouder die wist van onwettige vetlozingen en de boete die 'zijn' gemeente moet betalen, en het college van bestuur van een universiteit dat niet goed opleette bij het afsluiten van een collectieve ziektekostenverzekering.

Ten slotte dient rekening te worden gehouden met de hogere beloning van prestaties die op het niveau van afzonderlijke bedrijven belangrijk zijn, maar die op het macroniveau neerkomen op wat Tinbergen disproductie heeft genoemd. Marketing, public relations en reclame kunnen het marktaandeel van een bedrijf vergroten, maar als de markt zelf niet groeit en de concurrentie in een volgende slag met nog pakkender reclame het marktaandeel terugwint, heeft op macroniveau verspilling plaats gevonden. Ook dat kan tot publieke discussie leiden.

In de gedachtengang van onderhavige studie is de belangrijke kwestie rond de vraag naar de samenhang tussen opleiding en inkomen in 2015 wellicht in hoeverre een overheid of door de overheid gefinancierde instellingen een beleid kunnen voeren waarin de vraag naar mensen met bepaalde opleidingen nauwkeurig is afgestemd op het aanbod van mensen met die opleidingen. De overheid kan het aantal hoger opgeleide personen dat van jaar tot jaar de poorten van de scholen verlaat verminderen door de normen voor een studiebeurs aan te scherpen. Hiermee verdwijnt wellicht een overschot aan hoger opgeleide personen, maar hiermee zijn de verschillen in werkloosheid tussen personen met uiteenlopende hogere opleidingen nog niet uitgebannen. Hier komt bij dat zo zich in bepaalde bedrijfstakken *bust-and-boom*-periodes voordoen, de vraag naar personen met bijpassende diploma's ook cyclisch zal zijn. Het is moeilijk het aantal studerende hierop af te stemmen. Modeverschijnselen bij de inschrijving voor bepaalde studies zijn te voorkomen door richtlijnen volgens welke het aantal studenten per jaar niet meer dan zoveel mag groeien en de wetenschappelijke staf met niet meer dan zoveel procent in omvang mag stijgen. Maar wordt hierdoor vraag precies op aanbod afgestemd? Overigens is het niet duidelijk of overaanbod altijd kan worden vermeden zonder bijverschijnselen die ongewenst zijn vanuit het gezichtspunt van de segmentatie van de Nederlandse samenleving. Er mag in Nederland geen overschot aan medisch specialisten zijn – wat dit betreft heeft een numerus fixus de beoogde gevolgen –; de steeds terugkerende strijd over de hoogte van de inkomens van specialisten duidt erop dat de specialisten mogelijk zelf het aanbod beperkt houden en daarom

bepaalde maatregelen om de kosten voor specialistische behandeling terug te dringen, mislukken.

Gezien de ook in 2015 verwachte hoge werkloosheid onder zowel ouderen als jongeren, lijkt het gewenst de opleiding van ouderen meer op de vraag op de arbeidsmarkt af te stemmen. Het volgende voorstel lijkt ver te gaan, maar gaat toch weer niet zo ver als wordt bedacht dat door stringenter voorwaarden voor de verstrekking van studiebeurzen aan jongeren de studieduur is teruggebracht. Nu hebben mensen tot hun vijfentwintigste jaar recht op een studiebeurs. Waarom deze duur niet nog meer teruggebracht, met een gelijktijdig recht op een studiebeurs in het nu bestaande onderwijsstelsel voor mensen die tussen hun veertigste en vijfenveertigste zijn en over een opleiding beschikken die bepaald slechte kansen op de arbeidsmarkt verschaft? Wanneer door een flexibilisering van de arbeidsmarkt de verschillen in werkloosheid tussen jongeren en ouderen tussen nu en 2015 gaan afnemen, maar de werkloosheid om welke reden dan ook hoog blijft, wordt het zaak de werkloosheid onder ouderen op dezelfde manier te bestrijden als die onder jongeren. En dat is een betere afstemming van de aangeboden opleiding op de gevraagde opleiding. Tot nu toe gebeurt dit alleen door eerste-kansonderwijs. Om de sociale segmentatie in Nederland in 2015 tegen te gaan, dient dat ook door een recht op hernieuwd onderwijs te gebeuren.

11.6 Opleidingshomogamie en inkomensongelijkheid

In de politieke discussie is er in het recente verleden vaker op gewezen dat overheidsbeleid in het algemeen en het inkomensbeleid in het bijzonder wordt doorkruist door allerlei waardenveranderingen en dat het beleid bepaalde situaties als gegeven dient te aanvaarden. Hoofdstuk 5 van onderhavige studie ging over de gevolgen voor segmentatie van een verschijnsel dat nooit het doel van overheidsbeleid is geweest en het ook wel nooit zal worden. Het is de mate waarin mensen met eenzelfde opleiding met elkaar zijn gehuwd. De mate van opleidingshomogamie is een zesde aanwijzing voor de mate waarin onderwijs een beginsel van segmentatie binnen een samenleving is. Het zal duidelijk zijn dat als het inkomen van personen van hun opleiding afhangt en mensen met dezelfde opleiding ernaar tenderen een (huwelijks)paar te vormen, de toenemende mate waarin vrouwen betaald werk verrichten, gevolgen heeft voor de inkomensongelijkheid op het niveau van huishoudens.

In hoofdstuk 5 bleek uit gegevens voor huwelijkscohorten dat gedurende de afgelopen decennia de mate waarin personen met een hoge (lage) opleiding een partner huwden met ook een hoge (lage) opleiding, enigszins heeft geschommeld. Dit verband, zo heeft landenvergelijkend onderzoek uitgewezen, is in Nederland niet bijzonder sterk. De gegevens uit hoofdstuk 4 gaven geen aanleiding om te veronderstellen dat de samenhang tussen de opleiding van huwelijkspartners in 2015 aanzienlijk zal afwijken van het bestaande verband.

Alhoewel simpelweg doortrekken van een trend naar 2015 voor dat jaar ongeveer evenveel opleidingshomogamie doet verwachten als nu, zijn er hypothesen te noemen die dan meer opleidingshomogamie voorspellen. Uit een vergelijking van gegevens over onderwijsheterogamie voor een twintigtal technologisch hoog ontwikkelde landen uit de jaren vijftig, zestig en zeventig – dat wil zeggen uit de tijd dat de deelname van vrouwen aan de arbeidsmarkt beperkt was – is gebleken dat in landen met een hoger gemiddeld inkomen per hoofd van de bevolking, de onderwijsheterogamie groter is. Die bevindingen verschaffen steun aan de hypothese dat huwen buiten eigen kring in bepaalde mate een luxegoed is: naarmate het inkomen van

de bewoners van een land hoger wordt, vinden de bewoners van dit land het inkomen van hun toekomstige partner niet zo belangrijk.

Wanneer deze hypothese omgekeerd wordt toegepast, volgt dat bij een gelijkblijvende of dalende koopkracht van het individuele inkomen, het inkomen van de partner bij de partnerkeuze weer belangrijk wordt. Welnu, de stijging in het gemiddeld inkomen per hoofd van de bevolking die er in landen als Nederland, de Verenigde Staten en Zweden de afgelopen twintig jaar is geweest, kan niet worden herleid tot een stijging in het inkomen van mannen. Ze is toe te schrijven aan de gestegen deelname aan de arbeidsmarkt van gehuwde vrouwen. Wanneer tot 2015 de koopkracht van het inkomen van individuen opnieuw achterblijft, is het op theoretische gronden aannemelijk dat nieuwe huwelijken meer binnen eigen welstandskring gesloten gaan worden. Het staat natuurlijk te bezien wat er van deze voorspelling zal kloppen.

Hoe hoger iemands opleiding, des te hoger iemands inkomen. In een samenleving waarin zowel mannen als hun vrouw betaalde arbeid verrichten, verhoogt elke afwijking van volledige opleidingshomogamie het inkomen van paren waarin mannen een lage opleiding en bijgevolg een laag inkomen hebben. In die samenlevingen wordt het inkomen van paren waarin mannen een hoge opleiding en bijgevolg een hoog inkomen hebben, naar beneden gedrukt. Door dit alles neemt bij meer opleidingsheterogamie de inkomensongelijkheid op het niveau van paren af. Gezien de bevindingen die in hoofdstuk 4 zijn gedaan en de speculaties naar aanleiding daarvan, zijn er echter slechts zwakke gronden om te verwachten dat de onderwijsheterogamie tot 2015 zal toenemen en dat hierdoor de inkomensongelijkheid op het niveau van paren groter zal worden.

11.7 Inkomensongelijkheid en opleidingsgebonden arbeidsmarktdeelname van gehuwde vrouwen

Hoofdstuk 3 van deze studie handelde over de gevolgen voor segmentatie van een sociaal verschijnsel dat vaker aan waardenverandering is toegeschreven maar ook – al dan niet bedoeld – door overheidsmaatregelen is beïnvloed: de mate waarin gehuwde vrouwen betaalde arbeid verrichten. Het handelde daarmee over een zevende aanwijzing voor segmentatie die voortvloeit uit opleiding als voornaamste segmentatiebeginsel in een kennismatenschap.

In hoofdstuk 3 van onderhavige studie werden de gevolgen voor sociale segmentatie onderzocht van de toenemende arbeidsmarktdeelname van vrouwen, vooral van vrouwen die na hun huwelijk (bij samenwonen) en na de geboorte van hun kinderen blijven werken. Vrouwen willen (en zullen) in toenemende mate buitenshuis betaald willen werken. Uit deze waardenverandering zou een verzet kunnen groeien tegen belastingmaatregelen die gehuwde (samenwonende) werkende vrouwen benadelen. Overigens laat zich de stelling verdedigen dat de toenemende arbeidsmarktdeelname van vrouwen niet zo zeer berust op veranderende waarden, als wel op de gelijkblijvende algehele koopkracht van het inkomen van mannen gedurende de laatste decennia en de stijgende prijs van koophuizen. Hierdoor stellen paren het krijgen van kinderen uit en blijven gehuwde vrouwen langer werken om rond hun dertigste jaar niet met een topzware hypotheek voor een eigen huis opgescheept te zitten. De wens de levensstandaard van een echtpaar te handhaven lijkt hier de doorslag te geven. De gelijkblijvende (en in sommige jaren dalende) koopkracht gedurende de laatste decennia van het arbeidsinkomen van mannen, wordt overigens wel toegeschreven aan de relatief achterblijvende technologische ontwikkeling in Nederland.

Hoe dit ook zij, de toename van het percentage buitenshuis werkende vrouwen is een verschijnsel dat gevolgen kan hebben voor de toekomstige sociale segmentatie van Nederland. Het is van belang hierbij te onderscheiden tussen een toename van het percentage buitenshuis werkende vrouwen, die voor vrouwen met welk opleidingsniveau dan ook gelijk is, en een toename die afhangt van de opleiding van vrouwen. In Nederland was in de jaren tachtig, onafhankelijk van de leeftijd van vrouwen, de arbeidsmarktaandeelname van gehuwde (samenwonende) vrouwen met een universitaire opleiding 50 procentpunten hoger dan die van vrouwen met alleen lager onderwijs.

Hoe groot zijn nu de gevolgen van een toename in het buitenshuis werken van gehuwde vrouwen tussen nu en 2011, die al dan niet afhankelijk is van de opleiding van vrouwen, voor de verschillen in inkomen op het niveau van (echt)paren? Om een antwoord op deze vraag te verschaffen, zijn in hoofdstuk 3 kwantitatieve modellen gesimuleerd.

Uitgangspunt bij deze verkennende analyses waren gegevens voor het jaar 1991. Wanneer in dat jaar geen enkele gehuwde vrouw zou hebben gewerkt, zou de Gini voor inkomensongelijkheid (een maat die bij minimale inkomensongelijkheid de waarde 0 aanneemt en bij maximale inkomensongelijkheid de waarde 1) 0,54 zijn geweest. Wanneer alle gehuwde vrouwen hadden gewerkt, zou de Gini 0,42 hebben bedragen. In 1991 werkte nog geen 40 procent van alle gehuwde vrouwen. Bij dit percentage behoort, wanneer opleiding niet van invloed is op arbeidsmarktparticipatie, een Gini van 0,49. Wanneer de arbeidsmarktaandeelname van gehuwde vrouwen onafhankelijk van de opleiding van deze vrouwen stijgt, nemen de inkomensverschillen in een samenleving op het niveau van echtparen flink af.

Vooruitberekeningen op grond van gegevens voor Nederland in 1979, 1983, 1987 en 1991 maken echter duidelijk dat tot 2011 de arbeidsdeelname onder jonge gehuwde vrouwen met een academische opleiding nauwelijks verder zal toenemen (ze blijft een 90%). Onder jonge gehuwde vrouwen met een lagere opleiding stijgt ze wel. Zo stijgt onder jonge gehuwde vrouwen met alleen *lager onderwijs* de arbeidsmarktaandeelname van onder de 40 procent in 1991 naar ruim 70 procent in 2011, onder jonge gehuwde (samenwonende) vrouwen met *lager beroepsonderwijs* van een procent of 50 naar een procent of 80. De lichte daling in arbeidsmarktaandeelname die voor oudere gehuwde vrouwen wordt voorspeld, is voor alle opleidingsniveaus in procentpunten even groot. Verder is per opleiding en leeftijdscategorie een vooruitberekening gemaakt over de gevolgen van veranderingen in het aantal door gehuwde vrouwen gewerkte uren.

Wanneer modellen worden gesimuleerd die betrekking hebben op deze gegevens, blijkt de Gini voor de inkomensongelijkheid op het niveau van paren van 0,33 in 1991 geleidelijk aan naar 0,38 in 2011 te stijgen. De door simulatie van kwantitatieve modellen voorspelde veranderingen in het al dan niet werken van gehuwde vrouwen en in het aantal door hen gewerkte uren, hangen dus op zodanige wijze met de opleiding en de leeftijd van vrouwen samen, dat tussen nu en 2011 een toename van de inkomensverschillen op het niveau van (echt)paren wordt voorspeld. De emancipatie van de vrouw verloopt zo dat de inkomensongelijkheid tussen paren toeneemt.

11.8 Wonen

In onderhavige studie zijn functieniveau en inkomen beschouwd als een gevolg van opleiding en als belangrijke aanwijzingen voor de leefomstandigheden van mensen. Deze veronderstelling is in enkele hoofdstukken van deze studie genuanceerd. Dit gebeurde met betrekking tot aspecten

van de leefsituatie van mensen die wellicht niet zo sterk van hun opleiding of inkomen afhangen als wel van overheidsingrijpen. Hoofdstuk 6 handelde over de huizen waarin mensen wonen, hoofdstuk 7 over hun vrijetijdsbesteding. De samenhang tussen de opleiding en het inkomen van mensen enerzijds en de aard van hun woning anderzijds, vormt in onderhavige studie een achtste maatstaf voor de segmentatie van een samenleving.

Uit hoofdstuk 6 bleek dat in 1989 huishoudens uit het hoogste inkomenskwartiel minder in goedkope huurwoningen en meer in koopwoningen wonen dan in 1981. Tevens woonden in 1989 huishoudens uit het laagste inkomenskwartiel meer in goedkope huurwoningen en minder in koopwoningen in 1981. Er was geen rechtstreekse invloed van de opleiding van mensen op de aard van hun woning. De toekomstige woonsituatie van de bevolking van Nederland, alsmede de toekomstige omvang van concentratie en segregatie tussen verschillende bevolkingsgroepen is moeilijk te bepalen. Er moet rekening worden gehouden met demografische, sociaal-economische, sociaal-culturele en politiek-beleidsmatige ontwikkelingen.

Demografische ontwikkelingen die van invloed zijn op de woonsituatie en concentratie/segregatie zijn de huishoudverdunding die nog wel voort zal gaan, de vergrijzing en ontwikkelingen die samenhangen met immigratie. De demografische verandering treedt vooral op bepaalde plaatsen op. De veroudering van de grootstedelijke bevolking is over het hoogtepunt heen; ze doet zich nu vooral voor in suburbane gebieden. Ouderen zullen niet in groten getale naar de steden trekken. Dit betekent dat de steden, en binnen die steden buurten met betrekkelijk veel ouderen, ontmengd zullen raken, doordat resterende oudere autochtone huishoudens opgeheven zullen worden en immigrantengroepen zullen groeien.

Bij de *sociaal-economische ontwikkelingen* is vooral de vraag hoe huishoudens in de nabije toekomst in hun inkomen voorzien. Omdat de vraag naar lager opgeleiden zal afnemen, zullen vooral allochtonen, en onder hen met name Turken en Marokkanen, het op de arbeidsmarkt zeer moeilijk krijgen. Als gevolg hiervan kan hun woonsituatie verslechteren.

De woonvoorkeuren vormen een belangrijk bestanddeel van de *sociaal-culturele ontwikkelingen*. Hoewel het traditionele gezin aan belang inboet, moet er rekening mee worden gehouden dat de overgrote meerderheid van de bevolking nog steeds in gezelschap van een partner en kinderen door het leven wil gaan. Veel mensen blijven dan ook de voorkeur geven aan een eengezinshuis. Gegeven de slechts langzaam wijzigende structuur van de woningvoorraad in de grote steden, betekent dit dat de uitstroom uit deze steden van huishoudens die het zich kunnen veroorloven, zal doorgaan, zeker als nabij de steden grote nieuwbouwlocaties met eengezinshuizen ontwikkeld gaan worden. Bij het achterwege blijven van goedkope huisvesting op deze locaties, zal de segregatie op stadsgewestelijk niveau hierdoor worden versterkt.

De *rol van de overheid* is in Nederland altijd erg groot geweest, zeker ook op het terrein van de volkshuisvesting. De huidige overheid kan echter als terugtrekend worden gekenschetst. Hoewel het in Nederland, en zeker ook in de grote steden, nog steeds niet zo is dat goedkope huurwoningen alleen worden bewoond door degenen met een laag inkomen, maken die lage-inkomenshuishoudens wel een steeds groter deel uit van de bewonersgroep in dit deel van de woningvoorraad. Andersom zijn degenen met een hoog inkomen steeds vaker te vinden in de koopsector en lijken zij – door de verruimde mogelijkheden – de goedkope huursector de rug toe te keren. Uiteraard heeft dit zijn voordelen: op deze wijze kunnen goedkope huurwoningen

beschikbaar komen voor degenen met een laag inkomen. Dit is in lijn met de bedoelingen van het beleid.

Het belangrijkste nadeel is misschien wel dat lage-inkomenshuishoudens zich in toenemende mate zullen concentreren in de slechtste delen van de woningvoorraad. Dit wordt nog eens versterkt doordat nieuwbouw in de meeste gevallen niet meer toegankelijk is voor huishoudens met een laag inkomen. Daarnaast is het nog maar de vraag of er nog voldoende geld kan worden uitgetrokken om die oudere, slechtere delen van de woningvoorraad op gezette tijden aan de benodigde renovaties te onderwerpen. Een tweede nadeel is dat een concentratie in het minst aantrekkelijke deel van de voorraad bijna automatisch een concentratie in bepaalde wijken zal opleveren. Als het nieuwe volkshuisvestingsbeleid van de afgelopen jaren gehandhaafd blijft, zal in 2015 de sociale segmentering in de huisvesting belangrijker groter zijn dan momenteel het geval is.

11.9 Vrijtijdsbesteding

De Nederlandse overheid heeft niet alleen de volkshuisvesting als een belangrijk terrein van zorg beschouwd, maar ook de vrijetijdsbesteding van mensen. Naast het doel van cultuurspreiding, hebben hogere en lagere overheden de sport bevorderd. De overheid bemoeide zich ook met het krantenwezen en de televisie. De afspraken tussen boekhandelaren, volgens welke boeken een vaste prijs hebben, zijn door de overheid goedgekeurd op grond van de bescherming van de cultuur. De samenhang tussen opleiding en inkomen enerzijds en vrijetijdsbesteding anderzijds is een negende aanwijzing voor sociale segmentatie. Hoofdstuk 7 van deze studie ging hierover.

In hoofdstuk 7 is de sociale segmentatie voor twaalf vormen van vrijetijdsbesteding geanalyseerd. Het gehanteerde gezichtspunt is hierbij geweest, of er bij deze activiteiten sprake is van toenemende exclusiviteit, of van meer evenredige deelname, wat betreft het opleidingsniveau van het publiek.

Bij de drie onderzochte sociale vrijetijdsactiviteiten (deelname aan politiek-sociale organisaties, verenigingswerk en vrijwilligerswerk) zijn er duidelijke sociale scheidslijnen op basis van opleiding te constateren. In alle drie de gevallen is er een oververtegenwoordiging van hoger opgeleiden; de hoger opgeleiden zijn het meest oververtegenwoordigd onder de deelnemers aan politieke en sociale organisaties. Analyses waarbij afzonderlijke geboortecohorten in de tijd worden gevolgd, verschaffen weinig grond om te veronderstellen dat deze vormen van sociale segmentatie in de toekomst zullen vervagen. Alleen bij het vrijwilligerswerk lijkt een meer evenredige participatie van hoger en lager opgeleiden te verwachten.

Een tweede groep van onderzochte vrijetijdsactiviteiten betreft het uitgaan (bezoeken van sportwedstrijden, culturele participatie en café- en dancingbezoek). Ook bij deze bezigheden treedt een aanzienlijke segmentering naar opleiding aan het licht, maar er is niet altijd een oververtegenwoordiging van de hoger opgeleiden onder de actieven. Lager opgeleiden ziet men vaker langs het sportveld, terwijl men hoger opgeleiden eerder in het theater, of het (theater)café aantreft. De analyses laten zien dat deze sociale scheidslijnen binnen cohorten in de tijd stabiel zijn. Er verandert dus in de sociale segmentering van deze activiteiten hoegenaamd niets. Echter, door cohortvervanging lijkt de interesse voor de culturele vormen van uitgaan in de toekomst onder druk te staan; in de jongere cohorten is de belangstelling voor culturele participatie beduidend geringer dan in de oudere.

Ook bij de drie onderscheiden hobbies (sportbeoefening, knutselen en/of handwerken en wandelen en/of fietsen) treden scheidslijnen naar opleiding

aan het licht. Actief sporten lijkt in sterke mate een bezigheid voor hoog opgeleiden, net als wandelen en fietsen. Knutselen en handwerken kent meer belangstelling onder de lager dan onder hoger opgeleiden. Ook bij deze drie hobbies lijkt de sociale segmentering zeer persistent. Doordat afstervende cohorten worden vervangen door intredende, lijkt de interesse voor sportbeoefening toe te nemen. Als gevolg hiervan is rond 2015 een sportief actievere bevolking te verwachten.

Als een laatste groep vrijetijdsactiviteiten is het mediagebruik bestudeerd (meer dan tien uur televisiekijken per week, en boeken en kranten lezen). Bij alle drie de vormen van mediagebruik zijn sociale scheidslijnen op basis van opleiding vast te stellen. Het zijn de hoger opgeleiden die relatief vaak lezen, terwijl de lager opgeleiden vaker televisiekijken. Zowel voor televisiekijken als voor boeken lezen is sprake van verminderende segmentering in de loop der jaren. Bij televisiekijken en boeken lezen is er derhalve een trend naar meer evenredige participatie. Voor het lezen van kranten is de sociale segmentering over de cohorten onveranderlijk. Door cohortvervanging neemt televisiekijken toe en het lezen van boeken en kranten af.

11.10 Politieke scheidslijnen

Algemeen kiesrecht en de vrijheid tot het vormen van politieke partijen hebben als functie de tegenstellingen tussen inwoners met sterk uiteenlopende leefomstandigheden te verminderen. In samenlevingen met censuskiesrecht en in samenlevingen met algemeen kiesrecht maar zonder vrijheid van partijvorming, konden mensen met een lagere opleiding en een laag inkomen hun politieke verlangens nauwelijks met vreedzame middelen kracht bijzetten. In een samenleving als de hedendaagse Nederlandse kunnen ze dat wel. De vraag is dan in hoeverre ze dit doen.

In dit verband dient te worden bedacht dat in een democratie meningsverschillen tussen bevolkingscategorieën niet negatief behoeven te worden beoordeeld; er zijn algemene verkiezingen om deze tegenstellingen voorlopig te beslechten. Wat het politieke stelsel in haar wortels kan aantasten, is politieke apathie, vooral wanneer de mensen die eens van stemrecht waren uitgesloten in mindere mate dan de eens politiek bevoorrechte personen aan het politieke gebeuren deel hebben. Het politieke bestel bindt dan de mensen niet, en dit draagt bij tot de segmentatie van de samenleving. Deze segmentatie blijkt dan niet uit de vijandigheid tussen categorieën met uiteenlopend onderwijs en inkomen, maar uit de afkeer van de politiek onder de personen met een lage opleiding en een minder gunstige levensstandaard. Deze afkeer kan zich uiten in minder belangstelling voor politiek en thuisblijven bij verkiezingen. Daarnaast blijkt ze uit een lagere frequentie van andere, meer conventionele vormen van politieke participatie als een brief naar de krant schrijven en een hogere frequentie van onconventionele vormen van politieke partijen als deelnemen aan een demonstratie. De scheidslijnen in de politiek zijn minder scherp wanneer mensen uit verschillende sociale categorieën elkaar weinig ontlopen wat betreft hun kansen om voor bepaalde politieke partijen te stemmen.

Men kan aldus stellen dat de sociale segmentatie van Nederland sterker is naarmate mensen met een lage opleiding en een laag inkomen minder belangstelling hebben voor politiek, naarmate ze vaker thuisblijven bij verkiezingen en wanneer laag opgeleide personen met een gering inkomen betrekkelijk weinig op conventionele wijze aan het politieke gebeuren deel hebben en betrekkelijk veel op onconventionele wijze, en wanneer de bestaande politieke partijen hun kiezers in bepaalde mate in dezelfde kringen vinden. Het nu volgende handelt over de mate waarin opleiding en inkomen als segmentatiebeginselen ook doorspelen in het politieke gebeuren. Deze

vorm van segmentatie is als tiende aanwijzing voor de beoordeling van situaties op te vatten.

Uit hoofdstuk 8 van deze studie, waarin alle kiezersonderzoeken sinds 1971 zijn geanalyseerd, is gebleken dat opleiding en inkomen twee van meerdere factoren zijn die bij deze politieke verschijnselen van belang zijn. Dat naast opleiding en inkomen godsdienst een rol speelt, ligt in Nederland voor de hand. De sociale klasse van personen blijkt er eveneens toe te doen. Zowel wat betreft belangstelling voor de politiek als thuisblijven bij verkiezingen en conventionele politieke participatie, blijkt klasse – onafhankelijk van de opleiding en het inkomen van mensen – een rol te spelen. Klasse is overigens niet van belang voor conventionele politieke participatie. De gevolgen van iemands sociale klasse naast iemands opleiding en inkomen zijn wellicht niet zo verwonderlijk, als wordt bedacht dat inkomen van jaar tot jaar kan wisselen en inkomensgegevens sowieso veel ruis bevatten, terwijl sociale klasse juist een aanwijzing kan verschaffen voor het arbeidsinkomen van mensen op wat langere termijn.

Volgens hoofdstuk 8 participeren mensen met een hogere opleiding meer op conventionele wijze aan het politieke gebeuren dan lager opgeleide personen, terwijl ze ook vaker onconventionele politieke handelingen uitvoeren. Conventionele politieke participatie is hierbij afgelezen aan zaken als contact opnemen met politici en een brief schrijven naar de krant, onconventionele politieke participatie aan handelingen als deelname aan demonstraties en bezettingen. Deze verbanden zijn in de loop van de tijd niet veranderd.

Verder bleek bij een analyse van de verkiezingsonderzoeken die in Nederland de afgelopen decennia zijn uitgevoerd, niet alleen dat mensen met een lagere opleiding minder kans hebben om aan verkiezingen deel te nemen, maar tevens dat de afgelopen decennia de relatieve verschillen tussen de opleidingsniveaus in dit opzicht groter zijn geworden. Opleiding heeft nu een sterker negatief verband met thuisblijven dan in de jaren zeventig, kort na de afschaffing van de opkomstplicht. De samenhang tussen opleiding en politieke interesse is echter de afgelopen decennia minder sterk geworden. De belangstelling voor politiek onder laag opgeleiden bleef beperkt; hoger opgeleiden hebben nu minder belangstelling voor politiek dan vroeger. Wanneer trends worden doorgetrokken, kan onderwijs in 2015 een sterkere scheidslijn zijn dan nu het geval is.

Uit hoofdstuk 8 van deze studie kwam bovendien naar voren dat de politieke partijen in Nederland steeds minder hun kiezers in één bepaalde sociale klasse of enkele sociale klassen zijn gaan vinden. Partijen hebben steeds minder een ‘natuurlijke’ aanhang. De samenhang tussen klasse en al dan niet links stemmen – die in Nederland door de rol van de godsdienst al nooit erg groot was – is nog verder afgenomen. Als de vastgestelde trend sinds het begin van de jaren zeventig zich doorzet, is er in 2015 geen verband meer tussen klasse en stemgedrag. Er zal in dat jaar overigens nog wel een samenhang zijn tussen godsdienst en wel of niet stemmen voor een confessionele partij.

De geringere samenhang tussen klasse en religie enerzijds en stemgedrag anderzijds roept de vraag op wat dan wel het stemgedrag bepaalt. We hebben in onderhavige studie gegevens aangedragen voor twee soorten hypothesen. De ene theorie stamt uit de jaren zeventig en benadrukt zaken als een schoon milieu en een leefbare stad. Deze zaken slaan aan bij hoog opgeleiden met een hoog inkomen en zijn vooral door linkse politieke partijen tot strijdpunt gemaakt. De andere theorie begon in de jaren tachtig opgang te maken. Door de komst van migranten zijn extreem-rechtse partijen ont-

staan, en die partijen vinden hun aanhang onder de laagste klassen en de laagst opgeleiden.

Volgens de eerstgenoemde theorie kunnen mensen hun stemgedrag door twee soorten strijdpunten laten leiden. Enerzijds door zaken als bevordering van economische groei en de verdediging van het land, anderzijds door de zorg voor een schoon milieu en een leefbare stad. Het percentage mensen met materialistische waarden is volgens deze theorie (van Inglehart) afgenomen en het percentage mensen met postmaterialistische waarden toegenomen. In hoofdstuk 8 zijn deze trends voor Nederland gezien. Het percentage materialisten is inderdaad af- en het percentage postmaterialisten toegenomen. Wanneer deze trends worden doorgetrokken, zal het percentage materialisten – dat rond 1970 een procent of 40 bedroeg – in 2015 tot een procent of 15 zijn gedaald, terwijl het percentage postmaterialisten – dat rond 1970 een procent of 10 was – in 2015 een procent of 25 zal bedragen (de rest behoort tot een type dat waarden van beide soorten aanhangt). Het verband tussen (post)materialisme en stemgedrag zal in 2015 niet sterker zijn dan nu het geval is en de afgelopen decennia het geval was.

Volgens de als tweede genoemde theorie hebben autochtonen een grotere kans om op een extreem-rechtse partij te stemmen wanneer ze zich economisch bedreigd voelen door allochtonen. Dit gevoel van bedreiging zou het sterkst zijn onder personen met een lage opleiding, een laag inkomen en een lage sociale klasse. Allochtonen hebben immers gemiddeld een lagere opleiding dan autochtonen. Dit gevoel zou leiden tot etnocentrische opvattingen, die op hun beurt leiden tot een grotere kans om op een extreem-rechtse partij te stemmen.

In hoofdstuk 9 van deze studie zijn twee soorten gegevens gezien over de mate waarin autochtone Nederlanders etnocentrische opvattingen hebben. Bij het ene soort gegevens gaat het om de bereidheid etnische minderheden achter te stellen bij de toewijzing van woningen en werkgelegenheid, bij het andere soort om de bezwaren die ze hebben tegen etnische minderheden als burens en als schoolgenoten van hun kinderen. Daarnaast is in dat hoofdstuk het voornemen van autochtonen om op een extreem-rechtse partij te stemmen, onderzocht.

Uit hoofdstuk 9 blijkt dat de mate waarin autochtonen de intentie hebben om te discrimineren, tussen 1980 en nu sterk heeft gevarieerd. De mate waarin ze bezwaren tegen etnische minderheden in hun naaste omgeving hebben, is in de tijd betrekkelijk constant geweest. Discriminatie, distantie en stemvoornemen bleken sterker samen te hangen met opleiding dan met inkomen.

Wat de trends in de tijd betreft, zijn de verschillen tussen de opleidingscategorieën groter geworden. Nadat andere relevante factoren waren uitgeschakeld, bleek de neiging tot etnische discriminatie en distantie op elk onderzocht tijdstip het sterkst te zijn onder mensen die lager onderwijs of lager beroepsonderwijs hadden genoten. Voor deze personen werd tevens een trend naar toenemende discriminatie en distantie gevonden. Een soortgelijke trend werd aangetroffen onder de mensen met middelbaar algemeen vormend onderwijs of middelbaar beroepsonderwijs. Onder hoger opgeleiden daarentegen was de neiging tot etnische discriminatie en distantie op elk volgend tijdstip geringer. Een andere bevinding was dat in elk onderzoeksjaar onder jongeren relatief veel personen voorkwamen die geneigd waren tot etnische discriminatie, en dat deze neiging onder jongeren in latere onderzoeksjaren sterker was dan in eerdere.

De gevonden ontwikkelingen binnen specifieke categorieën lijken meer samen te gaan met de sinds het midden van de jaren tachtig toenemende migratie naar Nederland dan met het van jaar tot jaar wisselende Nederlandse werkloosheidspercentage. Toch kunnen de gesignaleerde ontwikkelingen verband houden met de concurrentie op de arbeidsmarkt, maar dan niet afgemeten aan het algehele werkloosheidspercentage maar aan de perceptie van de eigen arbeidsmarktkansen van mensen met een lagere opleiding. In dit verband moet worden herinnerd aan de bevinding uit hoofdstuk 5 dat de meerwaarde van lagere diploma's is afgenomen. Juist de lager opgeleide autochtonen raken meer aangewezen op functies waarop ook de leden van etnische minderheden zijn aangewezen. Gegeven deze trends, bevestigen de bevindingen van deze studie de verwachting van het Sociaal en Cultureel Planbureau dat etnocentrische reacties zullen toenemen.

Deze reacties van autochtone Nederlanders behoeven niet alleen betrekking te hebben op de politiek en neer te komen op een roep om collectieve actie. De reacties kunnen ook individueel zijn, bijvoorbeeld het verhuizen uit een buurt met een hoog percentage autochtonen. In dit verband kan worden gewezen op de bevindingen uit hoofdstuk 6 over de trend in etnische segregatie in grote Nederlandse steden. Terwijl de etnische segregatie in de Amsterdam en Rotterdam de laatste tien jaar toenam, is ze in Eindhoven, Enschede en Nijmegen duidelijk afgenomen.

Hoofdstuk 10 van onderhavige studie handelde niet over het stemmen op een bepaalde politieke partij als een verschijnsel dat afhankelijk is van het inkomen en de opleiding van mensen, maar over inkomensverschillen als strijdpunt in de politiek. Uit de gegevens in dit hoofdstuk blijkt dat de inwoners van Nederland een lage prioriteit geven aan opleiding als een criterium dat inkomensverschillen tussen werkenden rechtvaardigt. Inspanning vinden mensen veel belangrijker. Mensen met een hoge opleiding vinden wel dat opleiding een belangrijker rol bij inkomensverschillen moet spelen dan mensen met een lage opleiding, maar ook bij de mensen met een hoge opleiding staat opleiding laag in de rangorde van criteria die inkomensverschillen rechtvaardigen.

Deze bevindingen zijn van belang voor een antwoord op de vraag welk draagvlak er zal zijn voor een inkomensbeleid dat grotere inkomensverschillen tussen mensen met dezelfde opleiding op grond van hun prestatie toelaat, en tussen mensen met uiteenlopende opleiding. Gezien de resultaten van hoofdstuk 10 zal er voor het eerste meer steun bestaan dan voor het tweede. In het Verenigd Koninkrijk is de privatisering van overheidsbedrijven gepaard gegaan met aanvallen in de kranten en vragen in het Lagerhuis over ongepast grote verhogingen van het inkomen van de hoogste leiding van deze bedrijven. Als dit gebeurt in een land waar inkomensverschillen op grond van opleiding meer zijn aanvaard dan in Nederland, kan ook in Nederland een dergelijke publieke afkeur worden verwacht. In het Verenigd Koninkrijk wordt de publieke discussie over deze zaken mogelijk gemaakt door wetgeving die de openbaarheid van bepaalde inkomens waarborgt. Een overheid die bereid is grotere inkomensverschillen toe te staan, maar geen wetten kent waardoor die verschillen zichtbaar worden, versterkt in bepaalde mate politieke spanningen. Wie weet in Nederland wat wordt verdiend door de leden van de directie van de Nederlandse Spoorwegen, een bedrijf dat geprivatiseerd zal gaan worden en niet bepaald goede diensten verleent?

Wanneer we deze aanwijzingen voor de doorwerking van sociale segmentatie in het politieke gebeuren bezien, kunnen we opmerken dat deze gevolgen groot zijn. Deze gevolgen zijn echter niet van dien aard dat de politieke spanningen toenemen. Ze komen er veeleer op neer dat de mogelijkheden

die het bestaande politieke bestel biedt om ongewenste gevolgen van grotere ongelijkheden te kanaliseren, wegens ongelooft in de politiek niet zullen worden gebruikt.

11.11 Tot slot

In deze studie zijn tien aanwijzingen voor de sociale segmentatie van Nederland de revue gepasseerd. De feitelijke trends in deze verschijnselen in het recente verleden en de verwachte ontwikkelingen in het tijdvak tot 2015 wijzen niet steeds in dezelfde richting. De sociale segmentatie zal in de komende twee decennia in veel opzichten blijven afnemen, maar een algehele daling verwachten we niet.

Specifieke segmentatieverschijnselen zijn in het bijzonder te verwachten als het om autochtonen en allochtonen gaat. Een groei van etnisch vooroordeel, discriminatie en etnische segregatie behoren tot de mogelijkheden. De ontwikkelingen op dit gebied zijn weinig trendmatig verlopen en lijken voornamelijk te fluctueren met kortetermijnontwikkelingen in migratiepatronen. Dit maakt het enerzijds moeilijk op dit terrein trendmatige uitspraken over de toekomst te doen, anderzijds kunnen juist om deze redenen beleidsinterventies effectief zijn.

In deze studie is duidelijk geworden dat in Nederland met name de opleiding het overheersend segmentatiecriterium geworden is. Ondanks de informatisering van de maatschappij, terugtrekkende overheden en flexibilisering van markten verwachten we echter geen sterke toename van segmentatie als gevolg van opleidingsverschillen tussen mensen. De reden hiervoor is dat de verhouding tussen het aanbod van mensen met een bepaalde opleiding en de vraag naar mensen met juist die opleiding zodanig is dat zich meer mensen met de hoogste opleiding aanbieden dan er vraag naar mensen met de hoogste opleiding is.

Zonder diploma komen mensen in een samenleving als de hedendaagse Nederlandse steeds minder ver, maar met diploma lukt het ook niet altijd. Er is een soort wedstrijd tussen de groei van het onderwijsstelsel en de veranderingen in het niveau van de beschikbare functies. De uitkomst van deze wedstrijd is in Nederland zo geweest dat de groei van het onderwijsstelsel sterker was dan de toename in het gemiddelde functieniveau, en het is onwaarschijnlijk dat er de komende twee decennia een tekort aan hoger opgeleiden ontstaat.

De toestroom naar het onderwijs, die tot stand komt doordat steeds meer mensen een betere positie willen verwerven dan anderen, heeft daarmee – als onbedoeld gevolg – in twee opzichten tot geringere ongelijkheid geleid. Ten eerste is door de onderwijsexpansie de ongelijkheid in onderwijskansen tussen de verschillende milieus teruggelopen. Ten tweede leidt de onderwijsexpansie tot geringere inkomensverschillen.

Rapporten aan de Regering

Eerste raadsperiode:

- 1 Europese Unie*
- 2 Structuur van de Nederlandse economie*
- 3 Energiebeleid
Gebundeld in één publikatie (1974)*
- 4 Milieubeleid (1974)*
- 5 Bevolkingsgroei (1974)*
- 6 De organisatie van het openbaar bestuur (1975)*
- 7 Buitenlandse invloeden op Nederland: Internationale migratie (1976)*
- 8 Buitenlandse invloeden op Nederland:
Beschikbaarheid van wetenschappelijke en technische kennis (1976)*
- 9 Commentaar op de Discussienota Sectorraden (1976)*
- 10 Commentaar op de nota Contouren van een toekomstig onderwijsbestel (1976)*
- 11 Overzicht externe adviesorganen van de centrale overheid (1976)*
- 12 Externe adviesorganen van de centrale overheid (1976)*
- 13 Maken wij er werk van?
Verkenningen omtrent de verhouding tussen actieven en niet-actieven (1977)*
- 14 Interne adviesorganen van de centrale overheid (1977)*
- 15 De komende vijftig jaar – Een toekomstverkenning voor Nederland (1977)*
- 16 Over sociale ongelijkheid – Een beleidsgerichte probleemverkenning (1977)*

Tweede raadsperiode:

- 17 Etnische minderheden (1979)*
 - A. Rapport aan de Regering
 - B. Naar een algemeen etnisch minderhedenbeleid?
- 18 Plaats en toekomst van de Nederlandse industrie (1980)*
- 19 Beleidsgerichte toekomstverkenning
Deel 1: Een poging tot uitlokking (1980)*
- 20 Democratie en geweld
Probleemanalyse naar aanleiding van de gebeurtenissen in Amsterdam op 30 april 1980*
- 21 Vernieuwingen in het arbeidsbestel (1981)*
- 22 Herwaardering van welzijnsbeleid (1982)*
- 23 Onder invloed van Duitsland
Een onderzoek naar gevoeligheid en kwetsbaarheid in de betrekkingen tussen Nederland en de Bondsrepubliek (1982)*
- 24 Samenhangend mediabeleid (1982)*

Derde raadsperiode:

- 25 Beleidsgerichte toekomstverkenning
Deel 2: Een verruiming van perspectief (1983)*
- 26 Waarborgen voor zekerheid
Een nieuw stelsel van sociale zekerheid in hoofdlijnen (1985)
- 27 Basisvorming in het onderwijs (1986)
- 28 De onvoltooide Europese integratie (1986)
- 29 Ruimte voor groei; kansen en bedreigingen voor de Nederlandse economie in de komende tien jaar (1987)
- 30 Op maat van het midden- en kleinbedrijf (1987)
Deel 1: Rapport aan de Regering; Deel 2: Pre-adviezen
- 31 Cultuur zonder grenzen (1987)*
- 32 De financiering van de Europese Gemeenschap; een interimrapport (1987)
- 33 Activerend arbeidsmarktbeleid (1987)
- 34 Overheid en toekomstonderzoek; een inventarisatie (1988)

* Uitverkocht

Vierde raadsperiode:

- 35 Rechtshandhaving (1988)
- 36 Alloctonenbeleid (1989)
- 37 Van de stad en de rand (1990)
- 38 Een werkend perspectief;
Arbeidsparticipatie in de jaren '90 (1990)
- 39 Technologie en overheid
- 40 De onderwijsverzorging in de toekomst (1991)
- 41 Milieubeleid; Strategie, instrumenten en handhaafbaarheid (1992)
- 42 Grond voor keuzen; Vier perspectieven voor de landelijke gebieden in de Europese Gemeenschap (1992)
- 43 Ouderen voor ouderen; Demografische ontwikkelingen en beleid (1993)

Vijfde raadsperiode:

- 44 Duurzame risico's; Een blijvend gegeven (1994)
- 45 Belang en beleid; Naar een verantwoorde uitvoering van de werknemersverzekeringen (1994)
- 46 Besluiten over grote projecten (1994)
- 47 Hoger onderwijs in fasen (1995)
- 48 Stabiliteit en veiligheid in Europa; het veranderende krachtenveld voor het buitenlands beleid (1995)
- 49 Orde in het binnenlands bestuur (1995)

Rapporten aan de Regering en publicaties in de reeks *Voorstudies en achtergronden* zijn verkrijgbaar in de boekhandel of via de Sdu Uitgeverij, Plantijnstraat, Postbus 20014, 2500 EA 's-Gravenhage, tel. 070-3789880.

Voorstudies en achtergronden

Eerste raadsperiode:

- V 1 W.A.W. van Walstijn e.a.: Kansen op onderwijs; een literatuurstudie over ongelijkheid in het Nederlandse onderwijs (1975)
- V 2 I.J. Schoonenboom en H.M. In 't Veld-Langaveld: De emancipatie van de vrouw (1976)*
- V 3 G.R. Mustert: Van dubbeltjes en kwartjes: een literatuurstudie over ongelijkheid in de Nederlandse inkomensverdeling (1976)*
- V 4 IVA/Instituut voor Sociaal-Wetenschappelijk Onderzoek van de Katholieke Hogeschool Tilburg: De verdeling en de waardering van arbeid; een studie over ongelijkheid in het arbeidsbestel (1976)*
- V 5 'Adviseren aan de overheid', met bijdragen van economische, juridische en politicologische bestuurskundigen (1977)*
- V 6 Verslag Eerste Raadsperiode: 1972-1977*

Tweede raadsperiode:

- V 7 J.J.C. Voorhoeve: Internationale macht en interne autonomie – Een verkenning van de Nederlandse situatie (1978)*
- V 8 W.M. de Jong: Techniek en wetenschap als basis voor industriële innovatie – Verslag van een reeks van interviews (1978)*
- V 9 R. Gerritse/Instituut voor Onderzoek van Overheidsuitgaven: De publieke sector: ontwikkeling en waardevorming – Een vooronderzoek (1979)*
- V10 Vakgroep Planning en Beleid/Sociologisch Instituut Rijksuniversiteit Utrecht: Konsumptieverandering in maatschappelijk perspectief (1979)*
- V11 R. Penninx: Naar een algemeen etnisch minderhedenbeleid? Opgenomen in rapport nr. 17 (1979)*
- V12 De quartaire sector – Maatschappelijke behoeften en werkgelegenheid – Verslag van een werkconferentie (1979)*
- V13 W. Driehuis en P.J. van den Noord: Productie, werkgelegenheid en sectorstructuur in Nederland 1960-1985. Modelstudie bij het rapport Plaats en toekomst van de Nederlandse industrie (1980)*
- V14 S.K. Kuipers, J. Muysken, D.J. van den Berg en A.H. van Zon: Sectorstructuur en economische groei: een eenvoudig groeimodel met zes sectoren van de Nederlandse economie in de periode na de tweede wereldoorlog. Modelstudie bij het rapport Plaats en toekomst van de Nederlandse industrie (1980)*
- V15 F. Muller, P.J.J. Lesuis en N.M. Boxhoorn: Een multisectormodel voor de Nederlandse economie in 23 bedrijfstakken
F Muller: Veranderingen in de sectorstructuur van de Nederlandse industrie (1980)*
- V16 A.B.T.M. van Schaik: Arbeidsplaatsen, bezettingsgraad en werkgelegenheid in dertien bedrijfstakken
Modelstudie bij het rapport Plaats en toekomst van de Nederlandse industrie (1980)*
- V17 A.J. Basoski, A. Budd, A. Kalk, L.B.M. Mennes, F. Racké en J.C. Ramaer: Exportbeleid en sectorstructuurbeleid
Pre-adviezen bij het rapport Plaats en toekomst van de Nederlandse industrie (1980)*
- V18 J.J. van Duijn, M.J. Ellman, C.A. de Feyter, C. Inja, H.W. de Jong, M.L. Mogendorff en P. VerLoren van Themaat: Sectorstructuurbeleid: mogelijkheden en beperkingen
Pre-adviezen bij het rapport Plaats en toekomst van de Nederlandse industrie (1980)*

* Uitverkocht

- V19 C.P.A. Bartels: Regio's aan het werk: ontwikkelingen in de ruimtelijke spreiding van economische activiteiten in Nederland
Studie bij het rapport Plaats en toekomst van de Nederlandse industrie (1980)*
- V20 M.Th. Brouwer, W. Driehuis, K.A. Koekoek, J. Kol, L.B.M. Mennes, P.J. van den Noord, D. Sinke, K. Vijlbrief en J.C. van Ours: Raming van de fnale bestedingen en enkele andere grootheden in Nederland in 1985
Technische nota's bij het rapport Plaats en toekomst van de Nederlandse industrie (1980)
- V21 J.A.H. Bron: Arbeidsaanbod-projecties 1980-2000 (1980)*
- V22 P. Thoenes, R.J. In 't Veld, I.Th.M. Snellen, A. Faludi: Benaderingen van planning
Vier pre-adviezen over beleidsvorming in het openbaar bestuur (1980)*
- V23 Beleid en toekomst
Verslag van een symposium over het rapport Beleidsgerichte toekomstverkenning deel I (1981)*
- V24 L.J. van den Bosch, G. van Enckevort, Ria Jaarsma, D.B.P Kallen, P.N. Karstanje, K.B. Koster: Educatie en welzijn (1981)*
- V25 J.C. van Ours, D. Hamersma, G. Hupkes, P.H. Admiraal: Consumptiebeleid voor de werkgelegenheid
Pre-adviezen bij het rapport Vernieuwingen in het arbeidsbestel (1982)*
- V26 J.C. van Ours, C. Molenaar, J.A.M. Heijke: De wisselwerking tussen schaarsteverhoudingen en beloningsstructuur
Pre-adviezen bij het rapport Vernieuwingen in het arbeidsbestel (1982)*
- V27 A.A. van Duijn, W.H.C. Kerkhoff, L.U. de Sitter, Ch.J. De Wolk, F. Sturmans:
Kwaliteit van de arbeid
Pre-adviezen bij het rapport Vernieuwingen in het arbeidsbestel (1982)*
- V28 J.G. Lambooy, P.C.M. Huigsloot en R.E. van de Lustgraaf: Greep op de stad?
Een institutionele visie op stedelijke ontwikkeling en de beïnvloedbaarheid daarvan (1982)*
- V29 J.C. Hess, F. Wielenga: Duitsland in de Nederlandse pers – altijd een probleem?
Drie dagbladen over de Bondsrepubliek 1969-1980 (1982)*
- V30 C.W.A.M. van Paridon, E.K. Greup, A. Ketting: De handelsbetrekkingen tussen Nederland en de Bondsrepubliek Duitsland (1982)*
- V31 W.A. Smit, G.W.M. Tiemessen, R. Geerts: Ahaus, Lingen en Kalkar; Duitse nucleaire installaties en de gevolgen voor Nederland (1983)*
- V32 J.H. von Eije: Geldstromen en inkomensverdeling in de verzorgingsstaat (1982)*
- V33 Verslag van de tweede Raadsperiode 1978-1982*
- V34 P. den Hoed, W.G.M. Salet en H. van der Sluijs: Planning als onderneming (1983)*
- V35 H.F. Munneke e.a.: Organen en rechtspersonen rondom de centrale overheid (1983); 2 delen*
- V36 M.C. Brands, H.J.G. Beunders, H.H. Selier: Denkend aan Duitsland; Een essay over moderne Duitse geschiedenis en enige hoofdstukken over de Nederlands-Duitse betrekkingen in de jaren zeventig (1983)*
- V37 L.G. Gerrichhauzen: Woningcorporaties; Een beleidsanalyse (1983)*
- V38 J. Kassies: Notities over een heroriëntatie van het kunstbeleid (1983)*
- V39 Leo Jansen: Sociocratische tendenties in West-Europa (1983)*

* Uitverkocht

Voorstudies en achtergronden mediabeleid

- M 1 J.M. de Meij: Overheid en uitingsvrijheid (1982)
- M 2 E.H. Hollander: Kleinschalige massacommunicatie: lokale omroepvormen in West-Europa (1982)*
- M 3 L.J. Heinsman/NOS: De kulturele betekenis van de instroom van buitenlandse televisieprogramma's in Nederland – Een literatuurstudie (1982)*
- M 4 L.P.H. Schoonderwoerd, W.P. Knuls/Sociaal en Cultureel Planbureau: Mediagebruik bij verruiming van het aanbod (1982)*
- M 5 N. Boerma, J.J. van Cuilenburg, E. Diemer, J.J. Oostenbrink, J. van Putten: De omroep: wet en beleid; een juridisch-politologische evaluatie van de omroepwet (1982)*
- M 6 Intomart b.v.: Etherpiraten in Nederland (1982)*
- M 7 P.J. Kalff/Instituut voor Grafische Techniek TNO: Nieuwe technieken voor productie en distributie van dagbladen en tijdschriften (1982)*
- M 8 J.J. van Cuilenburg, D. McQuail: Media en pluriformiteit; Een beoordeling van de stand van zaken (1982)*
- M 9 K.J. Alsem, M.A. Boorsma, G.J. van Helden, J.C. Hoekstra, P.S.H. Leefang, H.H.M. Visser: De aanbodstructuur van de periodiek verschijnende pers in Nederland (1982)*
- M10 W.P. Knulst/Sociaal en Cultureel Planbureau: Mediabeleid en cultuurbeleid; Een studie over de samenhang tussen de twee beleidsvelden (1982)*
- M11 A.P. Bolle: Het gebruik van glasvezelkabel in lokale telecommunicatienetten (1982)*
- M12 P. te Nuyt: Structuur en ontwikkeling van vraag en aanbod op de markt voor televisieproducties (1982)*
- M13 P.J.M. Wilms/Instituut voor Onderzoek van Overheidsuitgaven: Horen, zien en betalen; Een inventariserende studie naar de toekomstige kosten en bekostiging van de omroep (1982)*
- M14 W.M. de Jong: Informatietechniek in beweging; consequenties en mogelijkheden voor Nederland (1982)*
- M15 J.C. van Ours: Mediaconsumptie; Een analyse van het verleden, een verkenning van de toekomst (1982)*
- M16 J.G. Stappers, A.D. Reijnders, W.A.J. Moller: De werking van massa-media; Een overzicht van inzichten (1983)*
- M17 F.J. Schrijver: De invoering van kabeltelevisie in Nederland (1983)*

* Uitverkocht

Derde raadsperiode:

- V40 G.J. van Driel, C. van Ravenzwaaij, J. Spronk en F.R. Veeneklaas: Grenzen en mogelijkheden van het economisch stelsel in Nederland (1983)
- V41 Adviesorganen in de politieke besluitvorming. Symposiumverslag onder redactie van A.Th. van Delden en J. Kooiman (1983)*
- V42 E.W. van Luijk, R.J. de Bruijn: Vrijwilligerswerk tussen betaald en huishoudelijk werk; een verkennende studie op basis van een enquête (1984)
- V43 Planning en beleid; verslag van een symposium over de studie Planning als onderneming (1984)
- V44 W.J. van der Weijden, H. van der Wal, H.J. de Graaf, N.A. van Brussel, W.J. ter Keurs: Bouwstenen voor een geïntegreerde landbouw (1984)*
- V45 J.F. Vos, P. de Koning, S. Blom: Onderwijs op de tweesprong; over de inrichting van basisvorming in de eerste fase van het voortgezet onderwijs (1985)*
- V46 G. Meester, D. Strijker: Het Europese landbouwbeleid voorbij de scheidslijn van zelfvoorziening (1985)
- V47 J. Pelkmans: De interne EG-markt voor industriële producten (1985)
- V48 J.J. Feenstra, K.J.M. Mortelmans: Gedifferentieerde integratie en Gemeenschapsrecht: institutioneel- en materieel-rechtelijke aspecten (1985)
- V49 T.H.A. van der Voort, M. Beishuizen: Massamedia en basisvorming (1986)
- V50 C.A. Adriaansens, H. Priemus: Marges van volkshuisvestingsbeleid (1986)
- V51 E.F.L. Smeets, Th.J.N.N. Buis: Leraren over de eerste fase van het voortgezet onderwijs (1986)
- V52 J. Moonen: Toepassing van computersystemen in het onderwijs (1986)
- V53 A.L. Heinink (red.), H. Riddersma, J. Braaksma: Basisvorming in het buitenland (1986)*
- V54 Zelfstandige bestuursorganen; verslag van de studiedag op 12 november 1985 (1986)
- V55 Europese integratie in beweging; verslag van een conferentie, gehouden op 16 mei 1986 (1986)
- V56 C. de Klein, J. Collaris: Sociale ziektekostenverzekeringen in Europees perspectief (1987)
- V57 R.M.A. Jansweijer: Private leefvormen, publieke gevolgen; naar een overheidsbeleid met betrekking tot individualisering (1987)
- V58 De ongelijke verdeling van gezondheid; verslag van een conferentie gehouden op 16-17 maart 1987 (1987)
- V59 W.G.M. Salet: Ordening en sturing in het volkshuisvestingsbeleid (1987)
- V60 H.G. Eigenhuijsen, J. Koelewijn, H. Visser: Investerings en de financiële infrastructuur (1987)
- V61 H. van der Sluijs: Ordening en sturing in de ouderenzorg (1988)
- V62 Verslag en evaluatie van de derde raadsperiode 1983-1987*

* Uitverkocht

Vierde raadsperiode:

- V63 Milieu en groei; Verslag van een studiedag op 11 februari 1988 (1988)
- V64 De maatschappelijke gevolgen van erfelijkheidsonderzoek; Verslag van een conferentie op 16-17 juni 1988 (1988)
- V65 H.F.L. Garretsen, H. Raat: Gezondheid in de vier grote steden (1989)
- V66 P. de Grauwe e.a.: De Europese Monetaire Integratie: vier visies (1989)
- V67 Th. Roelandt, J. Veenman: Allochtonen van school naar werk (1990)
- V68 W.H. Leeuwenburgh, P. van den Eeden: Onderwijs in de vier grote steden (1990)
- V69 M.W. de Jong, P.A. de Ruijter (red.): Logistiek, infrastructuur en de grote stad (1990)
- V70 C.A. Bartels, E.J.J. Roos: Sociaal-economische vernieuwing in grootstedelijke gebieden (1990)
- V71 W.J. Dercksen (ed.): The Future of Industrial Relations in Europe; Proceedings of a conference in honour of prof. W. Albeda (1990)
- V72 Sociaal-economische gezondheidsverschillen en beleid; preadviezen (1991)
- V73 F.J.P.M. Hoefnagel: Cultuurpolitiek: het mogen en moeten (1992)
- V74 K.W.H. van Beek, B.M.S. van Praag: Kiezen uit sollicitanten; Concurrentie tussen werkzoekenden zonder baan (1992)
- V75 Jeugd in ontwikkeling: Wetenschappelijke inzichten en overheidsbeleid (1992)
- V76 A.M.J. Kreukels, W.G.M. Salet (ed.): Debating institutions and Cities; Proceedings of the Anglo Dutch Conference on Urban Regeneration (1992)
- V77 H.R. van Gunsteren en P. den Hoed: Burgerschap in praktijken (1992)
- V78 F. Bletz, W. Dercksen and K. van Paridon (ed.): Shaping Factors for the Business Environment in the Netherlands after 1992 (1993)
- V79 N.T. Bischoff, R.H.G. Jongman: Development of Rural Areas in Europe: The Claim for Nature (1993)
- V80 Verslag en evaluatie van de vierde raadsperiode (1993)
- V81 F.J.P.M. Hoefnagel m.m.v. H.G.M. Hendriks en M.D. Verdaasdonk: Het Duitse Cultuurbeleid in Europa (1993)

Voorstudies en achtergronden technologiebeleid:

- T1 W.M. de Jong: Perspectief in innovatie: de chemische industrie nader beschouwd (1991)
- T2 C.L.J. van der Meer, H. Rutten, N.A. Dijkveld Stol/ Nationale Raad voor Landbouwkundig Onderzoek/ Landbouw Economisch Instituut: Technologie in de landbouw: effecten in het verleden en beleidsoverwegingen voor de toekomst (1991)
- T3 F.H. Mischgofsky/ Grondmechanica Delft: Overheid en innovatiebevordering in de grond-, water- en wegebouwsector: een verkenning (1991)
- T4 F.M. Roschar (red.), H.L. Jonkers, P. Nijkamp: Meer dan transport alleen: 'veredeling' als overlevingsstrategie (1991)
- T5 B. Dankbaar, Th. van Dijk, L. Soete, B. Verspagen/ Maastricht Economic Research Institute on Innovation and Technology: Technologie en wetenschapsbeleid in veranderende economische theorievorming (1991)

- T6 J.M. Roobeek, E. Broesterhuizen: Verschuivingen in het technologiebeleid: een internationale vergelijking vanuit de praktijk (1991)
- T7 H.L. Jonkers, F.M. Roschar: Samenhang in doen en laten; de ontwikkeling van wetenschaps- en technologiebeleid (1991)
- Vijfde raadsperiode:**
- V82 W.J. Dercksen e.a.: Beroepswijs onderwijs; Ontwikkelingen en dilemma's in de aansluiting van onderwijs en arbeid (1993)
- V83 W.G.M. Salet: Om recht en staat; Een sociologische verkenning van sociale, politieke en rechtsbetrekkingen (1994)
- V84 J.M. Bekkering: Private verzekering van sociale risico's (1994)
- V85 C. Lambers e.a.: Versnelling juridische procedures grote projecten (1994)
- V86 CSHOB: Aspecten van hoger onderwijs; een internationale inventarisatie (1995)
- V87 T. van der Meij e.a.: Ontwikkelingen in de natuur; visies op de levende natuur in de wereld en scenario's voor het behoud daarvan (1995)
- V88 L. Hagendoorn e.a.: Etnische verhoudingen in Midden- en Oost-Europa (1995)
- V89 H.C. Posthumus Meyjes, A. Szász, Christoph Bertram, W.F. van Eekelen: Een gedifferentieerd Europa (1995)
- V90 J. Rupnik e.a.: Challenges in the East (1995)
- V91 J.P.H. Donner (rapporteur): Europa (1995)
- V92 R.M.A. Jansweijer: Gouden bergen, diepe dalen: de inkomensgevolgen van een betaalbare ouderdagsvoorziening (1996)
- V93 W. Dercksen, W.G.M. Salet (red.): Bouwen aan het binnenlands bestuur (1996)
- V94 SEO/Intomart: Start-, slaag- en faalkansen van hoger opgeleide startende ondernemers (1996)
- V95 L.J. Gunning-Schepers, G.J. Kronjee, R.A. Spasoff (eds.): Fundamental questions about the future of health care (1996)
- V96 H.B.G. Ganzeboom en W.C. Ultee (red.): De sociale segmentatie van Nederland in 2015 (1996)
- Overige publicaties:**
- Voor de eenheid van beleid; Beschouwingen ter gelegenheid van vijftig jaar Ministerie van Algemene Zaken (1987)
- Eigentijds burgerschap; WRR-publikatie vervaardigd onder leiding van H.R. van Gunsteren (1992)